

**MURO MU58**  
PIANTA  
Scala 1:200

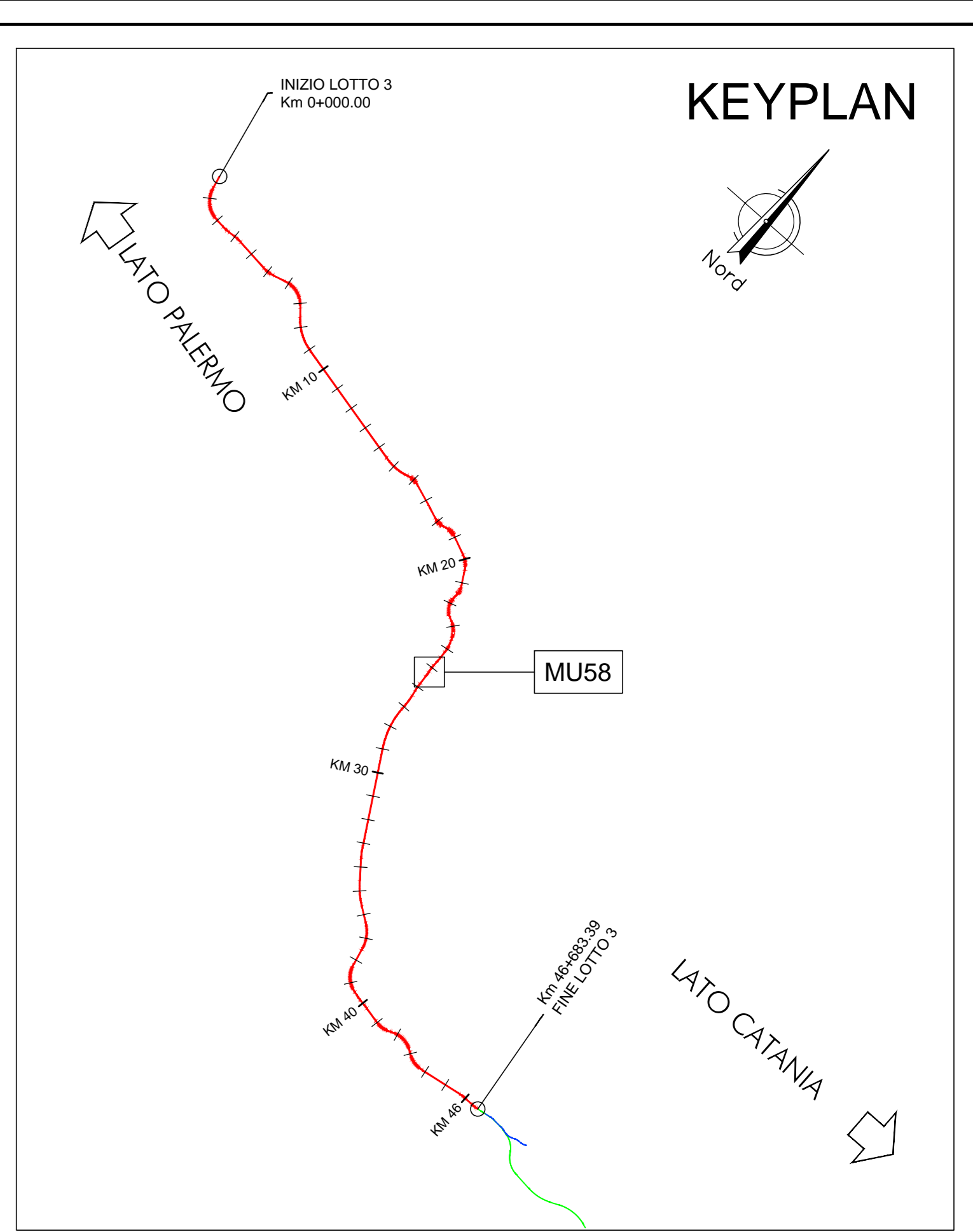

**KEYPLAN**

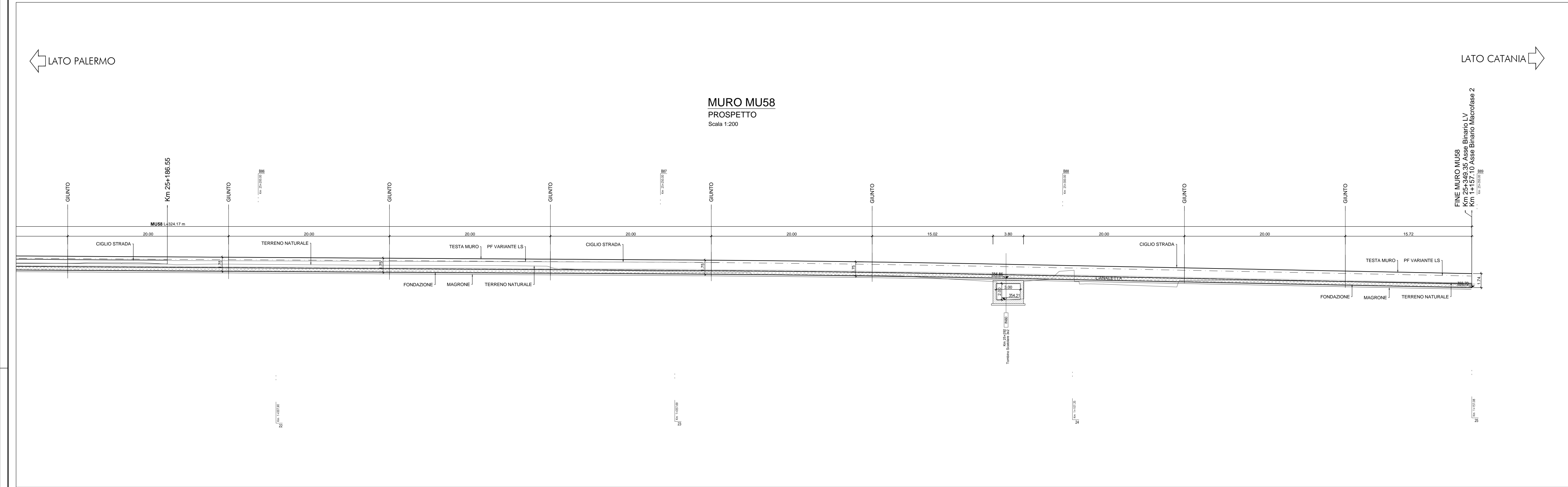

**MURO MU58**  
PROSPETTO  
Scala 1:200

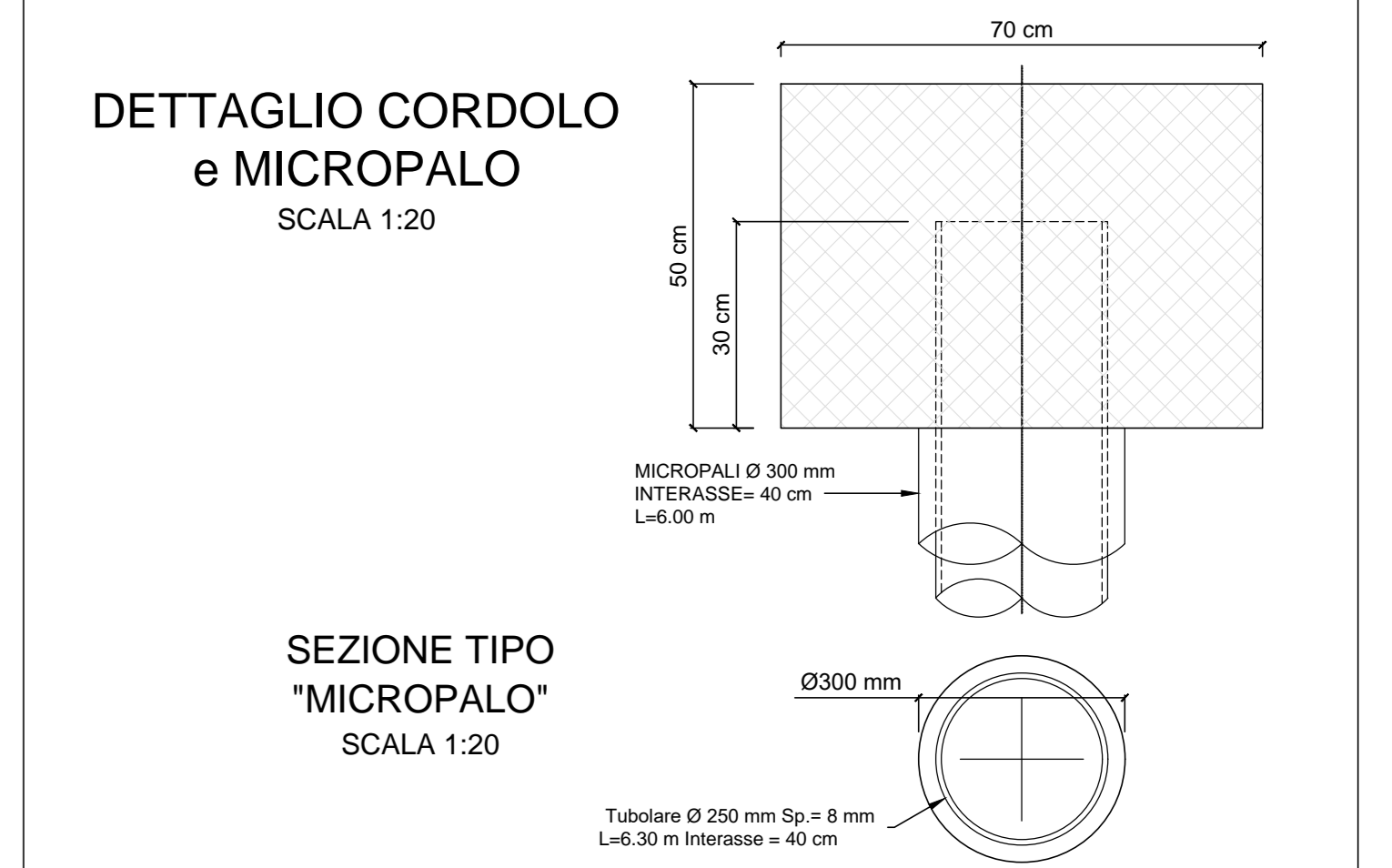

**NOTA:**  
Il monitoraggio finalizzato al controllo delle geometrie del binario dovrà essere effettuato durante tutto il periodo interessato dalle operazioni di scavo a ridosso dell'opera provvisoria, presente tra le PK 25+086.87 - PK 25+129.08 e tra le PK 25+134.08 - PK 25+186.55

**NOTA:**  
Per le caratteristiche dei materiali si rimanda all'elaborato progettuale: *Tabella materiali opere civili* - RS3T.3.0.D.78.TT.OC.00.0.001  
Per la incidenza di armatura delle opere si rimanda all'elaborato: *Tabella incidenza armature opere civili - Lotto 3b* - RS3T.3.0.D.78.TT.OC.00.0.003  
Per i dettagli relativi ai parapetti e alle recinzioni si rimanda all'elaborato: *Particolari costruttivi Opere Civili (recinzioni e parapetti)* - RS3T.3.0.D.78.PB.OC.00.0.001  
Per i dettagli relativi all'impermeabilizzazione si rimanda all'elaborato: *Particolari costruttivi Opere Civili (impermeabilizzazione strutture in c.a.)* - RS3T.3.0.D.78.PB.OC.00.0.002

**NOTA:**  
Per lo scavo si faccia riferimento al seguente elaborato - RS3T.3.0.D.78.P9.MU.58.0.0.004

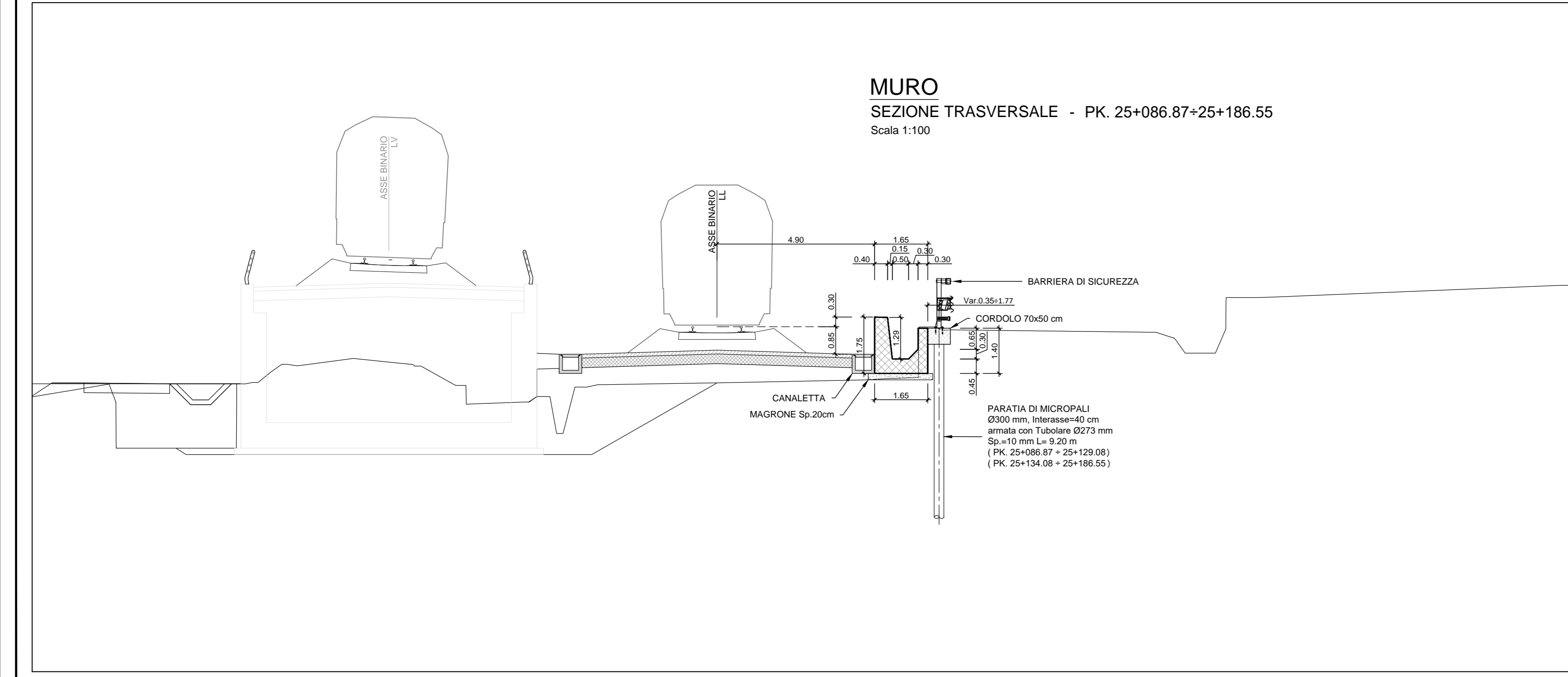

**MURO**  
SEZIONE TRASVERSALE - PK. 25+086.87+25+186.55  
Scala 1:100

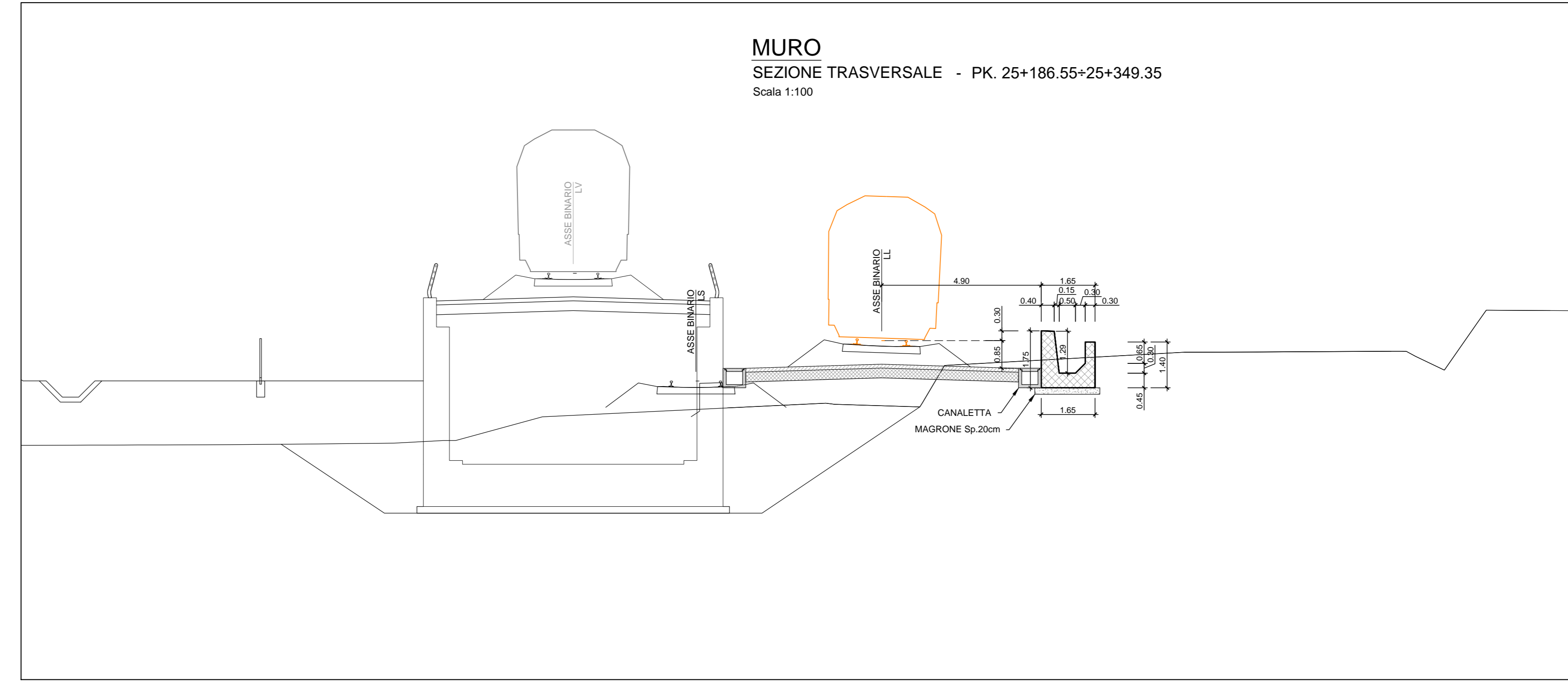

**MURO**  
SEZIONE TRASVERSALE - PK. 25+186.55+25+349.35  
Scala 1:100

COMMITTENTE:  **RFI**  
RETE FERROVIARIA ITALIANA  
GRUPPO FERROVIE DELLO STATO ITALIANE

PROGETTAZIONE:  **ITALFER**  
SUPERINTENDENZA REGIONALE DELLO STATO ITALIANE

**DIRETTRICE FERROVIARIA MESSINA - CATANIA - PALERMO**  
**NUOVO COLLEGAMENTO PALERMO - CATANIA**

**U.O. INFRASTRUTTURE SUD**

**PROGETTO DEFINITIVO**

**TRATTA LERCARA DIR. - CALTANISSETTA XIRBI (LOTTO 3)**

Opere di sostegno di linea  
R12: Opera di sostegno MU58  
Pianta, prospetto e sezioni - Tav. 2 di 2

SCALA: **1:200**

COMMESSA LOTTO FASE ENTE TIPO DOC. OPERA/DISCIPLINA Progr. REV.

**RS3T 30 D 78 P9 MU5800 002 C**

Rev.	Descrizione	Redatto	Data	Verificato	Data	Approvato	Data	Autorezzato Data
A	Emissione Esecutio	AD Costantini	Gen-2020	AD Costantini	Gen-2020	AD Costantini	Gen-2020	01/04/2020
B	Emissione Esecutio	AD Costantini	Feb-2020	AD Costantini	Feb-2020	AD Costantini	Feb-2020	01/04/2020
C	Emissione Esecutio	AD Costantini	Apr-2020	AD Costantini	Apr-2020	AD Costantini	Apr-2020	01/04/2020

File: RS3T.3.0.D.78.P9.MU.58.0.0.002.C n. Elab.: 78\_466