

PIANTA TRAVI
Scala 1:200

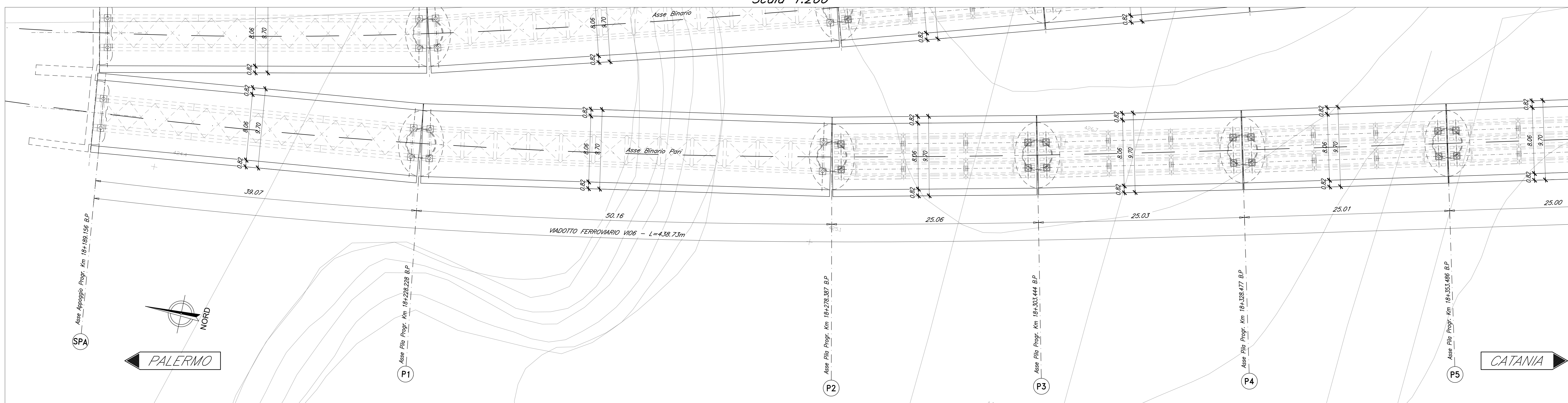

SEZIONE TIPO C.A.P 25M
Scala 1:100

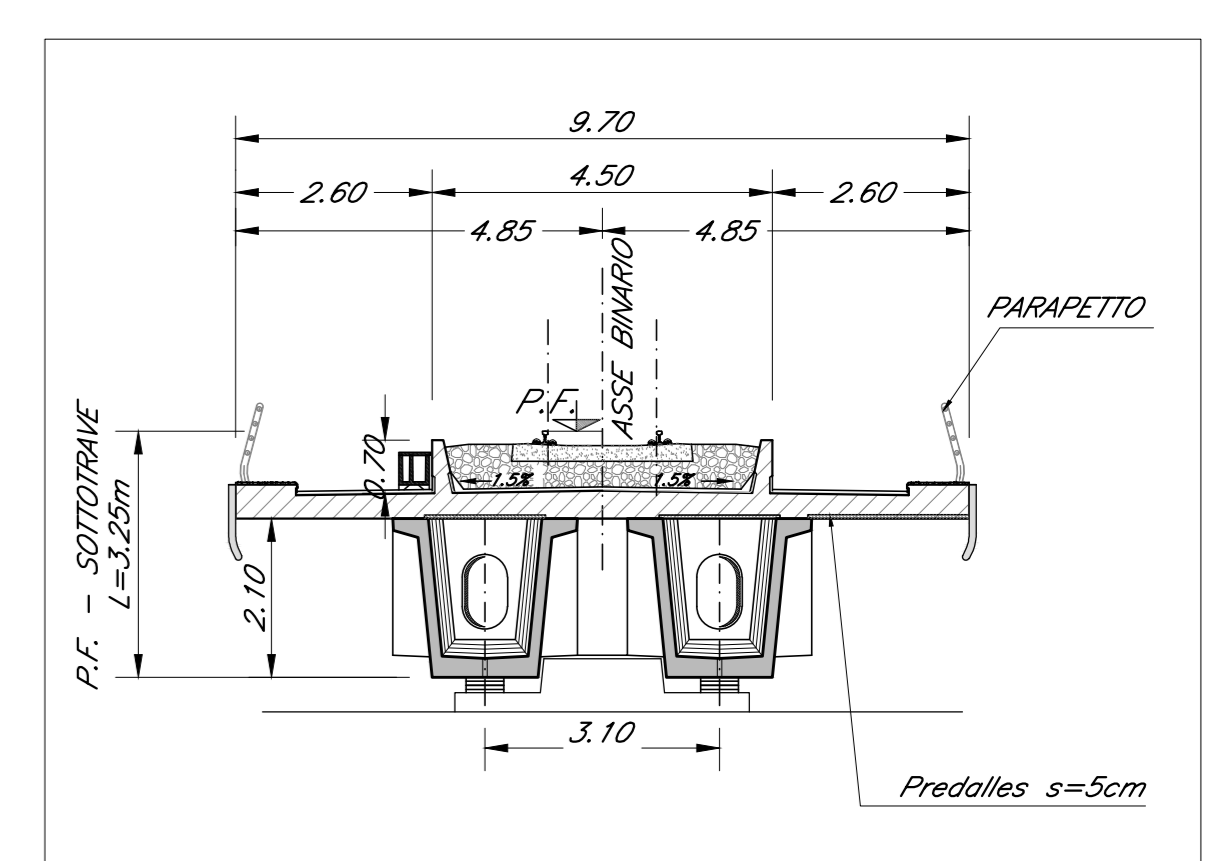

SEZIONE TIPO ACCIAIO 40M
Scala 1:100

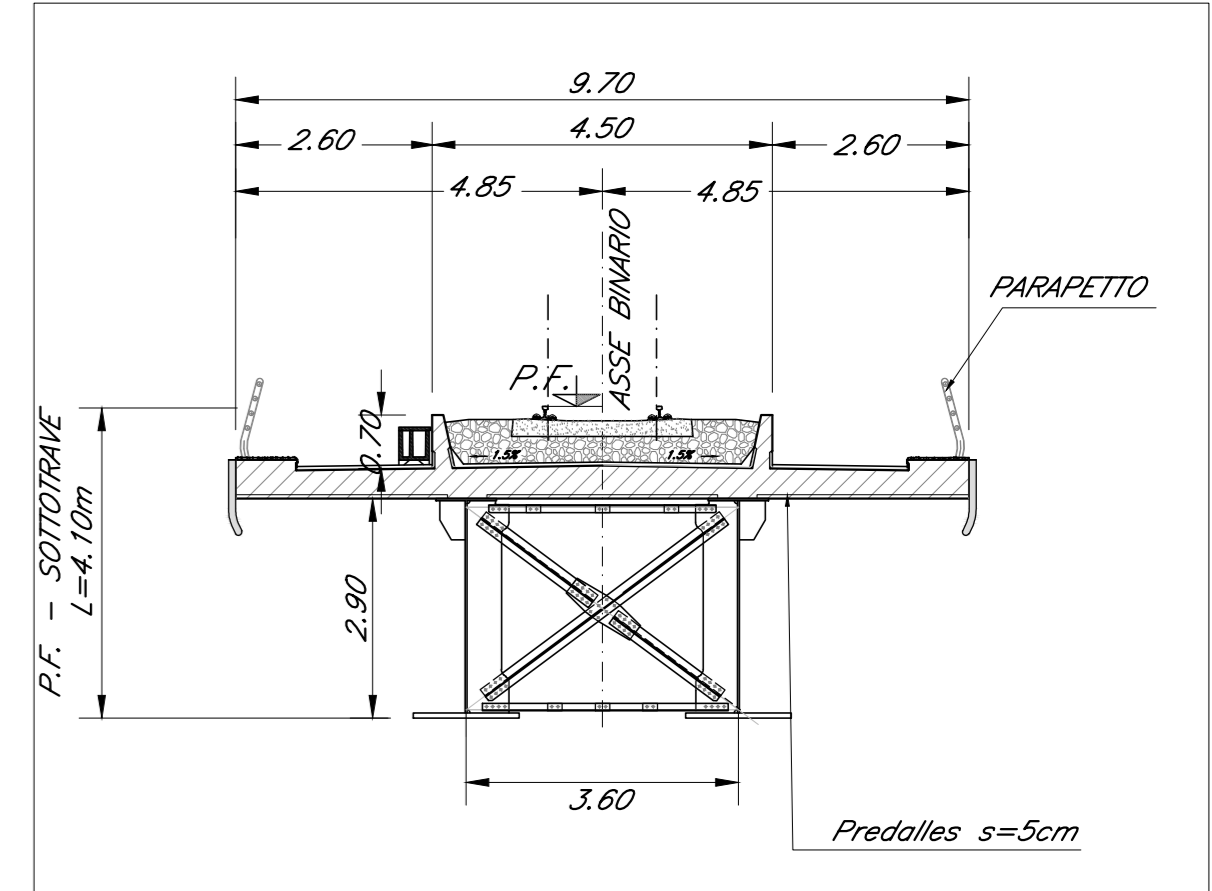

PIANTA IMPALCATO
Scala 1:200

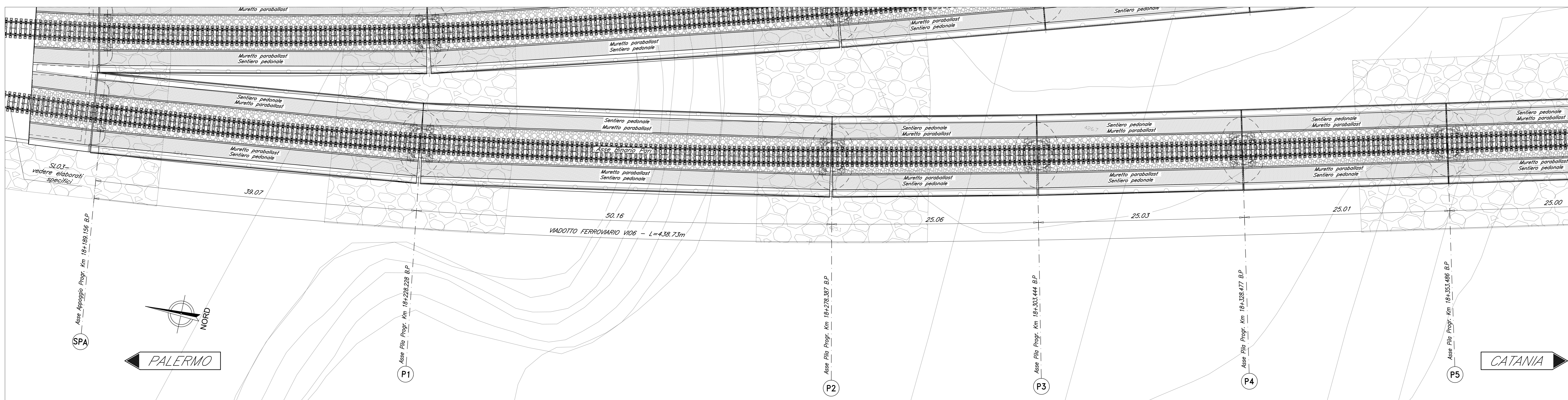

NOTA:
-PER LE SISTEMAZIONI IDRAULICHE E PROFILATURA FINALE DELL'ALVEO DEVE FARESI RIFERIMENTO AGLI ELABORATI SPECIALISTICI.
NOTA:
-LE SCALE DI DISCESA DALL'IMPALCATO AI PULVINI DEVONO ESSERE PREVISTI IN CORRISPONDENZA DELLE PILE: P1-P2-P3-P4-P5-P6-P7-P8-P9-P10-P11-P12.

PROSPETTO BINARIO PARI
Scala 1:200

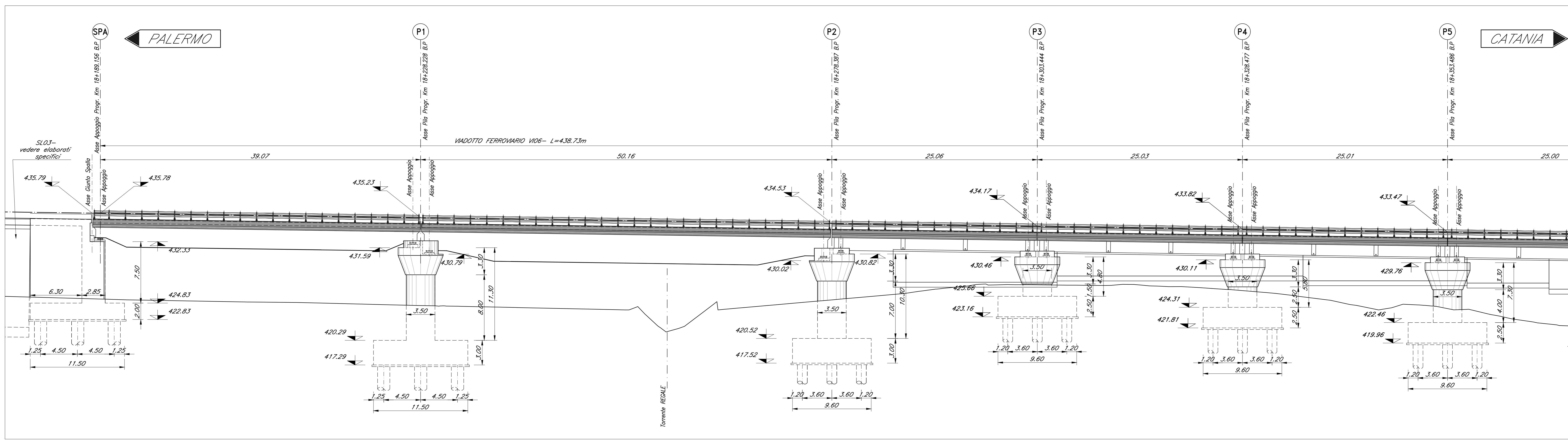

COMMITTENTE: **RFI** RETE FERROVIARIA ITALIANA GRUPPO FERROVIE DELLO STATO ITALIANE

PROGETTAZIONE: **ITALFER** INFRASTRUTTURE FERROVIARIE

DIRETTRICE FERROVIARIA MESSINA - CATANIA - PALERMO
NUOVO COLLEGAMENTO PALERMO - CATANIA

U.O. OPERE CIVILI E GESTIONE DELLE VARIANTI

PROGETTO DEFINITIVO

TRATTA LERCARA DIR. - CALTANISSETTA XIRBI (LOTTO 3)

VI06 - Viadotto ferroviario, Singolo Binario
Pianta impalcato, Pianta travi, Prospetto binario pari e sezioni trasversali - tav. 1 di 3

SCALA: 1:200/100

Rev.	Descrizione	Redatto	Data	Verificato	Data	Approvato	Data	Autorizzato	Data
A	Emissione esecutiva	G. Giamali	Gen 2020	A. Fico	Gen 2020	A. Benito	Gen 2020	A. Viorio	Mag 2020
B	Emissione esecutiva	G. Giamali	Feb 2020	A. Fico	Feb 2020	A. Benito	Feb 2020		
C	1° foglio a consegna C&L&P	G. Giamali	Mag 2020	A. Fico	Mag 2020	A. Benito	Mag 2020		

File: RS3T30D09PZVI060001C.dwg