

PIANTA TRAVI
Scala 1:200

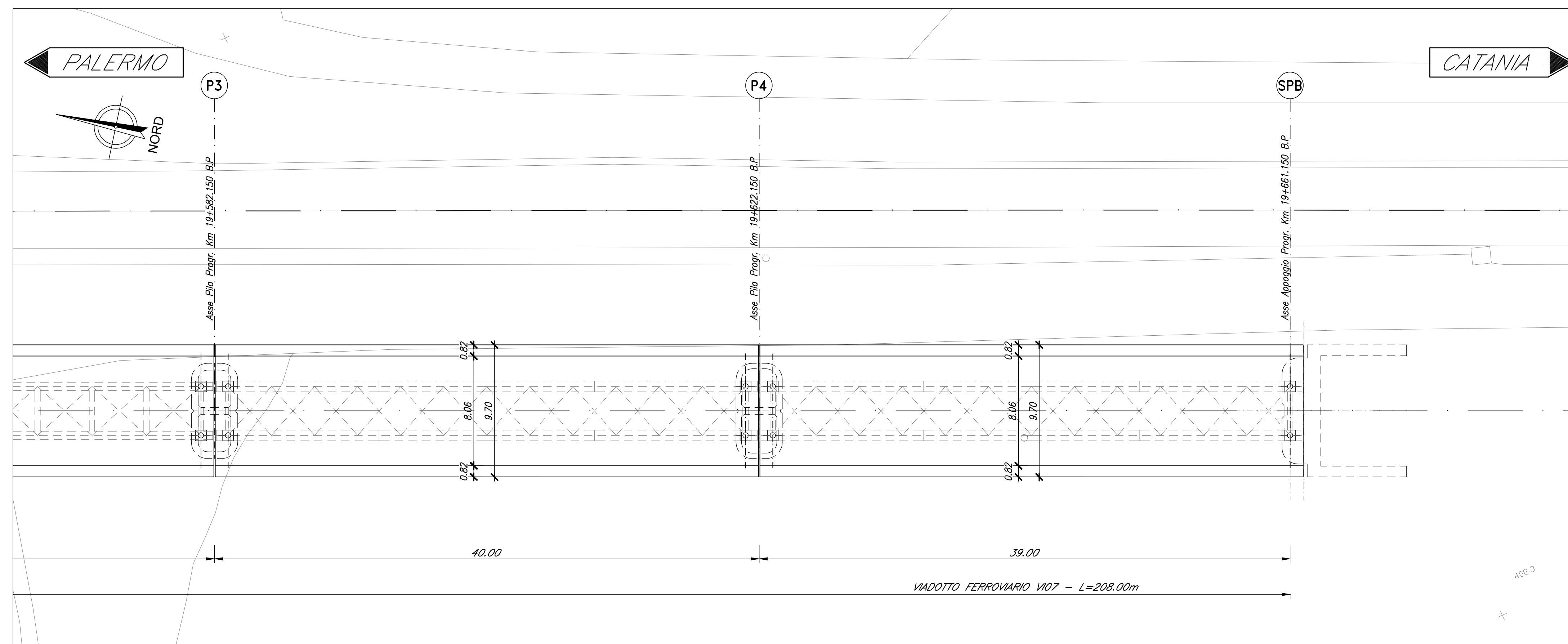

PIANTA IMPALCATO
Scala 1:200

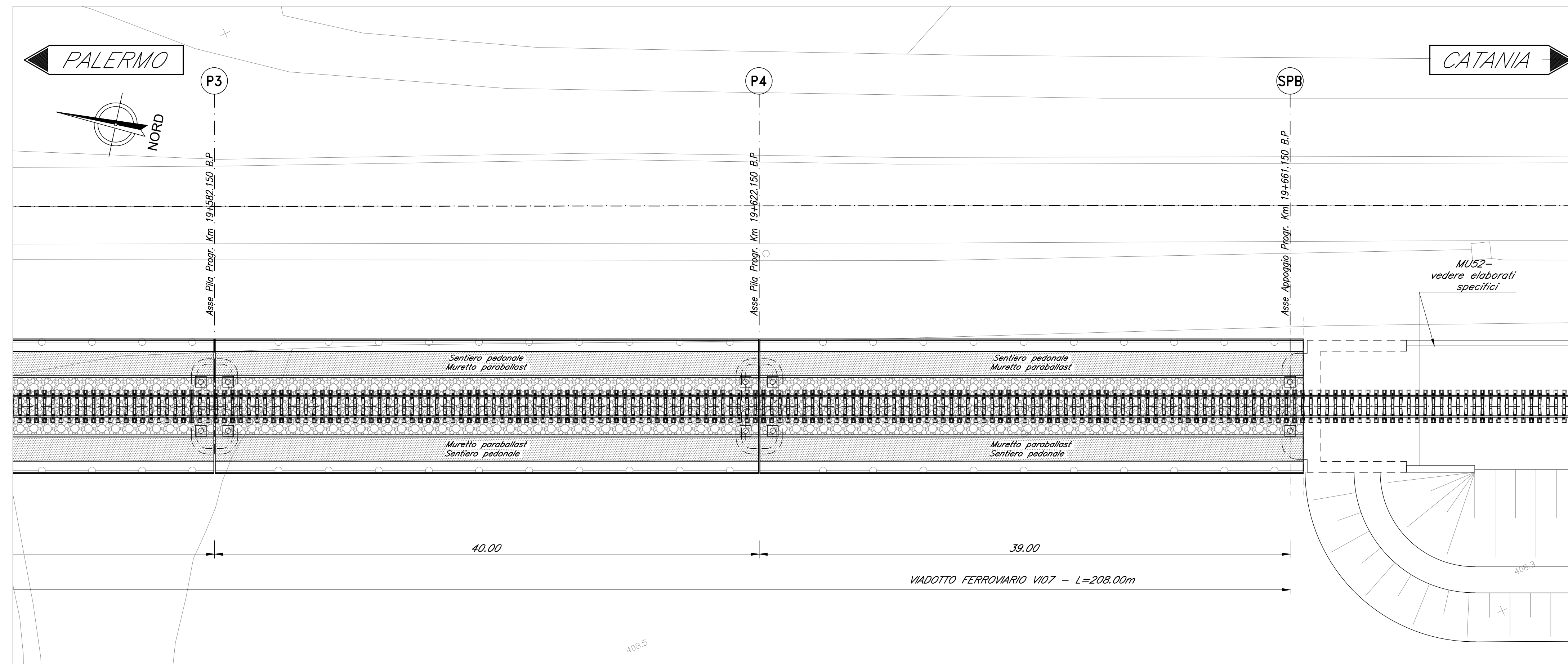

PROSPETTO BINARIO PARI
Scala 1:200

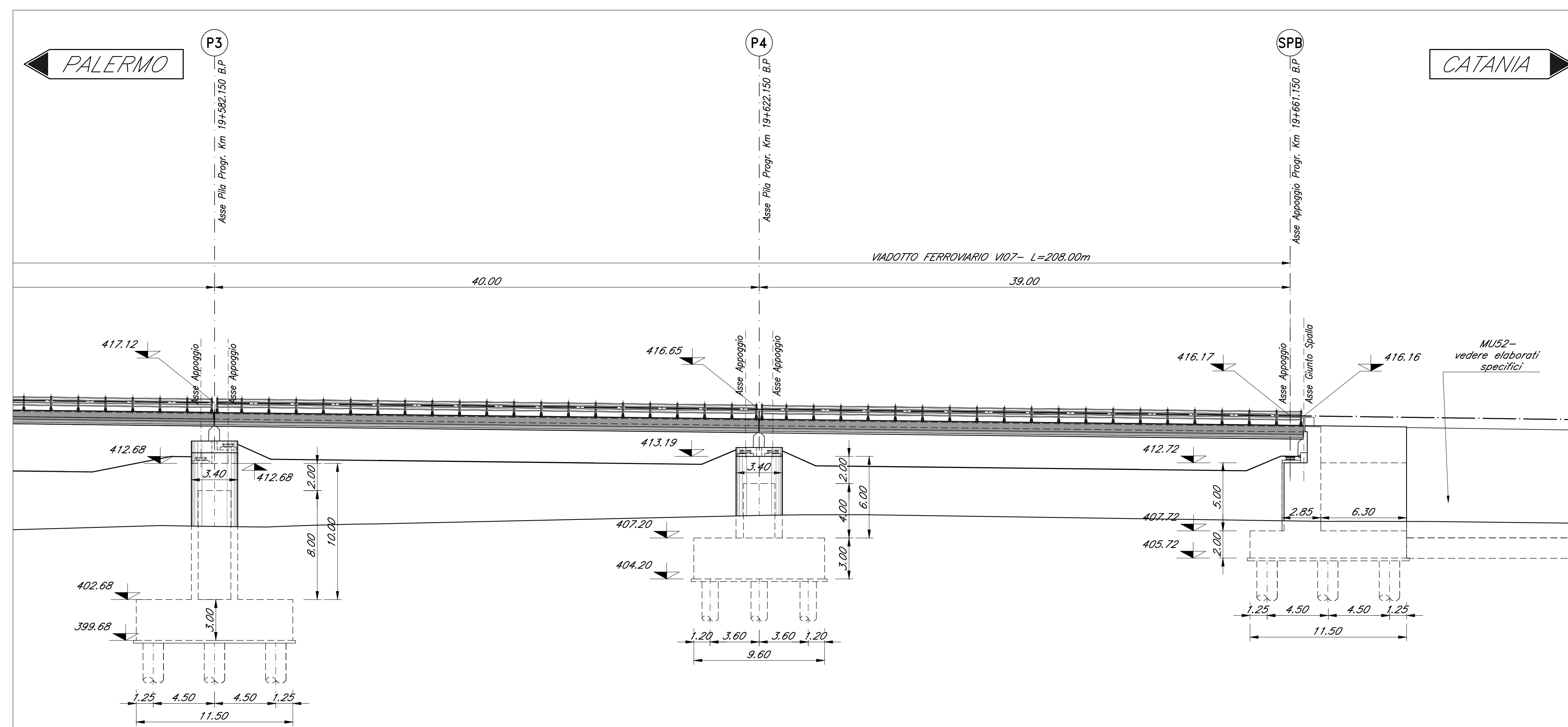

SEZIONE TIPO ACCIAIO 40M
Scala 1:100

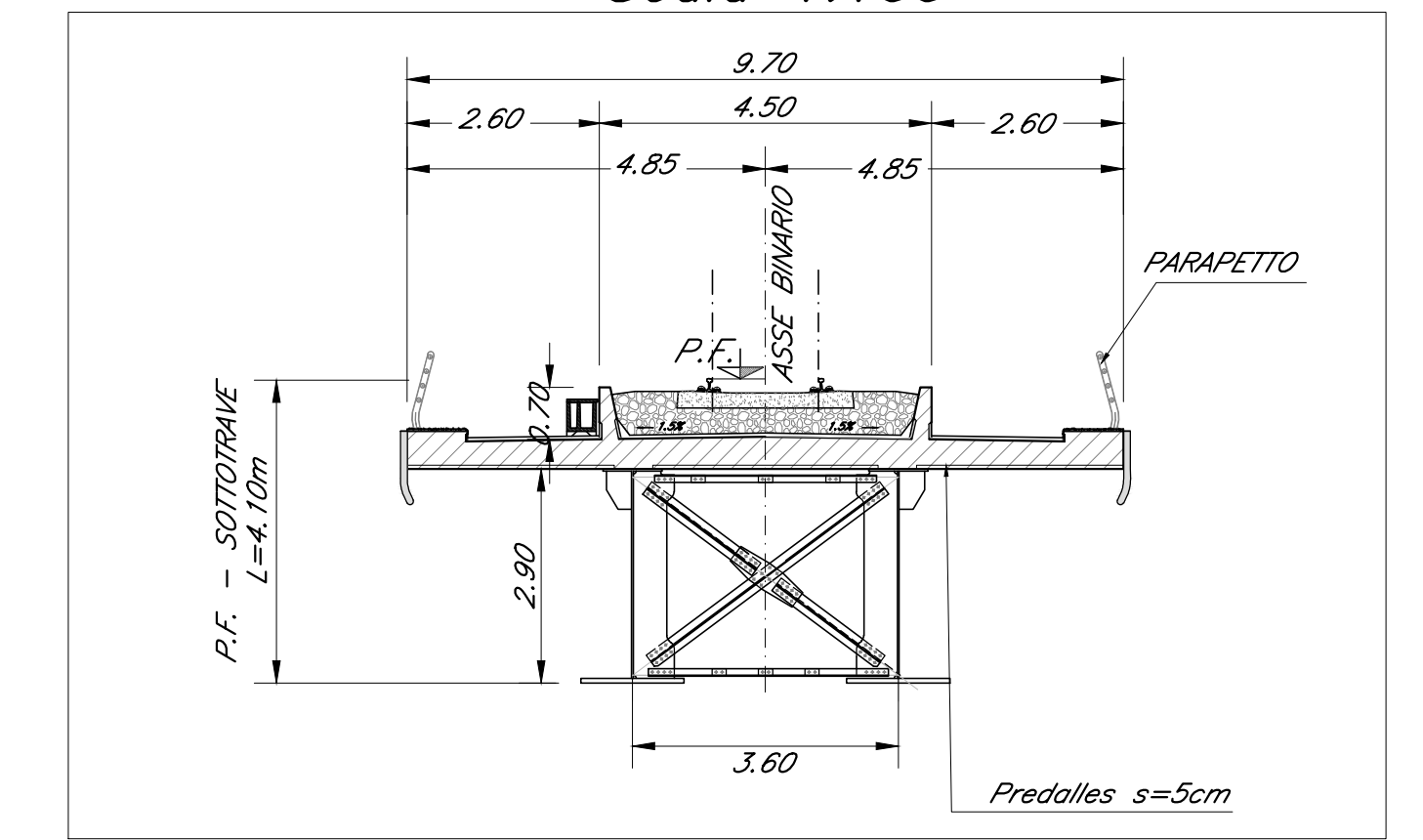

SEZIONE TIPO ACCIAIO 50M
Scala 1:100

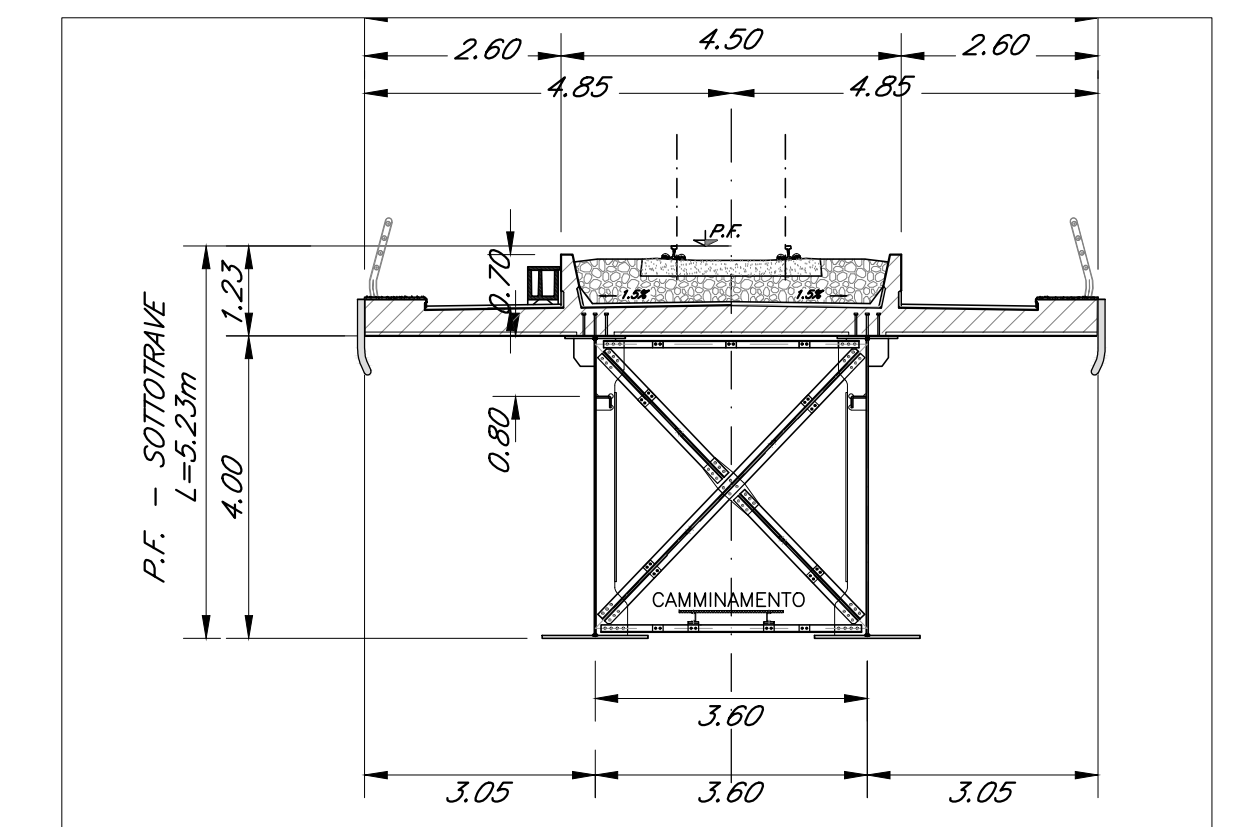

NOTA:
-PER LE SISTEMAZIONI IDRAULICHE E PROFILATURA FINALE DELL'ALVEO DEVE FARESI RIFERIMENTO AGLI ELABORATI SPECIALISTICI.
NOTA:
-LE SCALE DI DISCESA DALL'IMPALCATO AI PULVINI DEVONO ESSERE PREVISTE IN CORRISPONDENZA DELLE PILE: P1-P2-P3-P4.

COMMITTENTE: **RFI** RETE FERROVIARIA ITALIANA GRUPPO FERROVIE DELLO STATO ITALIANO

PROGETTAZIONE: **ITALFERR** GRUPPO FERROVIE DELLO STATO ITALIANO

DIRETTRICE FERROVIARIA MESSINA - CATANIA - PALERMO
NUOVO COLLEGAMENTO PALERMO - CATANIA

U.O. OPERE CIVILI E GESTIONE DELLE VARIANTI

PROGETTO DEFINITIVO

TRATTA LERCARA DIR. - CALTANISSETTA XIRBI (LOTTO 3)

VI07 - Viadotto ferroviario, Singolo Binario
Pianta impalcato, Pianta travi, Prospetto binario pari e sezioni trasversali - tav. 2 di 2

SCALA: 1:200/100

Rev.	Descrizione	Redatto	Data	Verificato	Data	Approvato	Data	Autorizzato Data
A	Emissione esecutiva	G. Giamaki	Gen 2020	A. Fico	Gen 2020	A. Santese	Gen 2020	A. Viorio Mag 2020
B	Emissione esecutiva	G. Giamaki	Feb 2020	A. Fico	Feb 2020	A. Santese	Feb 2020	
C	1° agg a consegna C&I&P	G. Giamaki	Mag 2020	A. Fico	Mag 2020	A. Santese	Mag 2020	

File: RS3T30D09PZV10700002C.dwg