

PIANTA TRAVI
Scala 1:200

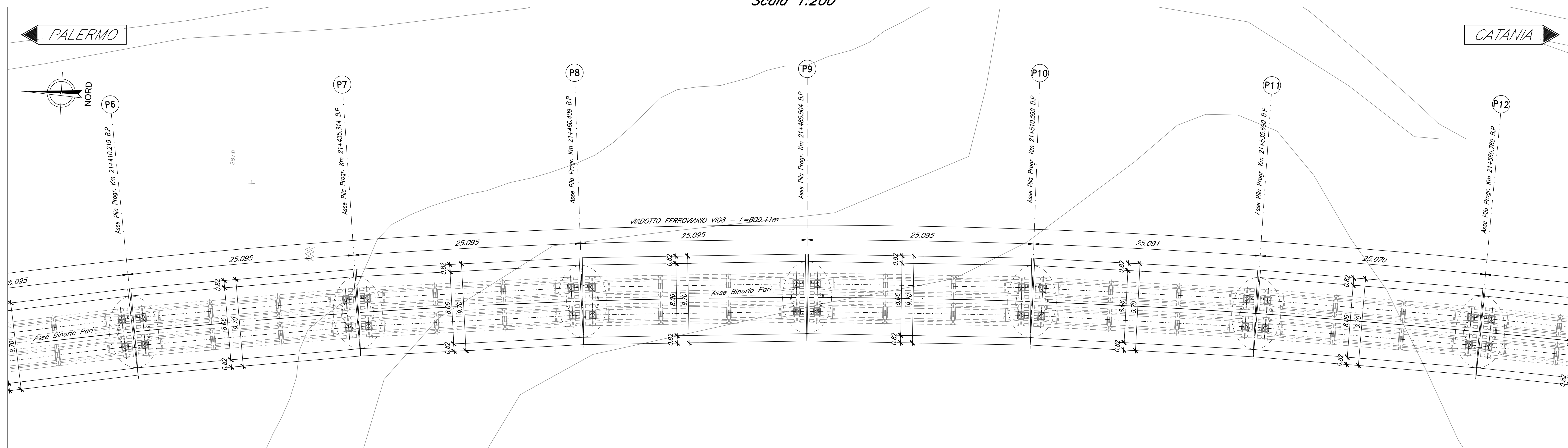

PIANTA IMPALCATO
Scala 1:200

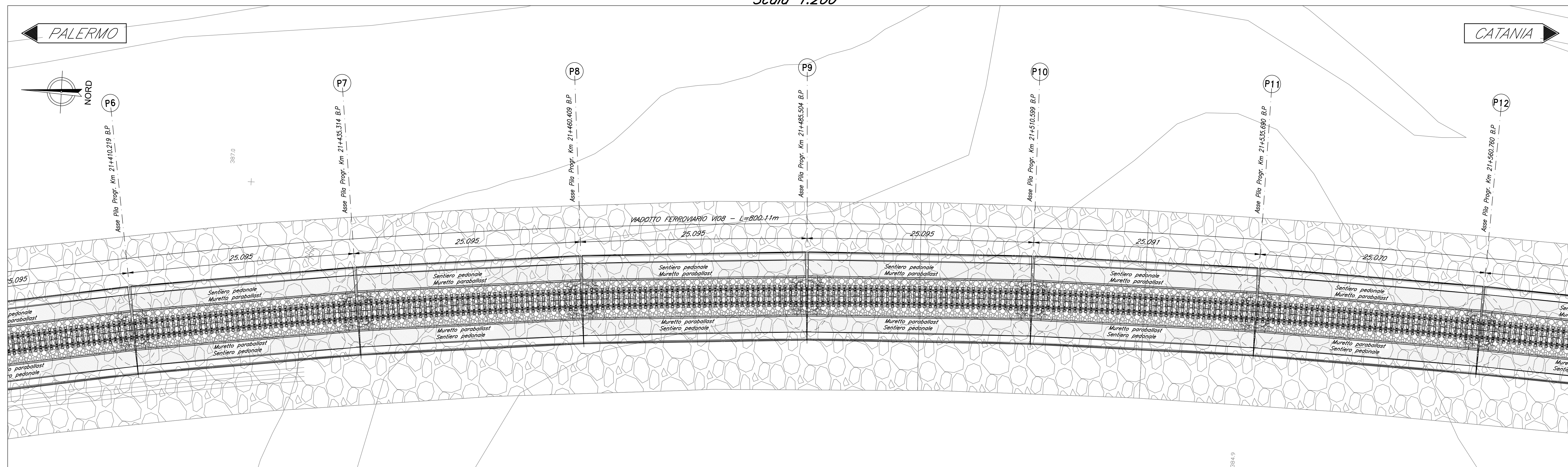

PROSPETTO BINARIO PARI
Scala 1:200

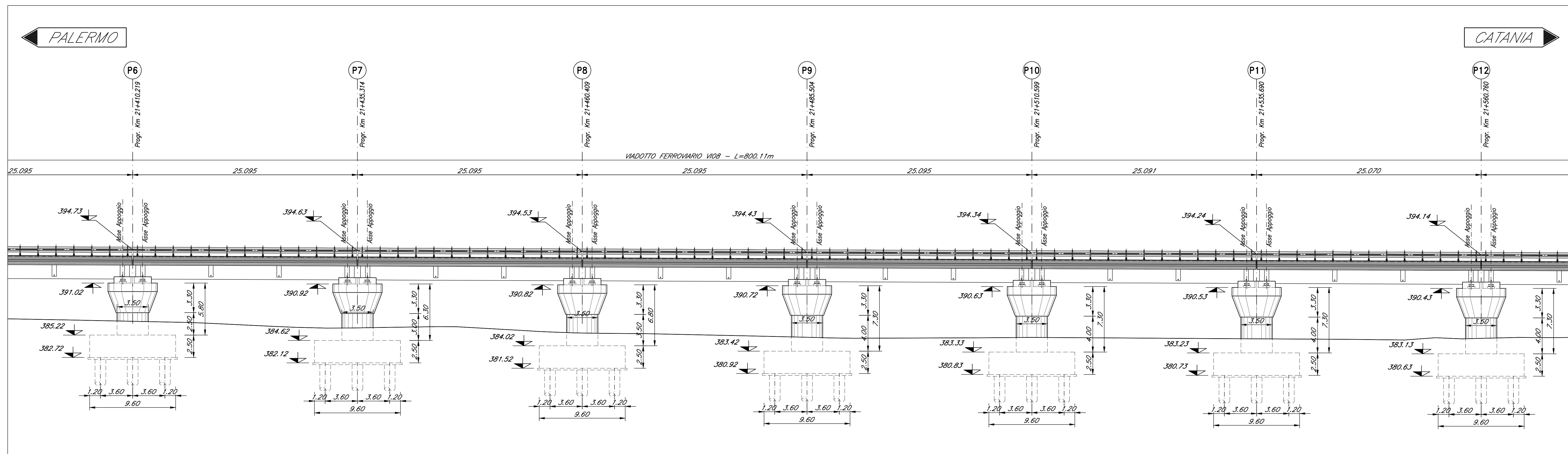

SEZIONE TIPO C.A.P. 25M
Scala 1:100

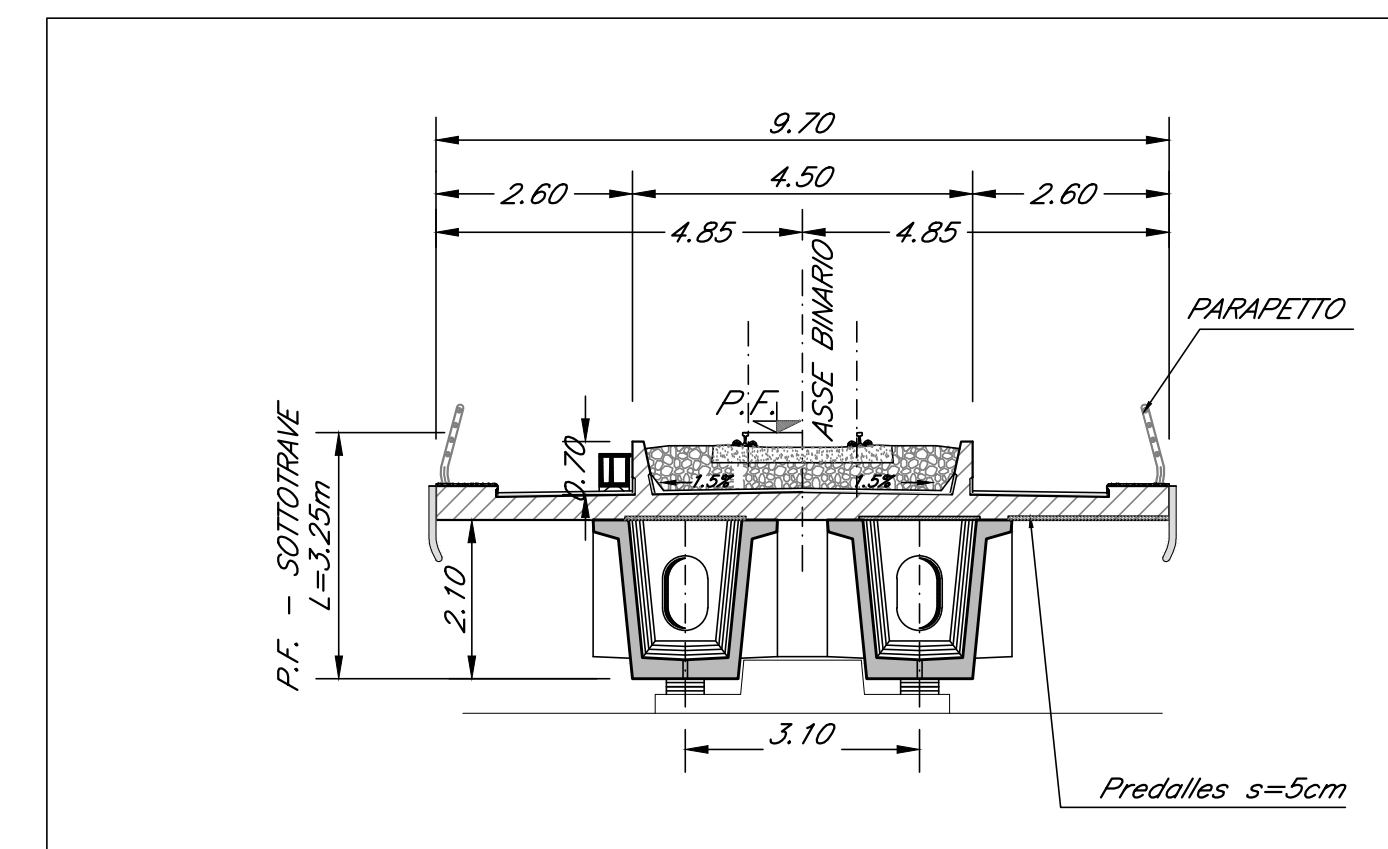

SEZIONE TIPO ACCIAIO 40M
Scala 1:100

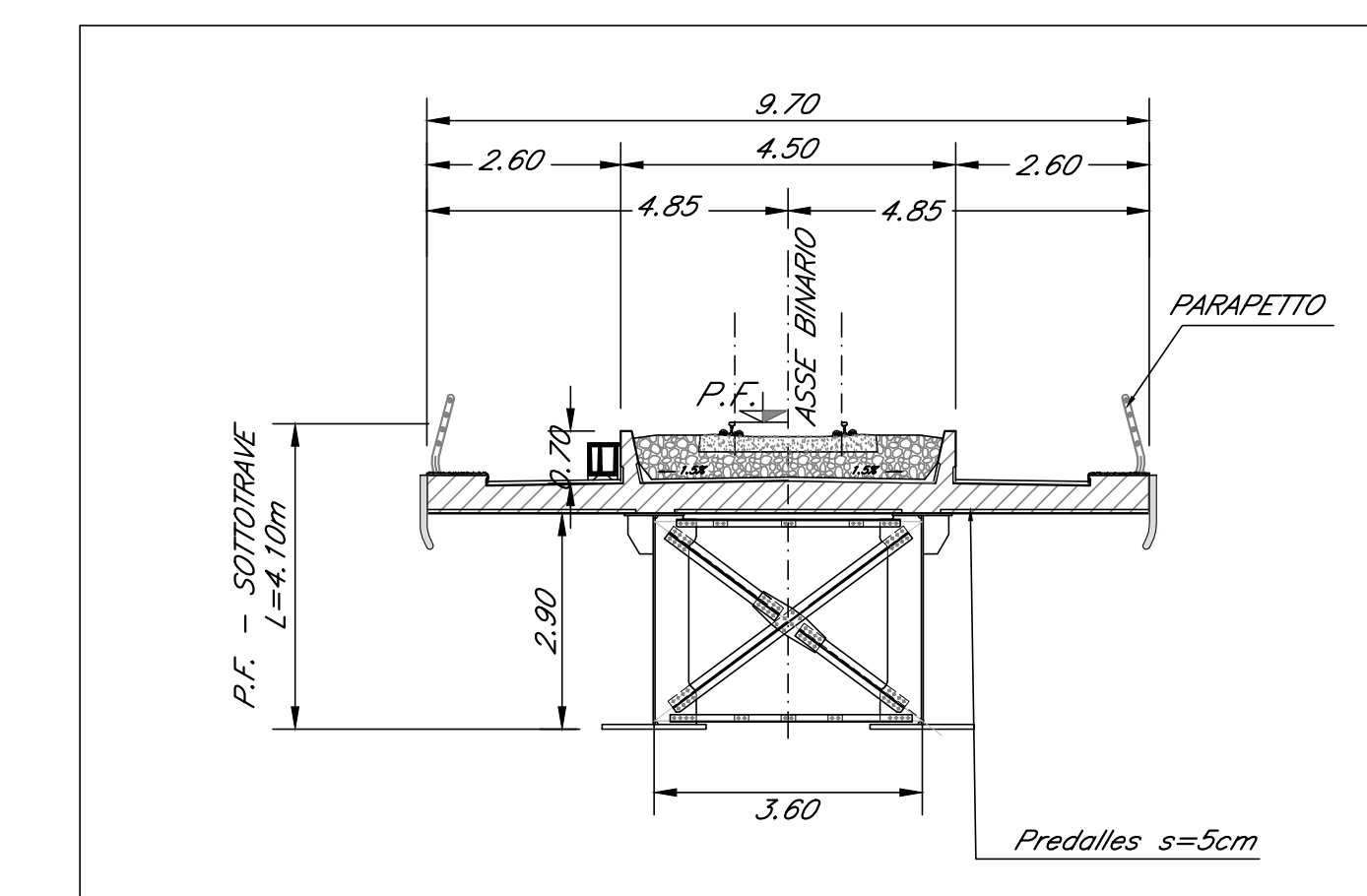

NOTA:
-PER LE SISTEMAZIONI IDRAULICHE E PROFILATURA FINALE DELL'ALVEO DEVE FARESI RIFERIMENTO AGLI ELABORATI SPECIALISTICI.
-LE SCALE DI DISCESA DALL'IMPALCATO AI PULVINI DEVONO ESSERE PREVISTE IN CORRISPONDENZA DELLE PILE: P1-P4-P7-P10-P13-P16-P18-P19-P20-P21-P22-P23-P24-P25.

COMMITTENTE: **RFI** RETE FERROVIARIA ITALIANA GRUPPO FERROVIE DELLO STATO ITALIANE

PROGETTAZIONE: **ITALFERR** GRUPPO INGENIERIA E SERVIZI

DIRETTRICE FERROVIARIA MESSINA - CATANIA - PALERMO
NUOVO COLLEGAMENTO PALERMO - CATANIA

U.O. OPERE CIVILI E GESTIONE DELLE VARIANTI

PROGETTO DEFINITIVO

TRATTA LERCARA DIR. - CALTANISSETTA SIRBI (LOTTO 3)

V08 - Viadotto ferroviario, Singolo Binario
Pianta Impalcato, Pianta travi, Prospetto binario pari e sezioni trasversali - tav. 2 di 5

SCALA: 1:200/100

COMMESSA LOTTO FASE ENTE TIPO DOC. OPERA/DISCIPLINA PROGR. REV.

RS3T 30 D 09 PZ V10800 002 C

Rev.	Descrizione	Redatto	Data	Verificato	Data	Approvato	Data	Autorizzato Data
A	Emisore esecutivo	S. Gennaro	05/2020	A. Fanni	05/2020	A. Barone	05/2020	A. Vizzini
B	1° app. a contratto GS/LLP	S. Gennaro	05/2020	A. Fanni	05/2020	A. Barone	05/2020	A. Vizzini
C	Emisore esecutivo	A. Gennaro	05/2021	A. Fanni	05/2021	A. Barone	05/2021	A. Vizzini

File: RS3T30D09PZV1080002C.dwg n. Elab.: 09_150