

PIANTA TRAVI
Scala 1:200

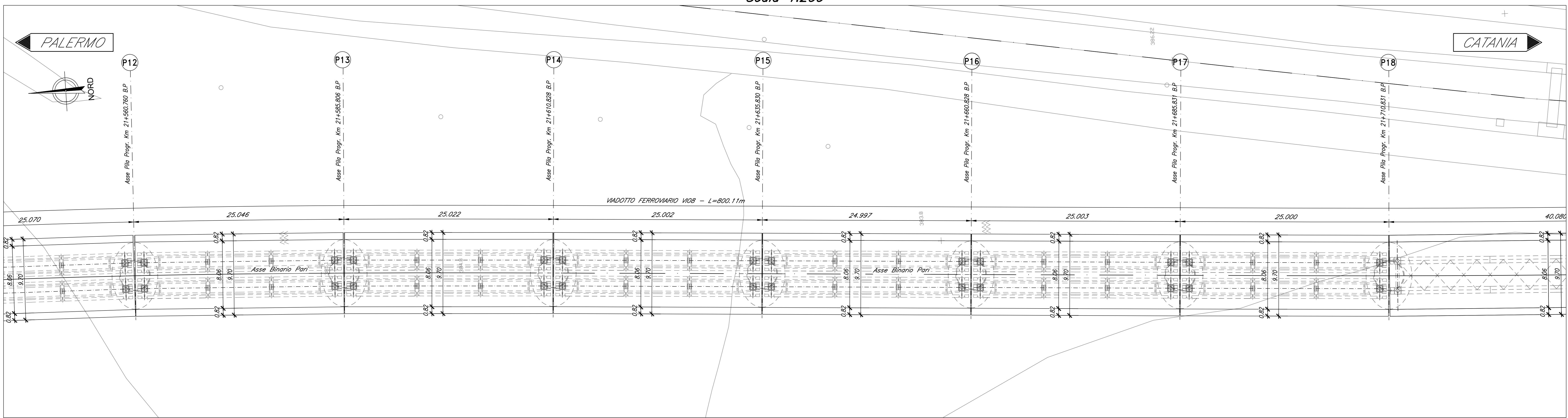

PIANTA IMPALCATO
Scala 1:200

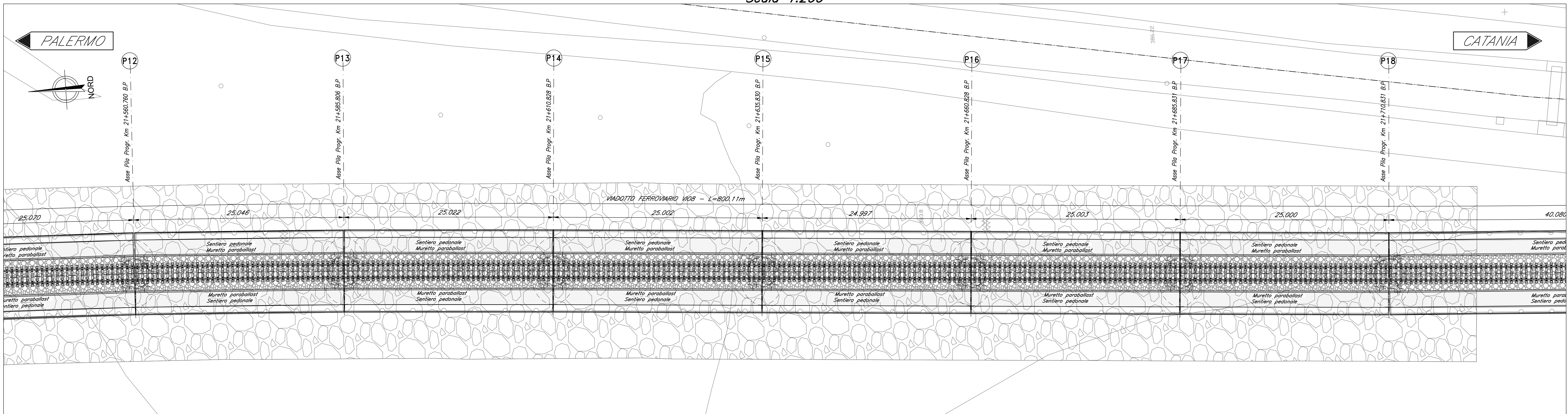

PROSPETTO BINARIO PARI
Scala 1:200

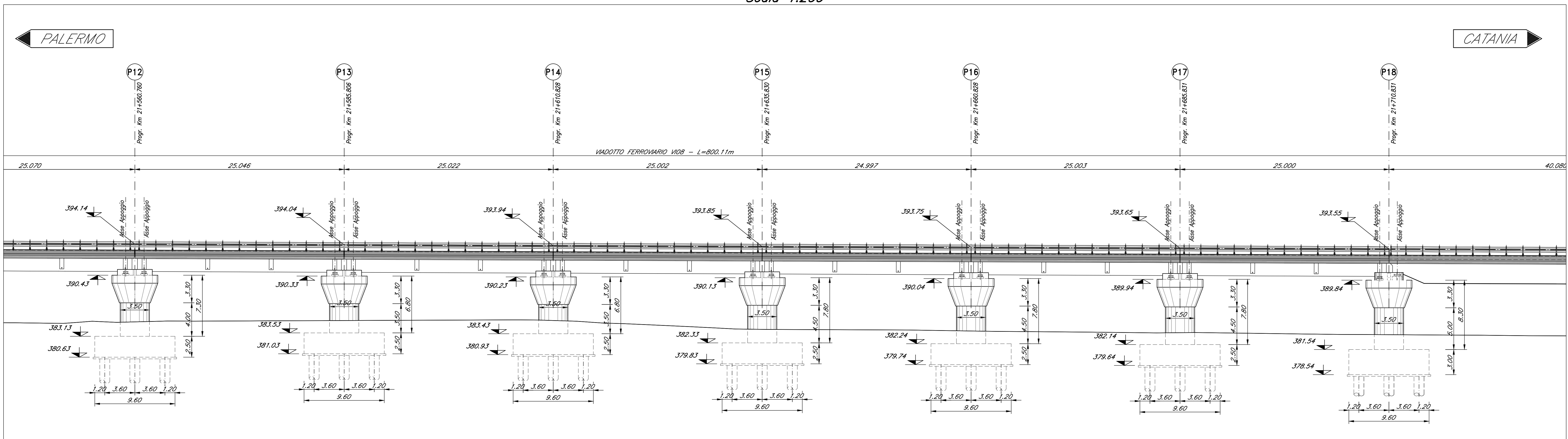

SEZIONE TIPO C.A.P. 25M
Scala 1:100

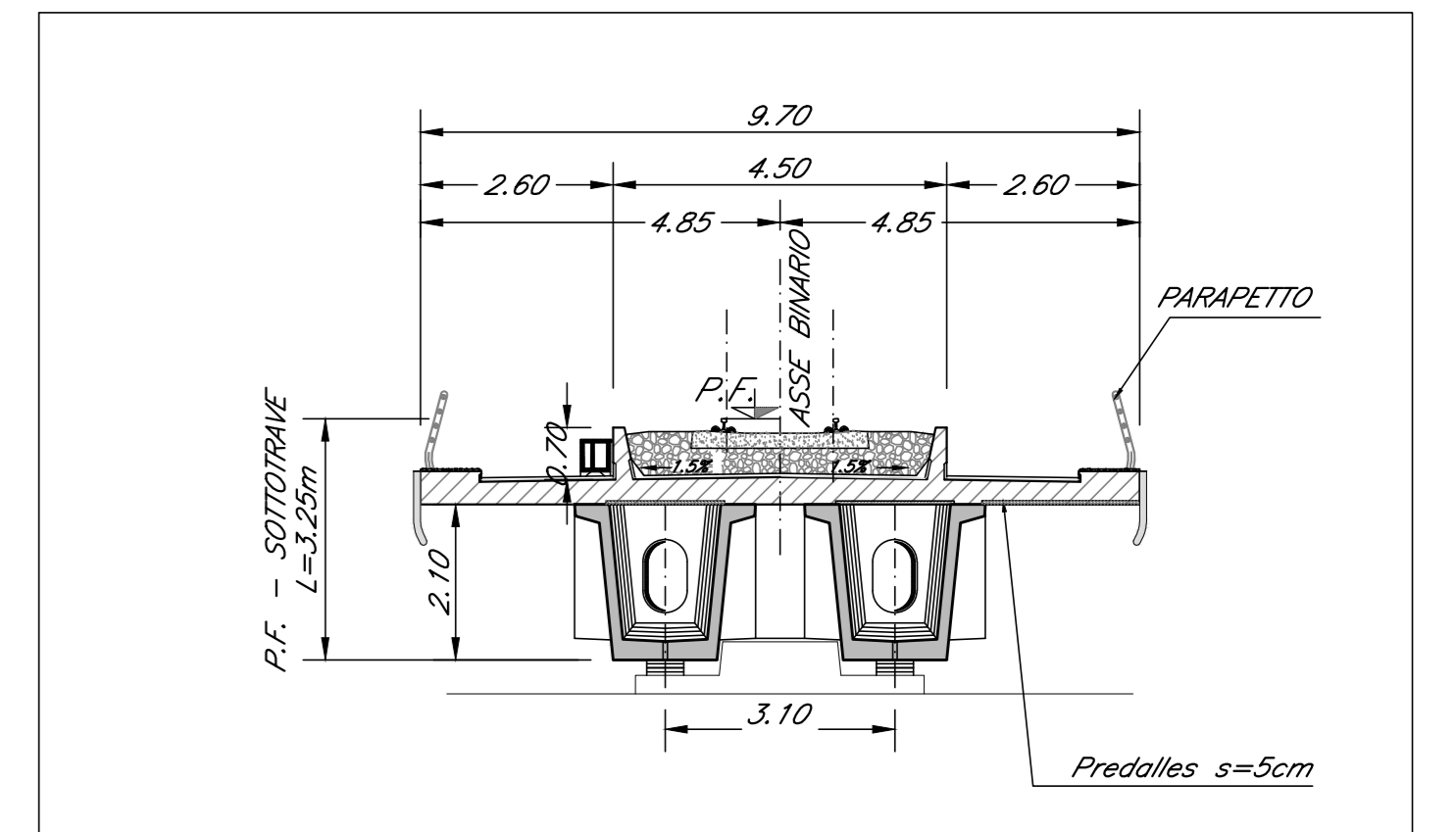

SEZIONE TIPO ACCIAIO 40M
Scala 1:100

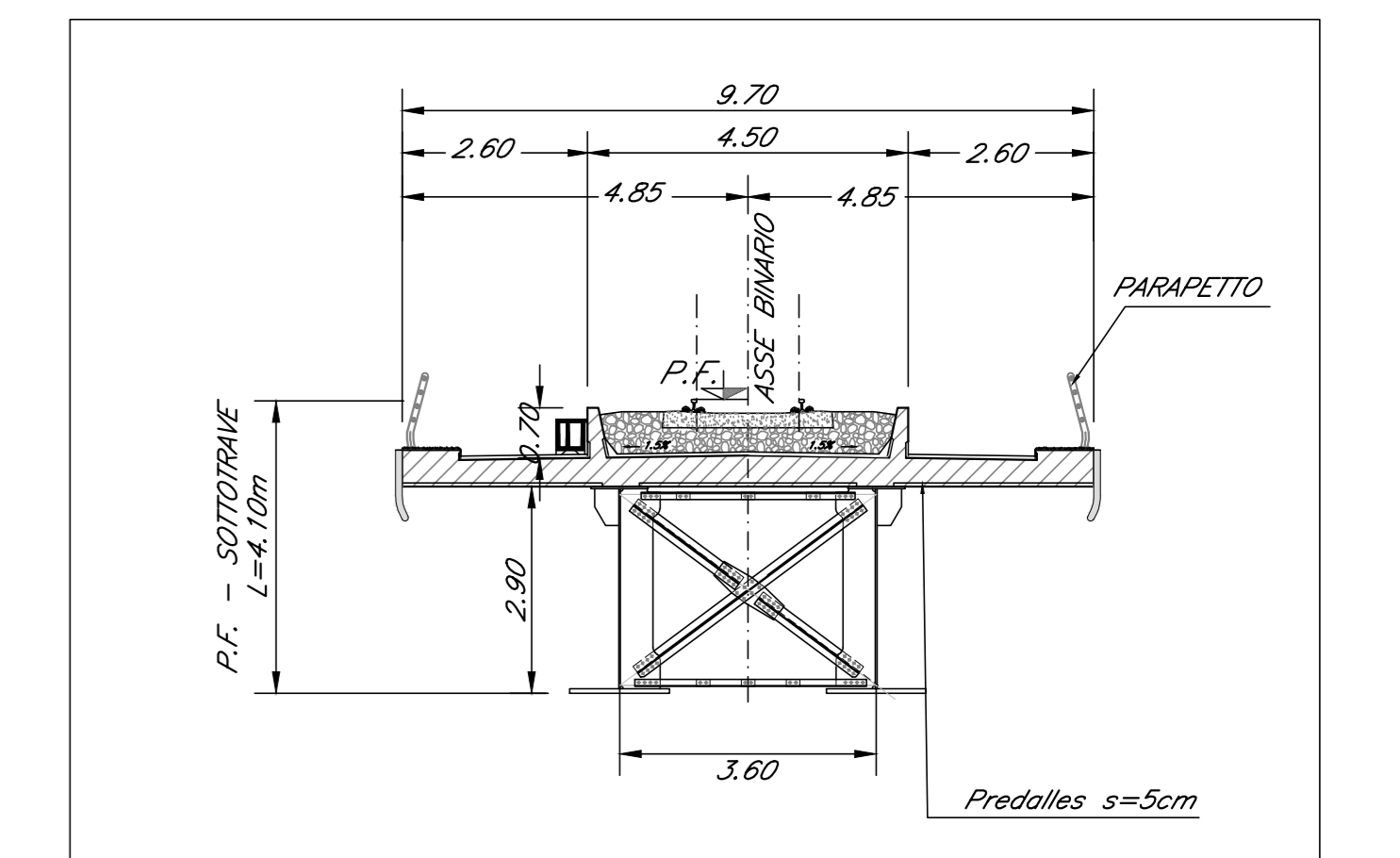

NOTA:
-PER LE SISTEMAZIONI IDRAULICHE E PROFILATURA FINALE DELL'ALVEO DEVE FARESI RIFERIMENTO AGLI ELABORATI SPECIALISTICI.
NOTA:
-LE SCALE DI DISCESA DALL'IMPALCATO AI PULVINI DEVONO ESSERE PREVISTE IN CORRISPONDENZA DELLE FILE.
P1-P4-P7-P10-P13-P16-P18-P19-P20-P21-P22-P23-P24-P25.

COMMITTENTE: **RFI** RETE FERROVIARIA ITALIANA GRUPPO FERROVIE DELLO STATO ITALIANE

PROGETTAZIONE: **ITALFER** GRUPPO FERROVIE DELLO STATO ITALIANE

DIRETTRICE FERROVIARIA MESSINA - CATANIA - PALERMO
NUOVO COLLEGAMENTO PALERMO - CATANIA

U.O. OPERE CIVILI E GESTIONE DELLE VARIANTI

PROGETTO DEFINITIVO

TRATTA LERCARA DIR. - CALTANISSETTA XIRBI (LOTTO 3)

V08 - Viadotto ferroviario. Singolo Binario
Pianta impalcato, Pianta travi, Prospetto binario pari e sezioni trasversali - tav. 3 di 5

SCALA: 1:200/100

COMMESSA LOTTO FASE ENTE TIPO DOC. OPERA/DISCIPLINA PROGR. REV.

RS3T 30 D 09 PZ V10800 003 C

| Rev. | Descrizione | Redatto | Data | Verificato | Data | Approvato | Data | Autoreizzato Data |
|------|--------------------------|-------------|-----------|------------|-----------|------------|-----------|-------------------------|
| A | Emissione esecutiva | G. Giamati | Gen. 2020 | A. Fenu | Gen. 2020 | A. Benincà | Gen. 2020 | A. Vizzini Mag. 2021 |
| B | 1° rigo a consegna CSLLP | G. Giamati | Mag. 2020 | A. Fenu | Mag. 2020 | A. Benincà | Mag. 2020 | |
| C | Emissione esecutiva | A. Carofini | Mag. 2021 | A. Fenu | Mag. 2021 | A. Benincà | Mag. 2021 | |

File: RS3T30D09PZV1080003C.dwg n. Etab.: 09_151