

PIANTA TRAVI
Scala 1:200

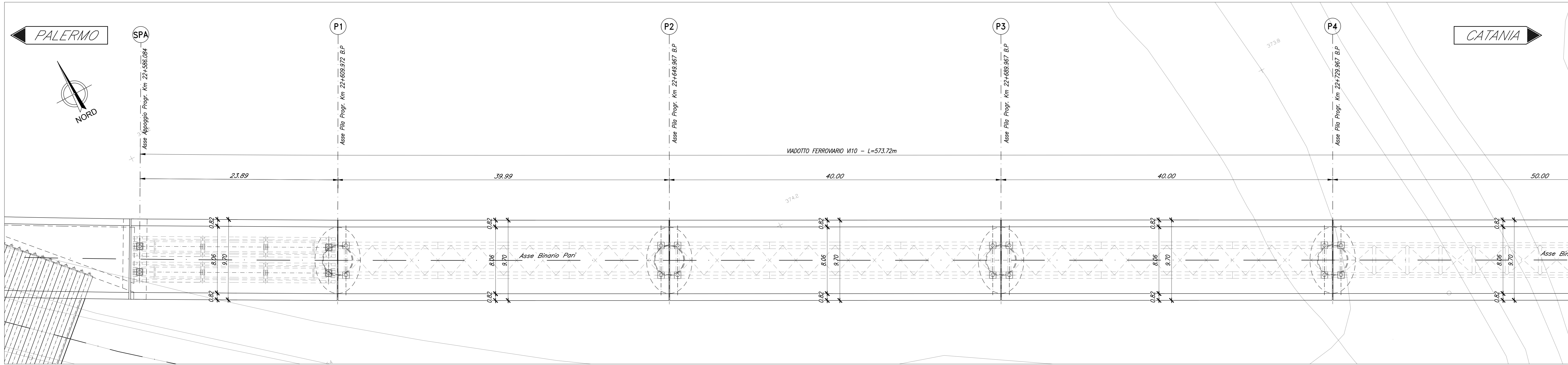

PIANTA IMPALCATO
Scala 1:200

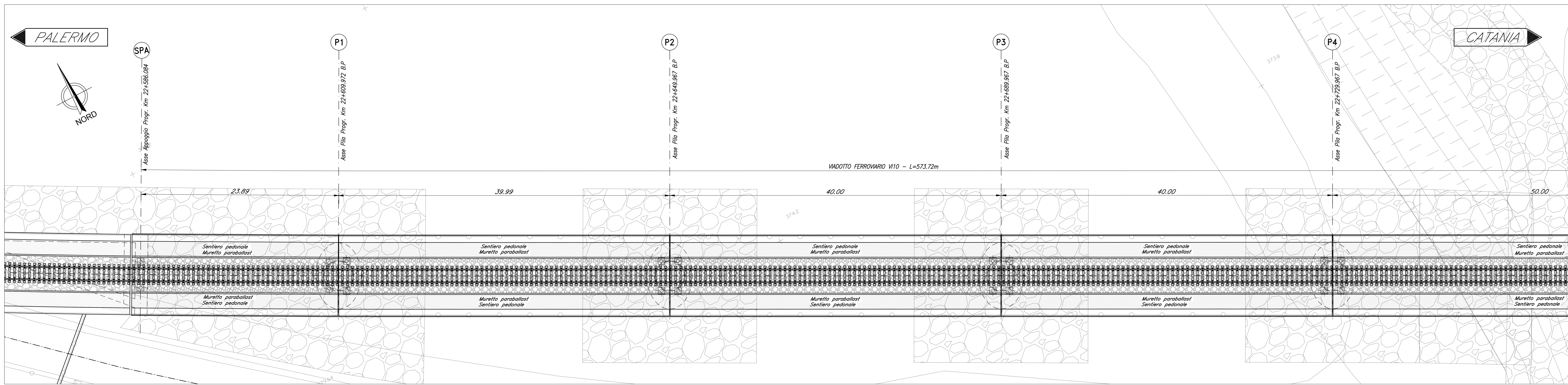

PROSPETTO BINARIO PARI
Scala 1:200

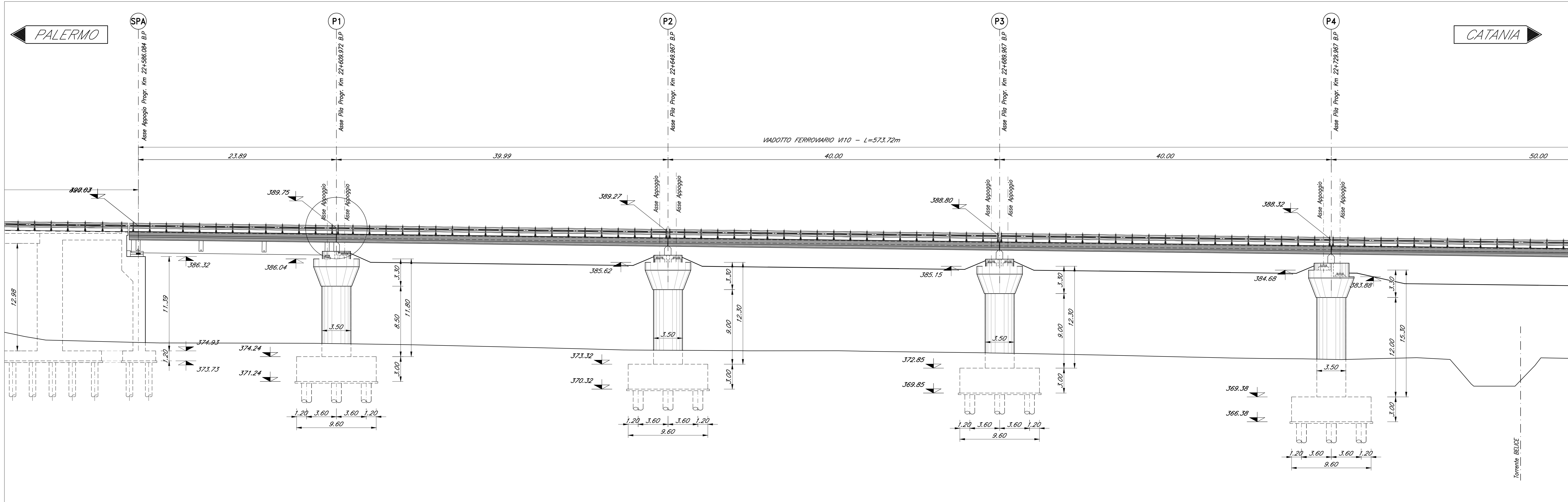

SEZIONE TIPO CAP 25M
Scala 1:100

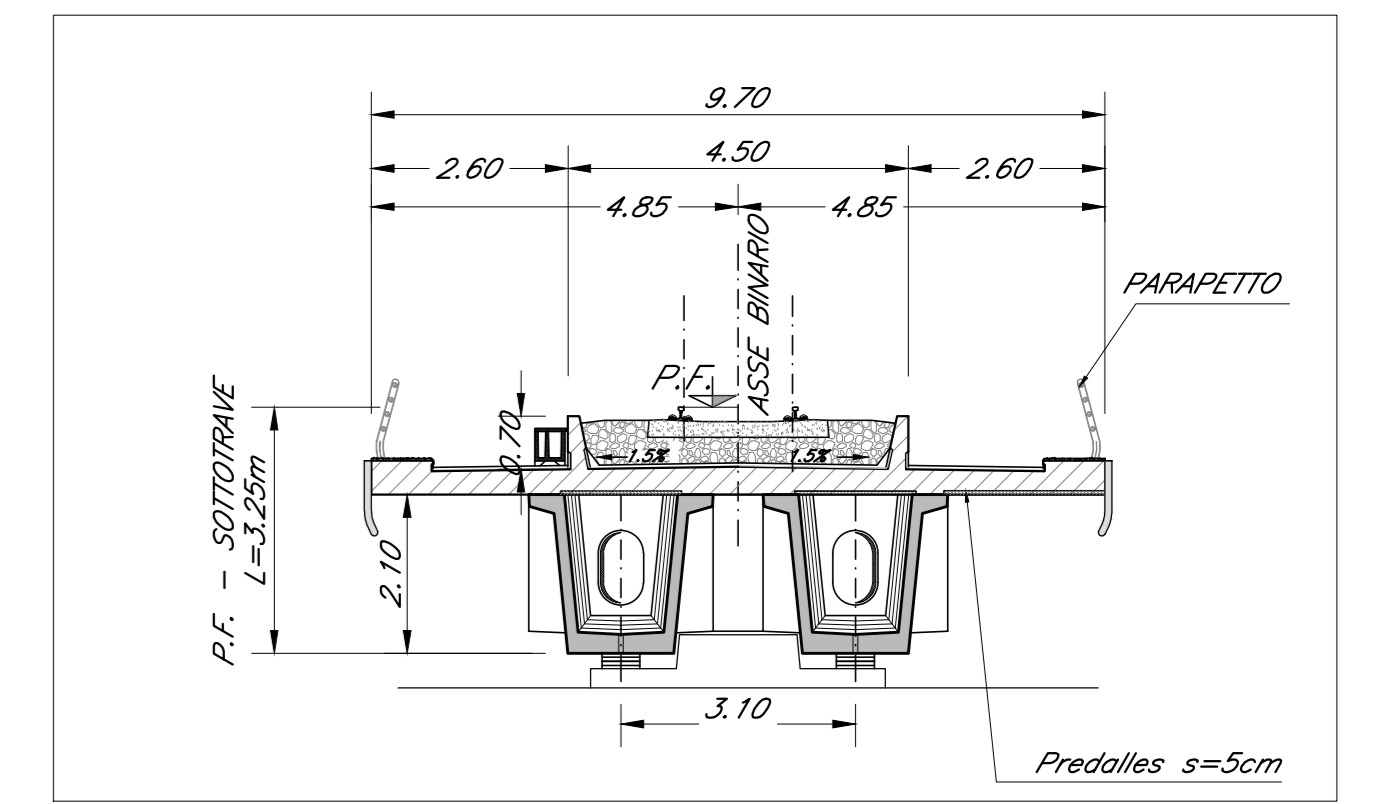

SEZIONE TIPO ACCIAIO 40M
Scala 1:100

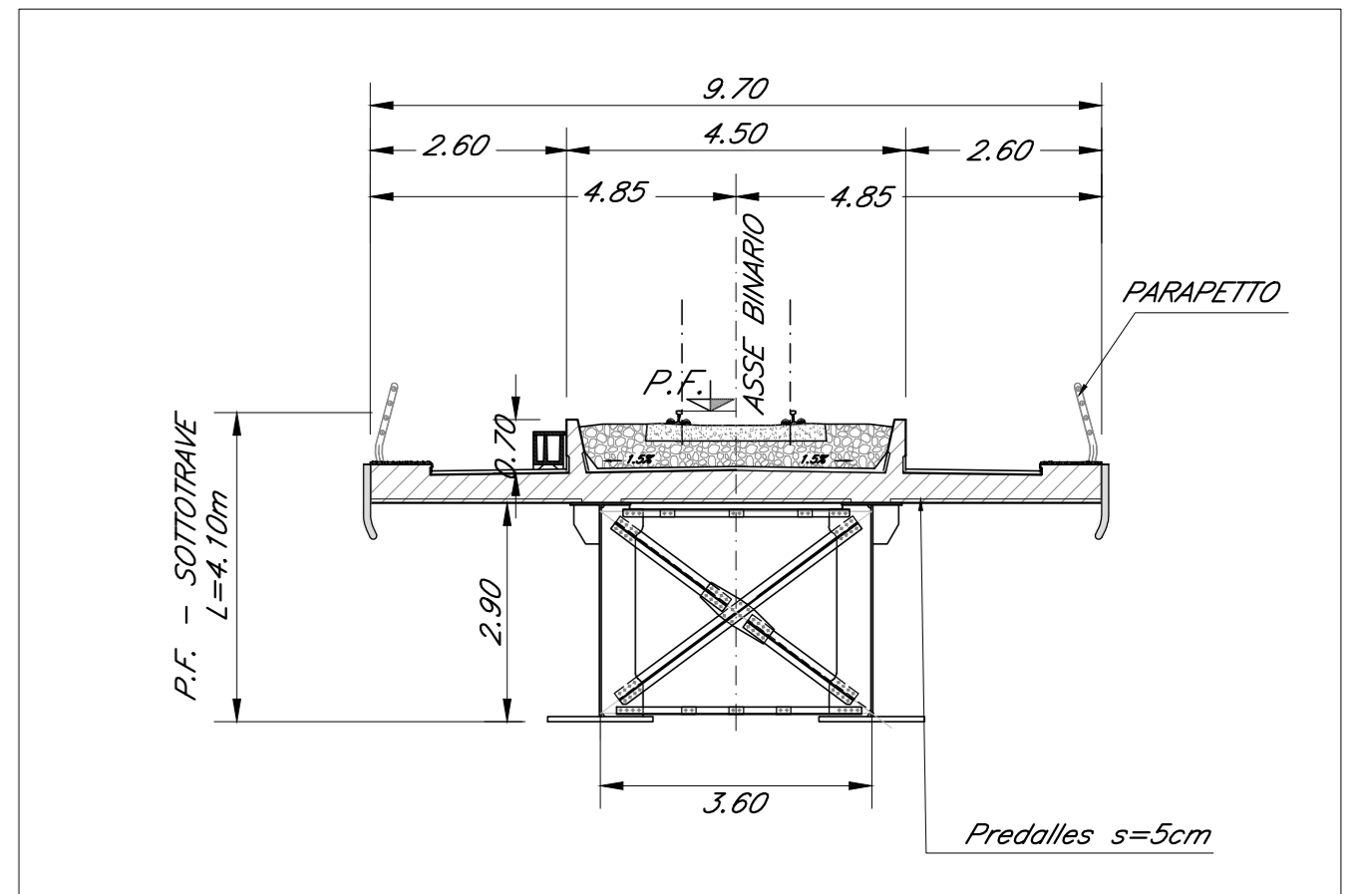

NOTA:
-PER LE SISTEMAZIONI IDRAULICHE E PROFILATURA FINALE DELL'ALVEO DEVE FARESI RIFERIMENTO AGLI ELABORATI SPECIALISTICI.
NOTA:
-LE SCALE DI DISCESA DALL'IMPALCATO AI PULVINI DEVONO ESSERE PREVISTI IN CORRISPONDENZA DELLE PILE:
P1-P2-P3-P4-P5-P6-P7-P10-P13-P16.

COMMITTENTE: **RFI** RETE FERROVIARIA ITALIANA GRUPPO FERROVIE DELLO STATO ITALIANE

PROGETTAZIONE: **ITALFERR** SUPERINFRASTRUTTURE FERROVIARIE

DIRETTRICE FERROVIARIA MESSINA - CATANIA - PALERMO
NUOVO COLLEGAMENTO PALERMO - CATANIA

U.O. OPERE CIVILI E GESTIONE DELLE VARIANTI

PROGETTO DEFINITIVO

TRATTA LERCARA DIR. - CALTANISSETTA XIRBI (LOTTO 3)

V110 - Viadotto ferroviario, Singolo Binario
Pianta impalcato, Pianta travi, Prospetto binario pari e sezioni trasversali - tav. 1 di 4

SCALA: 1:200/100

COMMESSA	LOTTO	FASE	ENTE	TIPO DOC.	OPERA/DISCIPLINA	PROGR.	REV.
RS3T	30	D	09	PZ	V11000	001	B

Rev.	Descrizione	Redatto	Data	Verificato	Data	Approvato	Data	Autorizzato Data
A	Emissione esecutiva	G. Di Stefano	Gen. 2020	A. Fico	Gen. 2020	A. Santoro	Gen. 2020	10/02/2020
B	Emissione esecutiva	C. Scorsone	Feb. 2020	A. Fico	Feb. 2020	A. Santoro	Feb. 2020	10/02/2020

File: RS3T30009PZV1100001B.dwg n. Elab.: 09_200