

PIANTA TRAVI  
Scala 1:200

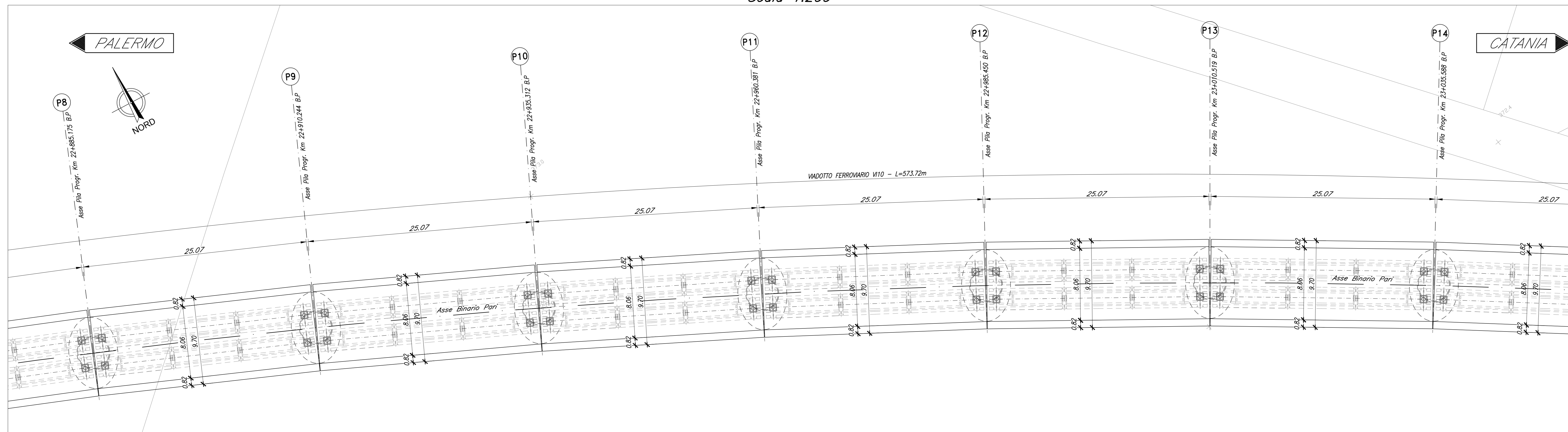

SEZIONE TIPO CAP 25M  
Scala 1:100

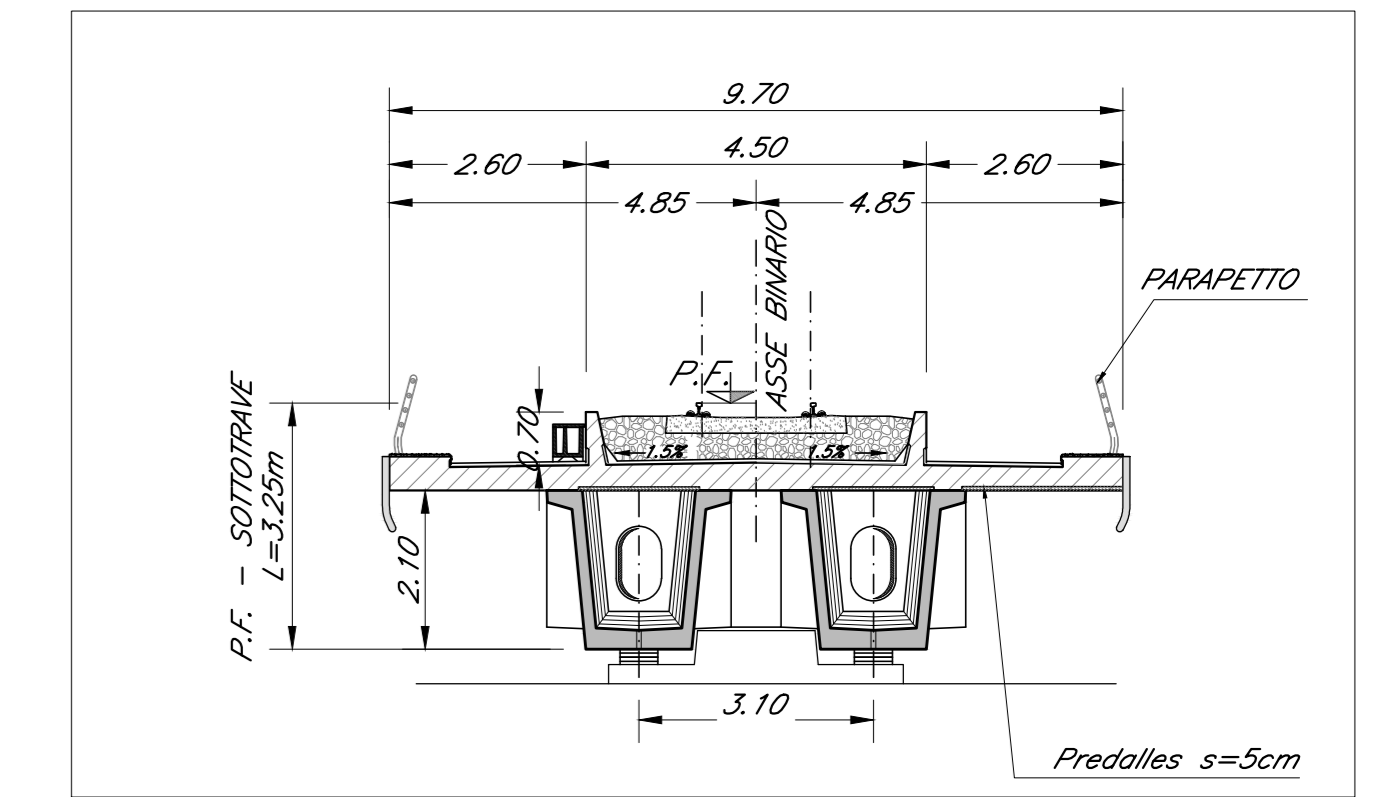

PIANTA IMPALCATO  
Scala 1:200

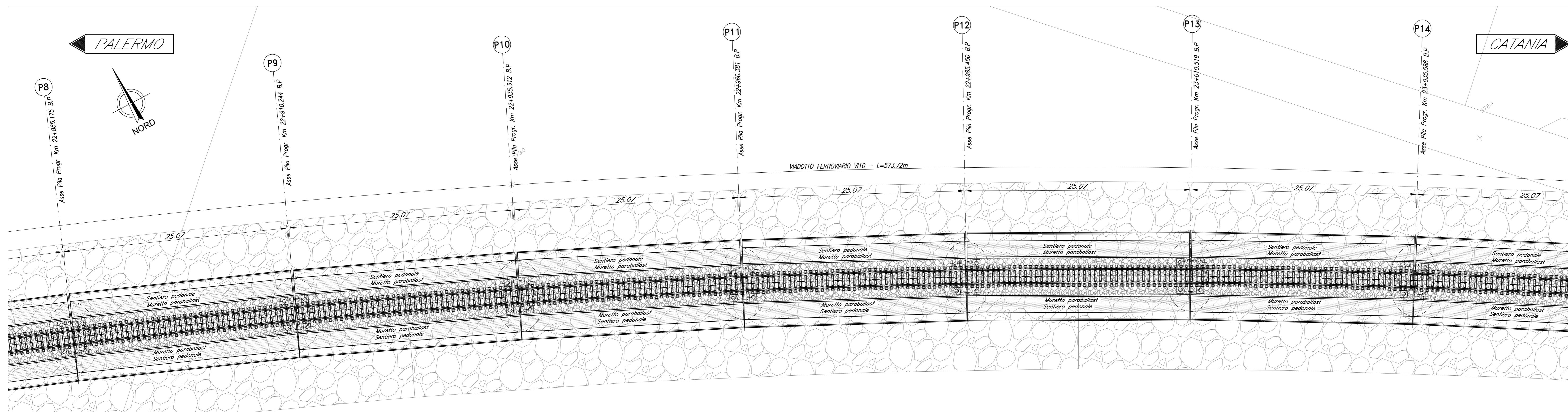

SEZIONE TIPO ACCIAIO 40M  
Scala 1:100

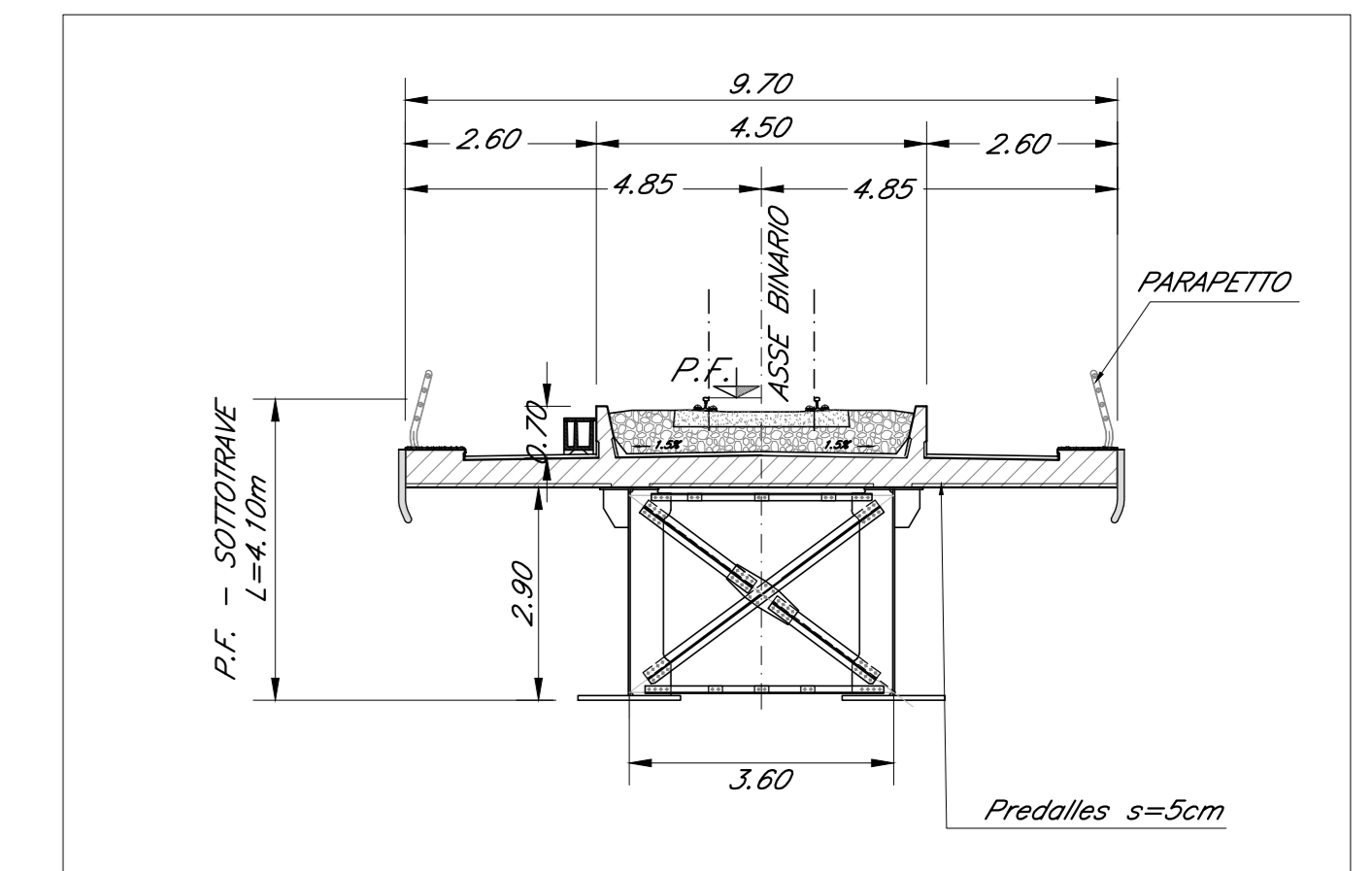

PROSPETTO BINARIO PARI  
Scala 1:200

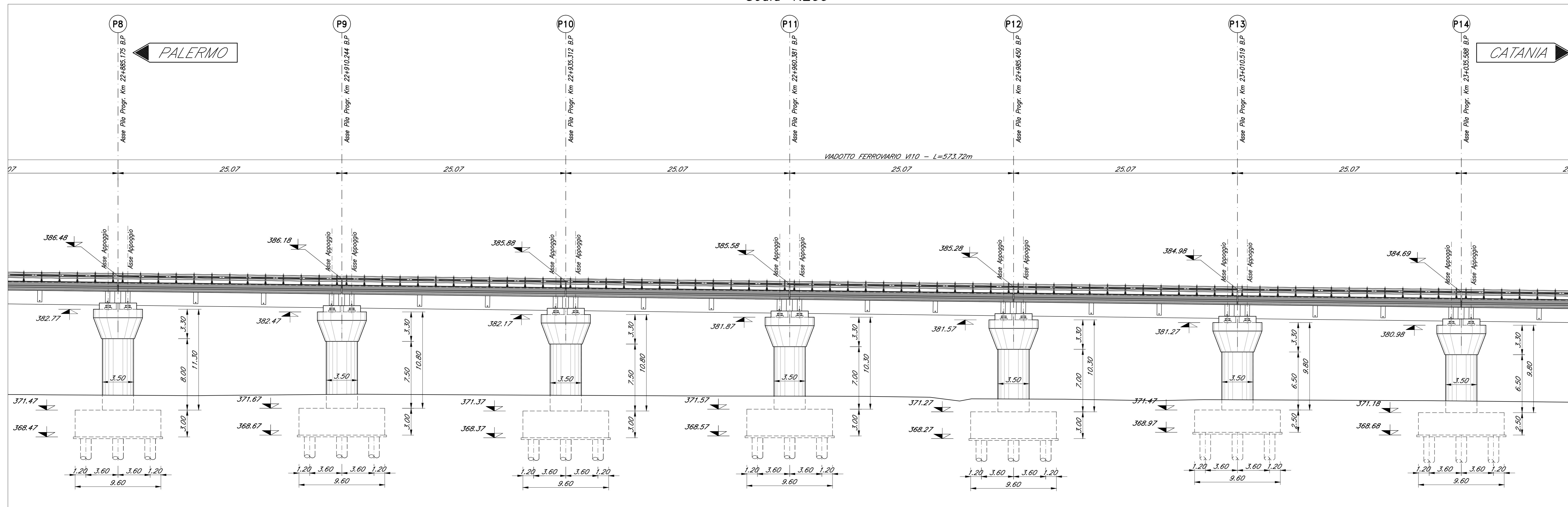

NOTA:  
-PER LE SISTEMAZIONI IDRAULICHE E PROFILATURA FINALE DELL'ALVEO DEVE FARESI RIFERIMENTO AGLI ELABORATI SPECIALISTICI.  
NOTA:  
-LE SCALE DI DISCESA DALL'IMPALCATO AI PULVINI DEVONO ESSERE PREVISTI IN CORRISPONDENZA DELLE PILE.  
P1-P2-P3-P4-P5-P6-P7-P10-P13-P16.

COMMITTENTE: **RFI** RETE FERROVIARIA ITALIANA GRUPPO FERROVIE DELLO STATO ITALIANE

PROGETTAZIONE: **ITALFERR** GRUPPO IMPRESA ITALIANO ITALIANA

DIRETTRICE FERROVIARIA MESSINA - CATANIA - PALERMO  
NUOVO COLLEGAMENTO PALERMO - CATANIA

U.O. OPERE CIVILI E GESTIONE DELLE VARIANTI

PROGETTO DEFINITIVO

TRATTA LERCARA DIR. - CALTANISSETTA XIRBI (LOTTO 3)

V110 - Viadotto ferroviario, Singolo Binario  
Pianta impalcato, Pianta travi, Prospetto binario pari e sezioni trasversali - tav. 3 di 4

SCALA: 1:200/100

COMMESSA	LOTTO	FASE	ENTE	TIPO DOC.	OPERA/DISCIPLINA	PROGR.	REV.
RS3T	30	D	09	PZ	V11000	003	B

Rev.	Descrizione	Redatto	Data	Verificato	Data	Approvato	Data	Autorezzato Data
A	Emissione esecutiva	G. Girasol	Gen. 2020	A. Fico	Gen. 2020	A. Sestini	Gen. 2020	A. Viorio Feb. 2020
B	Emissione esecutiva	C. Scorsal	Feb. 2020	A. Fico	Feb. 2020	A. Sestini	Feb. 2020	A. Viorio Feb. 2020

File: RS3T30009PZV11000003B.dwg n. Elab.: 09\_202