

PIANTA TRAVI
Scala 1:200

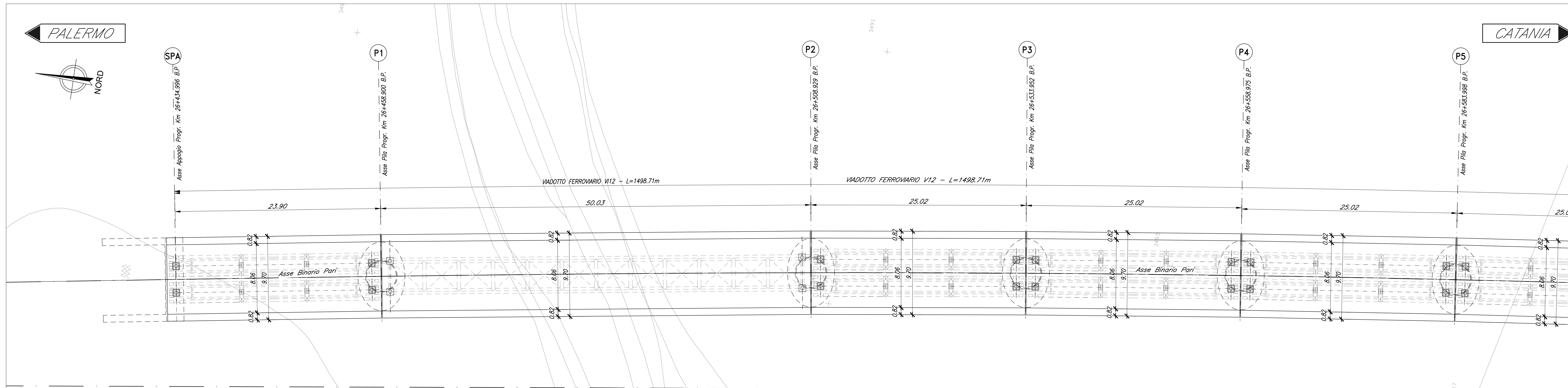

SEZIONE TIPO CAP 25M
Scala 1:100

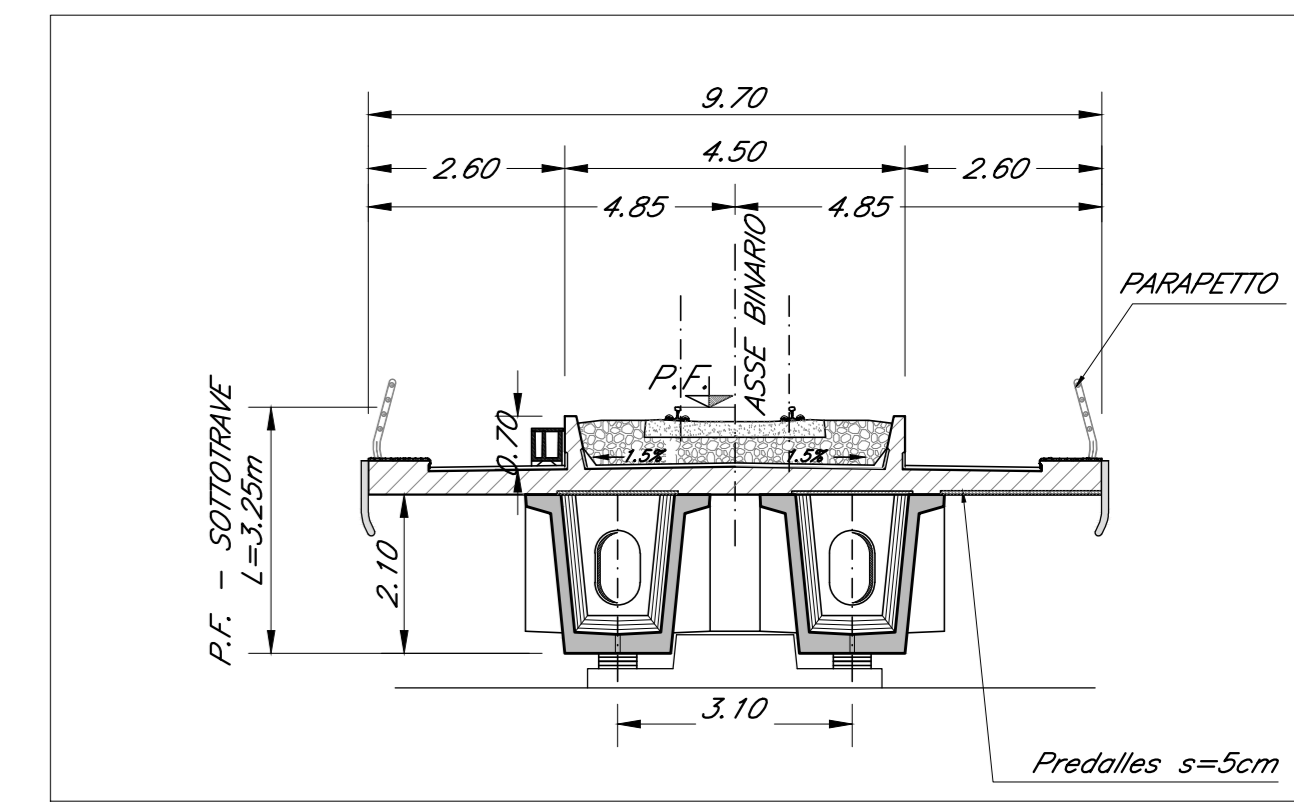

SEZIONE TIPO ACCIAIO 50M
Scala 1:100

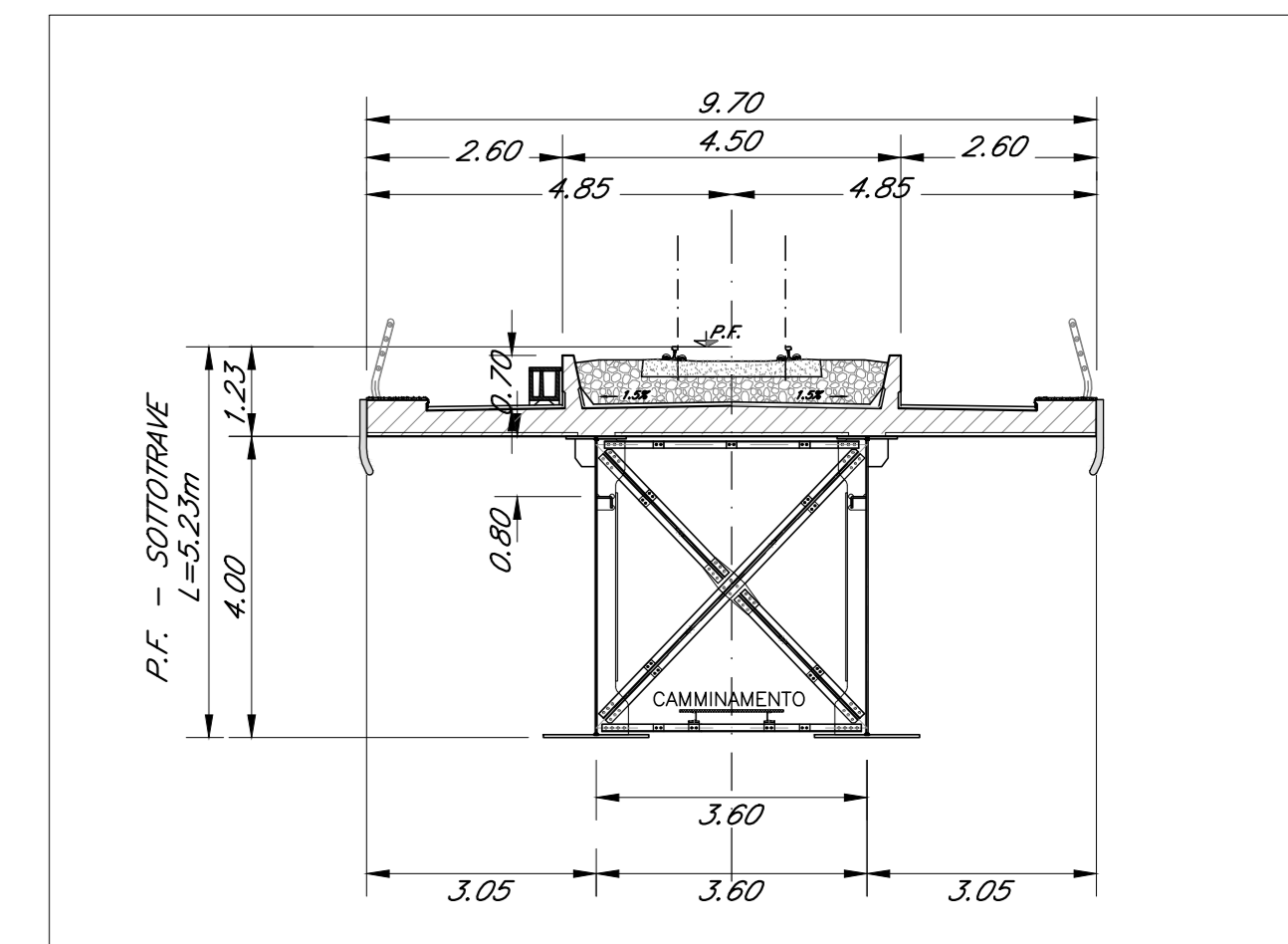

PIANTA IMPALCATO
Scala 1:200

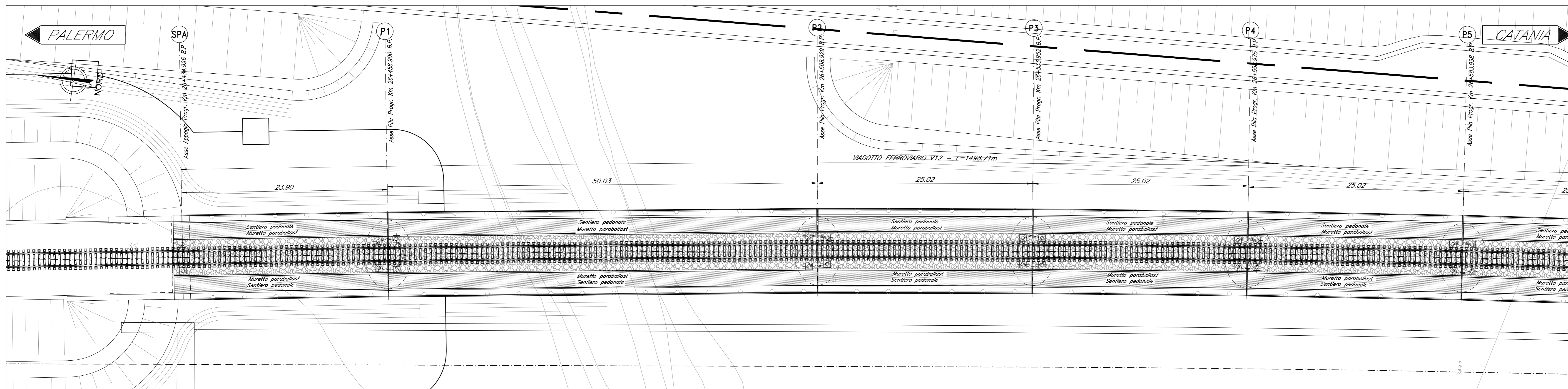

NOTA:
-PER LE SISTEMAZIONI IDRAULICHE E PROFILATURA FINALE DELL'ALVEO DEVE FARESI RIFERIMENTO AGLI ELABORATI SPECIALISTICI.
NOTA:
-LE SCALE DI DISCESA DALL'IMPALCATO AI PULVINI DEVONO ESSERE PREVISTI IN CORRISPONDENZA DELLE PILE:
P1-P2-P3-P8-P11-P14-P15-P16-P17-P18-P19-P20-P21-P22-P23-P24-P25-P26-P27-P28-P29-P30-P31-P32-P33-P34-P37
NOTA:
-LE SCALE DI SICUREZZA PER ACCESSO AI PULVINI DA TERRA DEVONO ESSERE PREVISTI IN CORRISPONDENZA DELLE PILE P12-P22-P32.

PROSPETTO BINARIO PARI
Scala 1:200

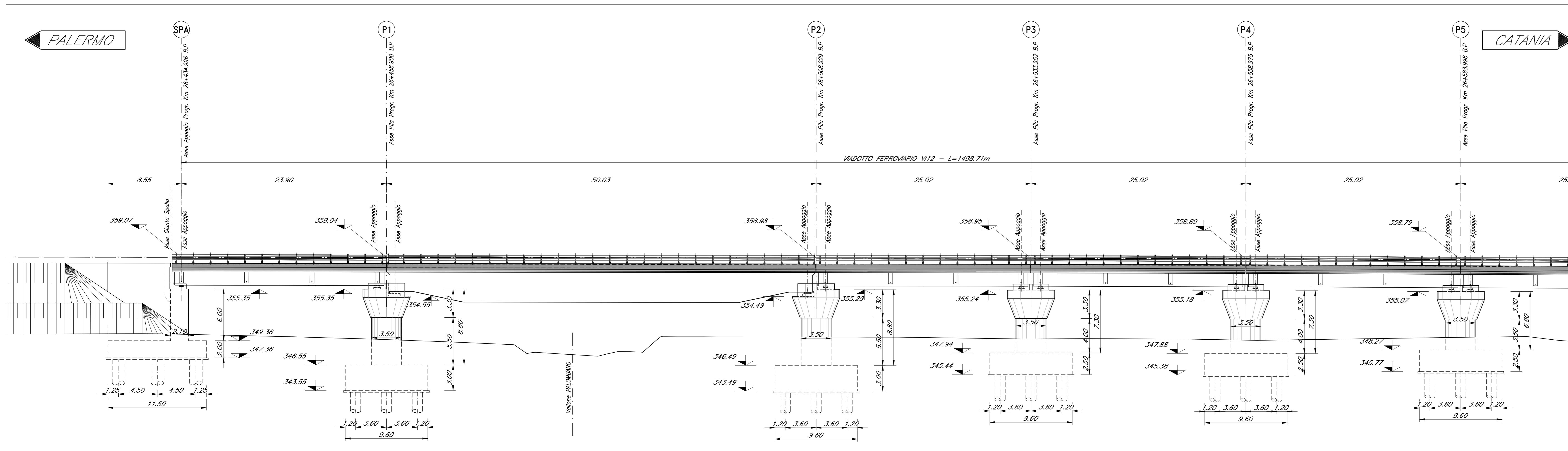

COMMITTENTE:
RFI
RETE FERROVIARIA ITALIANA
GRUPPO FERROVIE DELLO STATO ITALIANE

PROGETTAZIONE:
ITALFERR
SUPERINTENDENZA REGIONALE DELLO STATO ITALIANE

DIRETTRICE FERROVIARIA MESSINA - CATANIA - PALERMO
NUOVO COLLEGAMENTO PALERMO - CATANIA

U.O. OPERE CIVILI E GESTIONE DELLE VARIANTI

PROGETTO DEFINITIVO

TRATTA LERCARA DIR. - CALTANISSETTA XIRBI (LOTTO 3)

V112 - Viadotto ferroviario, Singolo Binario
Pianta impalcato, Pianta travi, Prospetto binario pari e sezioni trasversali - tav. 1 di 9

SCALA:
1:200/100

COMMESSA LOTTO FASE ENTE TIPO DOC. OPERA/DISCIPLINA PROGR. REV.

RS3T 30 D 09 PZ V11200 001 C

Rev.	Descrizione	Redatto	Data	Verificato	Data	Approvato	Data	Autorezzato Data
A	Emissione esecutiva	G. Giamas	Gen 2020	A. Fico	Gen 2020	A. Bontade	Gen 2020	A. Viorio Mag 2020
B	Emissione esecutiva	G. Giamas	Feb 2020	A. Fico	Feb 2020	A. Bontade	Feb 2020	
C	1° agg a consegna CAD/CDP	G. Giamas	Mag 2020	A. Fico	Mag 2020	A. Bontade	Mag 2020	

File:RS3T30D09PZV11200001C.dwg