

PIANTA TRAVI
Scala 1:200

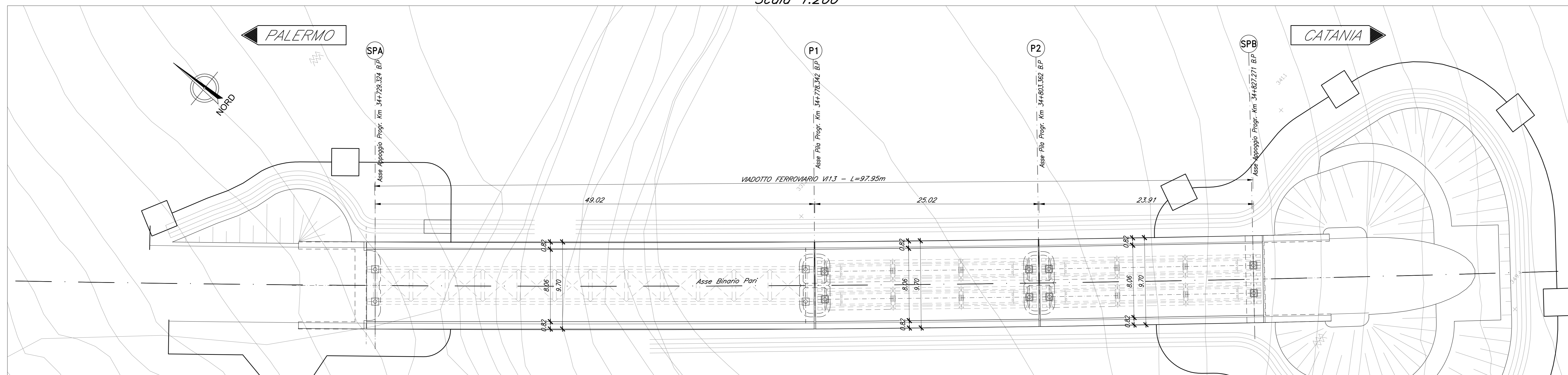

SEZIONE TIPO CAP 25M
Scala 1:100

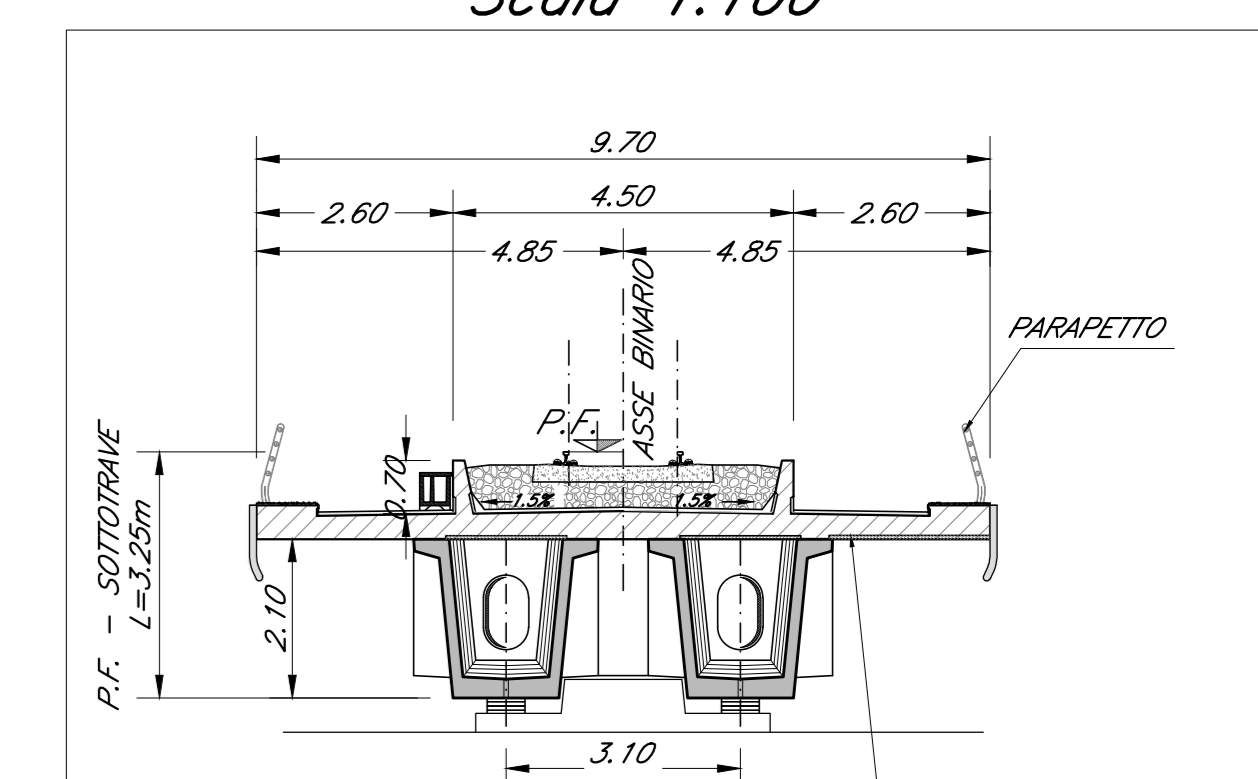

PIANTA IMPALCATO
Scala 1:200

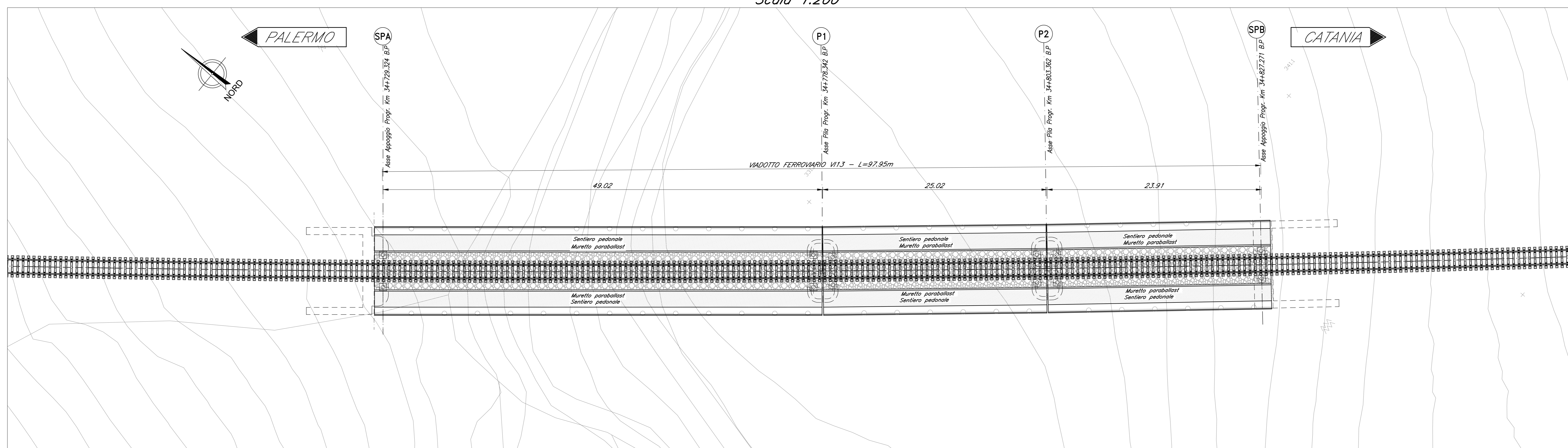

SEZIONE TIPO ACCIAIO 50M
Scala 1:100

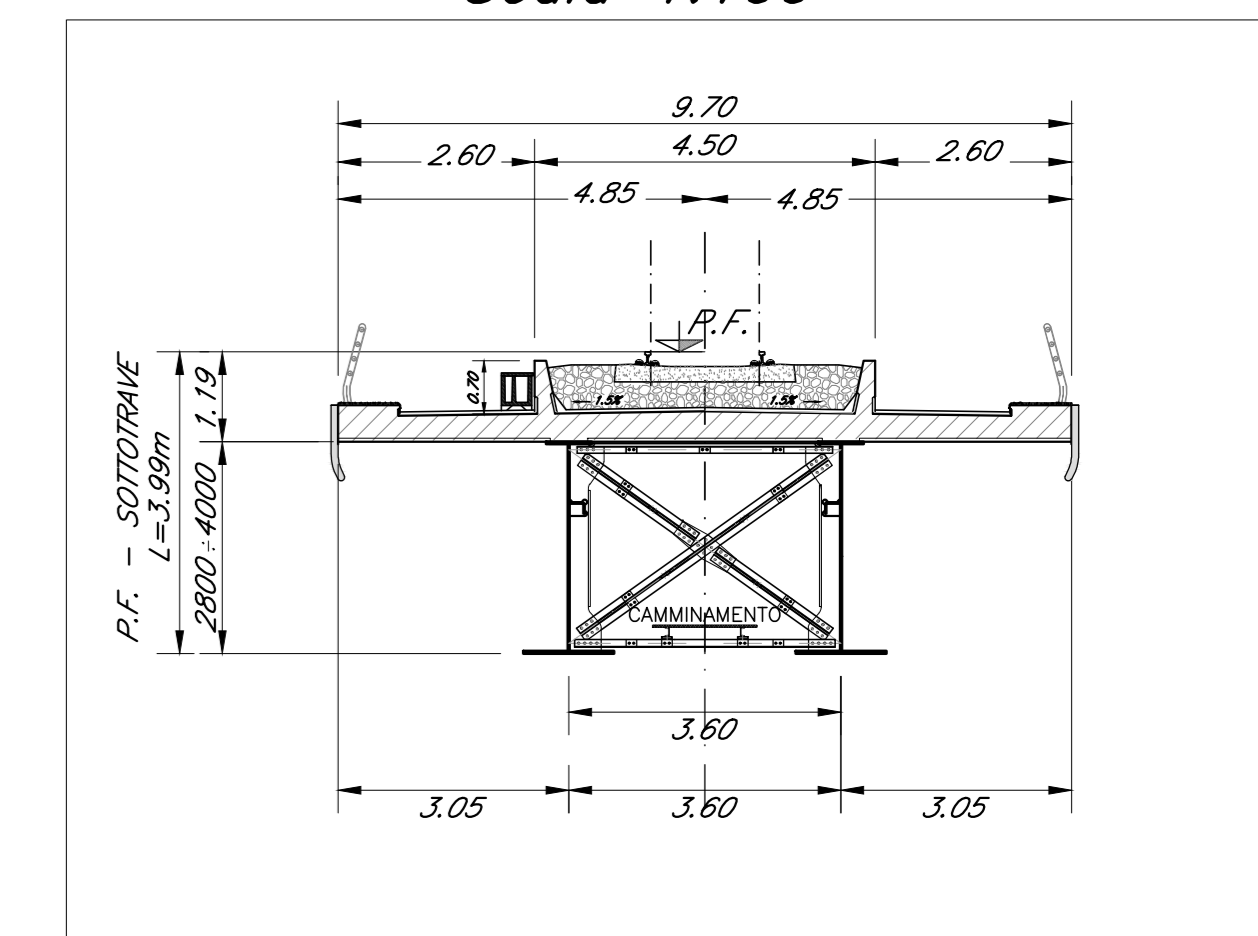

PROSPETTO BINARIO PARI
Scala 1:200

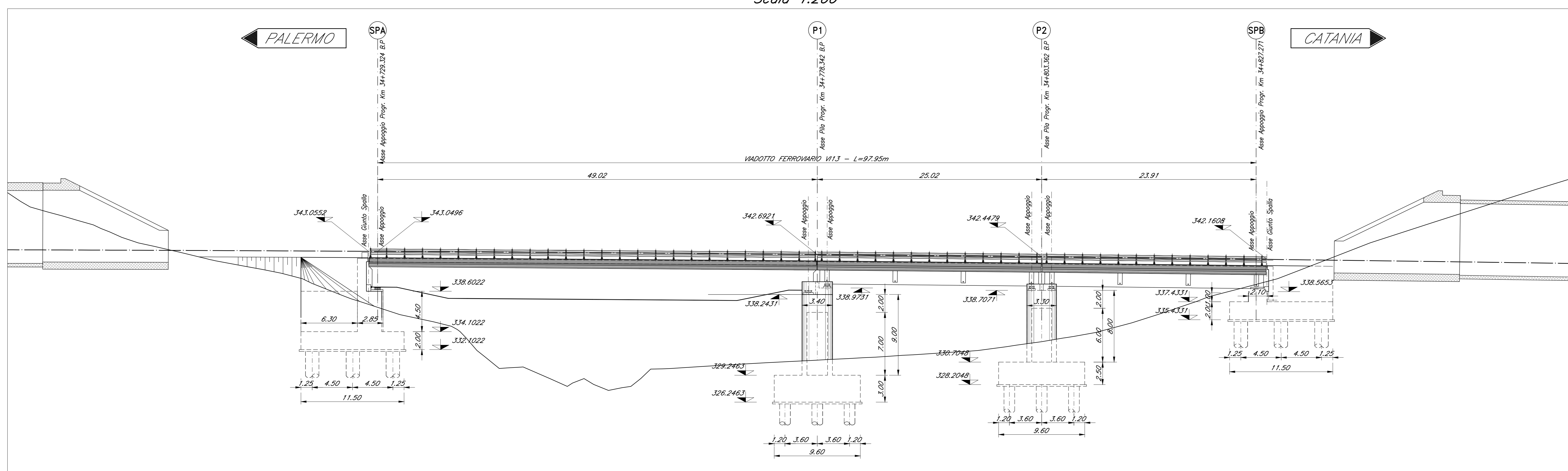

NOTA:
-PER LE SISTEMAZIONI IDRAULICHE E PROFILATURA FINALE DELL'ALVEO DEVE FARSI RIFERIMENTO AGLI ELABORATI SPECIALISTICI.
NOTA:
-LE SCALE DI DISCESA DALL'IMPALCATO AI PULVINI DEVONO ESSERE PREVISTE IN CORRISPONDENZA DELLA PILA P1.

COMMITTENTE: **RFI** RETE FERROVIARIA ITALIANA GRUPPO FERROVIE DELLO STATO ITALIANE

PROGETTAZIONE: **ITALFERR** INFRASTRUTTURE FERROVIARIE

DIRETTRICE FERROVIARIA MESSINA - CATANIA - PALERMO
NUOVO COLLEGAMENTO PALERMO - CATANIA

U.O. OPERE CIVILI E GESTIONE DELLE VARIANTI
PROGETTO DEFINITIVO
TRATTA LERCARA DIR. - CALTANISSETTA XIRBI (LOTTO 3)

V113 - Viadotto ferroviario, Singolo Binario
Pianta impalcato, Pianta travi, Prospetto binario pari e sezioni trasversali

SCALA: 1:200/100

COMMESSA	LOTTO	FASE	ENTE	TIPO DOC.	OPERA/DISCIPLINA	PROGR.	REV.
RS3T	30	D	09	PZ	V11300	001	B

Rev.	Descrizione	Redatto	Data	Verificato	Data	Approvato	Data	Autorizzato	Data
A	Emissione esecutiva	G. Girasol	Gen. 2020	A. Fico	Gen. 2020	A. Santese	Gen. 2020	A. Viorio	Feb. 2020
B	Emissione esecutiva	C. Girasol	Feb. 2020	A. Fico	Feb. 2020	A. Santese	Feb. 2020	A. Viorio	Feb. 2020

File: RS3T30009PZV11300001B.dwg n. Elab.: 09_318