

PIANTA TRAVI
Scala 1:200

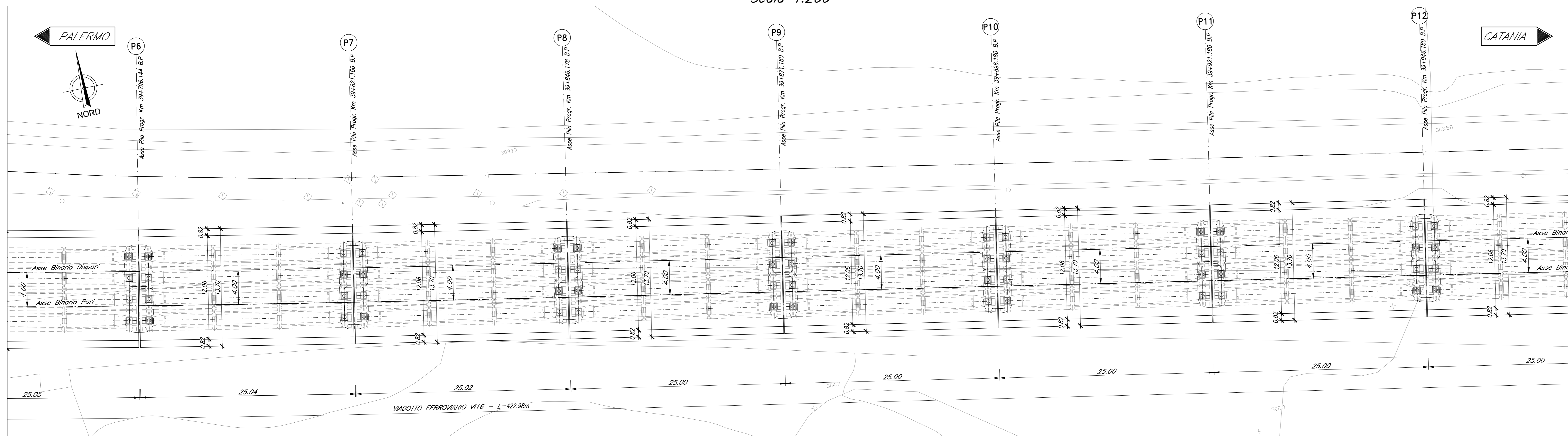

SEZIONE TIPO CAP 25M
Scala 1:100

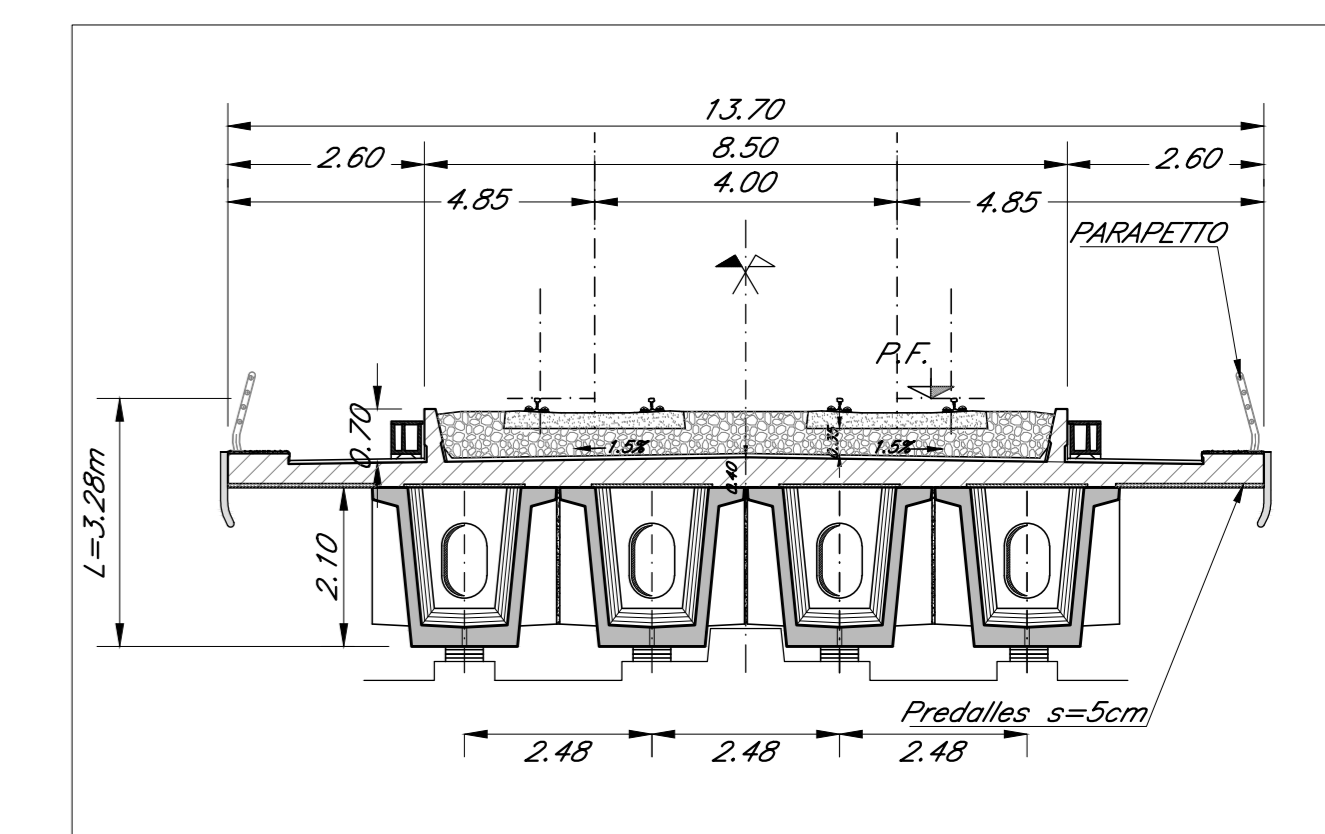

PIANTA IMPALCATO
Scala 1:200

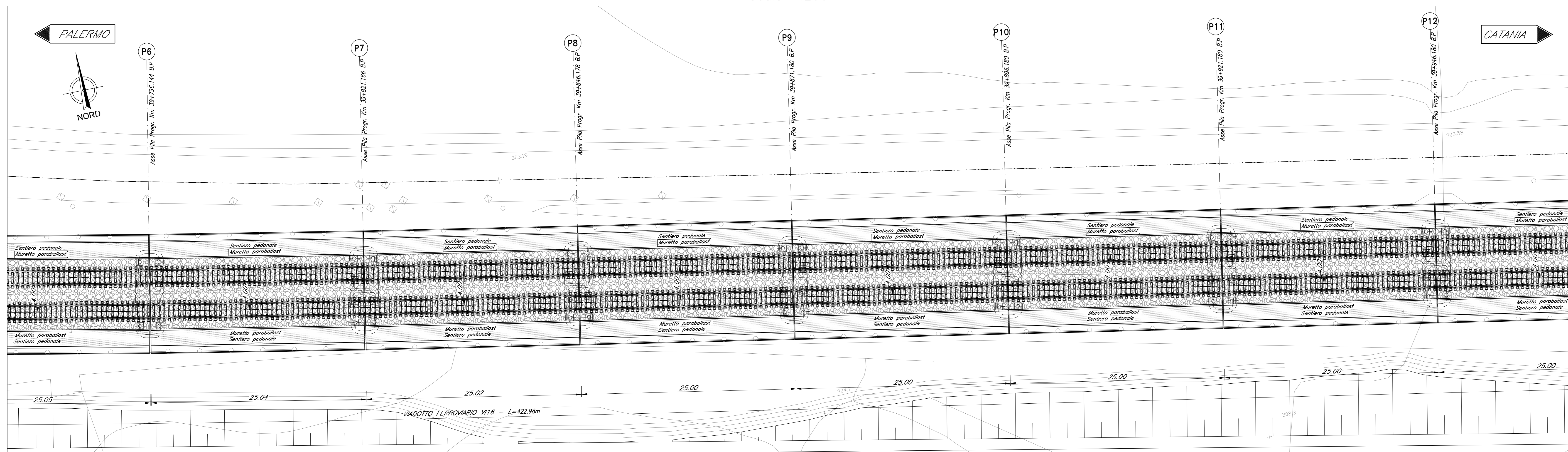

NOTA:
-PER LE SISTEMAZIONI IDRAULICHE E PROFILATURA FINALE DELL'ALVEO DEVE FARESI RIFERIMENTO AGLI ELABORATI SPECIALISTICI.
NOTA:
-LE SCALE DI DISCESA DALL'IMPALCATO AI PULVINI DEVONO ESSERE PREVISTI IN CORRISPONDENZA DELLE PILE: P7-P8-P9-P10-P11-P12.

PROSPETTO BINARIO PARI
Scala 1:200

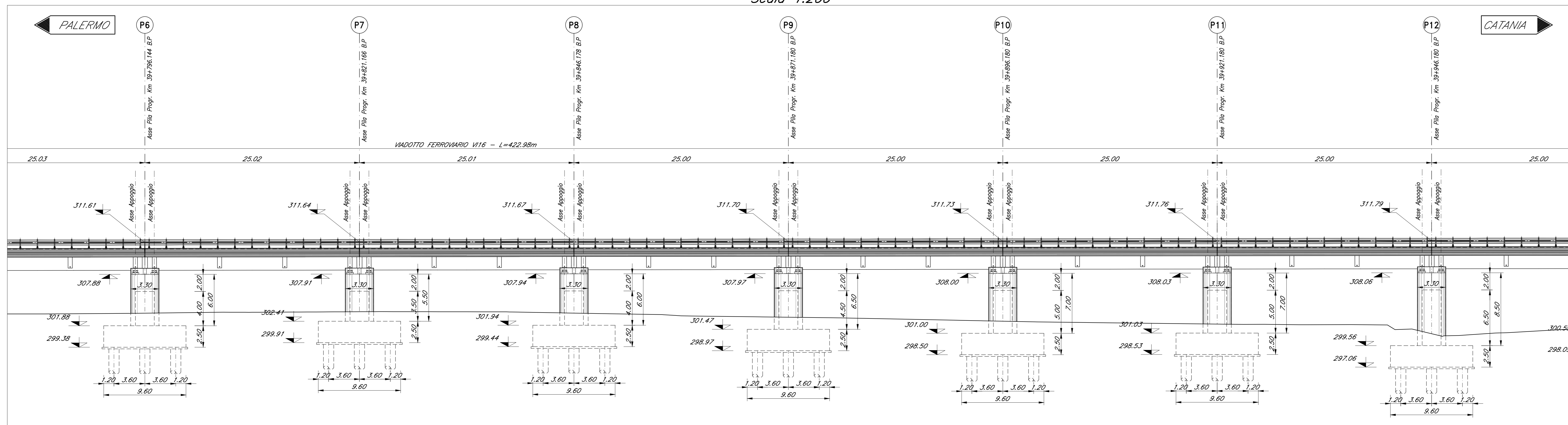

COMMITTENTE: **RFI** RETE FERROVIARIA ITALIANA GRUPPO FERROVIE DELLO STATO ITALIANE

PROGETTAZIONE: **ITALFERR** INFRASTRUTTURE FERROVIARIE

DIRETTRICE FERROVIARIA MESSINA - CATANIA - PALERMO
NUOVO COLLEGAMENTO PALERMO - CATANIA

U.O. OPERE CIVILI E GESTIONE DELLE VARIANTI

PROGETTO DEFINITIVO

TRATTA LERCARA DIR. - CALTANISSETTA XIRBI (LOTTO 3)

V116 - Viadotto ferroviario, Doppio Binario
Pianta impalcato, Pianta travi, Prospetto binario pari e sezioni trasversali - tav.2 di 3

SCALA: 1:200/100

Rev.	Descrizione	Redatto	Data	Verificato	Data	Approvato	Data	Autorizzato Data
A	Emissione esecutiva	G. Orlandi	Gen. 2020	A. Fico	Gen. 2020	A. Santoro	Gen. 2020	A. Viorio Feb. 2020
B	Emissione esecutiva	C. Scimmi	Feb. 2020	A. Fico	Feb. 2020	A. Santoro	Feb. 2020	A. Viorio Feb. 2020

File: RS3T30009PZV1160002B.dwg n. Elab.: 09_373