

SEZIONE A-A

DA +2.00 m A -8.00 m
scala 1:20

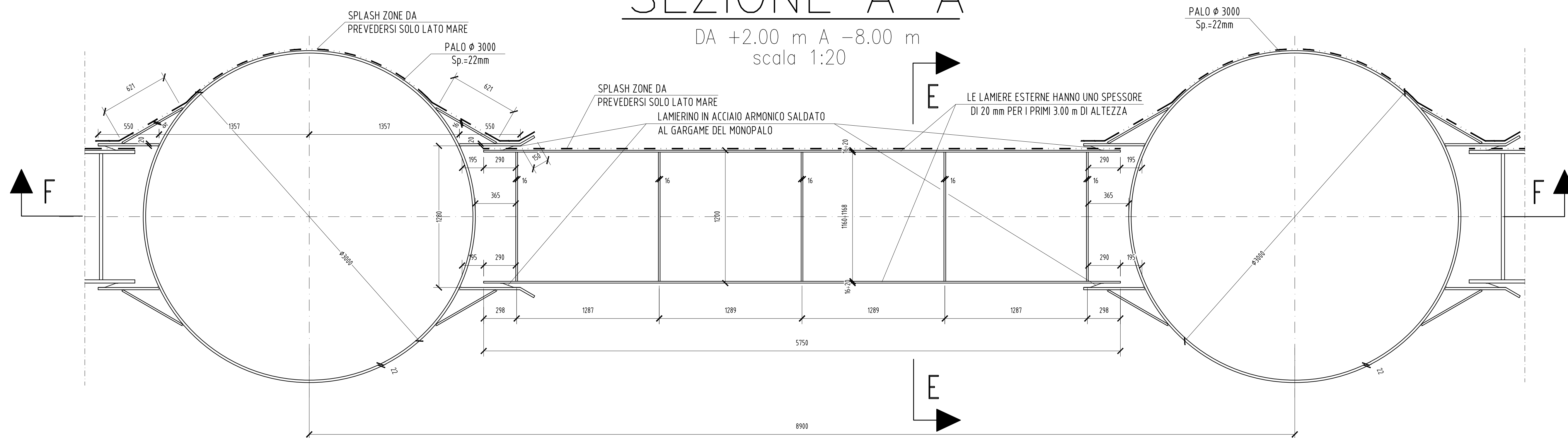

N.B.:

- PER LA TABELLA MATERIALI SI RIMANDA ALL'ELABORATO SPECIFICO: MARGINAMENTO A MARE. Caratteristiche dei materiali. COD. PUG102STRMM00DFCP14B
- E' NECESSARIO MOVIMENTARE LA TRAVE CON BLANCONI DI PRESA IN MODO TALE DA EVITARE SVERGOLAMENTI ANOMALI DURANTE LE FASI DI SOLLEVAMENTO E MESSA IN OPERA.

PARTICOLARE

SALDATURA A T
scala 1:5

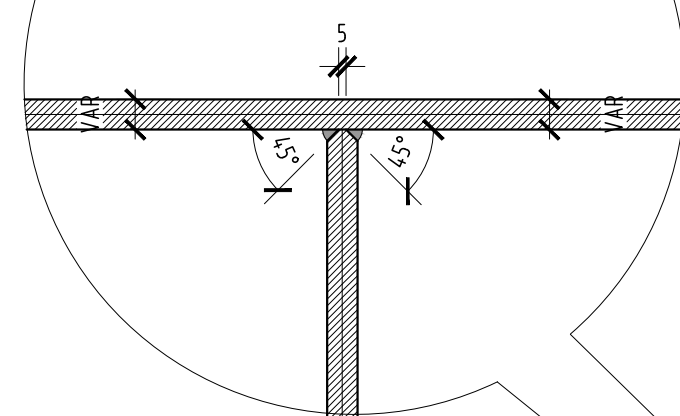

SEZIONE B-B

DA -8.00 m A -18.00 m
scala 1:20

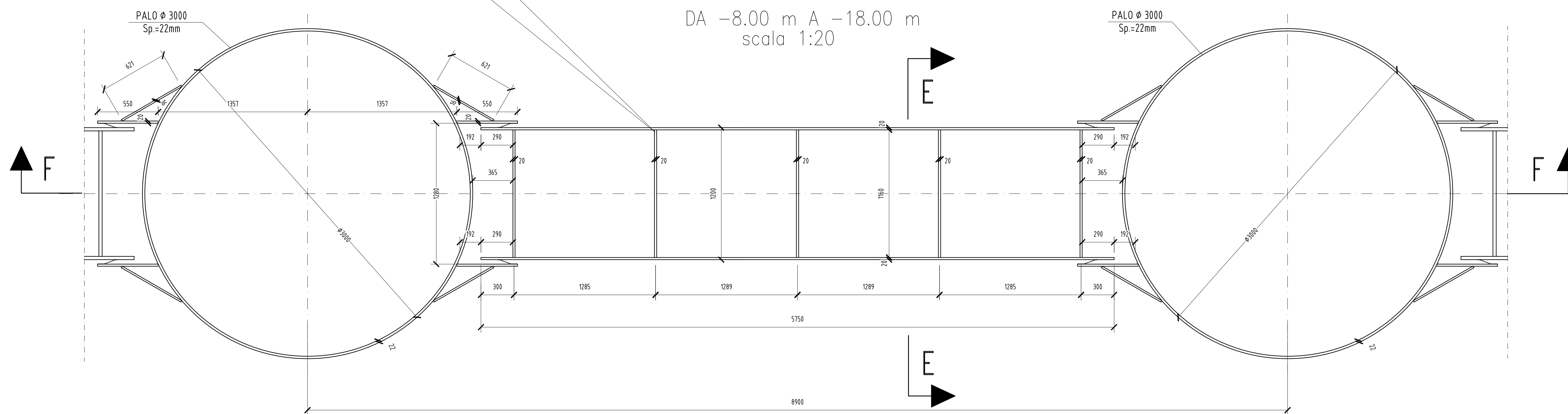

TARANTO
Autorità portuale



DIREZIONE LAVORI



INTERVENTI PER IL DRAGAGGIO DI 2,3 M³ DI SEDIMENTI IN AREA MOLO POLISETTORIALE PER LA REALIZZAZIONE DI UN PRIMO LOTTO DELLA CASSA DI COLMATA FUNZIONALE ALL'AMPLIAMENTO DEL V SPORGENTE DEL PORTO DI TARANTO

Progetto Esecutivo

MARGINAMENTO A MARE

Carpenteria diaframmi tipo "5": tav. 2 di 3

SCALA: 1:20/5

CODICE PROGETTO	CODICE ELABORATO	REV	REP
PUG102	PE STR MM 00 DF CP 14 B	3	48

REV	DATA	DESCRIZIONE	REDATTO	CONTROLLATO	APPROVATO
B	Maggio 2016	Nota A.P. Prot. U. 0006807/22/04/2016	Lotti ing/LS studio		
A	Settembre 2015	Emissione	Lotti ing/LS studio		

Progettisti indicati - R.T.P.:

MANDATARIA: **LASTI** ingegneria
MANDANTE: ingLuigiSeverini.studio
Ingegneria Italiana

IL PROGETTISTA:
ORDINE DEGLI INGEGNERI della Provincia di TARANTO
SEVERINI LUIGI
N. 776

Impresa:

ASTALDI

IL RESPONSABILE DEL PROCEDIMENTO