

SOLUZIONE PROGETTUALE PROGETTO ESECUTIVO

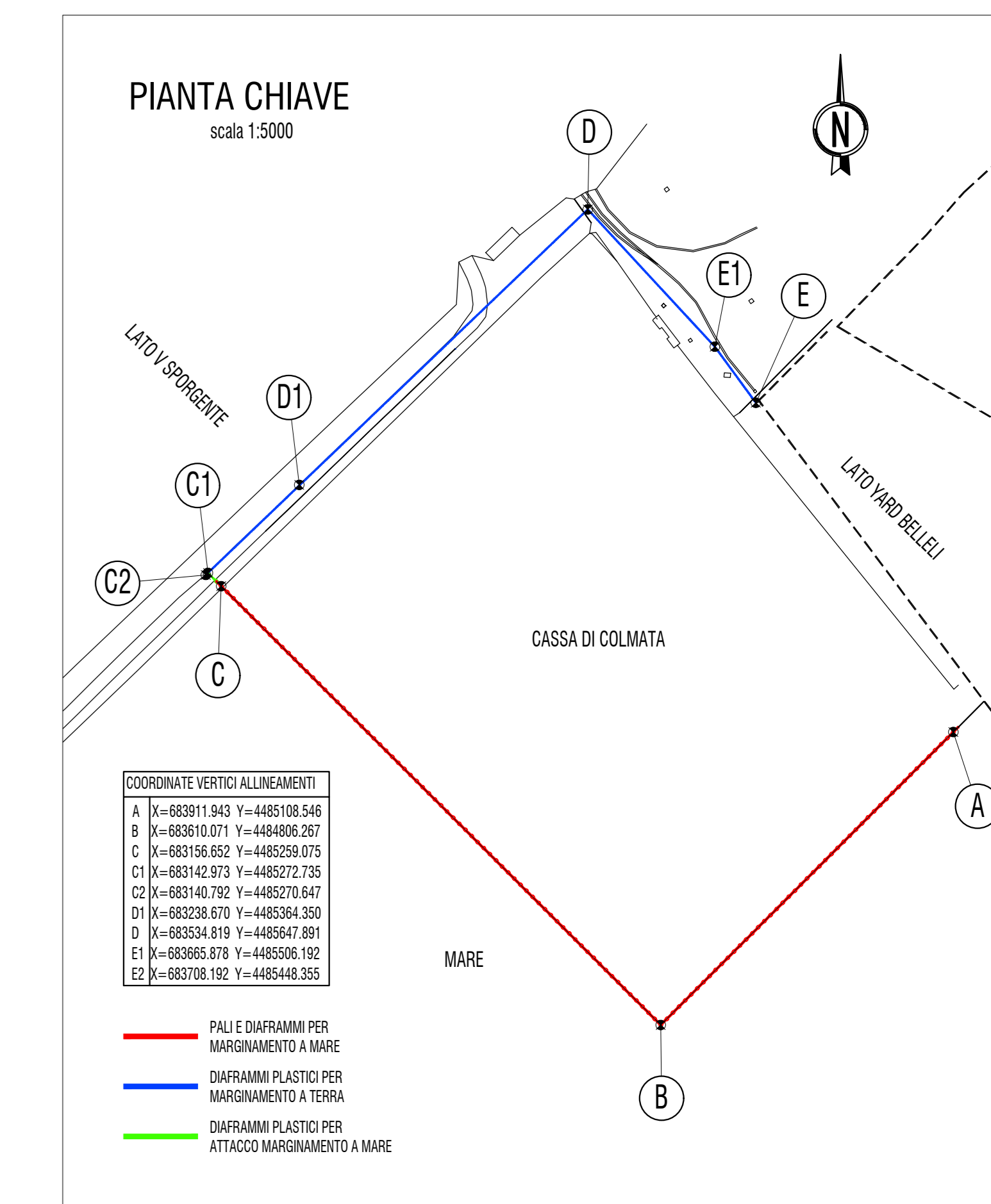

SEZIONI TIPOLOGICHE DIAPHRAMMA PLASTICO PREVISTI DA PROGETTO ESECUTIVO


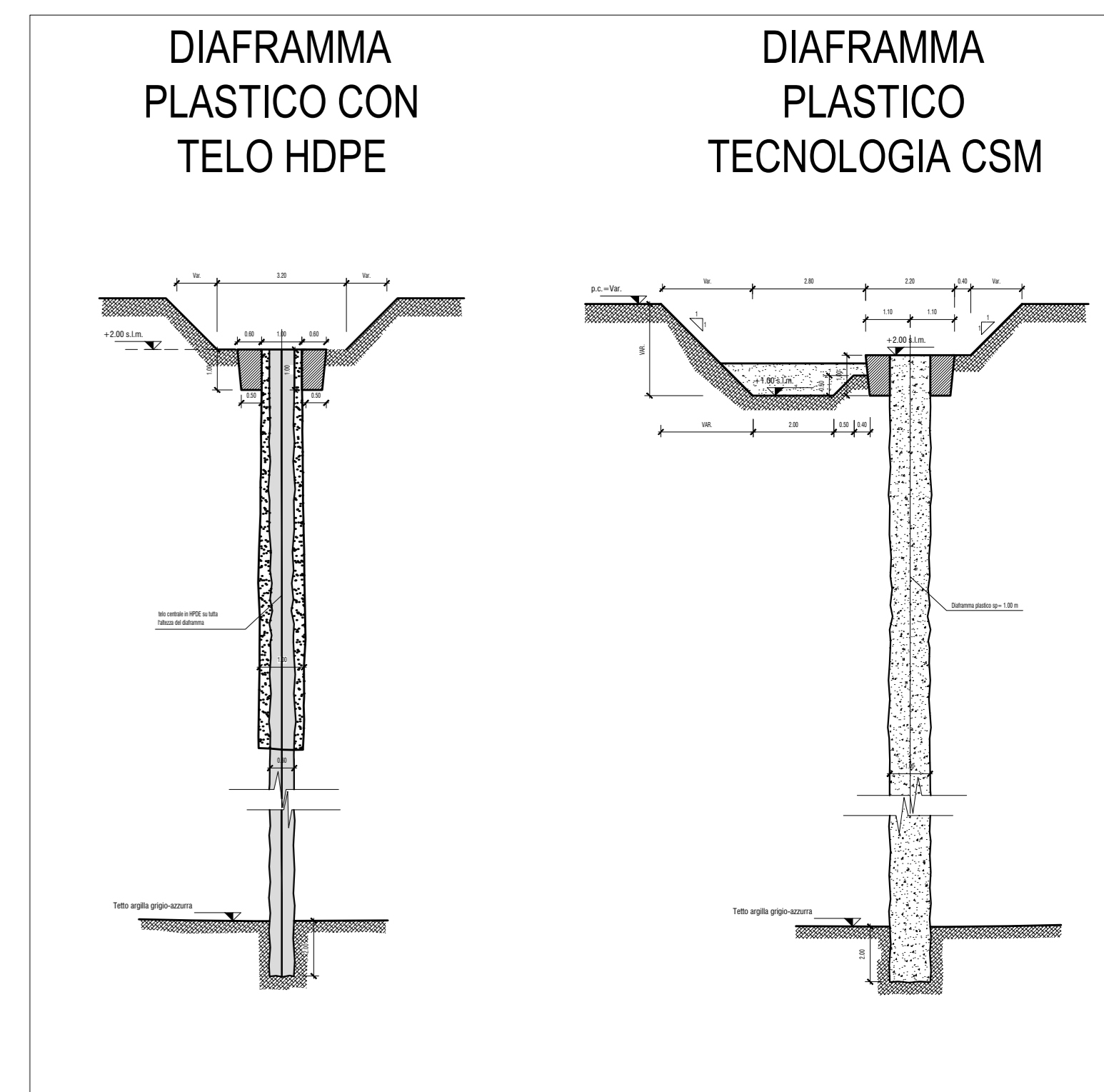

SOLUZIONE PROGETTUALE DI VARIANTE







INTERVENTI PER IL DRAGAGGIO DI 2,3 M m³ DI SEDIMENTI IN AREA MOLO POLISETTORIALE PER LA REALIZZAZIONE DI UN PRIMO LOTTO DELLA CASSA DI COLMATA FUNZIONALE ALL'AMPLIAMENTO DEL V SPORGENTE DEL PORTO DI TARANTO

Progetto Esecutivo - Variante 2

MARGINAMENTO A TERRA

Variazione planimetrica tracciamento allineamento C2-D

REV	DATA	DESCRIZIONE	REDATTO	CONTROLLATO	APPROVATO
B	2018/08/08	Aggiornamento a seguito osservazioni ASDP del 14/11/2018	Ing. E. BRUGOTTI	Ing. E. BRUGOTTI	
C	2018/08/08	Aggiornamento a seguito rilievi in loco DL ASDP - Asses	Ing. E. BRUGOTTI	Ing. E. BRUGOTTI	
A	2018/08/08	Disposizione n. 12 del 27/03/2018 prot. n. 5043/TEC del RUP	Ing. E. BRUGOTTI	Ing. E. BRUGOTTI	

Progettisti indicati: SOGESID Ing. Enrico BRUGOTTI

Impresa: ASTALDI