

**LEGENDA**  
TIRANTE IDRAULICO

0.00 - 0.25 m
0.25 - 0.50 m
0.50 - 1.00 m
1.00 - 1.50 m
1.50 - 2.00 m
2.00 - 2.50 m
2.50 - 3.00 m
h > 3.00 m

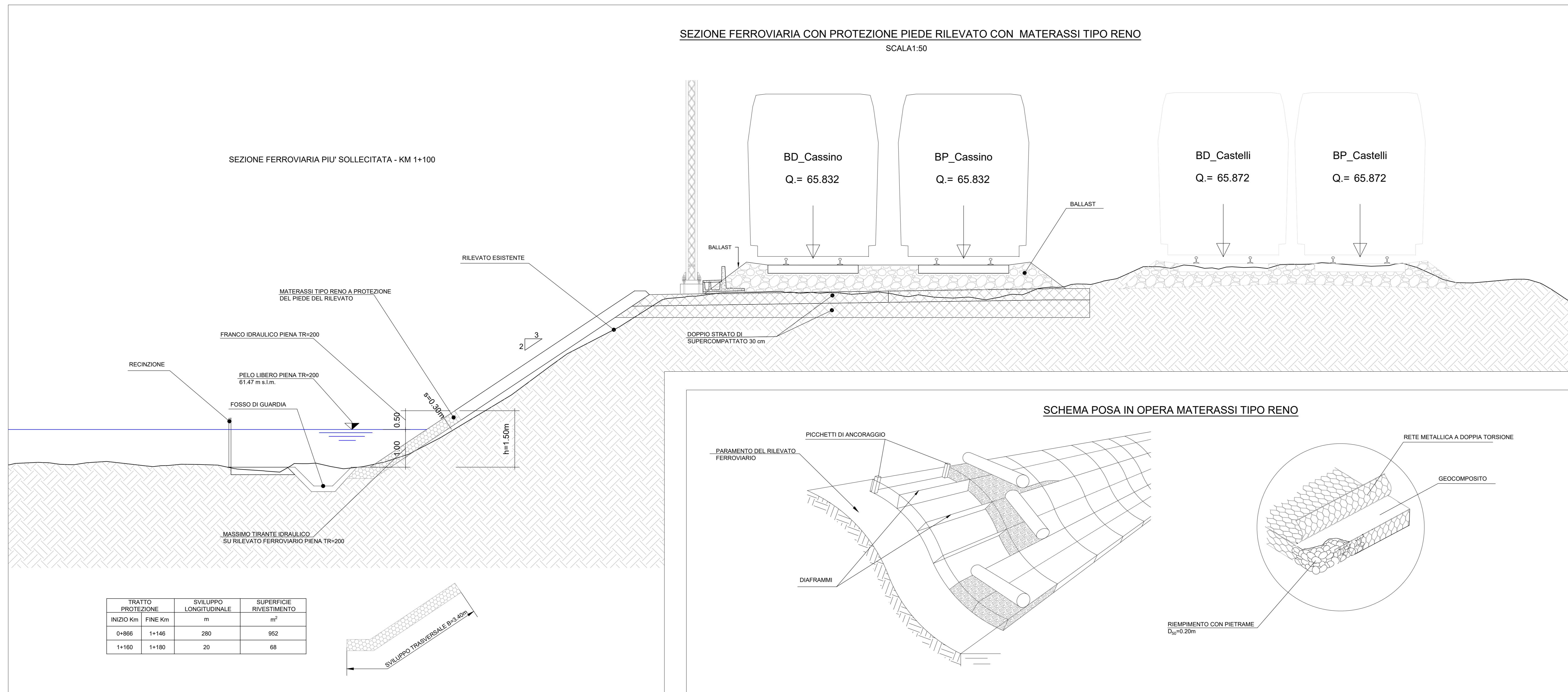
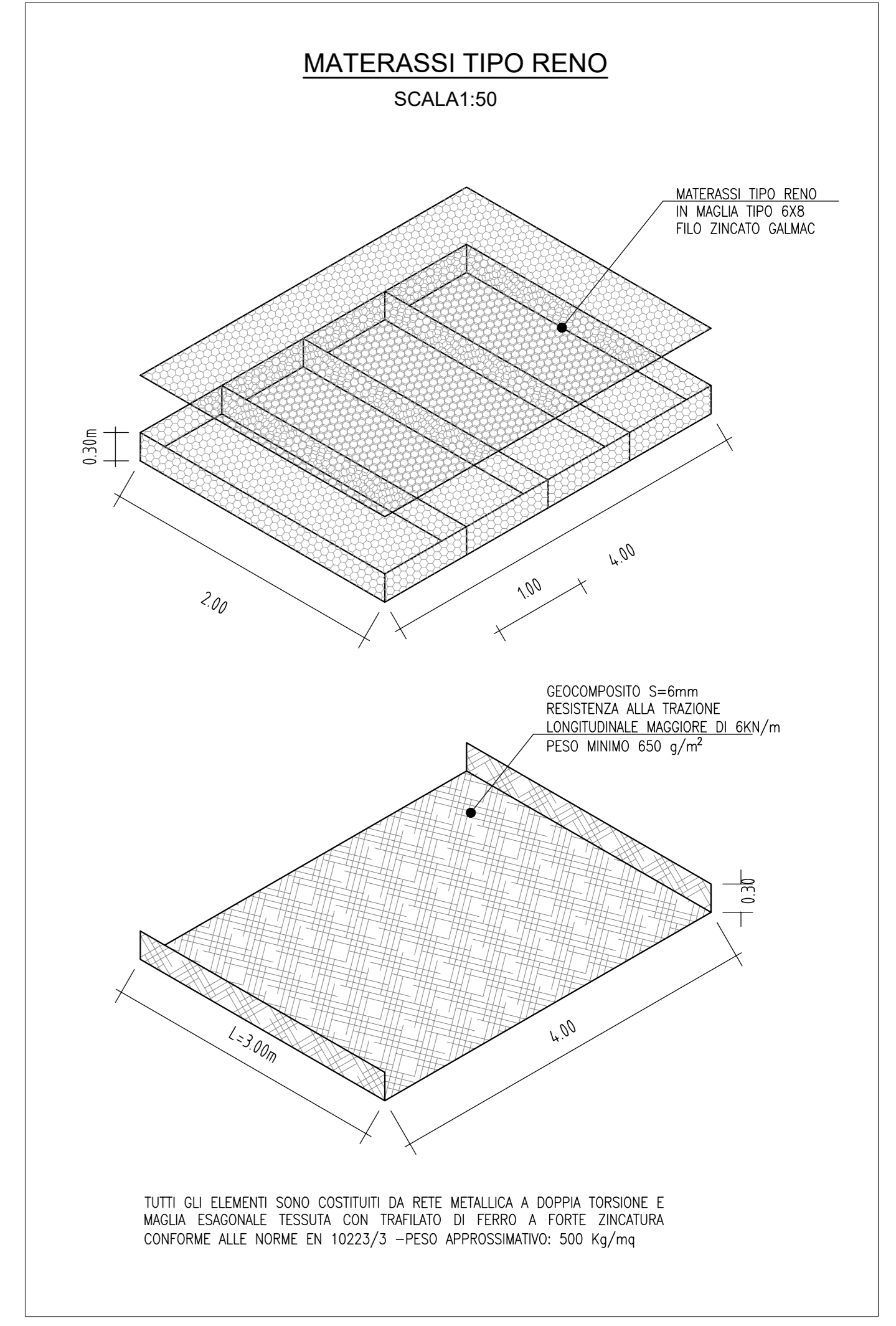

COMMITTENTE: **RFI** RETE FERROVIARIA ITALIANA GRUPPO FERROVIE DELLO STATO ITALIANO

PROGETTAZIONE: **ITALFER** GRUPPO FERROVIE DELLO STATO ITALIANO

CUP J31H9600000011

**U.O. INFRASTRUTTURE CENTRO**

**PROGETTO DI FATTIBILITA' TECNICO-ECONOMICA**

**QUADRUPLO CAMPO CIAMPINO-CAPANELLE E PRG CIAMPINO 2<sup>a</sup> FASE LATO ROMA**

**ELABORATI A CARATTERE GENERALE**

**IDROLOGIA E IDRAULICA**  
**SISTEMAZIONI IDRAULICHE**  
Interventi di protezione dei rilevati ferroviari rispetto ai fenomeni di allagamento

SCALA:

COMMESSA	LOTTO	FASE	ENTE	TIPO DOC.	OPERA/DISCIPLINA	PROGR.	REV.
NR45	00	R	29	BZ	100002	001	A

Rev.	Descrizione	Redatto	Data	Verificato	Data	Approvato	Data	Autorizzato	Data
A	Emissione esecutiva	Cms. Ingra	Feb 2021	F. Lazzarini	Feb 2021	T. Pignatelli	Feb 2021	F. Lazzarini	Feb 2021

File: m450028uc0002001a.dwg