

**SEZIONE MURI - MU08**  
SCALA 1:50  
SEZIONE TRASVERSALE

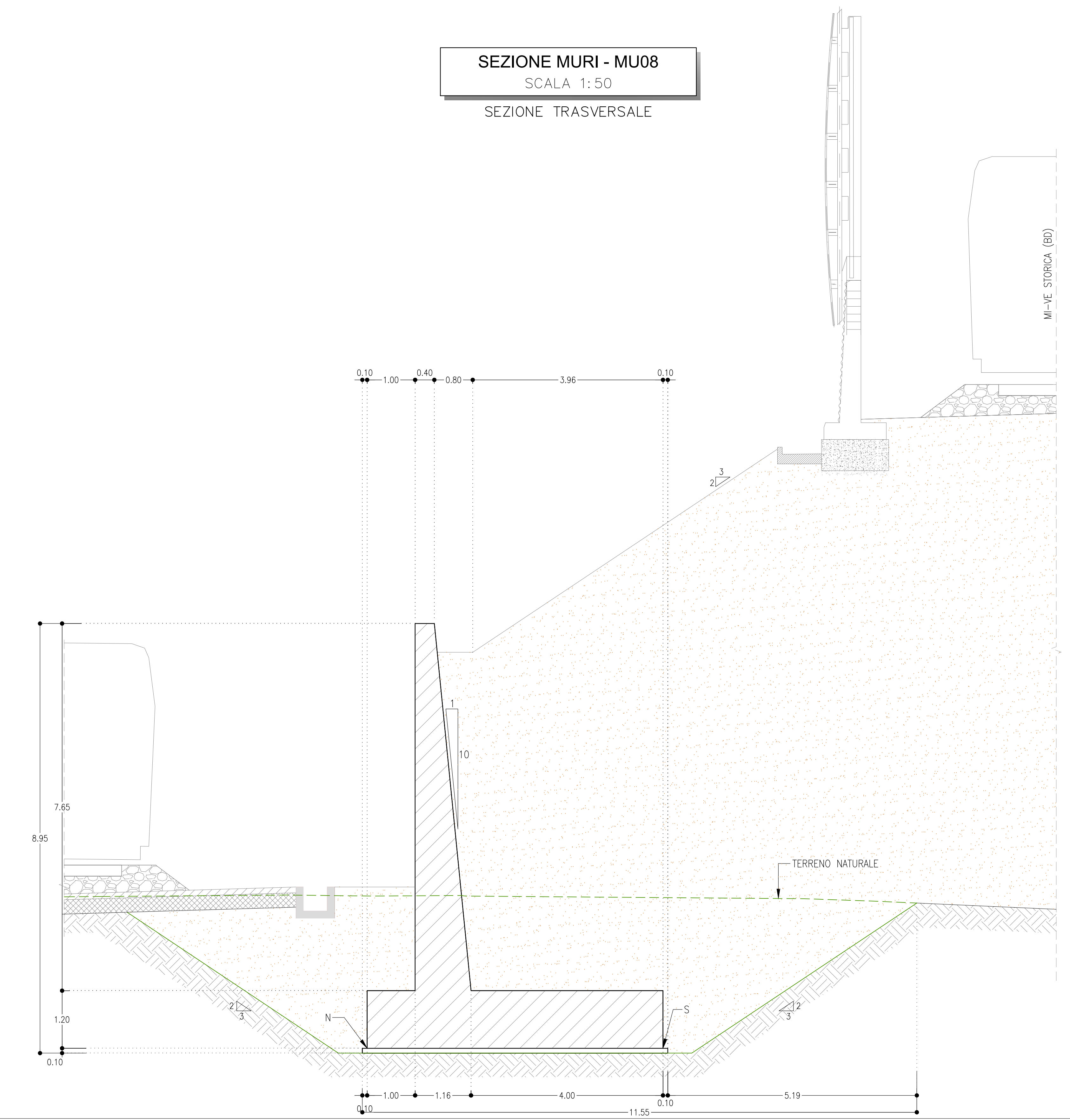

**PIANTA TIPOLOGICA**  
SCALA 1:100

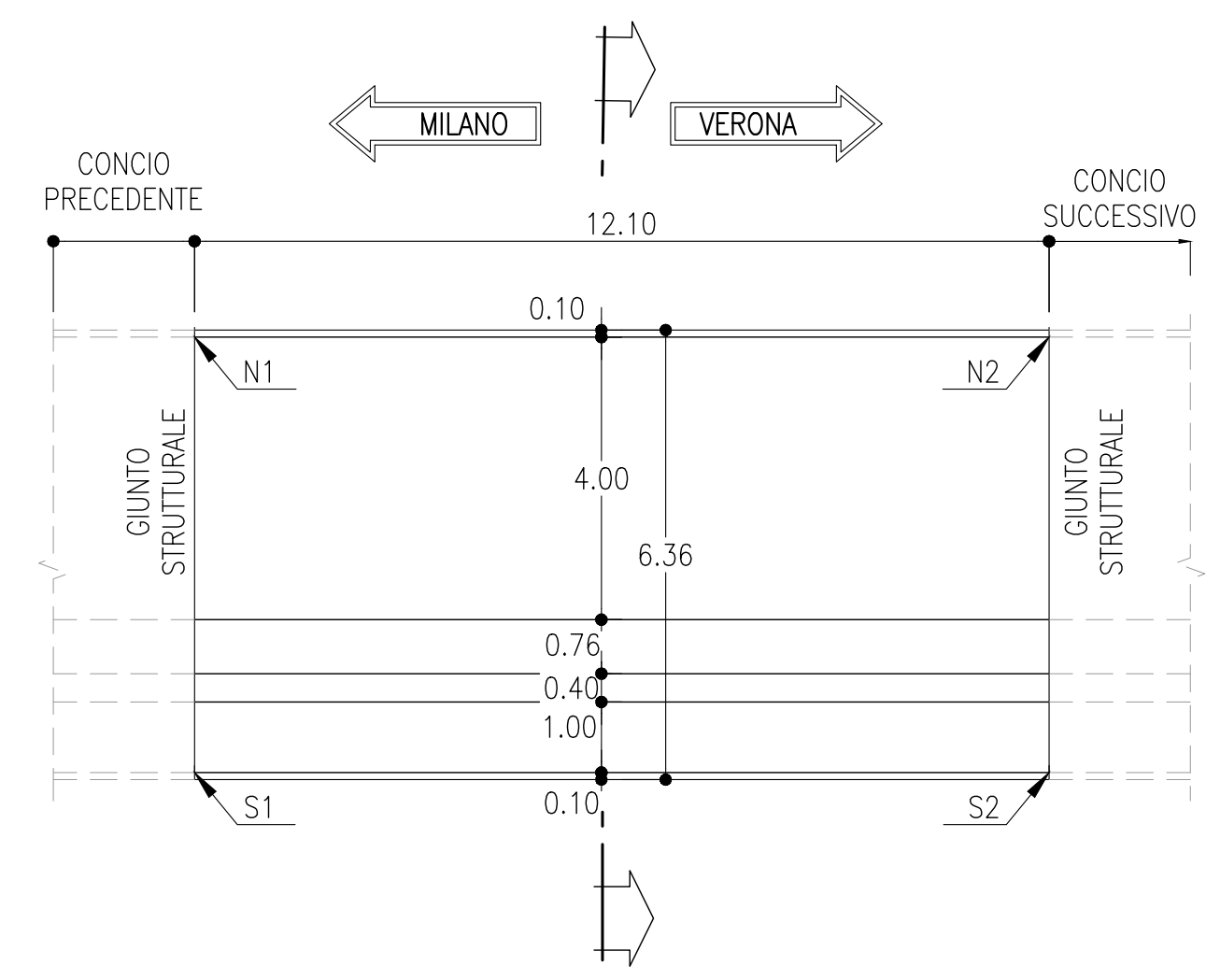

**COORDINATE DI TRACCIAMENTO MURI-MU08**

CONCIO	PUNTO	X	Y
Concio-1	N1	1651652.350	5032282.358
	N2	1651664.450	5032282.448
	S1	1651652.395	5032276.217
	S2	1651664.495	5032276.291
Concio-2	N2	1651664.450	5032282.448
	N3	1651683.119	5032282.586
	S2	1651664.495	5032276.291
	S3	1651676.595	5032276.365
Concio-3	N3	1651683.119	5032282.586
	N4	1651683.119	5032282.586
	S3	1651676.595	5032276.365
	S4	1651683.165	5032276.405

**NOTE**

- EVENTUALI DIFFERENZE TRA LE MISURE DI QUOTE TOTALI E LA SOMMATORIA DELLE MISURE DI QUOTE PARZIALI SONO DOVUTE AD ARROTONDAMENTI AUTOMATICI
- PER LE CARATTERISTICHE DEI MATERIALI E NOTE DI CARATTERE GENERALE SI RIMANDA ALL'ELABORATO SPECIFICO DI RIFERIMENTO INT1010D26TT0C0000001A

**MU08**

TOTALE DEL VOLUME DI SCAVO	1238.34 m <sup>3</sup>
VOLUME DI CALCESTRUZZO	387.31 m <sup>3</sup>
INCIDENZA	140 kg/m <sup>2</sup>

**LEGENDA**

	RITOMBAMENTO
	SCAVI

COMMITTENTE:  
**RFI**  
RITA FERROVIARIA ITALIANA  
GRUPPO FERROVIE DELLO STATO ITALIANE

PROGETTAZIONE:  
**ITALFERR**  
GRUPPO FERROVIE DELLO STATO ITALIANE

**INFRASTRUTTURE FERROVIARIE STRATEGICHE DEFINITE DALLA LEGGE OBIETTIVO N. 443/01 e s.m.i**

**U.O. PROGETTAZIONE INTEGRATA NORD**  
**PROGETTO DEFINITIVO**  
**LINEA AV/AC MILANO - VENEZIA**  
**LOTTO FUNZIONALE TRATTA AV/AC BRESCIA EST - VERONA**  
**NODO AV/AC DI VERONA: INGRESSO OVEST**

RI - OPERE DI SOSTEGNO SEDE FERROVIARIA E STRADALE  
MURI DI SOSTEGNO - PIANTE, SEZIONI E SCAVI  
TAV. 8/15

SCALA:  
**1 : 200**

COMMESSA	LOTTO	FASE	ENTE	TIPO DOC.	OPERA/DISCIPLINA	PROGR.	REV.
IN10	10	D	26	B9	MU0005	008	A

Rev.	Descrizione	Redatto	Data	Verificato	Data	Approvato	Data	Autorizzato / Data
A	EMISSIONE ESECUTIVA	P. Cuccini	Set 2021	M. Rigo	Set 2021	C. Mazzoni	Set 2021	A. Perigo Set 2021