

PARTICOLARE CANALETTA IN CAV

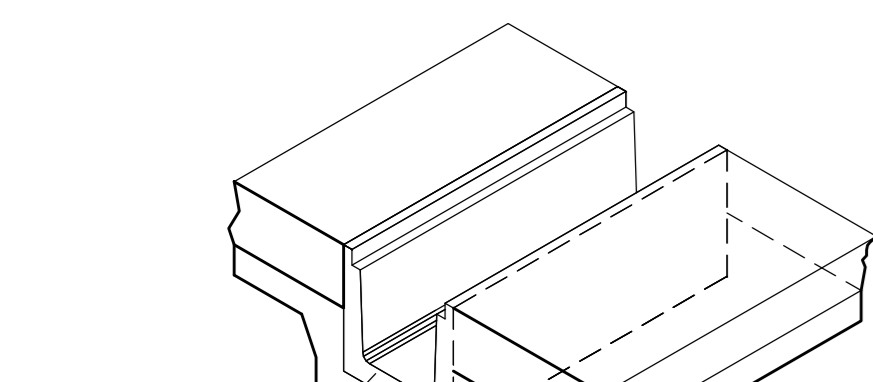

CANALETTA IN CAV CON SOTTOFONDO IN CLS MAGRO, SPES. 10 CM

PARTICOLARE CANALETTA CENTRALE

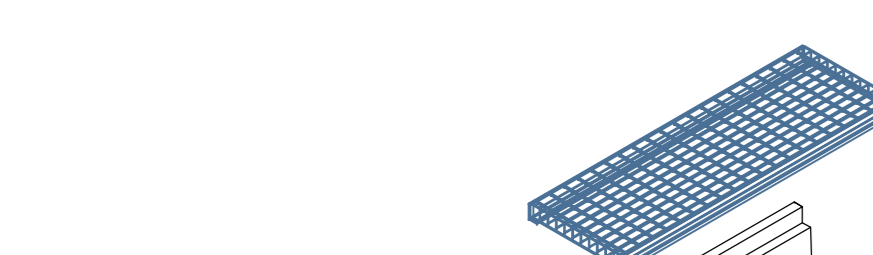

CANALETTA IN CAV CON GRIGLIATO CARREGGIA PESANTE LARGHEZZA MINIMA INTERNA 40 CM

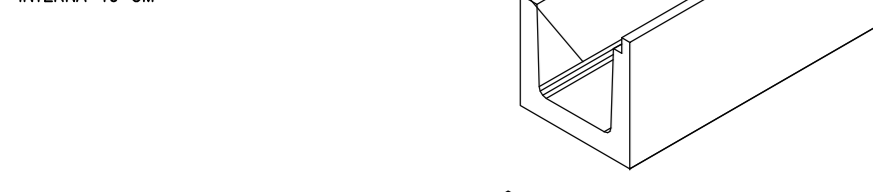

CANALETTA IN CAV CON SOTTOFONDO IN CLS MAGRO, SPES. 10 CM

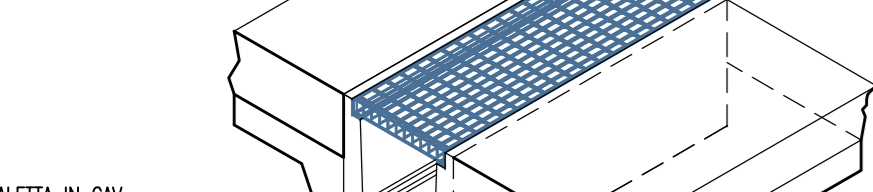

CANALETTA IN CAV CON GRIGLIATO CARREGGIA PESANTE LARGHEZZA MINIMA INTERNA 40 CM

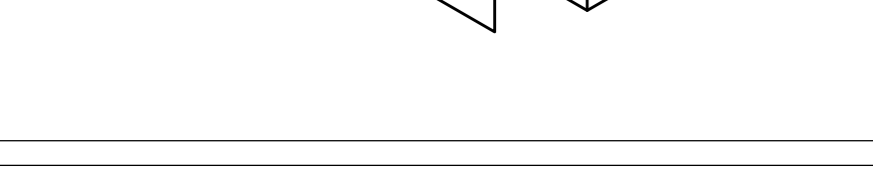

CANALETTA IN CAV CON GRIGLIATO CARREGGIA PESANTE LARGHEZZA MINIMA INTERNA 40 CM

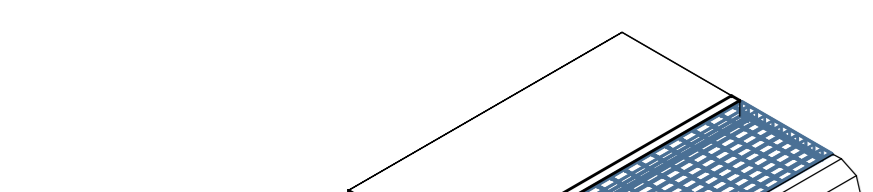

CANALETTA IN CAV CON GRIGLIATO CARREGGIA PESANTE LARGHEZZA MINIMA INTERNA 40 CM

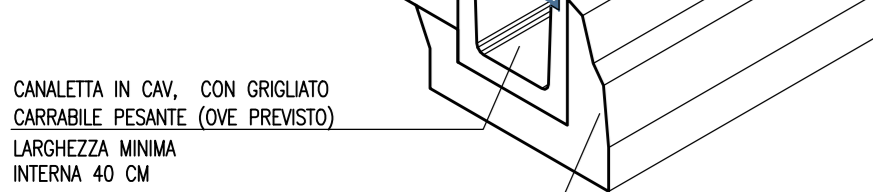

CANALETTA IN CAV CON GRIGLIATO CARREGGIA PESANTE LARGHEZZA MINIMA INTERNA 40 CM

CANALETTA IN CAV CON GRIGLIATO CARREGGIA PESANTE LARGHEZZA MINIMA INTERNA 40 CM

CANALETTA IN CAV CON GRIGLIATO CARREGGIA PESANTE LARGHEZZA MINIMA INTERNA 40 CM

CANALETTA IN CAV CON GRIGLIATO CARREGGIA PESANTE LARGHEZZA MINIMA INTERNA 40 CM

CANALETTA IN CAV CON GRIGLIATO CARREGGIA PESANTE LARGHEZZA MINIMA INTERNA 40 CM

CANALETTA IN CAV CON GRIGLIATO CARREGGIA PESANTE LARGHEZZA MINIMA INTERNA 40 CM

CANALETTA IN CAV CON GRIGLIATO CARREGGIA PESANTE LARGHEZZA MINIMA INTERNA 40 CM

CANALETTA IN CAV CON GRIGLIATO CARREGGIA PESANTE LARGHEZZA MINIMA INTERNA 40 CM

CANALETTA IN CAV CON GRIGLIATO CARREGGIA PESANTE LARGHEZZA MINIMA INTERNA 40 CM

CANALETTA IN CAV CON GRIGLIATO CARREGGIA PESANTE LARGHEZZA MINIMA INTERNA 40 CM

CANALETTA IN CAV CON GRIGLIATO CARREGGIA PESANTE LARGHEZZA MINIMA INTERNA 40 CM

CANALETTA IN CAV CON GRIGLIATO CARREGGIA PESANTE LARGHEZZA MINIMA INTERNA 40 CM

CANALETTA IN CAV CON GRIGLIATO CARREGGIA PESANTE LARGHEZZA MINIMA INTERNA 40 CM

CANALETTA IN CAV CON GRIGLIATO CARREGGIA PESANTE LARGHEZZA MINIMA INTERNA 40 CM

CANALETTA IN CAV CON GRIGLIATO CARREGGIA PESANTE LARGHEZZA MINIMA INTERNA 40 CM

CANALETTA IN CAV CON GRIGLIATO CARREGGIA PESANTE LARGHEZZA MINIMA INTERNA 40 CM

CANALETTA IN CAV CON GRIGLIATO CARREGGIA PESANTE LARGHEZZA MINIMA INTERNA 40 CM

CANALETTA IN CAV CON GRIGLIATO CARREGGIA PESANTE LARGHEZZA MINIMA INTERNA 40 CM

CANALETTA IN CAV CON GRIGLIATO CARREGGIA PESANTE LARGHEZZA MINIMA INTERNA 40 CM

CANALETTA IN CAV CON GRIGLIATO CARREGGIA PESANTE LARGHEZZA MINIMA INTERNA 40 CM

CANALETTA IN CAV CON GRIGLIATO CARREGGIA PESANTE LARGHEZZA MINIMA INTERNA 40 CM

CANALETTA IN CAV CON GRIGLIATO CARREGGIA PESANTE LARGHEZZA MINIMA INTERNA 40 CM

CANALETTA IN CAV CON GRIGLIATO CARREGGIA PESANTE LARGHEZZA MINIMA INTERNA 40 CM

CANALETTA IN CAV CON GRIGLIATO CARREGGIA PESANTE LARGHEZZA MINIMA INTERNA 40 CM

CANALETTA IN CAV CON GRIGLIATO CARREGGIA PESANTE LARGHEZZA MINIMA INTERNA 40 CM

CANALETTA IN CAV CON GRIGLIATO CARREGGIA PESANTE LARGHEZZA MINIMA INTERNA 40 CM

CANALETTA IN CAV CON GRIGLIATO CARREGGIA PESANTE LARGHEZZA MINIMA INTERNA 40 CM

CANALETTA IN CAV CON GRIGLIATO CARREGGIA PESANTE LARGHEZZA MINIMA INTERNA 40 CM

CANALETTA IN CAV CON GRIGLIATO CARREGGIA PESANTE LARGHEZZA MINIMA INTERNA 40 CM

MANUFATTI DI SCARICO CON REGOLATORE DI PORTATA

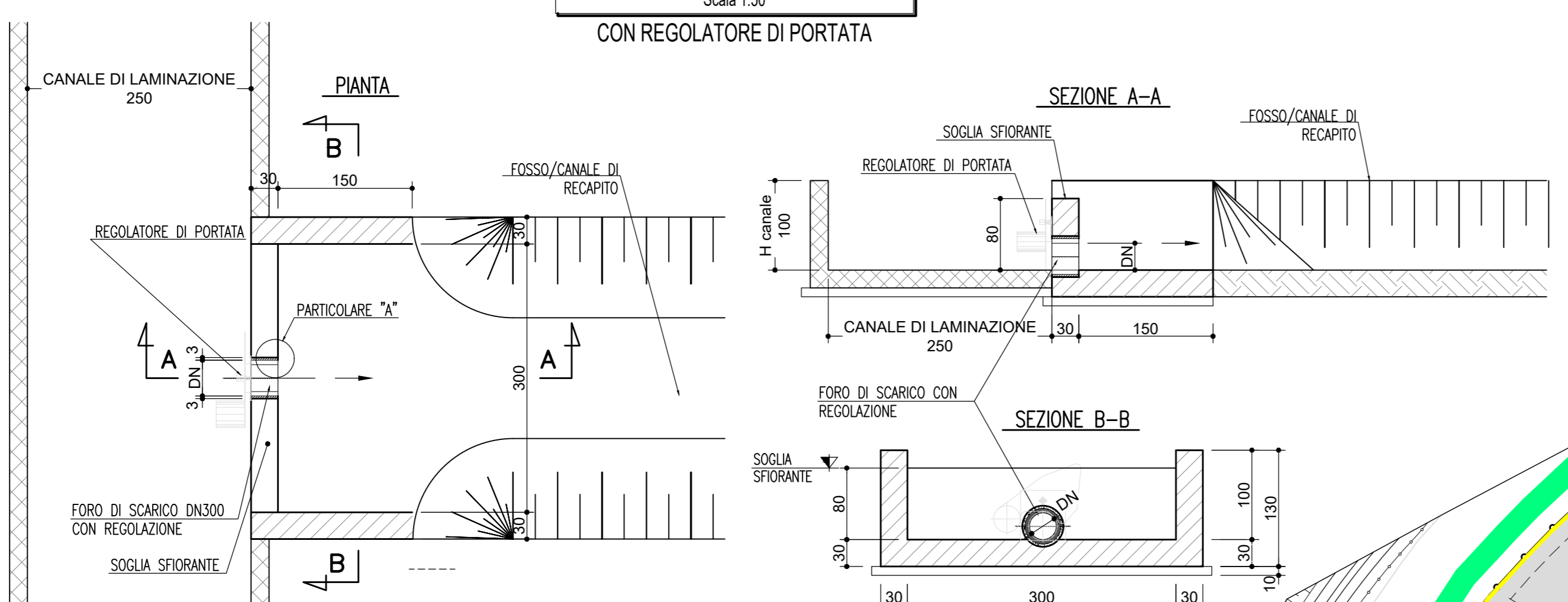

PARTICOLARE "A" Sigillatura

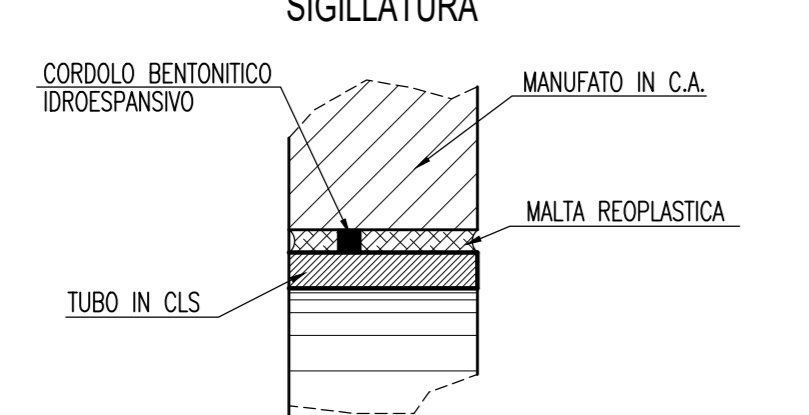

SEZIONE CANALE SCATOLARE

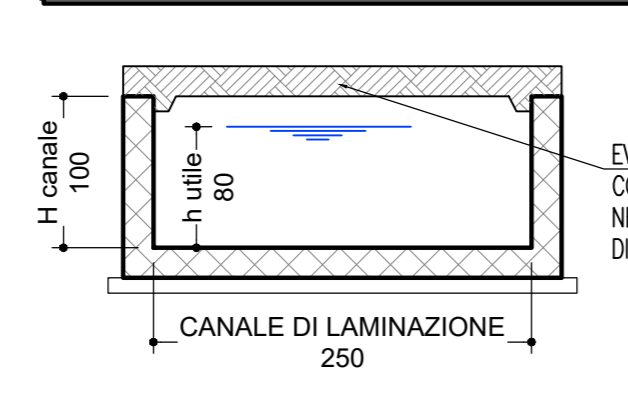

LEGENDA CANALIZZAZIONI IDRAULICHE

- Acque bianche reflue piazzali
Canaletta prefabbricata in cav con griglia
Canaletta prefabbricata in cav
Tombo/allungamento tombo esistente
Fosso di laminazione ad u (2,5x1m)
Pozzetto acque bianche 80 x 80 ihL
Cattore grigliate classe D400 60 x 60
Scarico fosso di laminazione

LEGENDA ARREDI

- Recinzione / limite area di cantiere
Linea di compendio / disfilavo
Pendenza piazzale
Direzioni 'viabilità'
New Jersey profilossoro
Punto di consegna impianti
Deflusso canali e tubi

PARTICOLARE SCAVO TUBAZIONI

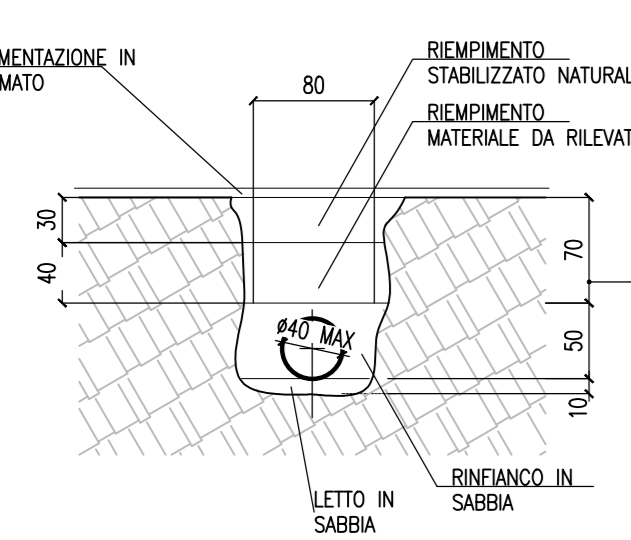

AREA PER IMPIANTI DI PRODUZIONE CONGLOMERATI BITUMINOSI 11.500 mq

AREA PER IMPIANTI DI PRODUZIONE CALCESTRUZZI 8.600 mq

AREA PER LA CARATTERIZZAZIONE DELLE TERRE 9.000 mq

AREA DI DEPOSITO 8.000 mq

CANTIERE OPERATIVO 15.000 mq

CAMPO BASE 10.000 mq

APPRESTAMENTI DI CANTIERE

- UFFICI IMPRESA
UFFICI D.L.
MENZA
SERVIZI IGIENICI MENSA
DISPENSA MENSA
PIAZZALE SCARICO MERCI MENSA
DEGRASSATORE MENSA
AMBULATORIO/INFERMERIA
SPOGLIATOI E SERVIZI
ZONA RACCOLTA RIFIUTI
LOCALI DORMITORIO
PORTINERIA/GUARDIOLA DI INGRESSO
OFFICINA CON TETTOIA MANUTENZIONE/OFFICINA
MAGAZZINO
CABINA ELETTRICA
PARCHEGGI
POSTEGGI MEZZI OPERATIVI
CONTAINER PER DOCUMENTAZIONE DI CANTIERE
PESA CON CABINA STRUMENTAZIONE
LAVAGGIO GOMME
VASCA DI DECONTAMINAZIONE ACQUE DI LAVAGGIO
IMPIANTO DISTRIBUZIONE GASOLIO
CISTERNA ACQUA
DEPOSITO BOMBOLE OSSIGENO E ACETILINE
DEPOSITO BOMBOLE GPL
AREA DI STOCCAGGIO E CARATTERIZZAZIONE
FRANTOIO MOBILE
AREA DI STOCCAGGIO MATERIALI E ATTREZZATURE
AREA MONTAGGIO TRAVI
AREA STOCCAGGIO TRAVI
IMPIANTO PRODUZIONE CONGLOMERATI BITUMINOSI
IMPIANTO RICICLAGGIO A FREDDO CONGL. BITUMINOSO
IMPIANTO DI PRODUZIONE CLS
VASCA SEDIMENTAZIONE ACQUE INDUSTRIALI
AREA STOCCAGGIO INERTI PER CLS
IMPIANTO LAVAGGIO BETONIERE/RICICLAGGIO CLS
STOCCAGGIO E TRATTAMENTO ACQUE DI PRIMA PIOGGIA

- RECINZIONE IN RETE METALLICA E PALETTI IN FERRO H=2,50
NEW JERSEY
PIAZZALE IN ASFALTO
BASAMENTI IN CLS
DUNA
PARCHEGGI
PERCORSI MEZZI DI CANTIERE

autostrade per l'italia
AUTOSTRADA (A13) : BOLOGNA-PADOVA
TRATTO: BOLOGNA - FERRARA

AMPLIAMENTO ALLA TERZA CORSIA
TRATTO: BOLOGNA ARCOVEGGIO - FERRARA SUD

PROGETTO DEFINITIVO

CN - CANTIERIZZAZIONE
AREE DI CANTIERE

CB01 - CAMPO BASE

Planimetria reti idrauliche

Table with project details including dates, coordinates, and revision history.



VIETO DEL COMMITTENTE
VIETO DEL CONCESSIONARIO
autostrade per l'italia
Ministero delle Infrastrutture e delle Mobilità Sostenibili

PLANIMETRIA (1:500)