

SEZIONE B-B-Scala 1:50

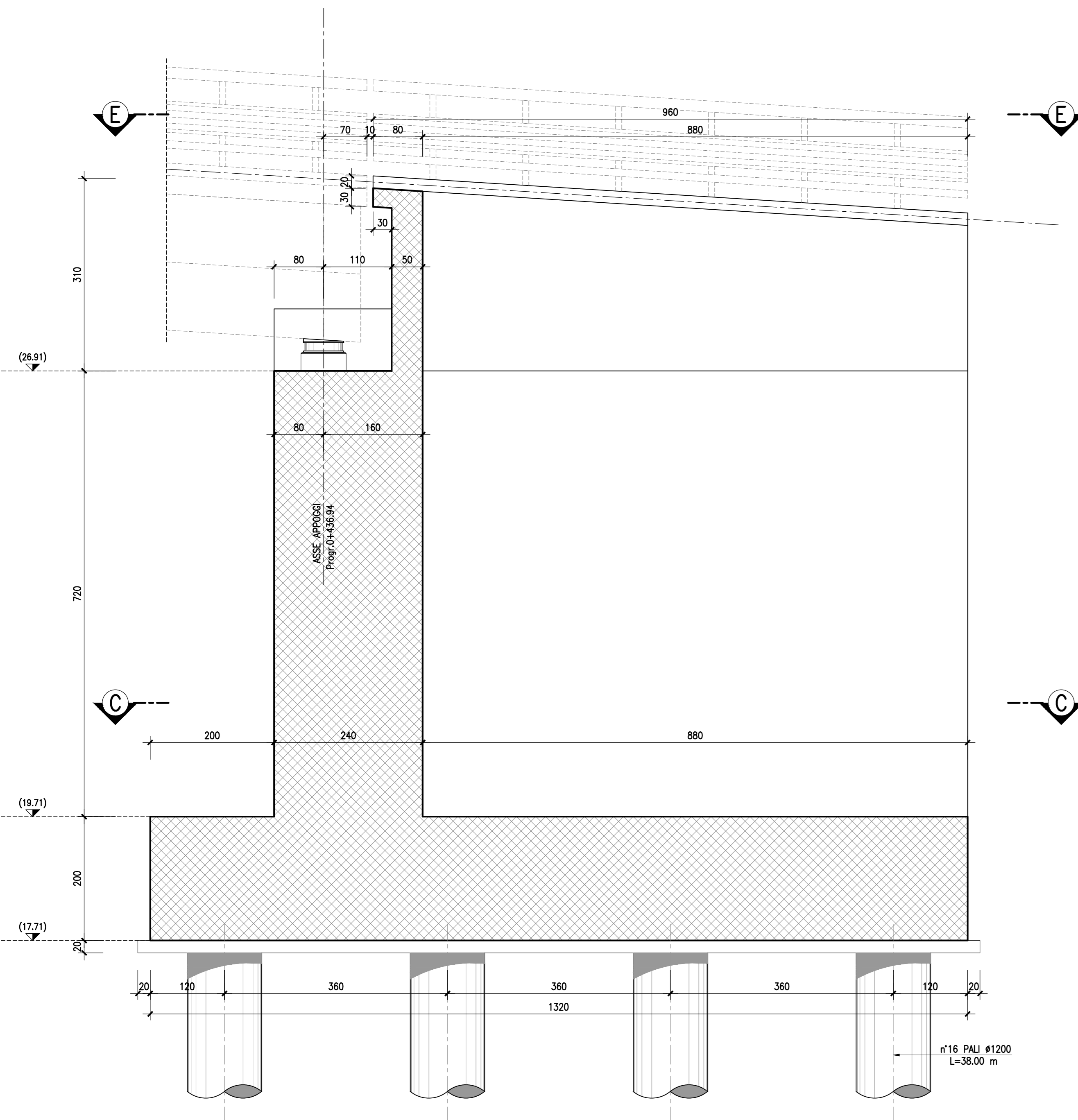

SEZIONE A-A-Scala 1:50

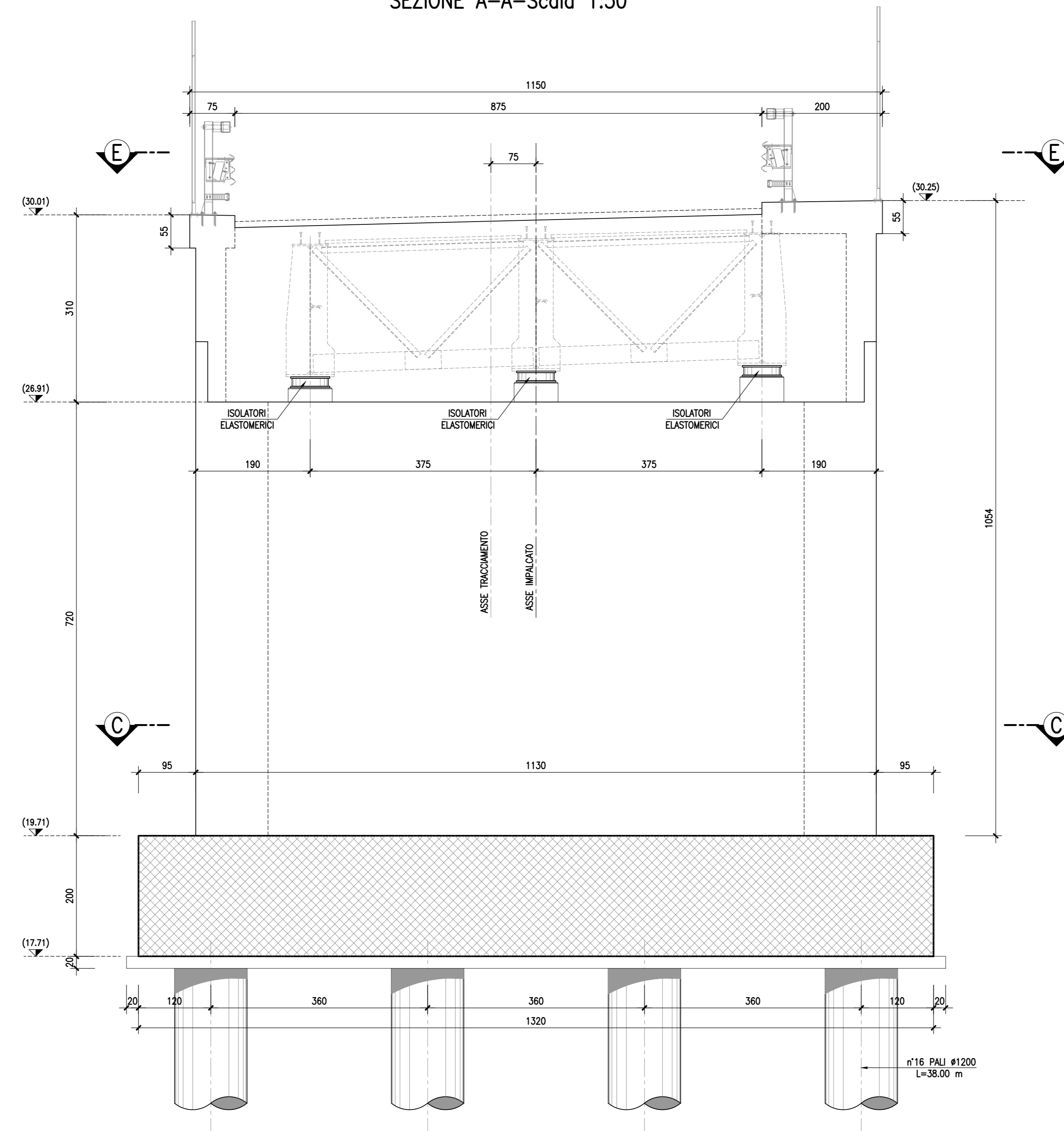

SEZIONE D-D-Scala 1:50

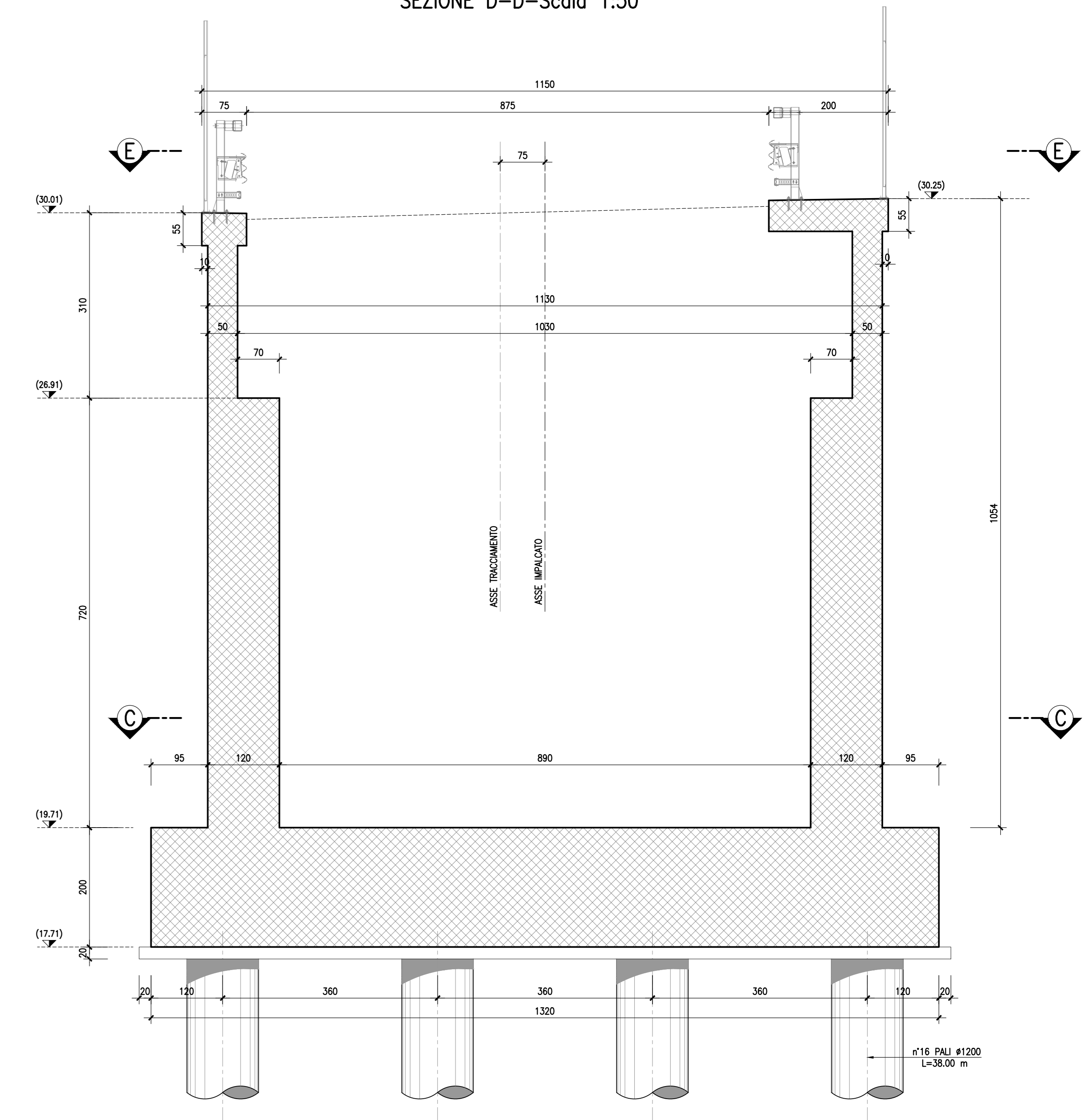

SEZIONE C-C-Scala 1:50

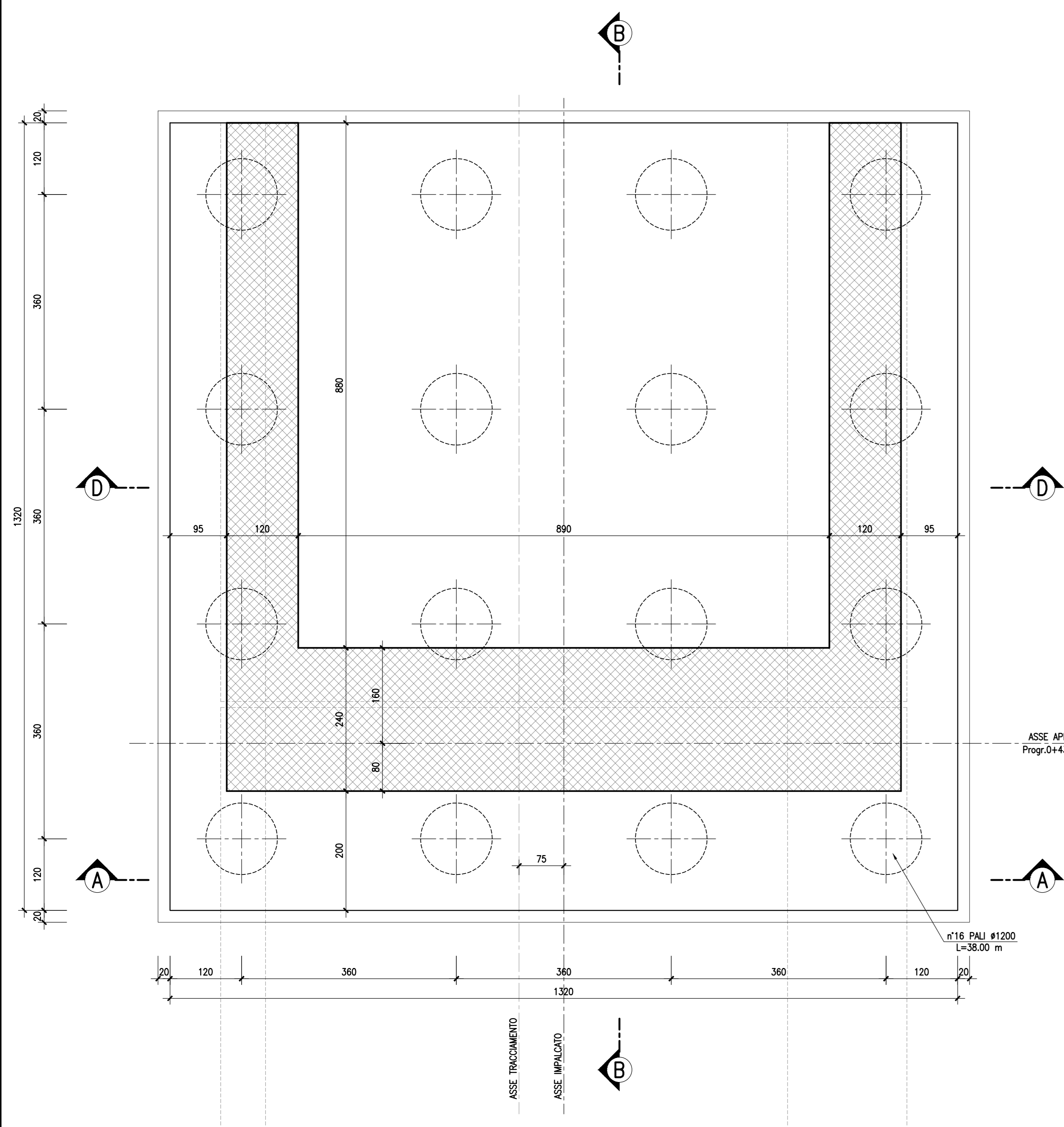

SEZIONE E-E-Scala 1:50

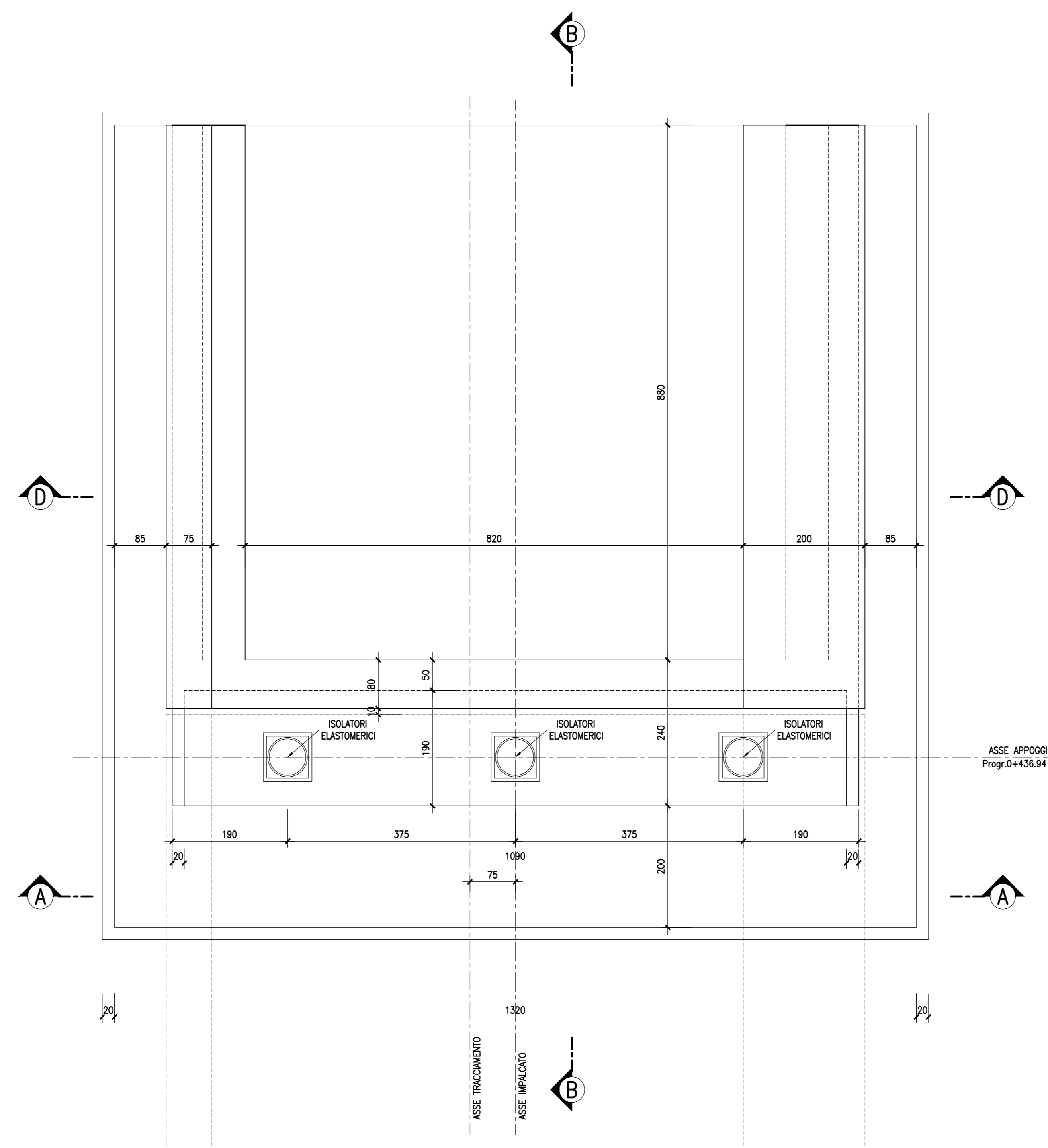

anas Direzione Progettazione e Realizzazione Lavori

A90 GRANDE RACCORDO ANULARE DI ROMA (G.R.A.)
Intervento di potenziamento dello svincolo Tiburtina
1° stralcio funzionale (RM62)

Svincolo Tiburtina: Intervento di potenziamento dallo svincolo "Centrale del Latte" allo svincolo A24
2° fase funzionale (RM105)

PROGETTO DEFINITIVO COD. RM 105

PROGETTAZIONE: R.T.I.: PROGIN S.p.A. (capogruppo mandataria)
CREW Cremonesi Workshop S.r.l. - TECNOSISTEM S.p.A.
ART Risorse Ambiente Territorio S.r.l. - ECOPLAME S.r.l.

RESPONSABILE INTEGRAZIONE PRESTAZIONI SPECIALISTICHE:
Dir. Ing. Antonio ORIBALDI (Progin S.p.A.)

PROGETTISTA FIRMATARIO:
Dir. Ing. Lorenzo INFANTE (Progin S.p.A.)
Ordine degli Ingegneri della Provincia di Salerno n. 3460

RESPONSABILE STUDIO IMPATTO AMBIENTALE:
Dir. Arch. Salvatore SCOPPIETTA (Progin S.p.A.)

IL GEOLOGO:
Dir. Geol. Giovanni CARRA (ART Ambiente Risorse e Territorio S.r.l.)
Ordine dei Geologi Regione Lazio Roma n. 6014

IL COORDINATORE PER LA SICUREZZA IN FASE DI PROGETTAZIONE:
Dir. Ing. Michele Curiale (Progin S.p.A.)

VISTO IL RESPONSABILE DEL PROCEDIMENTO:
Dir. Ing. Achille DEVITOFRANCESCHI

PROTOCOLLO DATA 20...

CAPOGRUPPO MANDATARIA:
PROGIN S.p.A. Direttore Tecnico: Dott. Ing. Lorenzo Infante

MANDANTIS:
CREW Cremonesi Workshop S.r.l. Direttore Tecnico: Dott. Arch. Claudio TURRINI
TECNOSISTEM S.p.A. Direttore Tecnico: Dott. Ing. Andrea AVETA

art Direttore Tecnico: Dott. Ing. Ivo FRESIA
ECOPLAME S.r.l. Direttore Tecnico: Dott. Arch. Pasquale PISANO

STUDIO DI IMPATTO AMBIENTALE
PARTE PROGETTUALE - PRIMO STRALCIO FUNZIONALE
OPERE D'ARTE - CAVALCAVIA INVERSIONE NORD - Carpenteria spalla S2

| CODICE PROGETTO | NOME FILE | REVISIONE | SCALA: |
|-----------------|---------------------------------|-----------|--------|
| DP RM105 D20 | CODICE ELAB. T01 I A03 AMB CP02 | B | 1:50 |

| REV. | DESCRIZIONE | DATA | REDATTO | VERIFICATO | APPROVATO |
|------|--------------------------------------|---------|---------|------------|------------|
| B | Emissione a seguito istruttoria ANAS | 10/2021 | Greco | Scoppetto | L. Infante |
| A | Prima emissione | 06/2021 | Greco | Scoppetto | L. Infante |
| REV. | DESCRIZIONE | DATA | REDATTO | VERIFICATO | APPROVATO |