

- Dall'Unità 16  
Sistema Drenaggi Chiusi  
DWG 101SBP-00-PSA-PD-01002
- Dall'Unità 03  
Sistema Separatore Gas di Produzione
- Dall'Unità 04  
Sistema di Trattamento Gas
- Dall'Unità 01  
Sistema di Misura Fiscale  
DWG 101SBP-00-PSA-PD-0100X
- Dall'Unità 02  
Sistema di Compressione
- Dall'Unità 20  
Sistema Gas Combustibile  
DWG 101SBP-00-PSA-PD-0100X

Verso l'Unità 03  
Sistema Separatore Gas di Produzione  
DWG 101SBP-00-PSA-PD-01001

Verso l'Unità 16  
Sistema drenaggi chiusi  
DWG 101SBP-00-PSA-PD-01002

Verso l'Unità 06  
Sistema di raccolta acqua  
DWG 101SBP-00-PSA-PD-0100X

- 19VN001  
Separatore Ingresso Effluente Gassoso
- 19VN002  
Separatore Uscita Effluente Gassoso
- 19PA001  
Pompa Trasferimento Drenaggio Chiuso
- 19KB001A/B  
Compressore Effluente Gassoso
- 19HC001  
Scambiatore ad aria
- 19VA001  
Guardia Idraulica
- 19FD001  
Fiaccola

NOTES:  
BD/HP BLOW DOWN HIGH PRESSURE

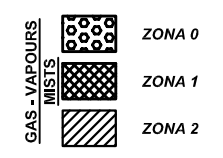
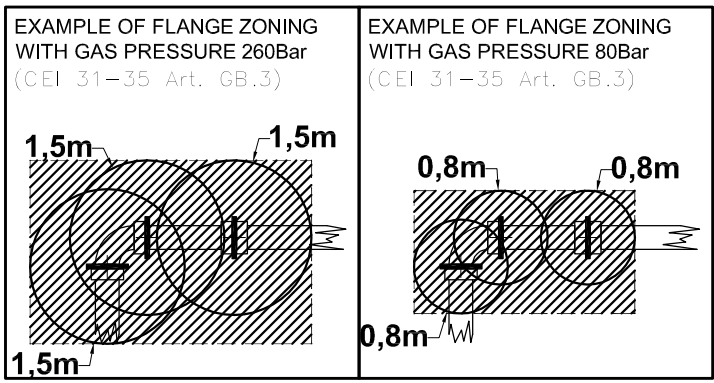

|   |   |
|---|---|
| 6   | <b>Hazardous area D.lgs.81/08</b><br><b>gas compression</b><br><b>P&amp;I</b><br><b>DRAFT</b> |
| CUSTOMER: <b>GAS PLUS STORAGE</b><br><b>San Benedetto gas storage Plant</b>   |   |
| SCALE: -/-  | by: SG  |
| DATE: 26/07/2010  | CHECKED by: IB - MC   |
| Documento riservato a termini di Legge con divieto di riproduzione e di divulgazione senza esplicita autorizzazione.<br>This document is reserved as by law enacted, and cannot be used by others for any purpose, without prior written consent. |   |
| Via Monviso n.27<br>12037 SALUZZO (CN) - ITALY<br>tel./fax +39.0175.41146/0175.217556<br>e-mail: info@eteasicurezza.it  |   |