

SEZIONE SCATOLARE A DOPPIO FORNICE
Scala 1:100

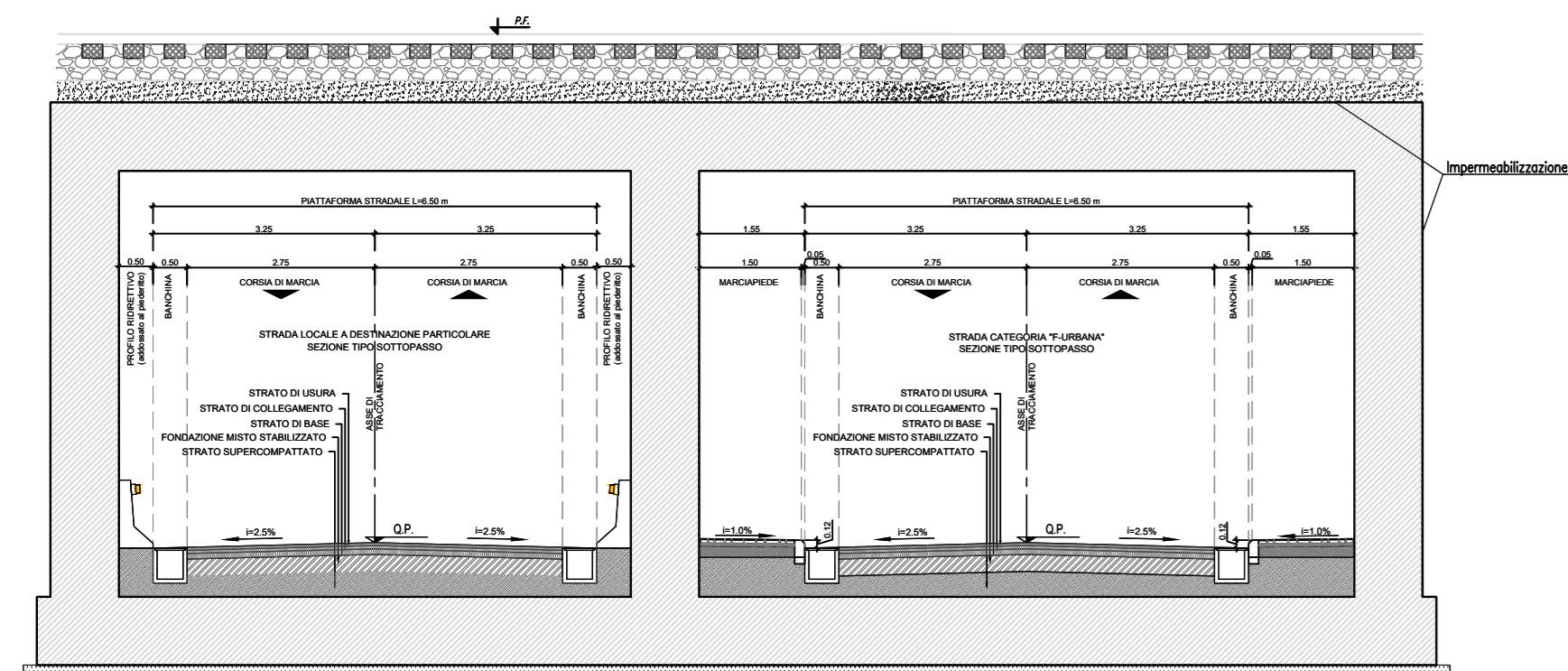

KEY-PLAN
Scala 1:25000

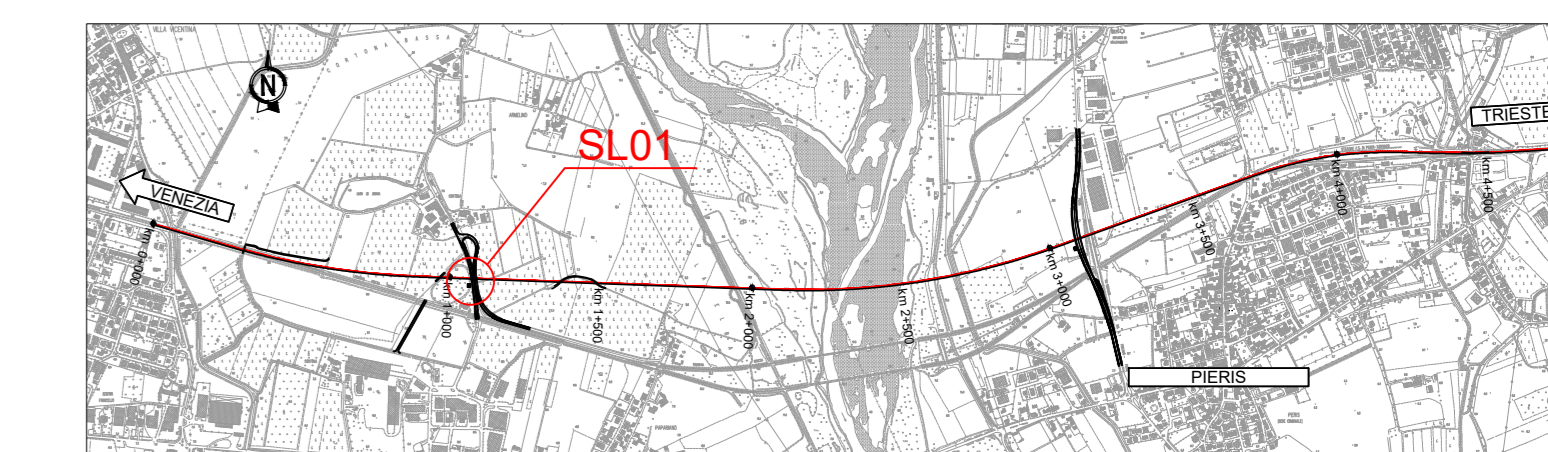

SEZIONE TRA MURI A U con strada da 6,50m
Scala 1:100

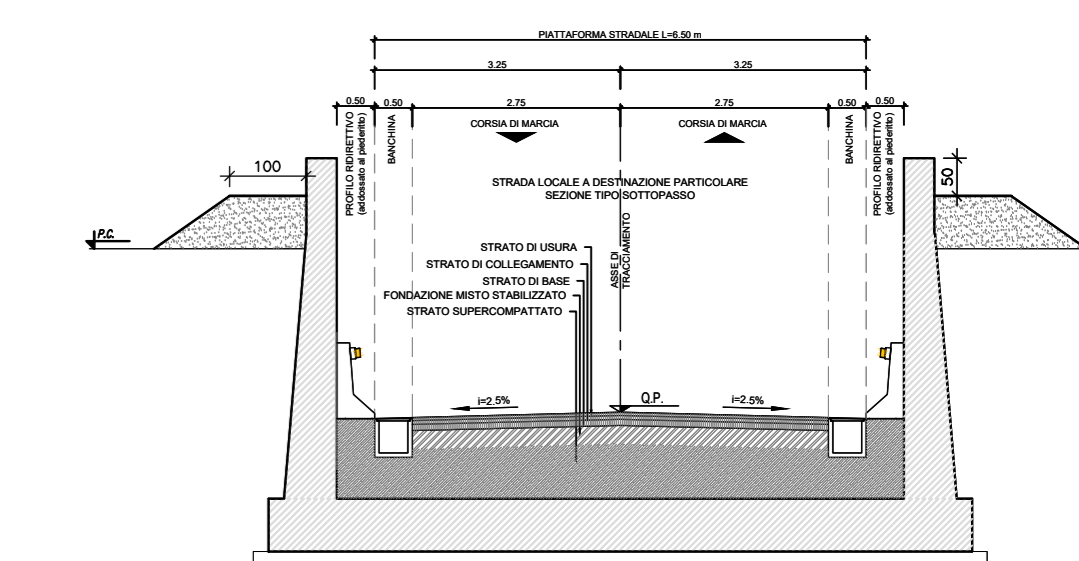

SEZIONE TRA MURI A U con strada da 9,50m
Scala 1:100

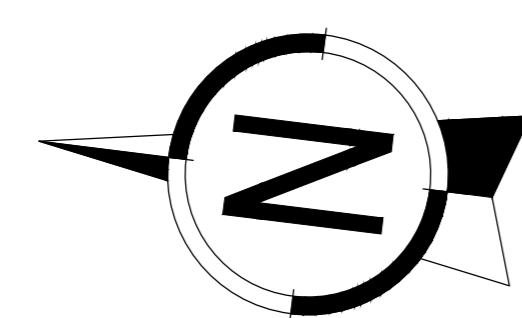
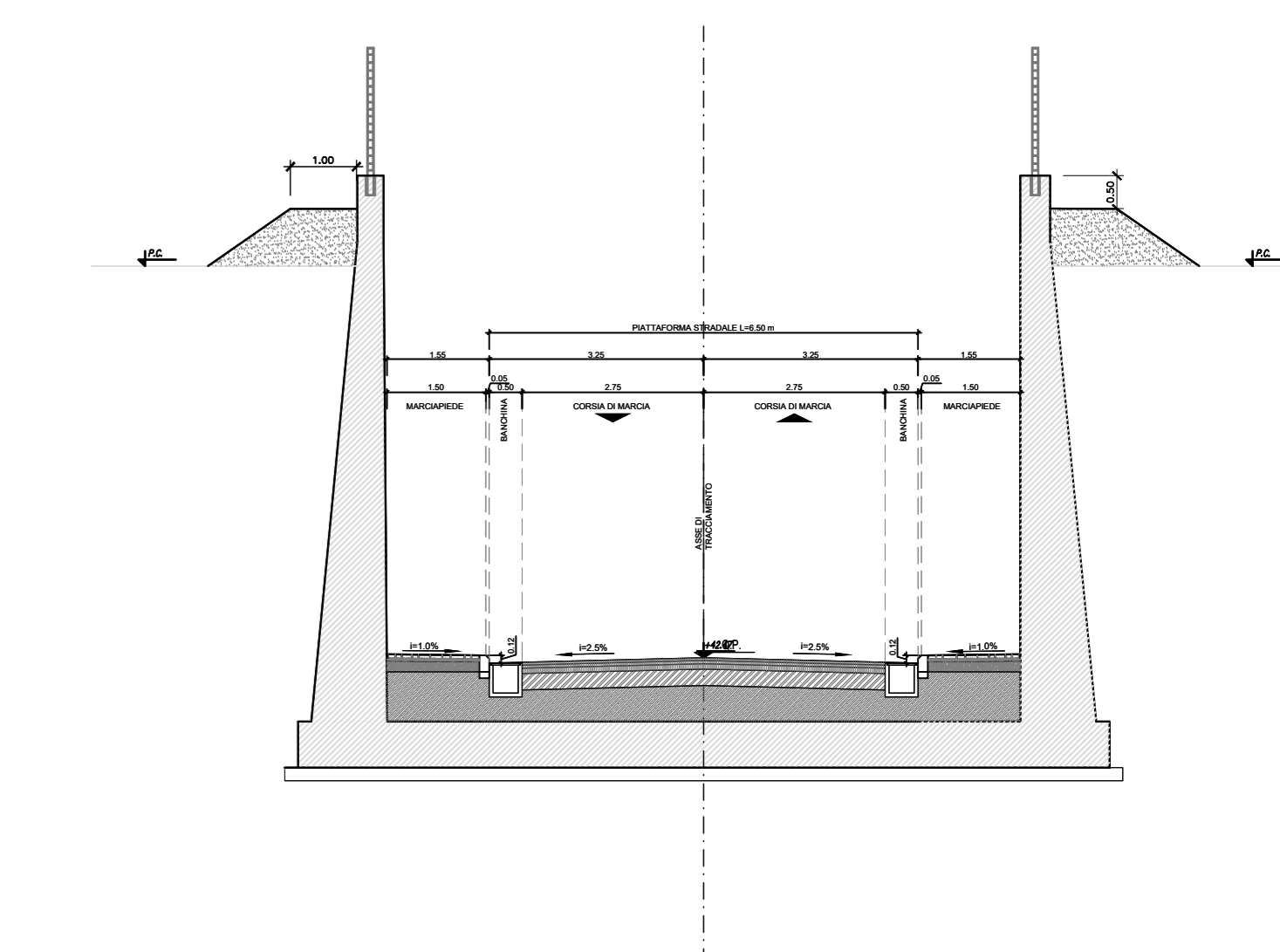

PLANIMETRIA DI INQUADRAMENTO
Scala 1:400

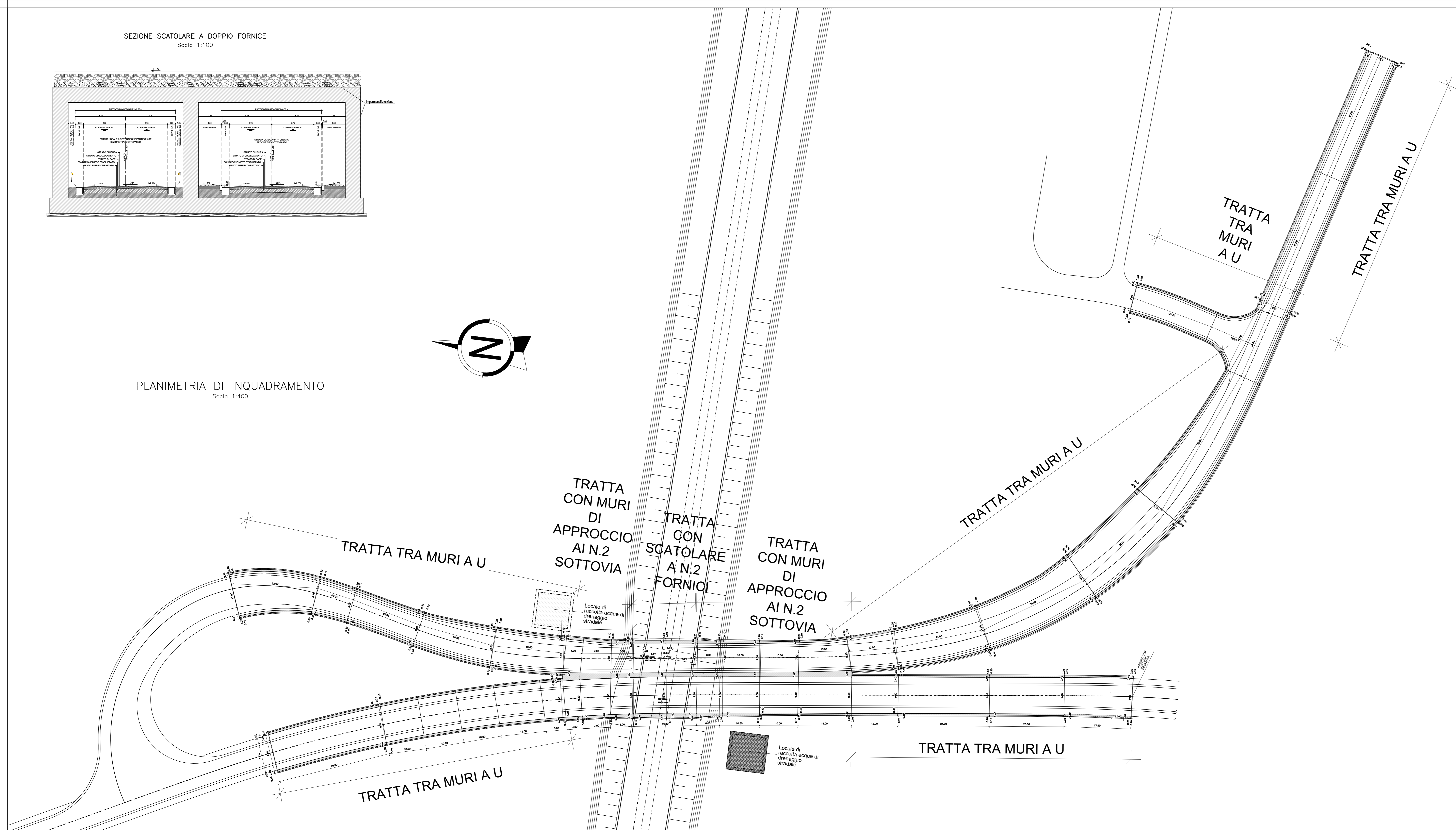

PIANTA CARPENTERIA quota testa muri
Scala 1:200

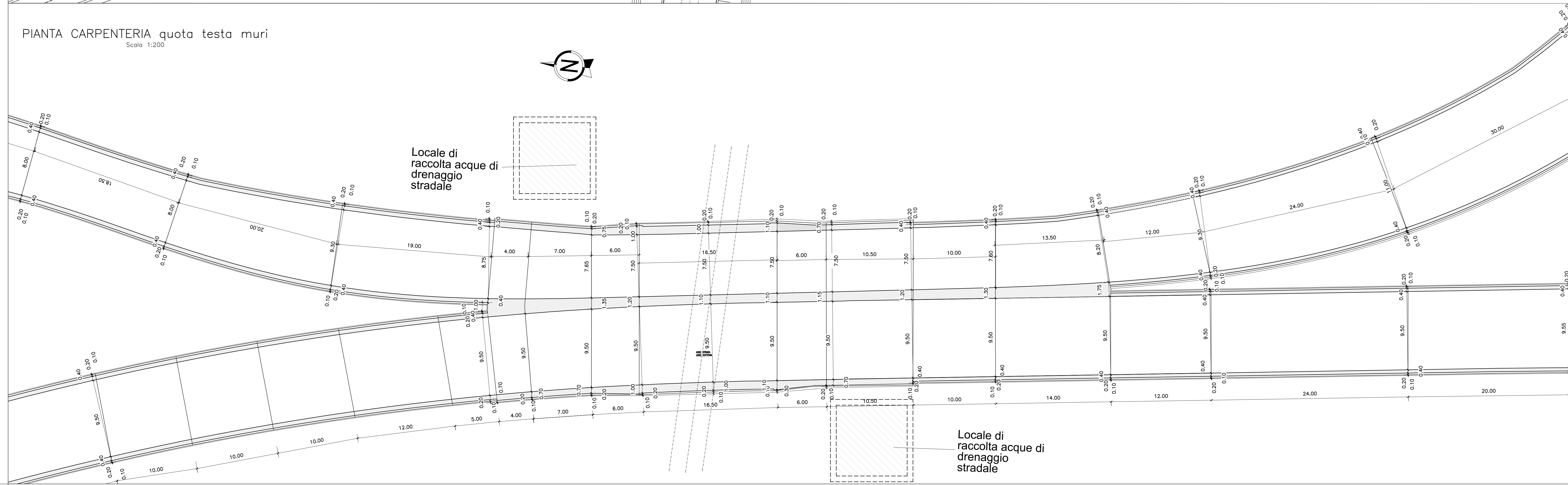
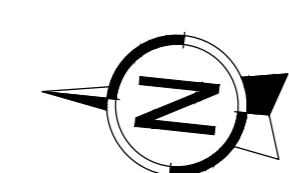

COMMITTENTE: **RFI** RETE FERROVIARIA ITALIANA GRUPPO FERROVIE DELLO STATO ITALIANE

PROGETTAZIONE: **ITALFERR** GRUPPO FERROVIE DELLO STATO ITALIANE

CUP: J34H16000620009

PROGETTO DI FATTIBILITA' TECNICA ED ECONOMICA
POTENZIAMENTO LINEA VENEZIA TRIESTE
 Posti di Movimento e Varianti di Tracciato
 LOTTO 4: Variante di tracciato sul Fiume Isonzo

VARIANTE ISONZO - OPERE MINORI
 Carpenteria sottovia SL01 - Pianta e sezioni

SCALA: varie

Rev.	Descrizione	Redatto	Data	Verificato	Data	Approvato	Data	Autorizzato	Data
A	Emissione Esecutiva	F. Coppa	giu-2021	A. Ciavarella	giu-2021	S. Lo Presti	giu-2021	L. Berardi	lug-2021
B	Emissione Esecutiva	F. Mingos	lug-2021	A. Ciavarella	lug-2021	S. Lo Presti	lug-2021		
C									
D									

File: IZ0440R10PZSL01000018 n. Elab.: