

COMMITTENTE:



PROGETTAZIONE:



DIREZIONE TECNICA

U.O. Architettura, Ambiente e Territorio
Cantierizzazione e Interferenze Sottoservizi

PROGETTO DI FATTIBILITA' TECNICA ED ECONOMICA

COLLEGAMENTO LAMEZIA T. – SETTINGIANO VELOCIZZAZIONE MEDIANTE RETTIFICHE DI TRACCIATO

INTERFERENZE CON PUBBLICI SERVIZI

Dossier Censimento dei Sottoservizi

COMMESSA LOTTO FASE ENTE TIPO DOC. OPERA / DISCIPLINA PROGR. REV.

RC0Y 00 R 53 RG S100000 001 B

Rev.	Descrizione	Redatto	Data	Verificato	Data	Approvato	Data	Autorizzato	Data
A	EMISSIONE	D. MANNI	Feb. 20	M. BINI	Feb. 20	S. VANFIORI	Feb. 20	S. MARI	
B	EMISSIONE	D. MANNI	Marzo 21	D. MANNI	Marzo 21	I. D'AMORE	Marzo 21	MAZZARINI	

ITALFERR S.P.A.
U.O. Architettura Ambiente e Territorio
Cantierizzazione e Interferenze Sottoservizi
Dott. Ing. Stefano Maccari
Ordine degli Ingegneri della Provincia di Roma
n. A.19935

QUADRO SINOTTICO ENTI TERRITORIALI GESTIONE SERVIZI E SOTTOSERVIZI DI RETE

Tabella riepilogativa dell'attività di censimento

L'obiettivo dell'intervento è il potenziamento del servizio ferroviario e la riduzione dei tempi di percorrenza per la Linea Lamezia T. C.le – Settingiano. Tale intervento è stato inserito nel Programma Operativo Regionale FESR 2014-2020 della Regione Calabria approvato dalla Commissione Europea in data 20/10/2015, al fine di ottenere il cofinanziamento dell'opera, ed è oggetto di un Protocollo d'Intesa, siglato in data 18/10/2016, per la collaborazione tra Regione Calabria e RFI in tutte le fasi dell'intervento (fattibilità, finanziamento europeo, progettazione ed esecuzione).

In attuazione del protocollo sono stati individuati una serie di possibili interventi suddivisi in tre scenari temporali: breve, medio e lungo termine.

Lo studio di Fattibilità fornito da RFI ha analizzato i tre scenari temporali, dei quali lo scenario di medio periodo individua, dal punto di vista tecnico-economico, le migliori soluzioni infrastrutturali da adottare. Tale scenario a medio termine prevede a sua volta tre alternative; tra queste, la scelta ricade sulla Velocizzazione della tratta attuale Lamezia T. C.le – Settingiano con interventi diffusi di modifica della geometria delle curve esistenti (aumento sopraelevazioni e/o varianti di tracciato in sede). Tali interventi sono oggetto del presente progetto.

La velocizzazione di tutta la linea richiederebbe n. 9 interventi di varianti di tracciato e di sola sopraelevazione per 9 curve. Di seguito una tabella sintetica di tali interventi.

Vista la limitata disponibilità del finanziamento, che non coprirebbe la velocizzazione di tutta la Linea, si è reso necessario individuare dei tratti compatibili con tale finanziamento e che offrissero un buon recupero dei tempi di percorrenza. All'interno di tale scenario si è dato quindi seguito allo sviluppo della progettazione dei seguenti tratti:

- km 10÷13 tra le stazioni di Nicastro e Feroleto;
- km 19÷24 tra le stazioni di Feroleto e Marcellinara;
- km 27 ÷ 29+310 tra le stazioni di Marcellinara e Settingiano.

Ai fini della corretta progettazione delle opere è necessario individuare la presenza e la tipologia dei sottoservizi posti parallelamente o in attraversamento all'intervento ferroviario.

Essendo un intervento da realizzare sulla linea ferroviaria esistente, come prima attività sono state richieste a RFI/Ferservizi le convenzioni già stipulate con Enti gestori di sottoservizi.

Ferservizi ci ha inviato l'elenco dei sottoservizi e le copie delle convenzioni.

Inoltre, è stata inviata agli enti territorialmente competenti una comunicazione pec in data 12/11/2019 con allegato il progetto dell'intervento ferroviario.

Nelle comunicazioni è stato richiesto all'Ente conferma e/o comunicazione dei sottoservizi potenzialmente interferenti con le opere, dettagli ai fini della loro risoluzione e i nominativi dei referenti da contattare per la parte tecnica.

Di seguito si riporta una tabella di sintesi degli Enti contattati e dei relativi riscontri ricevuti.

ENTE	Lettera richiesta censimento ITALFERR (PEC del)	Riscontri dagli enti (e-mail del)	SINTESI RISCONTRO
Regione Calabria	12/11/2019	--	--
Comune di Catanzaro	12/11/2019	Contattato telefonicamente	Devono verificare, risponderanno via PEC, lasciato contatto
Provincia di Catanzaro	12/11/2019	--	--
Anas S.p.A.	12/11/2019	--	--
Enel S.p.A. E-distribuzione S.p.A.	12/11/2019	--	--
Snam rete gas S.p.A.	12/11/2019	13/12/2019	<i>Nota 1</i>
Terna reti Italia S.p.A.	12/11/2019	--	--
Telecom Italia S.p.A.	12/11/2019	--	--
Wind Tre S.p.A.	12/11/2019	31/10/2019	Inviata planimetria
Fastweb S.p.A.	12/11/2019	Contattato via mail	Inviata mail di sollecito al responsabile manutenzione, non pervenuta risposta
Eni S.p.A.	12/11/2019	--	--
SORICAL S.p.A.	12/11/2019	Contattato telefonicamente	Nessuna risposta
Italgas S.p.A.	12/11/2019	--	--
Consorzio Valle Crati	12/11/2019	Contattato telefonicamente	Non interessati
Comune di Settingiano	12/11/2019	25/10/2019	No sottoservizi
Comune di Lamezia Terme	12/11/2019	Contattato telefonicamente	In attesa di riscontro
Comune di Feroleto Antico	12/11/2019	Contattato telefonicamente	In attesa di riscontro
Consorzio Bonifica Lamezia	12/11/2019	--	--
Lamezia Multiservizi	12/11/2019	Contattato telefonicamente	Nessuna risposta
Comune di Marcellinara	12/11/2019	Contattato telefonicamente	Nessuna risposta

Nota 1: Snam ha inviato, tramite PEC del 13/12/2019, una lista di sottoservizi con relativa pk. A seguito di contatti telefonici ci hanno negato l'invio delle planimetrie ma con la collaborazione di un tecnico della società, siamo riusciti comunque a stabilire delle progressive indicative (confermando alcuni attraversamenti che ci risultano con le convenzioni e aggiungendone altri)

In definitiva, di seguito si riporta una tabella riassuntiva con tutti i sottoservizi censiti a seguito della lista fornita da Ferservizi e dei riscontri pec precedentemente descritti.

n.	PROGRESSIVA	TIPOLOGIA	Convenzione n.	ENTE
1	0+600	ACQUEDOTTO	23/2007	Lamezia Multiservizi S.p.A.
2	0+607	ELETTRODOTTO	25/1991	e-distribuzione S.p.A.
3	0+607	TELECOMUNICAZIONI	79/1990	Telecom Italia S.p.A.
4	0+607	TELECOMUNICAZIONI	63/1990	Telecom Italia S.p.A.
5	0+630	ELETTRODOTTO	148/1976	e-distribuzione S.p.A.
6	0+780	ELETTRODOTTO	156/1972	e-distribuzione S.p.A.
7	0+849	TELECOMUNICAZIONI	6/1976	Telecom Italia S.p.A.
8	0+905	ELETTRODOTTO	540/1966	e-distribuzione S.p.A.
9	1+045	ELETTRODOTTO	648/1971	e-distribuzione S.p.A.
10	1+250	ELETTRODOTTO	23/1983	e-distribuzione S.p.A.
11	1+370	ELETTRODOTTO	23/1983	e-distribuzione S.p.A.
12	1+390,80	GASDOTTO	12/1993	SNAM Rete Gas S.p.A.
13	da 1+390 a 2+990 ca.	GASDOTTO	PEC del 13/12/19	SNAM Rete Gas S.p.A.
14	2+284	ACQUEDOTTO	66/1978	Cassa per il Mezzogiorno
15	2+723	ELETTRODOTTO	38/1982	e-distribuzione S.p.A.
16	2+825	ELETTRODOTTO	23/1983	e-distribuzione S.p.A.
17	3+145	ELETTRODOTTO	112/1996	e-distribuzione S.p.A.
18	3+464	ELETTRODOTTO	260/1968	e-distribuzione S.p.A.
19	3+464	ELETTRODOTTO	280/1968	e-distribuzione S.p.A.
20	4+134	ELETTRODOTTO	292/1970	e-distribuzione S.p.A.
21	4+180	ELETTRODOTTO	191/1989	e-distribuzione S.p.A.
22	5+286	FOGNATURA	47/1980	Comune di Lamezia Terme
23	5+290	ELETTRODOTTO	90/1972	e-distribuzione S.p.A.
24	5+453	FOGNATURA	47/1980	Comune di Lamezia Terme
25	5+932	ELETTRODOTTO	25/1990	Italgas S.p.A.
26	6+090	FOGNATURA	185/1989	Comune di Lamezia Terme
27	6+102	ELETTRODOTTO	20/1976	e-distribuzione S.p.A.
28	6+109	ELETTRODOTTO	12/1979	e-distribuzione S.p.A.
29	6+110	GASDOTTO	21/1997	Italgas S.p.A.

n.	PROGRESSIVA	TIPOLOGIA	Convenzione n.	ENTE
30	6+110	TELECOMUNICAZIONI	6/1980	Telecom Italia S.p.A.
31	6+115	TELECOMUNICAZIONI	50/1970	Telecom Italia S.p.A.
32	6+116	ELETTRODOTTO	77/1975	e-distribuzione S.p.A.
33	6+752	ELETTRODOTTO	187/1989	e-distribuzione S.p.A.
34	6+891	ACQUEDOTTO	17/1984	Comune di Lamezia Terme
35	6+896	FOGNATURA	47/1980	Comune di Lamezia Terme
36	7+251	ELETTRODOTTO	129/1968	e-distribuzione S.p.A.
37	7+251	ELETTRODOTTO	187/1989	e-distribuzione S.p.A.
38	8+136	GASDOTTO	17/1997	Italgas S.p.A.
39	8+136	TELECOMUNICAZIONI	142/1974	Telecom Italia S.p.A.
40	8+136	TELECOMUNICAZIONI	419/1970	Telecom Italia S.p.A.
41	8+487	TELECOMUNICAZIONI	15/1968	Telecom Italia S.p.A.
42	8+509	ELETTRODOTTO	370/1968	e-distribuzione S.p.A.
43	8+509	FOGNATURA	57/1976	Comune di Lamezia Terme
44	8+774	ACQUEDOTTO	63/1978	Cassa per il Mezzogiorno
45	9+337	TELECOMUNICAZIONI	143/1991	Telecom Italia S.p.A.
46	9+337	GASDOTTO	18/1997	Italgas S.p.A.
47	9+337,62	TELECOMUNICAZIONI	966/1965	Telecom Italia S.p.A.
48	9+475	ELETTRODOTTO	696/1967	e-distribuzione S.p.A.
49	9+642	TELECOMUNICAZIONI	190/1970	Telecom Italia S.p.A.
50	9+693	TELECOMUNICAZIONI	195/1974	Telecom Italia S.p.A.
51	9+851	ACQUEDOTTO	18/1985	Sig. Iemma Francesco
52	9+870,30	TELECOMUNICAZIONI	1794/1995	Telecom Italia S.p.A.
53	9+963	ELETTRODOTTO	943/1961	e-distribuzione S.p.A.
54	9+970	ELETTRODOTTO	649/1971	e-distribuzione S.p.A.
55	11+116	TELECOMUNICAZIONI	48/1991	Telecom Italia S.p.A.
56	11+216	ELETTRODOTTO	1308/1962	e-distribuzione S.p.A.
57	11+952	TELECOMUNICAZIONI	49/1991	Telecom Italia S.p.A.
58	12+200	ELETTRODOTTO	52/1996	e-distribuzione S.p.A.

n.	PROGRESSIVA	TIPOLOGIA	Convenzione n.	ENTE
59	14+322	GASDOTTO	8/1990	SNAM Rete Gas S.p.A.
60	14+332	GASDOTTO	31/1993	SNAM Rete Gas S.p.A.
61	14+343	GASDOTTO	36/2004	SNAM Rete Gas S.p.A.
62	14+577	ELETTRODOTTO	N.D.	Metropolis S.p.A.
63	da 14+572,50 a 14+782,50	ILLUMINAZIONE PUBBLICA	92/1985	Comune di Feroleto Antico
64	15+079	ACQUEDOTTO	N.D.	Consorzio di Bonifica "Piana di S.Eufemia"
65	da 15+094 a 15+147	TELECOMUNICAZIONI	53/1988	Telecom Italia S.p.A.
66	15+862	TELECOMUNICAZIONI	43/1992	Telecom Italia S.p.A.
67	16+598	ELETTRODOTTO	39/2004	Terna S.p.A.
68	16+900	ELETTRODOTTO	71/1977	e-distribuzione S.p.A.
69	19+975	ELETTRODOTTO	34/1977	e-distribuzione S.p.A.
70	20+200 ca.	ELETTRODOTTO	Visione aerea	e-distribuzione S.p.A.
71	21+185	ELETTRODOTTO	194/1971	e-distribuzione S.p.A.
72	21+985	ELETTRODOTTO	221/1989	e-distribuzione S.p.A.
73	23+096	ELETTRODOTTO	260/1968	e-distribuzione S.p.A.
74	23+096	ELETTRODOTTO	280/1968	e-distribuzione S.p.A.
75	23+354	ELETTRODOTTO	27/2012	Marcellinara Wind S.r.l.
76	23+354	ELETTRODOTTO	21/2005	e-distribuzione S.p.A.
77	23+354	TELECOMUNICAZIONI	10/1978	Telecom Italia S.p.A.
78	23+418	ELETTRODOTTO	161/1989	e-distribuzione S.p.A.
79	25+055	GASDOTTO	8/2009	SNAM Rete Gas S.p.A.
80	27+960	ELETTRODOTTO	99/1985	e-distribuzione S.p.A.
81	28+634	ELETTRODOTTO	13/1983	e-distribuzione S.p.A.
82	28+806	GASDOTTO	129/1974	SNAM Rete Gas S.p.A.
83	28+883	ACQUEDOTTO	188/1976	Opera SILA - Ente di sviluppo in Calabria
84	29+110	GASDOTTO	36/2003	Italgas S.p.A.
85	29+113	TELECOMUNICAZIONI	45/1985	Telecom Italia S.p.A.
86	29+190	ACQUEDOTTO	N.D.	Comune di Settingiano

n.	PROGRESSIVA	TIPOLOGIA	Convenzione n.	ENTE
87	29+323	ELETTRODOTTO	570/1969	e-distribuzione S.p.A.
88	29+512	ELETTRODOTTO	260/1968	e-distribuzione S.p.A.
89	29+512	ELETTRODOTTO	280/1968	e-distribuzione S.p.A.
90	29+519	ELETTRODOTTO	550/1972	e-distribuzione S.p.A.
91	29+650	ELETTRODOTTO	165/1989	e-distribuzione S.p.A.
92	30+010	ELETTRODOTTO	157/1989	e-distribuzione S.p.A.

Di seguito si riportano le schede di ogni sottoservizio in base alla numerazione della tabella sovrastante

SOTTOSERVIZIO N° 1

Tipologia: ACQUEDOTTO

Interrato in attraversamento

Note e caratteristiche sottoservizio: Passaggio di tubazione in ghisa DN 65 in fodera in PVC DN 200 (circa 1,20 m dal piano ferroviario)

Ubicazione: Progressiva linea storica 0+600

Comune di Lamezia Terme

Titolare del servizio interferente: Lamezia Multiservizi S.p.A.

Documenti reperiti: convenzione stipulata con ente n. 23/2007 - Pratica 3597

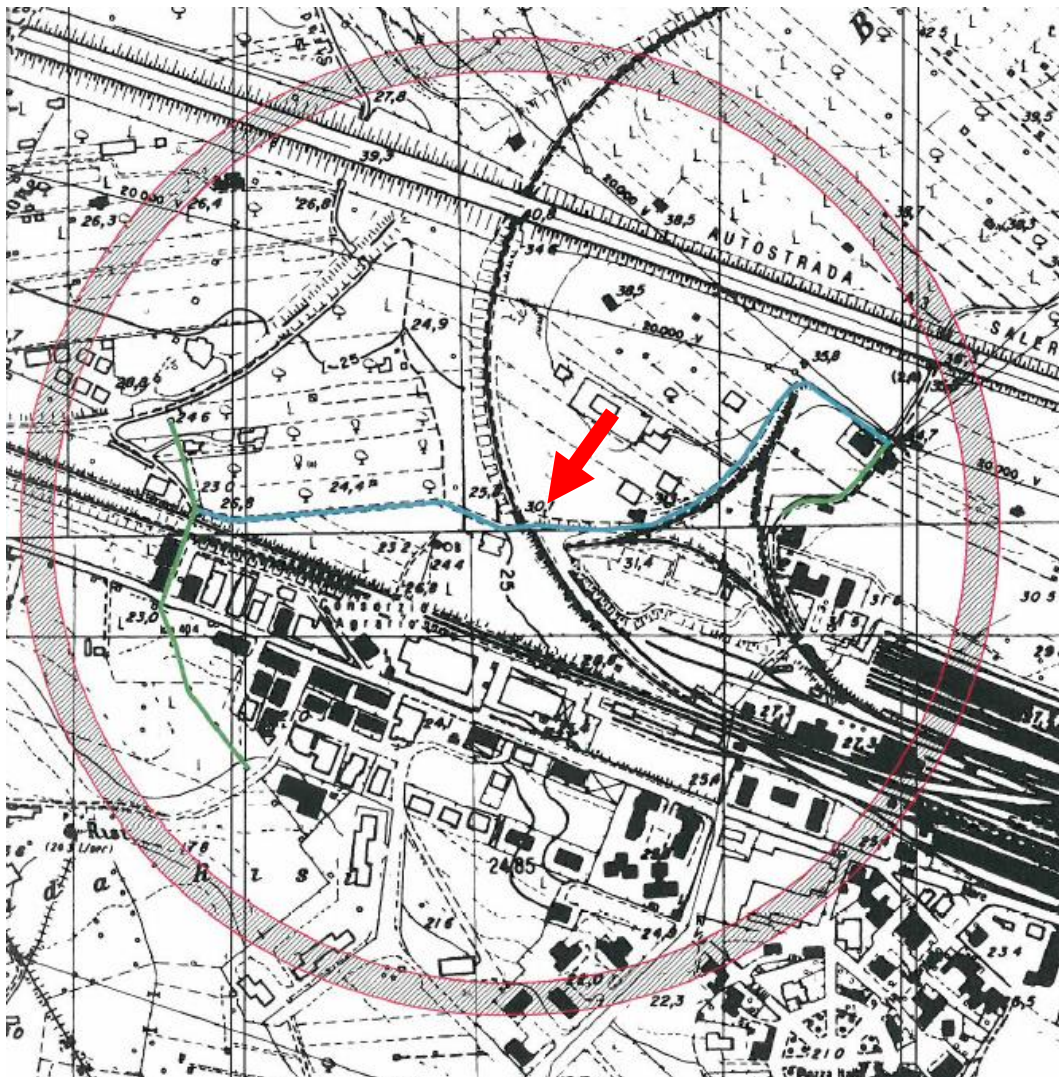

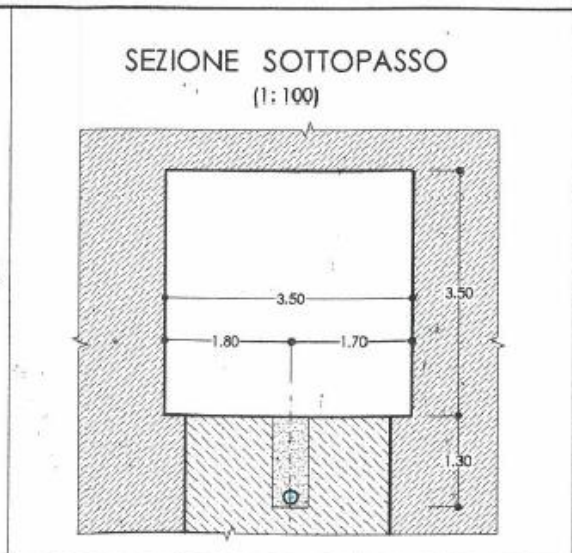
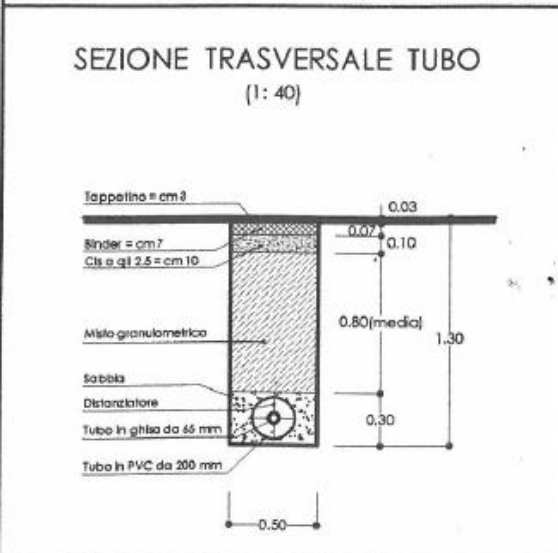
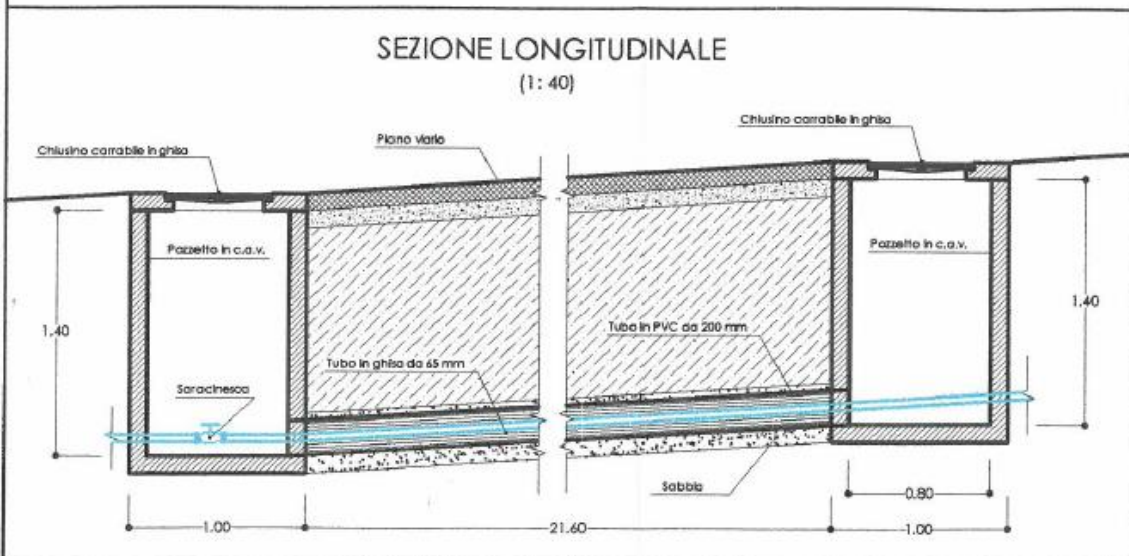
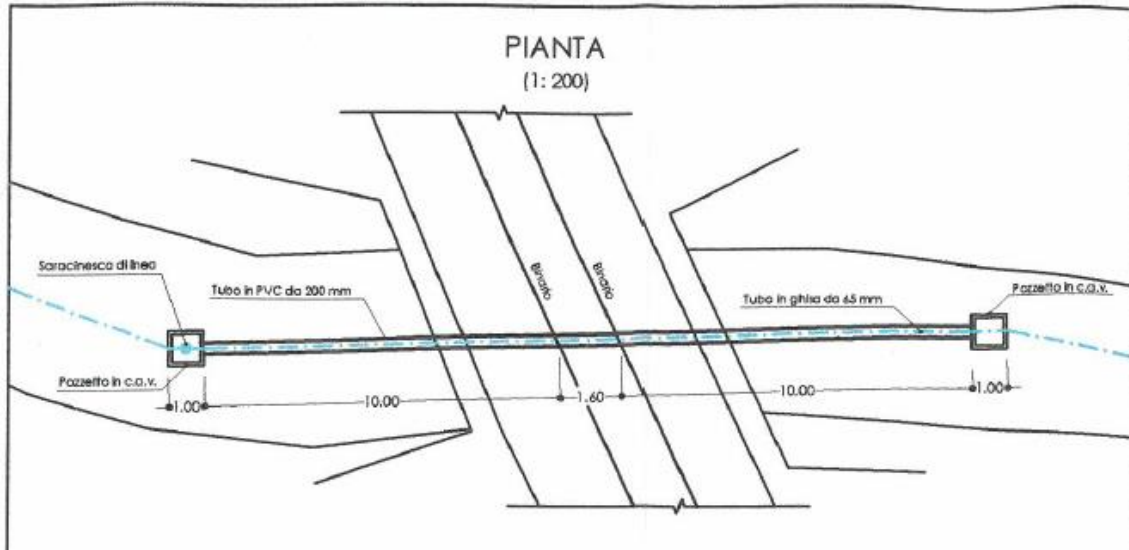

SOTTOSERVIZIO N° 2

Tipologia: ELETTRODOTTO

Inferiore interrato in attraversamento

Note e caratteristiche sottoservizio: Passaggio di cavo elettrico interrato (circa 1,10 m di profondità) in sottovia ferroviario

Ubicazione: Progressiva linea storica 0+607

Comune di Lamezia Terme

Titolare del servizio interferente: e-distribuzione S.p.A.

Documenti reperiti: convenzione stipulata con ente n. 25/1991 - Pratica 2556

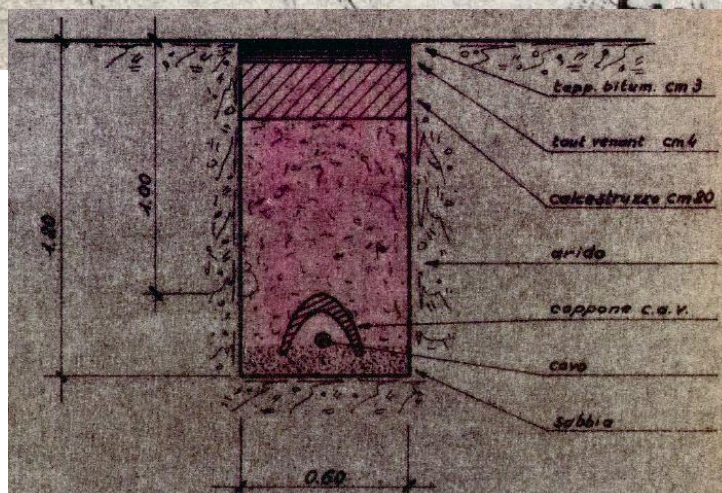
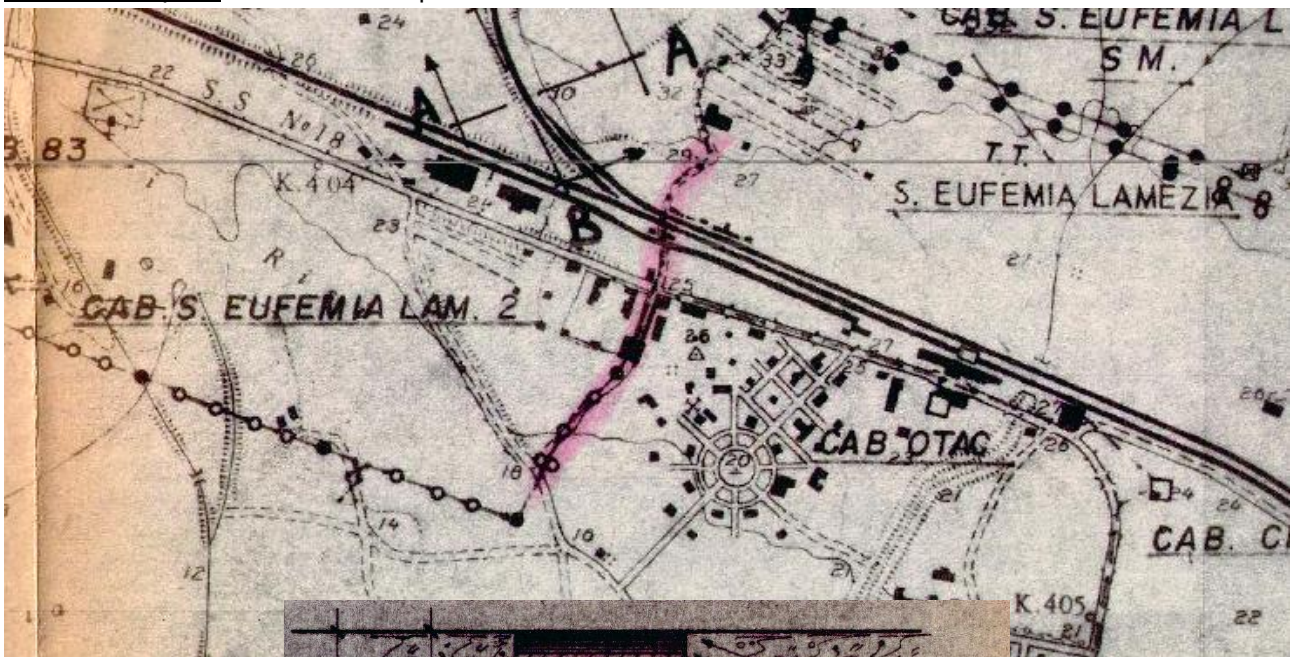

SOTTOSERVIZIO N° 3

Tipologia: TELECOMUNICAZIONI

Interrato in attraversamento

Note e caratteristiche sottoservizio: Passaggio n. 2 tubazione DN 125 interrato (circa 1,50 m di profondità) con inserito cavo telefonico

Ubicazione: Progressiva linea storica 0+607

Comune di Lamezia Terme

Titolare del servizio interferente: Telecom Italia S.p.A.

Documenti reperiti: convenzione stipulata con ente n. 79/1990 - Pratica 2863

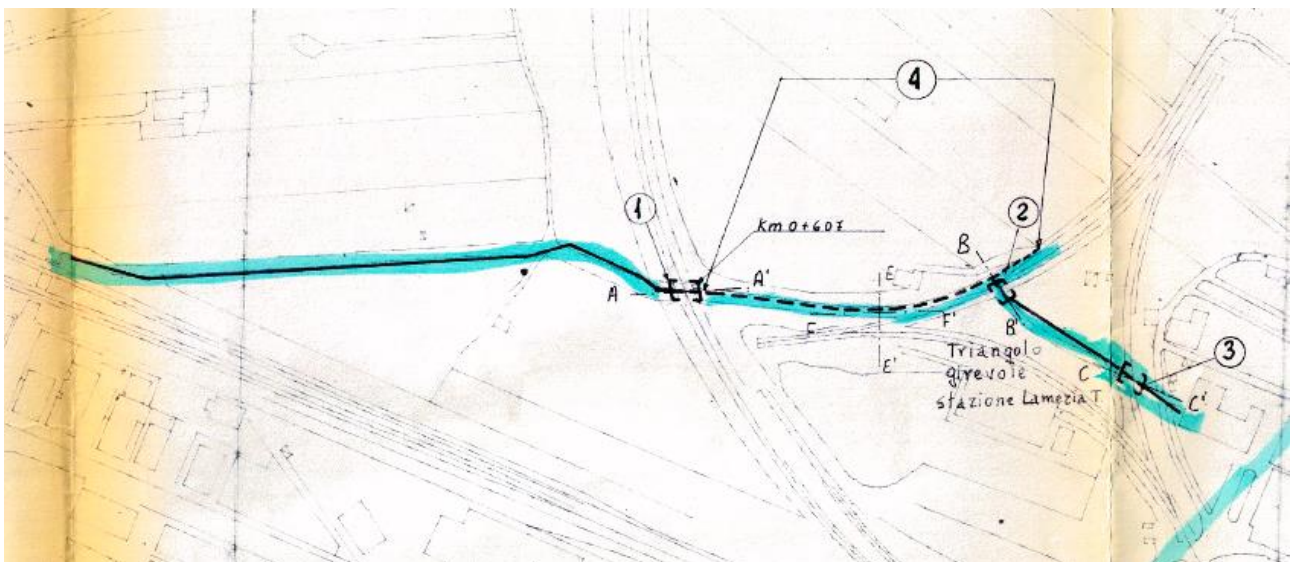

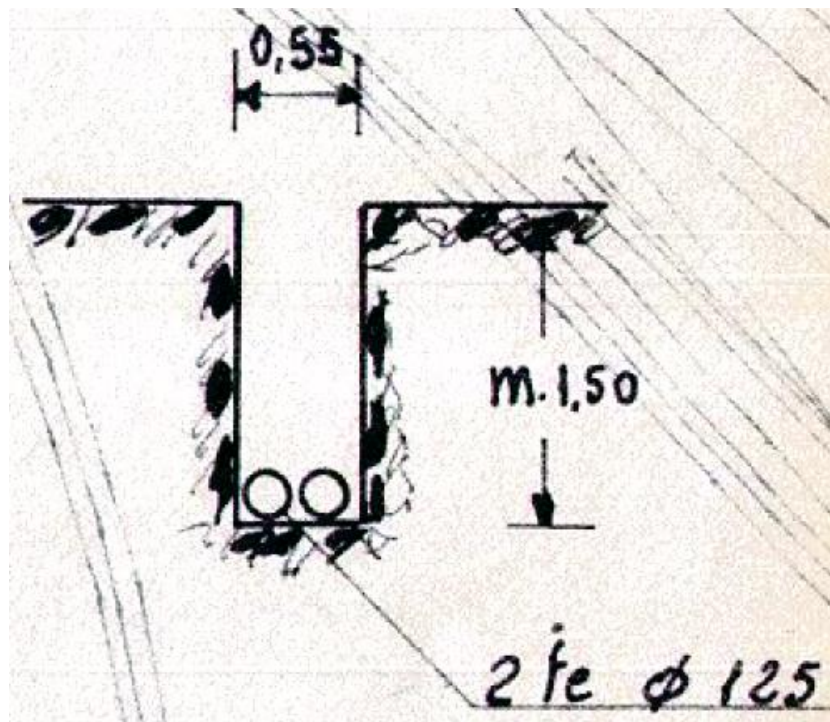

SOTTOSERVIZIO N° 4

Tipologia: TELECOMUNICAZIONI

Interrato in attraversamento

Note e caratteristiche sottoservizio: Passaggio n. 2 tubazione DN 125 interrato (circa 1,20 m di profondità) in sottovia ferroviario con inserito cavo telefonico

Ubicazione: Progressiva linea storica 0+607
Comune di Lamezia Terme

Titolare del servizio interferente: Telecom Italia S.p.A.

Documenti reperiti: convenzione stipulata con ente n. 63/1990 - Pratica 2862

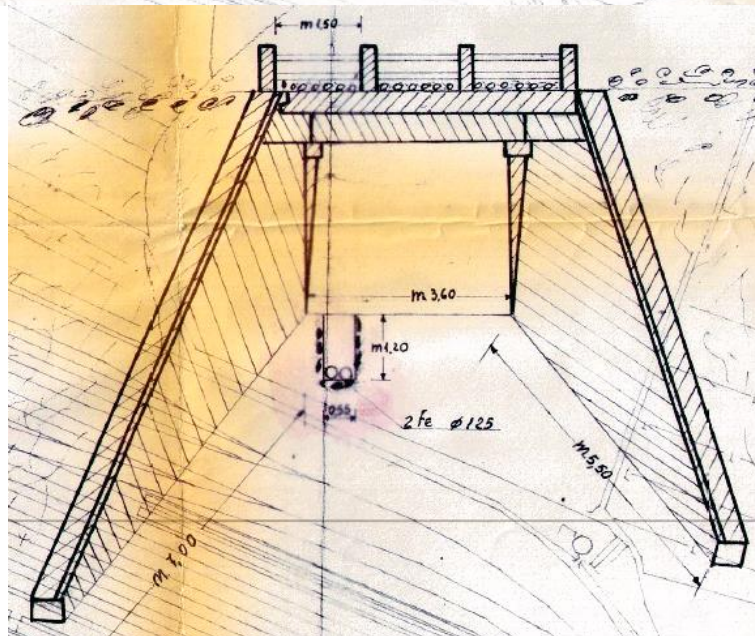
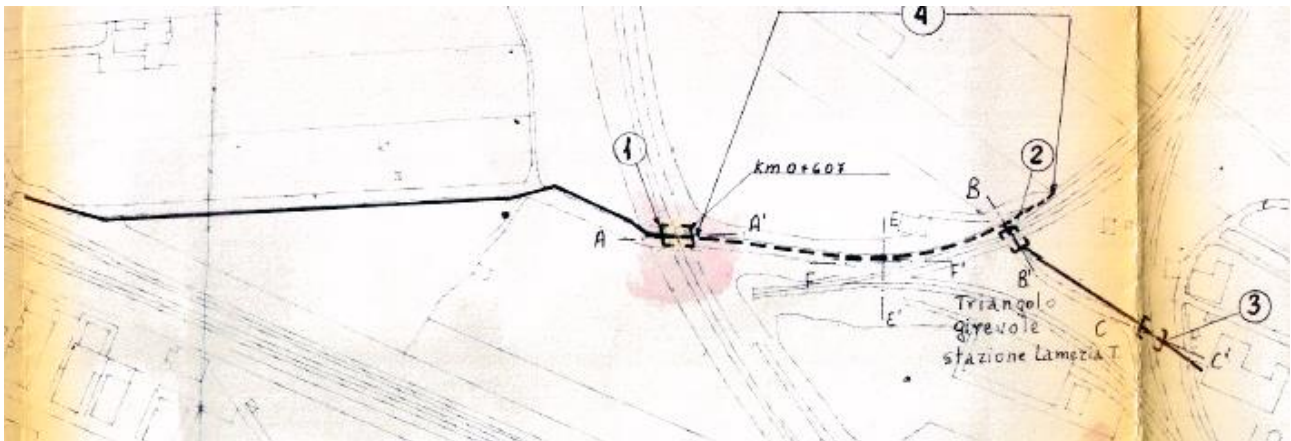

SOTTOSERVIZIO N° 5

Tipologia: ELETTRODOTTO

Inferiore interrato in attraversamento

Note e caratteristiche sottoservizio: Passaggio tubazione in acciaio DN 100 interrato (circa 1,00 m di profondità) in sottovia ferroviario con inserito cavo M.T. 3x25 mmq

Ubicazione: Progressiva linea storica 0+630

Comune di Lamezia Terme

Titolare del servizio interferente: e-distribuzione S.p.A.

Documenti reperiti: convenzione stipulata con ente n. 148/1976 - Pratica 1700

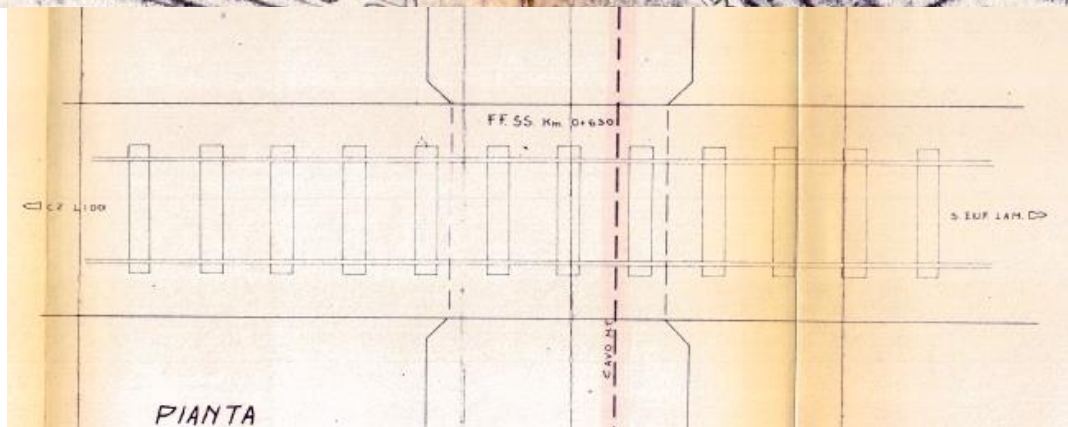
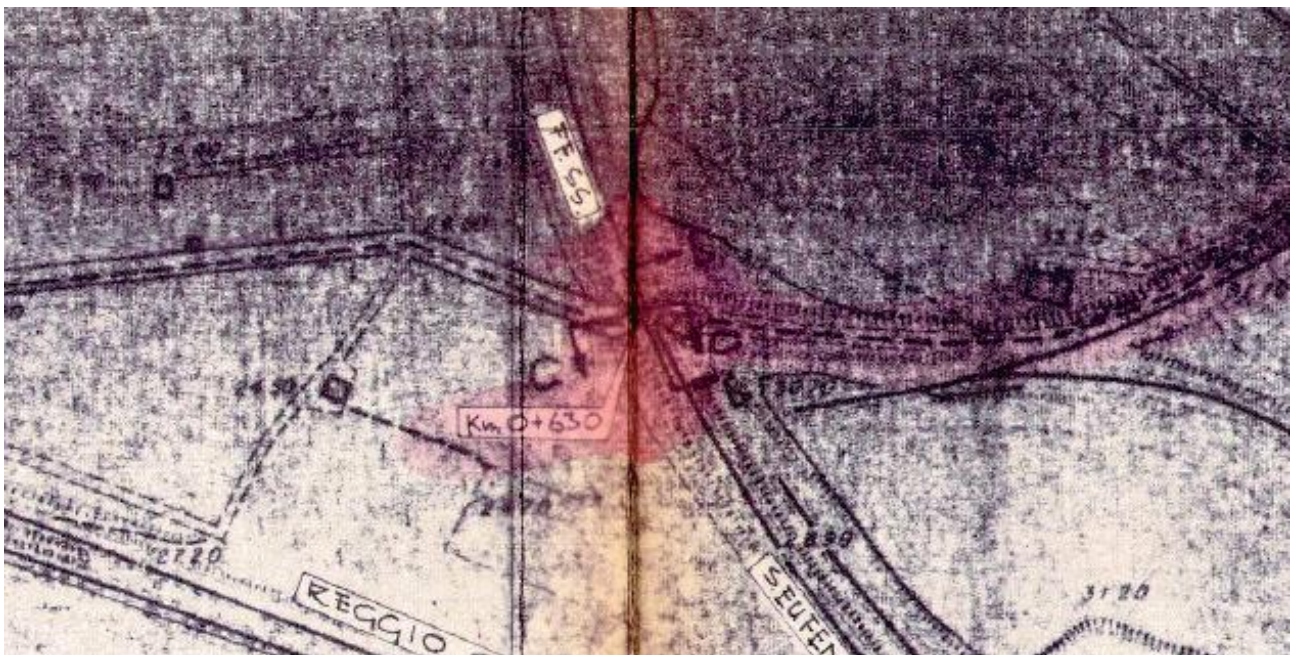

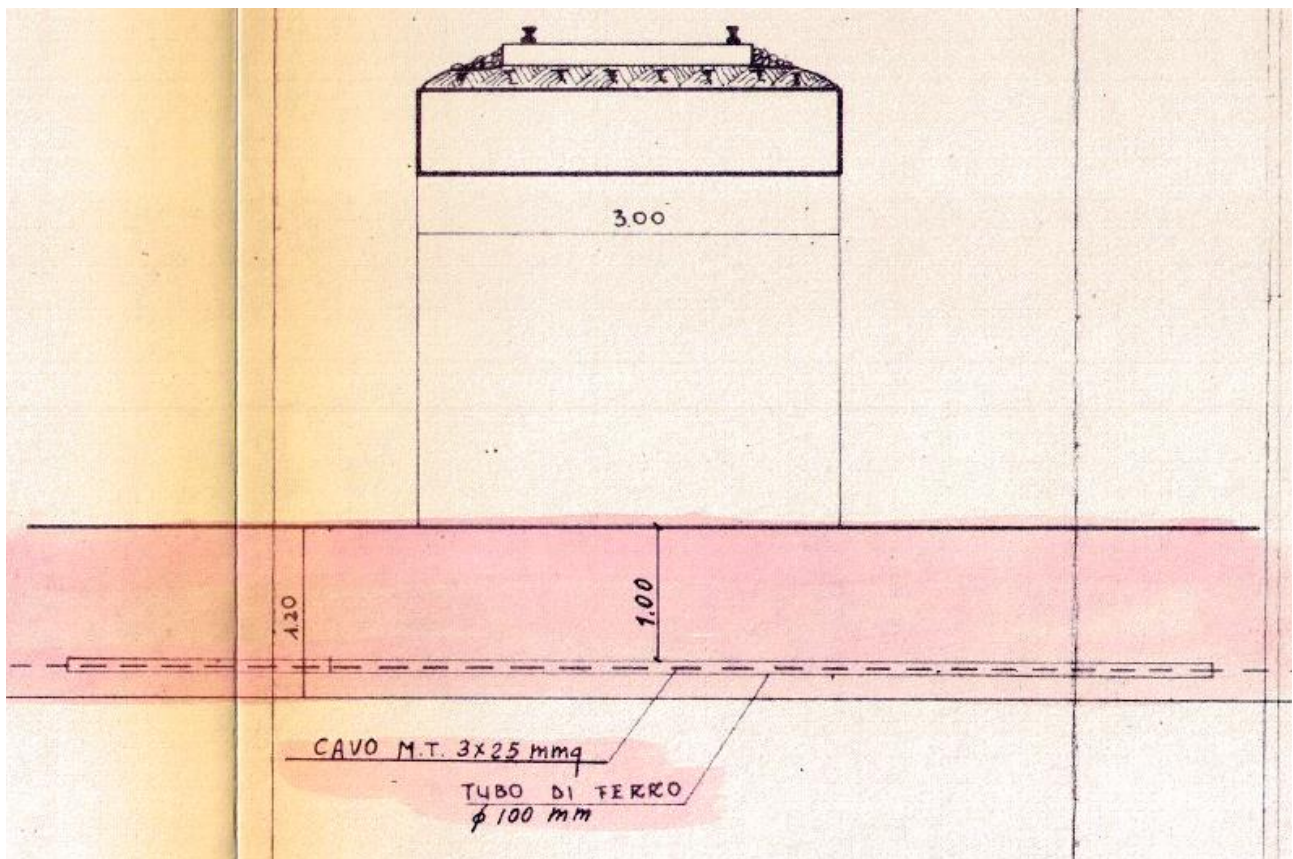
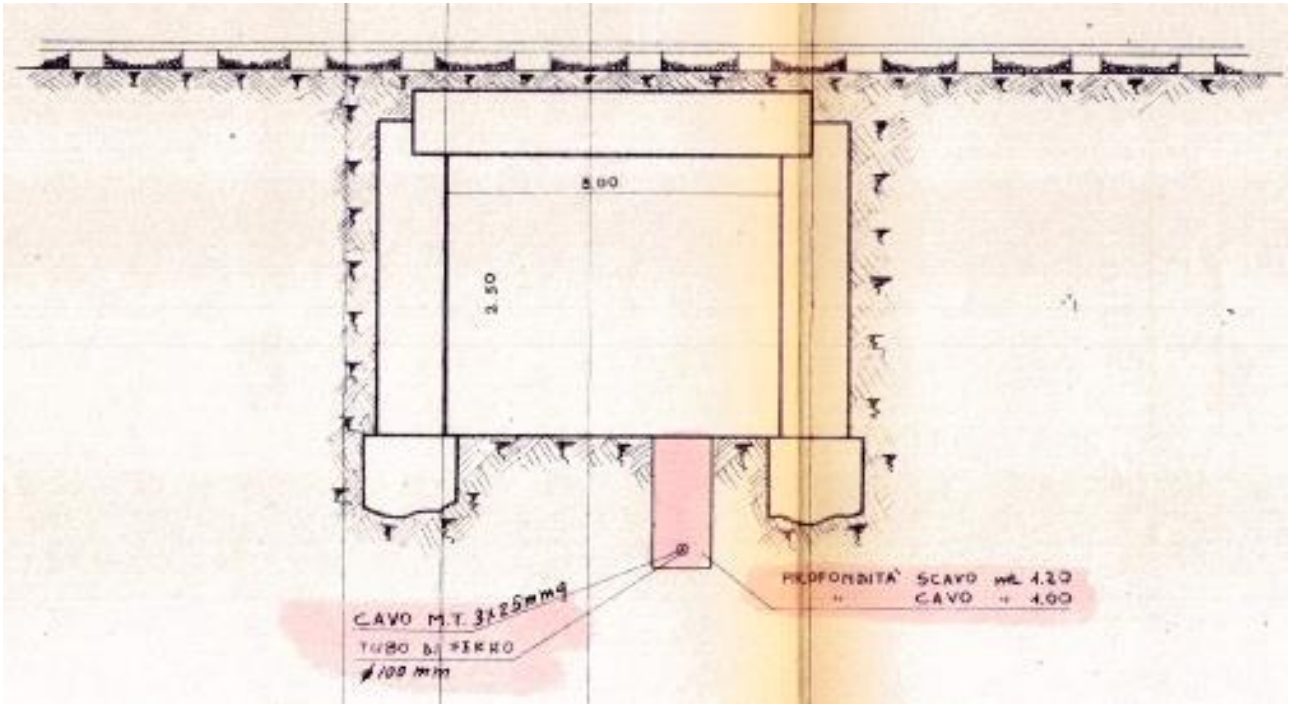



COLLEGAMENTO LAMEZIA T. – SETTINGIANO
VELOCIZZAZIONE MEDIANTE RETTIFICHE DI TRACCIATO

**RELAZIONE DI CENSIMENTO DEI
SOTTOSERVIZI**

PROGETTO	LOTTO	CODIFICA	DOCUMENTO	REV.	FOGLIO
RC0Y	00	R 53 RG	SI0000 000	B	15 di 149

SOTTOSERVIZIO N° 6

Tipologia: ELETTRODOTTO

Aereo in attraversamento

Note e caratteristiche sottoservizio: Passaggio aereo di cavo elettrico M.T. a circa 13,00 m dal piano ferroviario

Ubicazione: Progressiva linea storica 0+780

Comune di Lamezia Terme

Titolare del servizio interferente: e-distribuzione S.p.A.

Documenti reperiti: convenzione stipulata con ente n. 156/1972 - Pratica 1275

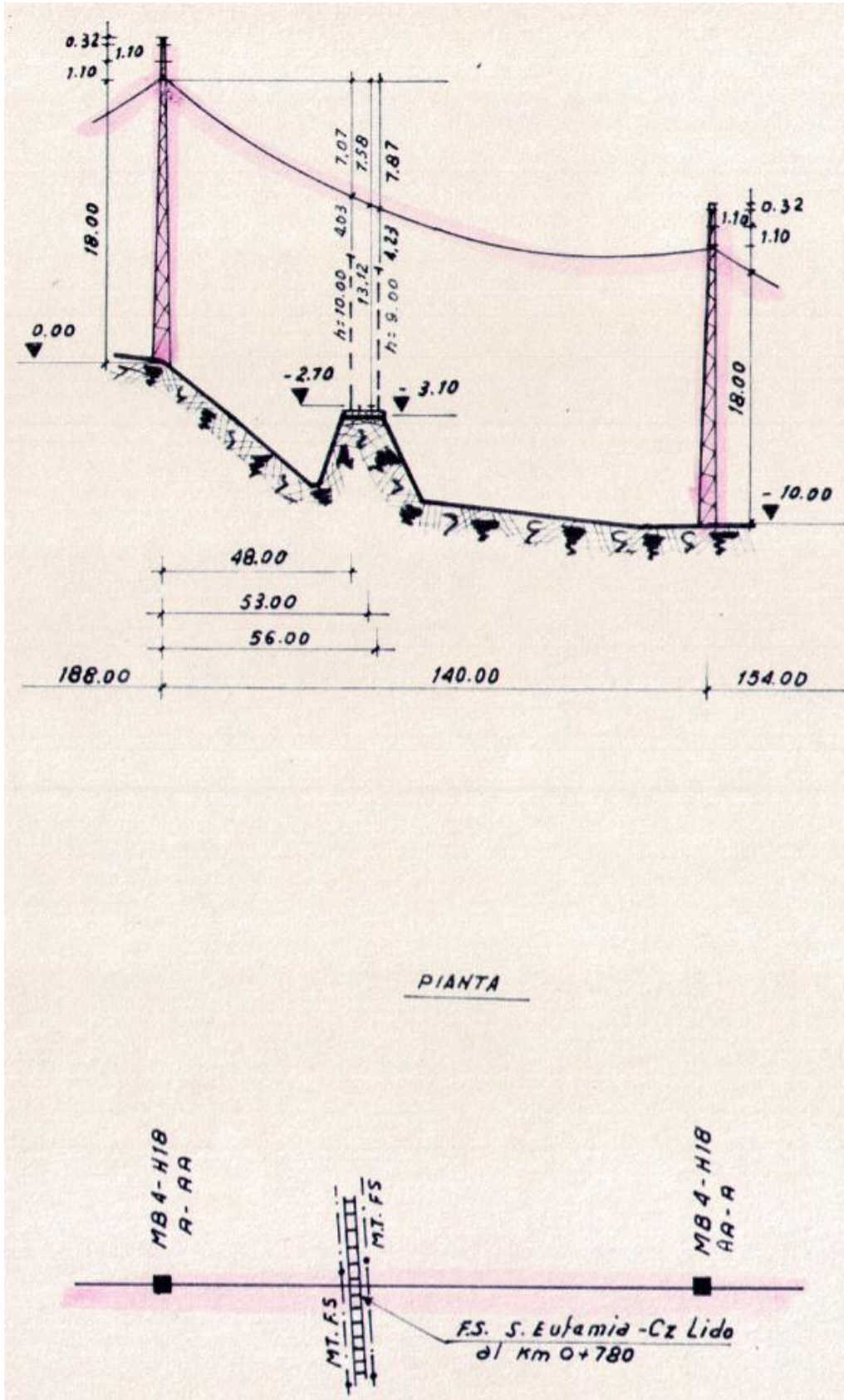

SOTTOSERVIZIO N° 7

Tipologia: TELECOMUNICAZIONI

Interrato in parallelo

Note e caratteristiche sottoservizio: Passaggio interrato di n. 3 cavi paralleli alla linea ferroviaria

Ubicazione: Progressiva linea storica 0+849

Comune di S. Eufemia Lamezia

Titolare del servizio interferente: Telecom Italia S.p.A.

Documenti reperiti: convenzione stipulata con ente n. 6/1976 - Pratica 1297

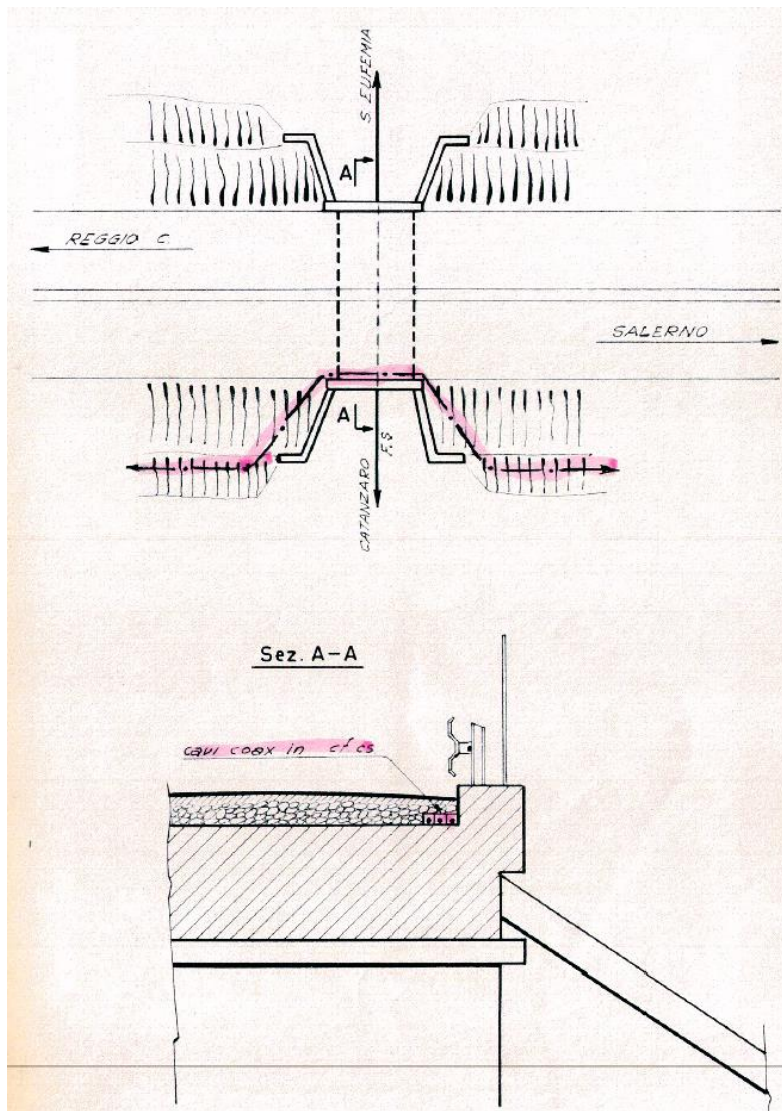

SOTTOSERVIZIO N° 8

Tipologia: ELETTRODOTTO

Aereo in attraversamento

Note e caratteristiche sottoservizio: Passaggio aereo di cavo elettrico A.T. a circa 13,00 m dal piano ferroviario

Ubicazione: Progressiva linea storica 0+905
Comune di S. Eufemia Lamezia

Titolare del servizio interferente: e-distribuzione S.p.A.

Documenti reperiti: convenzione stipulata con ente n. 540/1966 - Pratica 0711

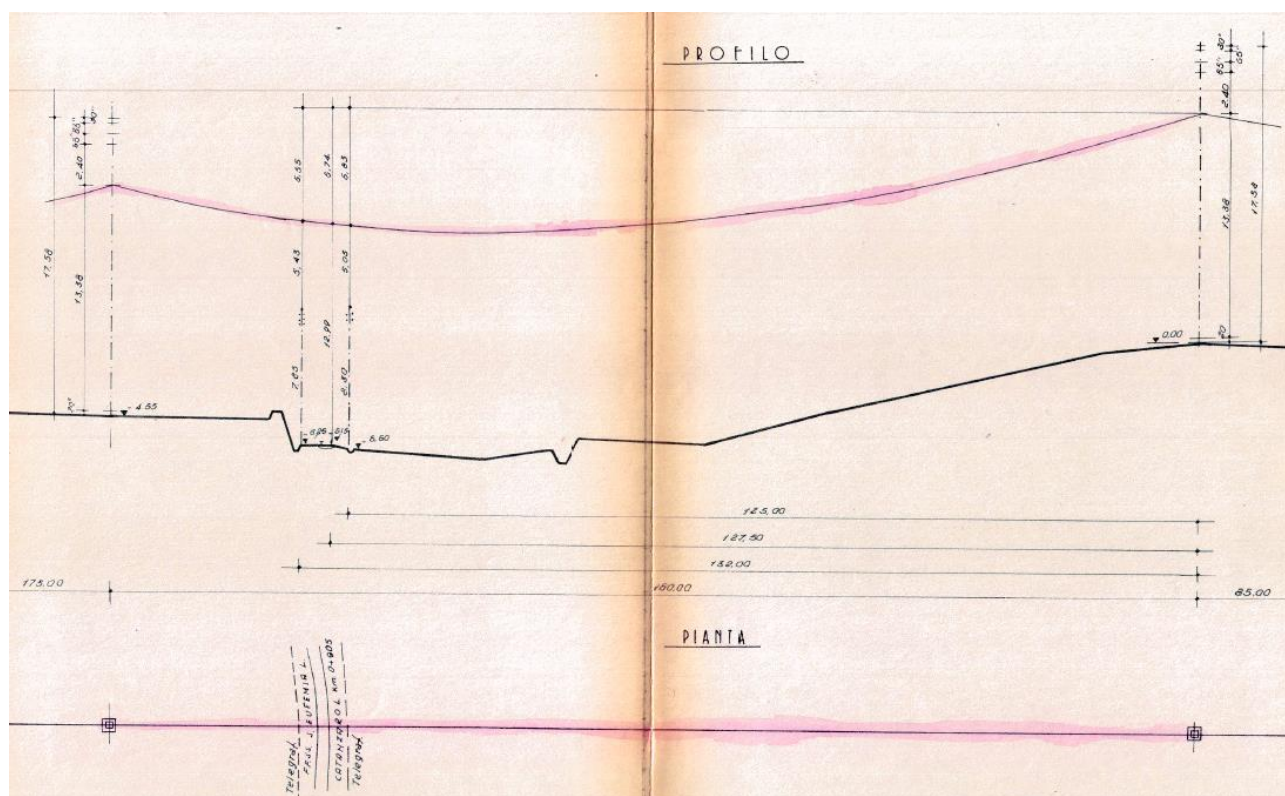



COLLEGAMENTO LAMEZIA T. – SETTINGIANO
VELOCIZZAZIONE MEDIANTE RETTIFICHE DI TRACCIATO

**RELAZIONE DI CENSIMENTO DEI
SOTTOSERVIZI**

PROGETTO	LOTTO	CODIFICA	DOCUMENTO	REV.	FOGLIO
RC0Y	00	R 53 RG	SI0000 000	B	19 di 149

SOTTOSERVIZIO N° 9

Tipologia: ELETTRODOTTO

Aereo in attraversamento

Note e caratteristiche sottoservizio: Passaggio aereo di cavo elettrico M.T. a circa 13,50 m dal piano ferroviario

Ubicazione: Progressiva linea storica 1+045
Comune di S. Eufemia Lamezia

Titolare del servizio interferente: e-distribuzione S.p.A.

Documenti reperiti: convenzione stipulata con ente n. 648/1971 - Pratica 1344

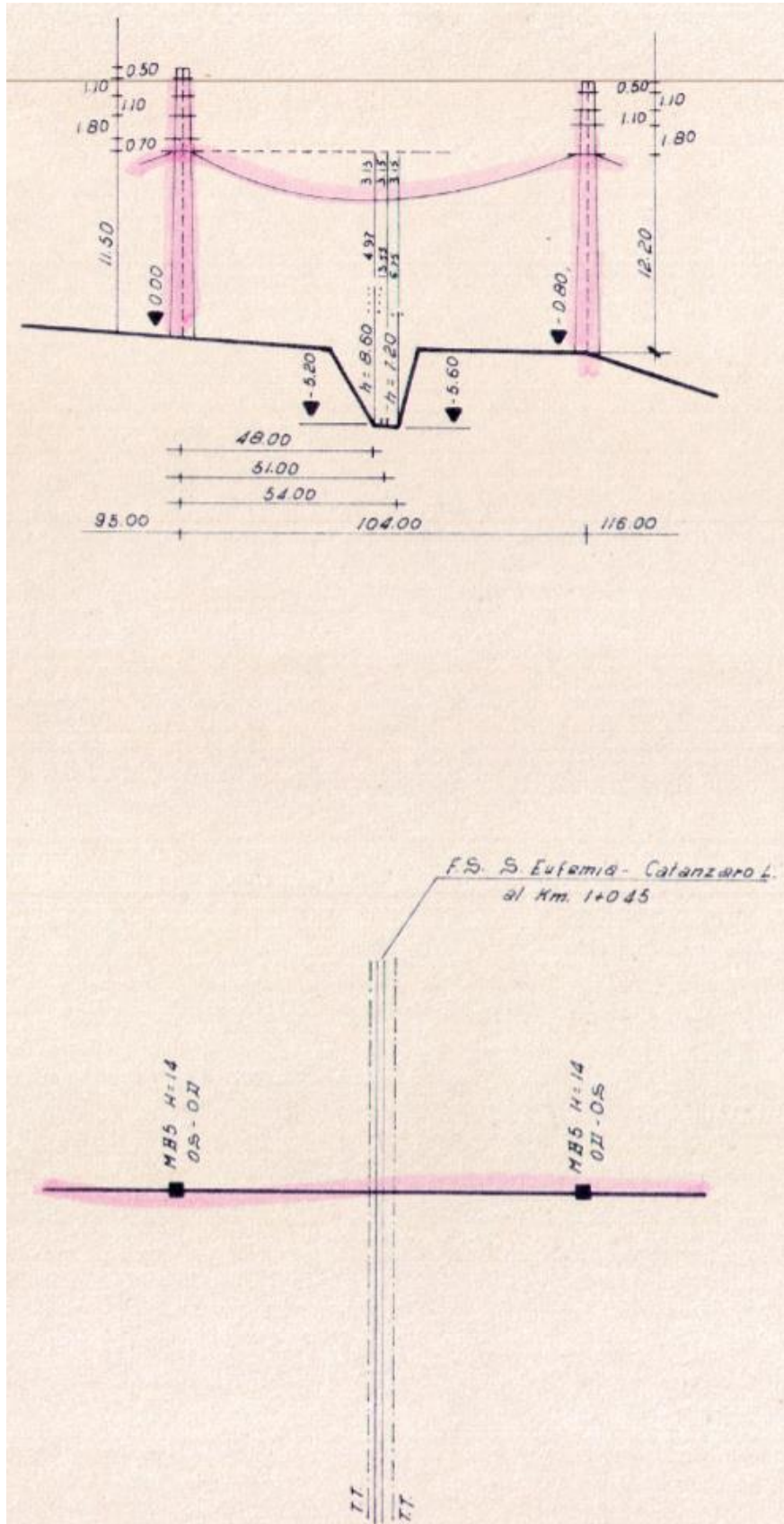

SOTTOSERVIZIO N° 10

Tipologia: ELETTRODOTTO

Aereo in attraversamento

Note e caratteristiche sottoservizio: Passaggio aereo di cavo elettrico a circa 12,30 m dal piano ferroviario

Ubicazione: Progressiva linea storica 1+250

Comune di Lamezia Terme

Titolare del servizio interferente: e-distribuzione S.p.A.

Documenti reperiti: convenzione stipulata con ente n. 23/1983 - Pratica 2231

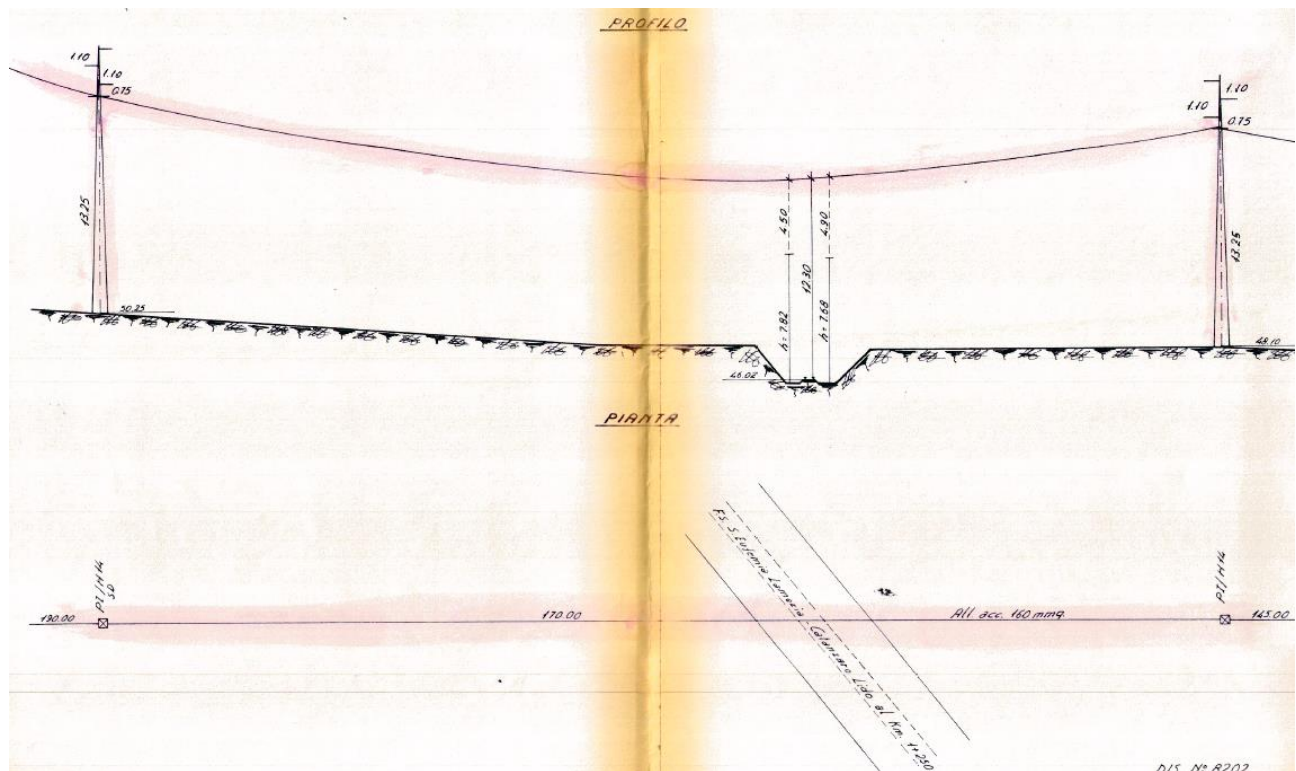

SOTTOSERVIZIO N° 11

Tipologia: ELETTRODOTTO

Aereo in attraversamento

Note e caratteristiche sottoservizio: Passaggio aereo di cavo elettrico a circa 13,00 m dal piano ferroviario

Ubicazione: Progressiva linea storica 1+370

Comune di Lamezia Terme

Titolare del servizio interferente: e-distribuzione S.p.A.

Documenti reperiti: convenzione stipulata con ente n. 23/1983 - Pratica 2231

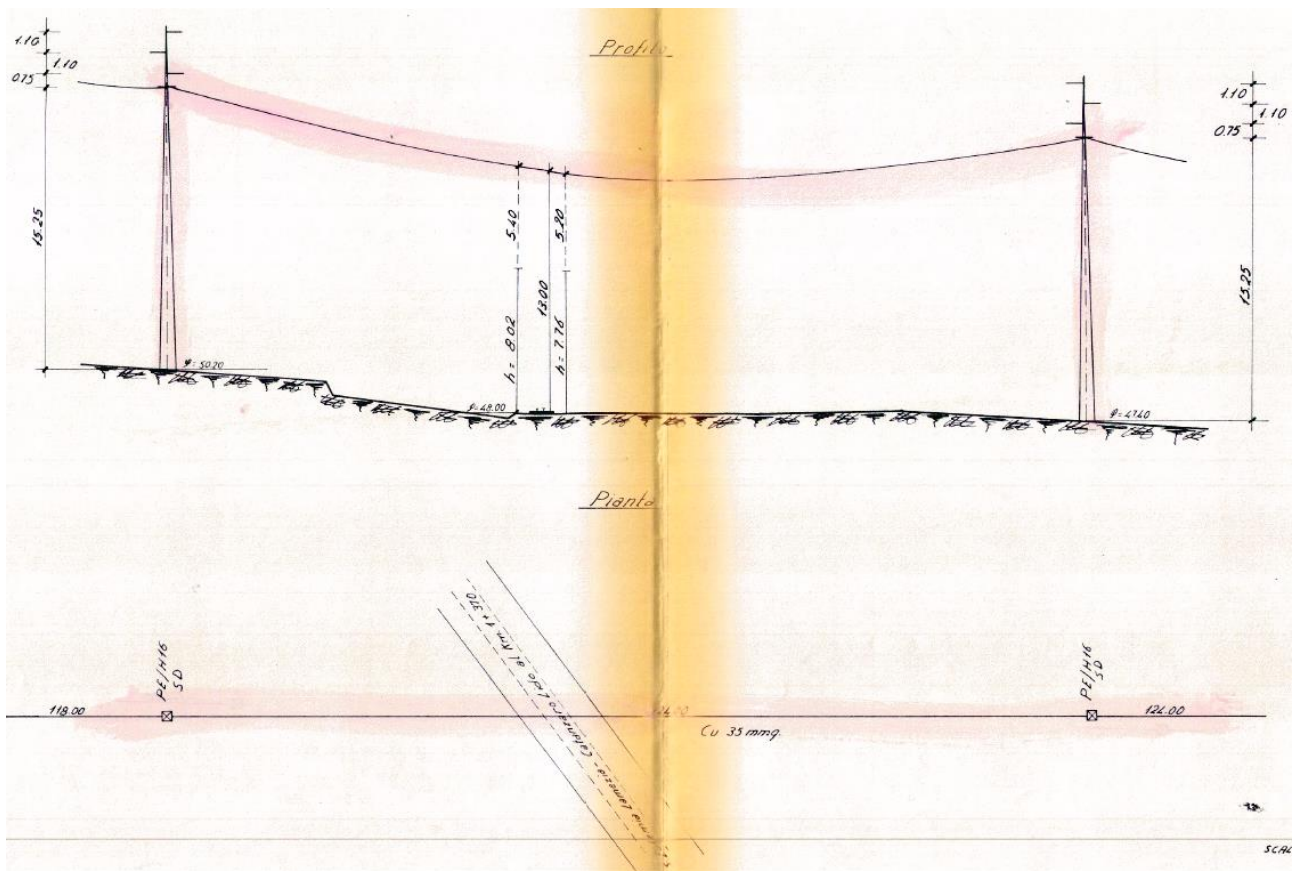

SOTTOSERVIZIO N° 12

Tipologia: GASDOTTO

Interrato in attraversamento

Note e caratteristiche sottoservizio: Passaggio interrato di tubazione DN 60 in fodera

Ubicazione: Progressiva linea storica 1+390,80

Comune di Lamezia Terme

Titolare del servizio interferente: SNAM Rete Gas S.p.A.

Documenti reperiti: convenzione stipulata con ente n. 12/1993 - Pratica 1327

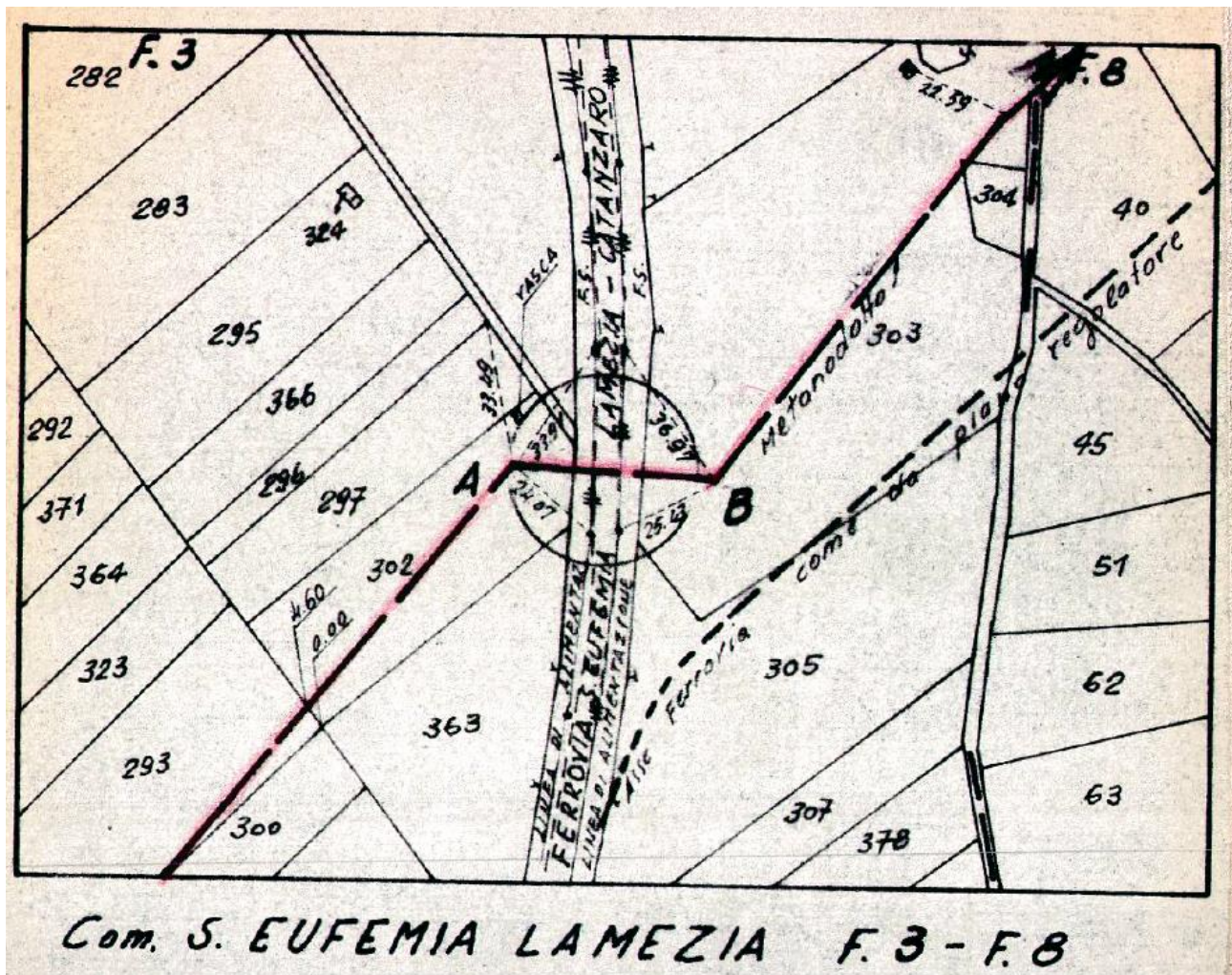

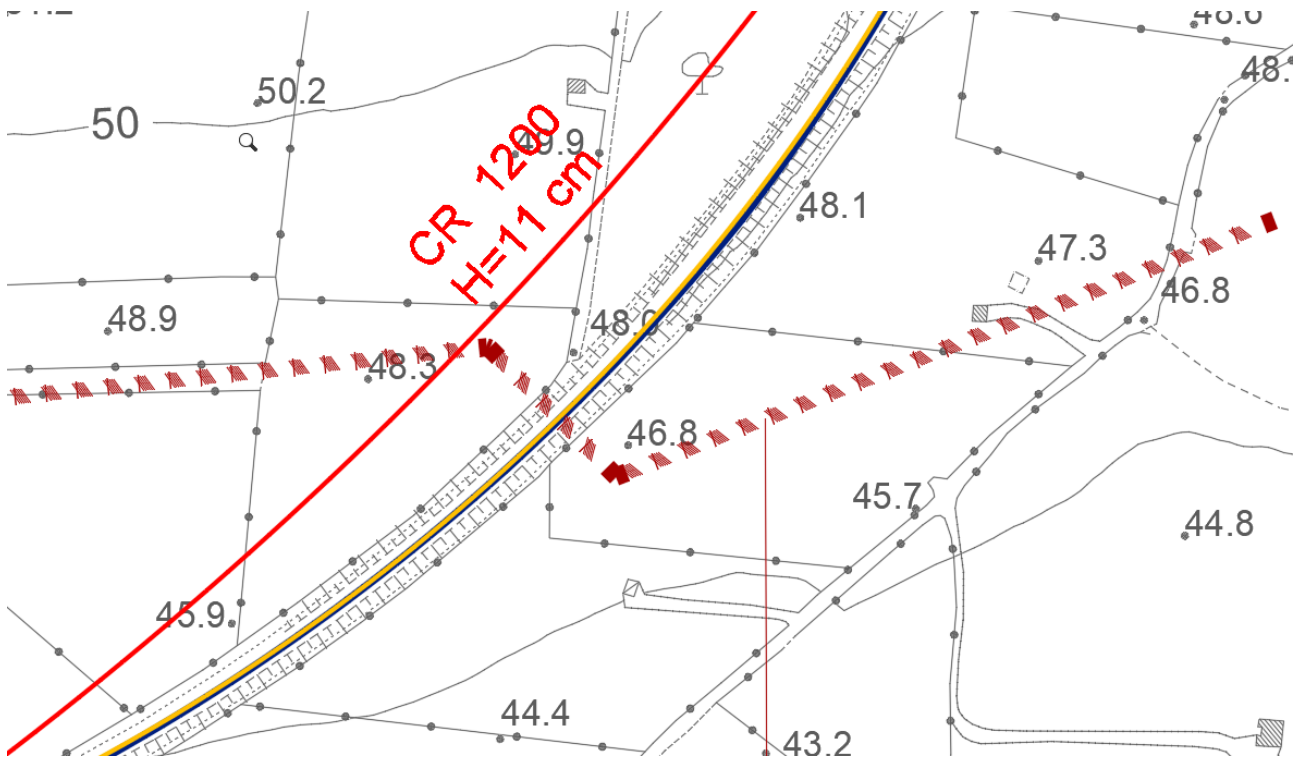
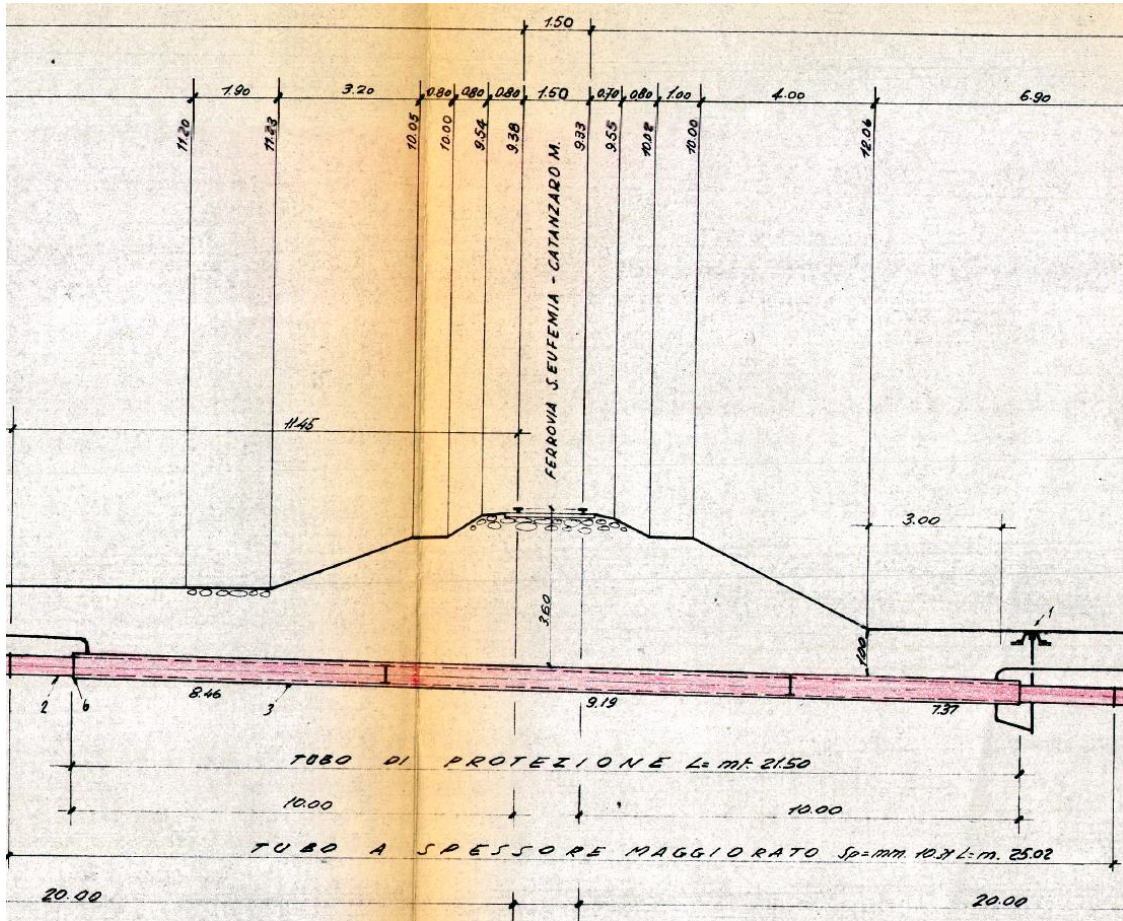



COLLEGAMENTO LAMEZIA T. – SETTINGIANO
VELOCIZZAZIONE MEDIANTE RETTIFICHE DI TRACCIATO

**RELAZIONE DI CENSIMENTO DEI
SOTTOSERVIZI**

PROGETTO	LOTTO	CODIFICA	DOCUMENTO	REV.	FOGLIO
RC0Y	00	R 53 RG	SI0000 000	B	25 di 149

SOTTOSERVIZIO N° 13

Tipologia: GASDOTTO

In parallelo

Note e caratteristiche sottoservizio: -

Ubicazione: Progressiva linea storica da 1+390 a 2+990 circa
Comune di Lamezia Terme

Titolare del servizio interferente: SNAM Rete Gas S.p.A.

Documenti reperiti: PEC del 13/12/19

SOTTOSERVIZIO N° 14

Tipologia: ACQUEDOTTO

Inferiore interrato in attraversamento

Note e caratteristiche sottoservizio: Passaggio di tubazione DN 175 (circa 1,20 m di profondità) in sottovia ferroviario

Ubicazione: Progressiva linea storica 2+284

Comune di Lamezia Terme

Titolare del servizio interferente: Cassa per il Mezzogiorno

Documenti reperiti: convenzione stipulata con ente n. 66/1978 - Pratica 1987

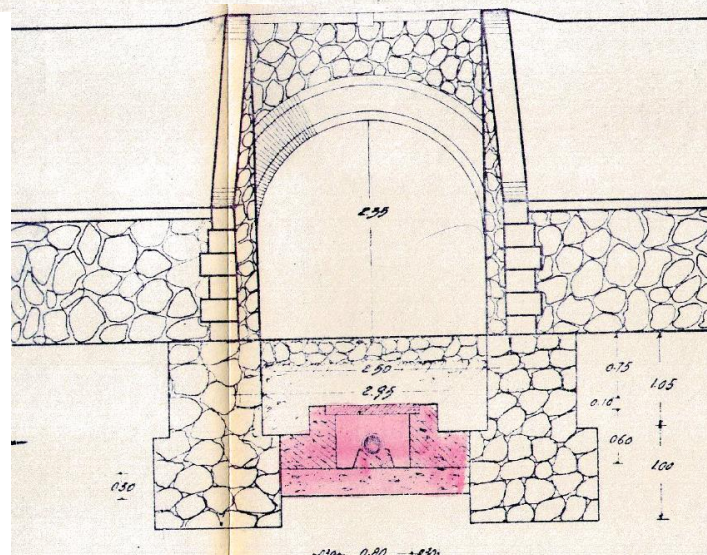
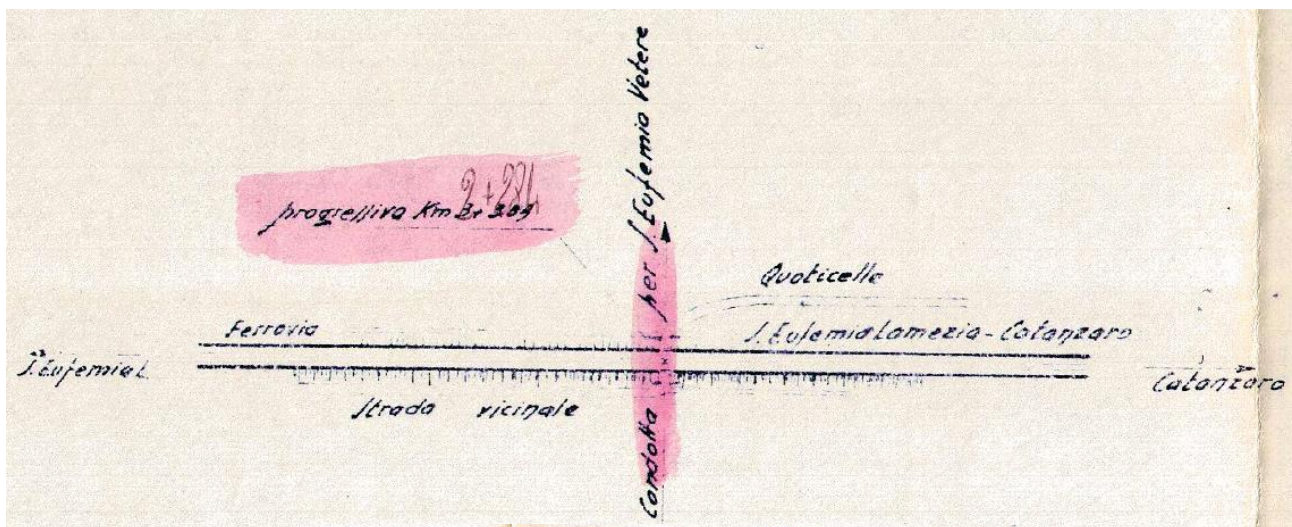

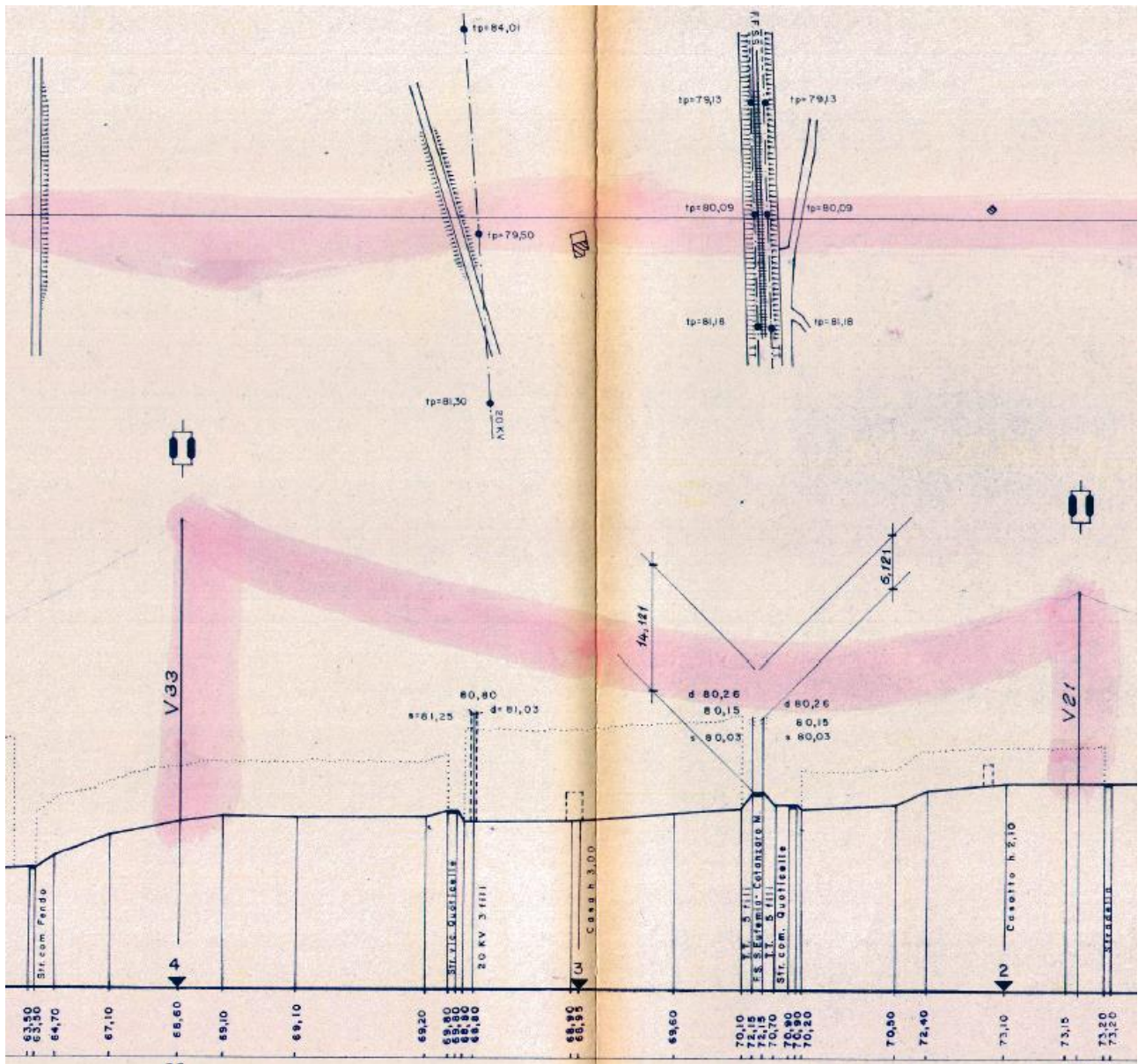



COLLEGAMENTO LAMEZIA T. – SETTINGIANO
VELOCIZZAZIONE MEDIANTE RETTIFICHE DI TRACCIATO

**RELAZIONE DI CENSIMENTO DEI
SOTTOSERVIZI**

PROGETTO	LOTTO	CODIFICA	DOCUMENTO	REV.	FOGLIO
RC0Y	00	R 53 RG	SI0000 000	B	29 di 149

SOTTOSERVIZIO N° 16

Tipologia: ELETTRODOTTO

Aereo in attraversamento

Note e caratteristiche sottoservizio: Passaggio aereo di cavo elettrico

Ubicazione: Progressiva linea storica 2+825

Comune di Lamezia Terme

Titolare del servizio interferente: e-distribuzione S.p.A.

Documenti reperiti: convenzione stipulata con ente n. 23/1983 - Pratica 2231

SOTTOSERVIZIO N° 17

Tipologia: ELETTRODOTTO

Aereo in attraversamento

Note e caratteristiche sottoservizio: Passaggio aereo di cavo elettrico M.T. a circa 15,00 m dal piano ferroviario

Ubicazione: Progressiva linea storica 3+145

Comune di Sambiese

Titolare del servizio interferente: e-distribuzione S.p.A.

Documenti reperiti: convenzione stipulata con ente n. 112/1996 - Pratica 3189

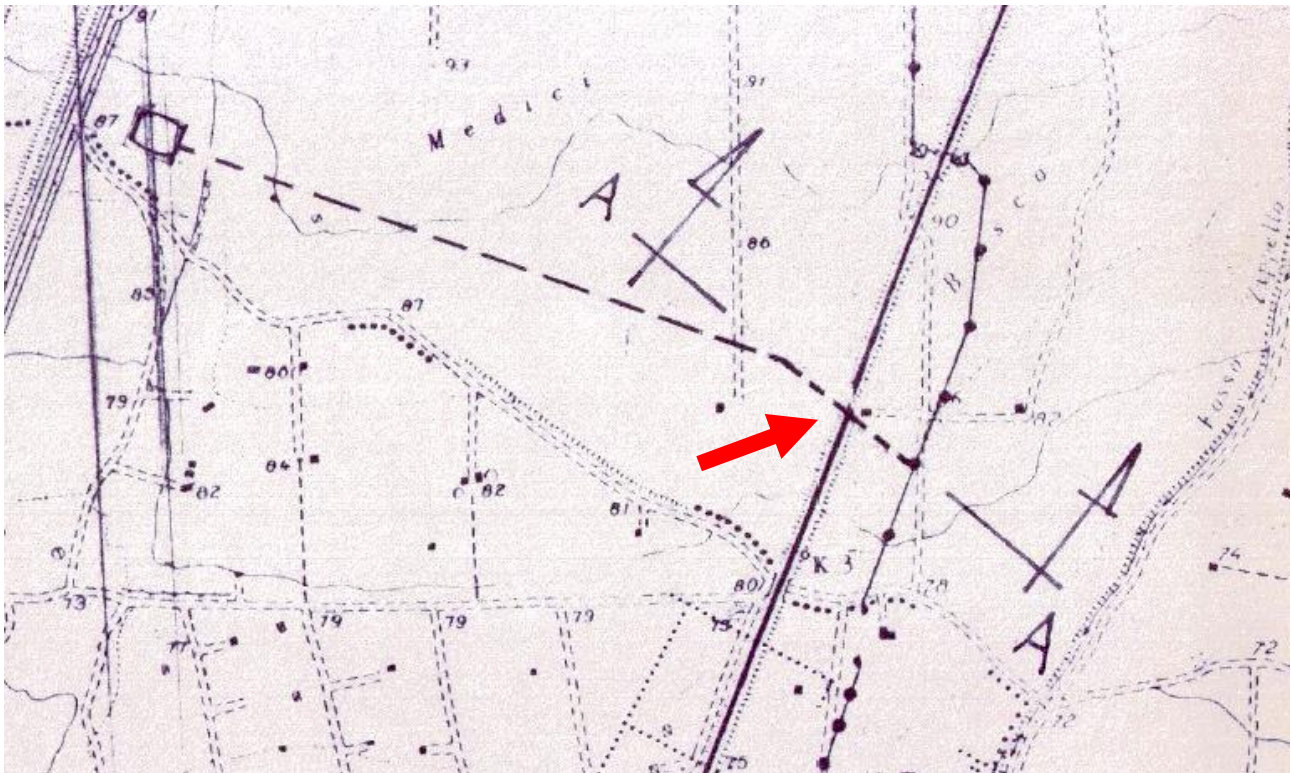

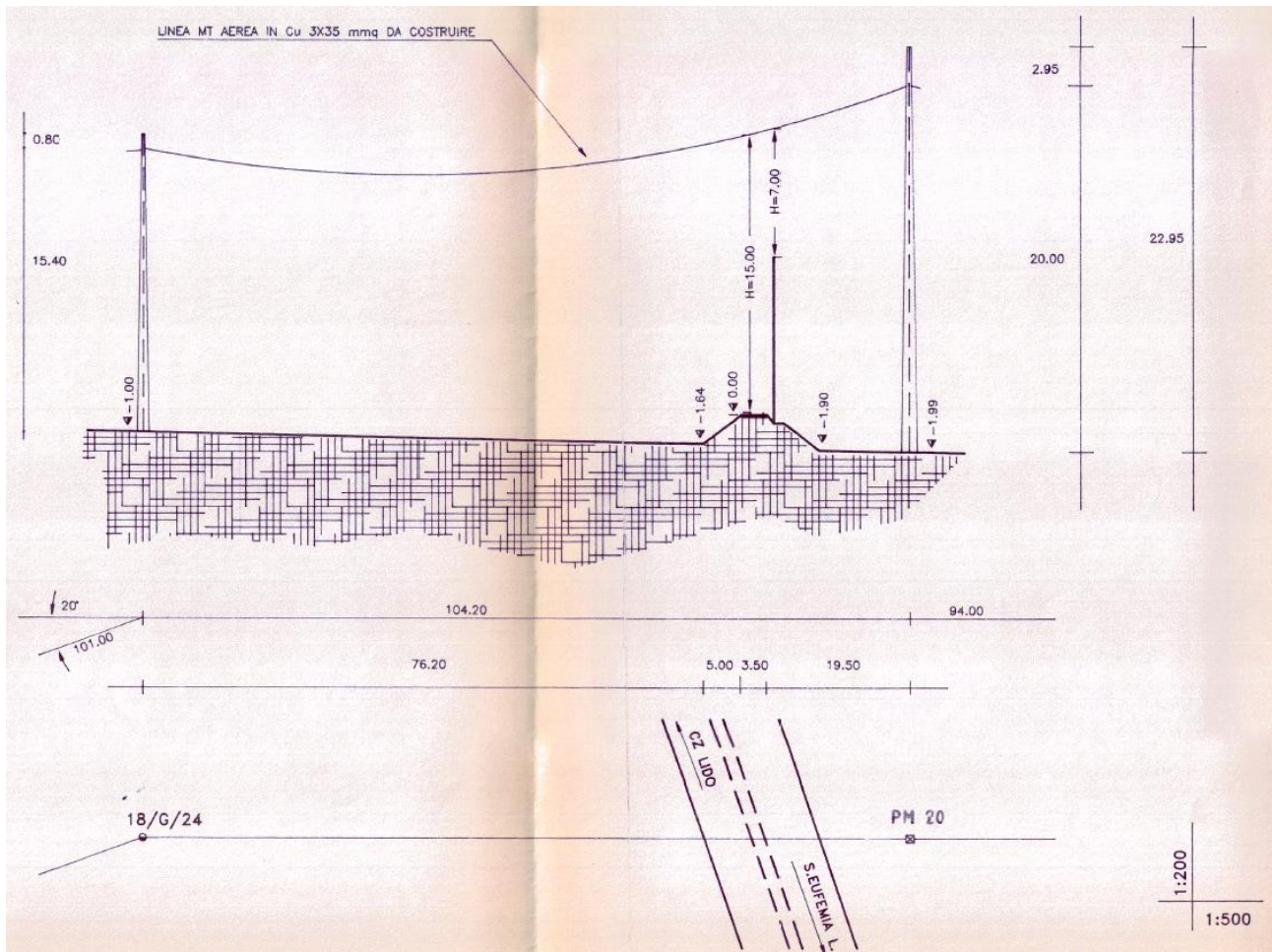

SOTTOSERVIZIO N° 18

Tipologia: ELETTRODOTTO

Aereo in attraversamento

Note e caratteristiche sottoservizio: Passaggio aereo di cavo elettrico A.T.

Ubicazione: Progressiva linea storica 3+464

Comune di Sambiese

Titolare del servizio interferente: e-distribuzione S.p.A.

Documenti reperiti: convenzione stipulata con ente n. 260/1968 - Pratica 0121

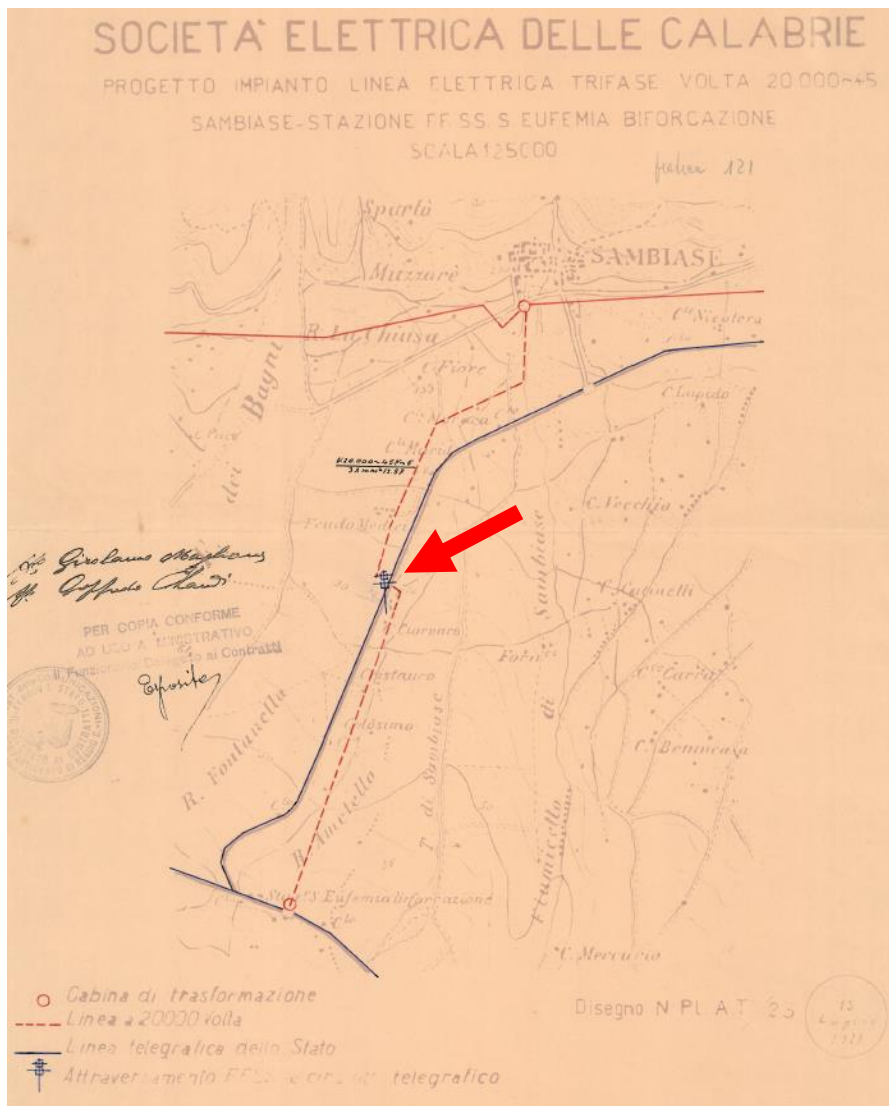



COLLEGAMENTO LAMEZIA T. – SETTINGIANO
VELOCIZZAZIONE MEDIANTE RETTIFICHE DI TRACCIATO

**RELAZIONE DI CENSIMENTO DEI
SOTTOSERVIZI**

PROGETTO	LOTTO	CODIFICA	DOCUMENTO	REV.	FOGLIO
RC0Y	00	R 53 RG	SI0000 000	B	33 di 149

SOTTOSERVIZIO N° 19

Tipologia: ELETTRDOTTO

Aereo in attraversamento

Note e caratteristiche sottoservizio:

Ubicazione: Progressiva linea storica 3+464

Comune di Sambiese

Titolare del servizio interferente: e-distribuzione S.p.A.

Documenti reperiti: convenzione stipulata con ente n. 280/1968 - Pratica 0125

SOTTOSERVIZIO N° 20

Tipologia: ELETTRODOTTO

Aereo in attraversamento

Note e caratteristiche sottoservizio: Passaggio aereo di cavo elettrico M.T. a circa 17,50 m dal piano ferroviario

Ubicazione: Progressiva linea storica 4+134

Comune di Lamezia Terme

Titolare del servizio interferente: e-distribuzione S.p.A.

Documenti reperiti: convenzione stipulata con ente n. 292/1970 - Pratica 1118

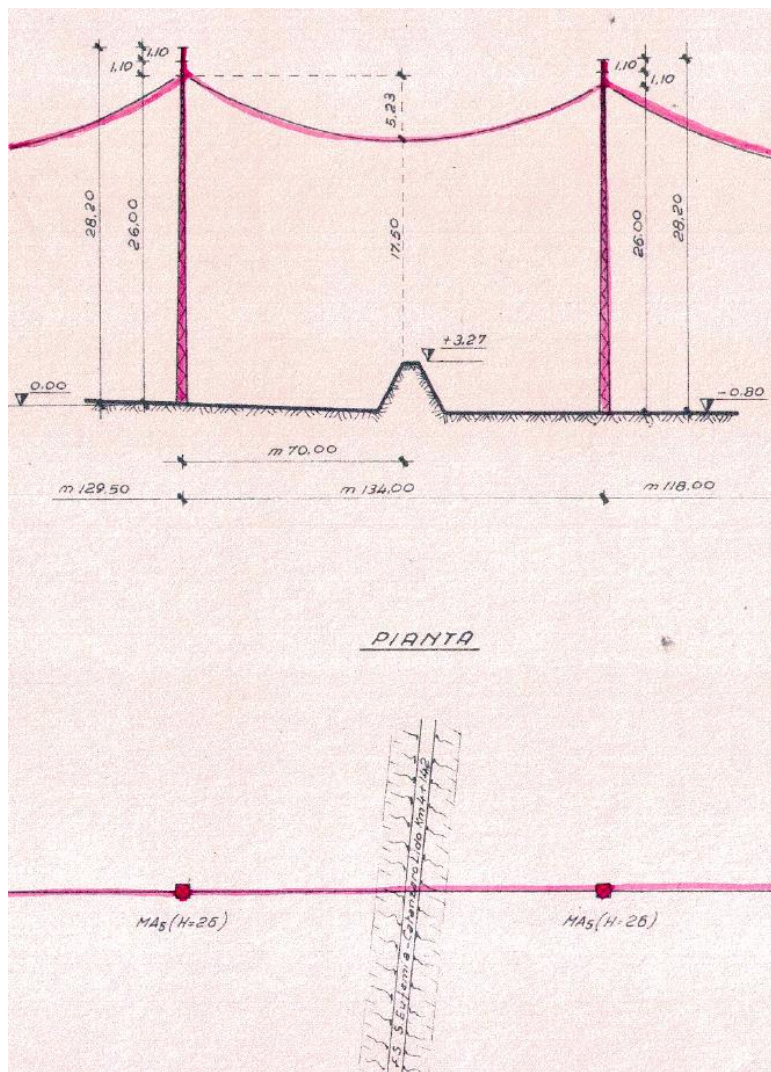

SOTTOSERVIZIO N° 21

Tipologia: ELETTRDOTTO

Inferiore interrato in attraversamento

Note e caratteristiche sottoservizio: Passaggio tubazione in acciaio DN 120 interrato (circa 1,00 m di profondità) in sottovia ferroviario con inserito cavo M.T.

Ubicazione: Progressiva linea storica 4+180

Comune di Lamezia Terme

Titolare del servizio interferente: e-distribuzione S.p.A.

Documenti reperiti: convenzione stipulata con ente n. 191/1989 - Pratica 2266

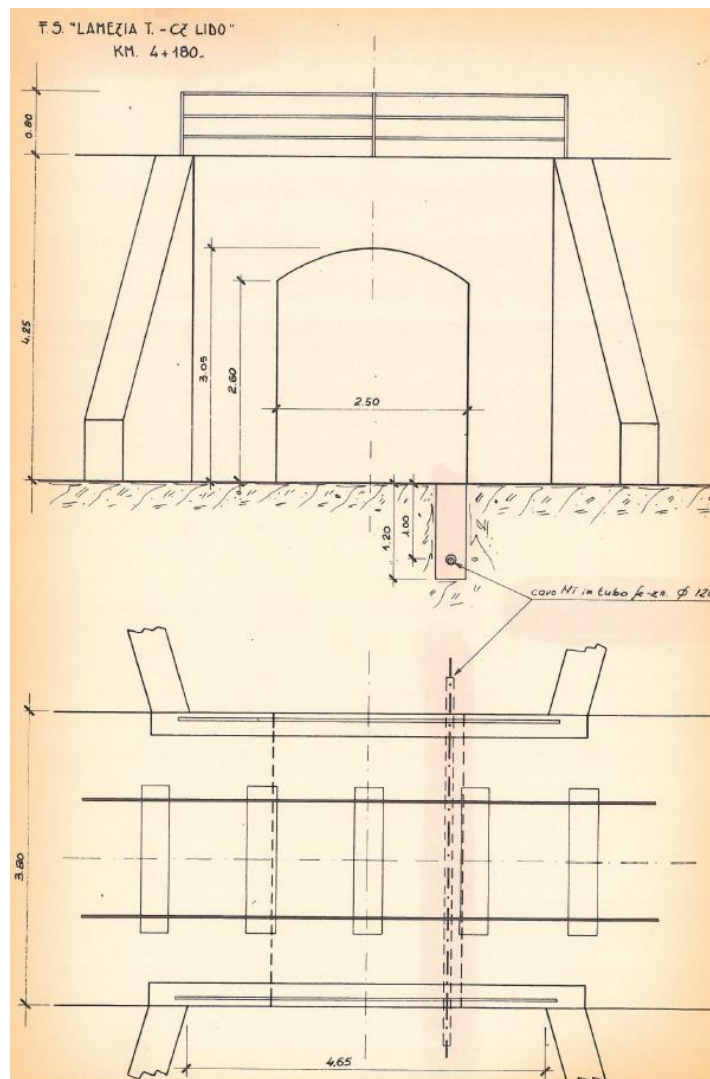

SOTTOSERVIZIO N° 22

Tipologia: FOGNATURA

Interrato in attraversamento

Note e caratteristiche sottoservizio: Passaggio di tubazione in PVC DN 250 in fodera DN 470 interrato (circa 5,50 m di profondità)

Ubicazione: Progressiva linea storica 5+286

Comune di Lamezia Terme

Titolare del servizio interferente: Comune di Lamezia Terme

Documenti reperiti: convenzione stipulata con ente n. 47/1980 - Pratica 2015

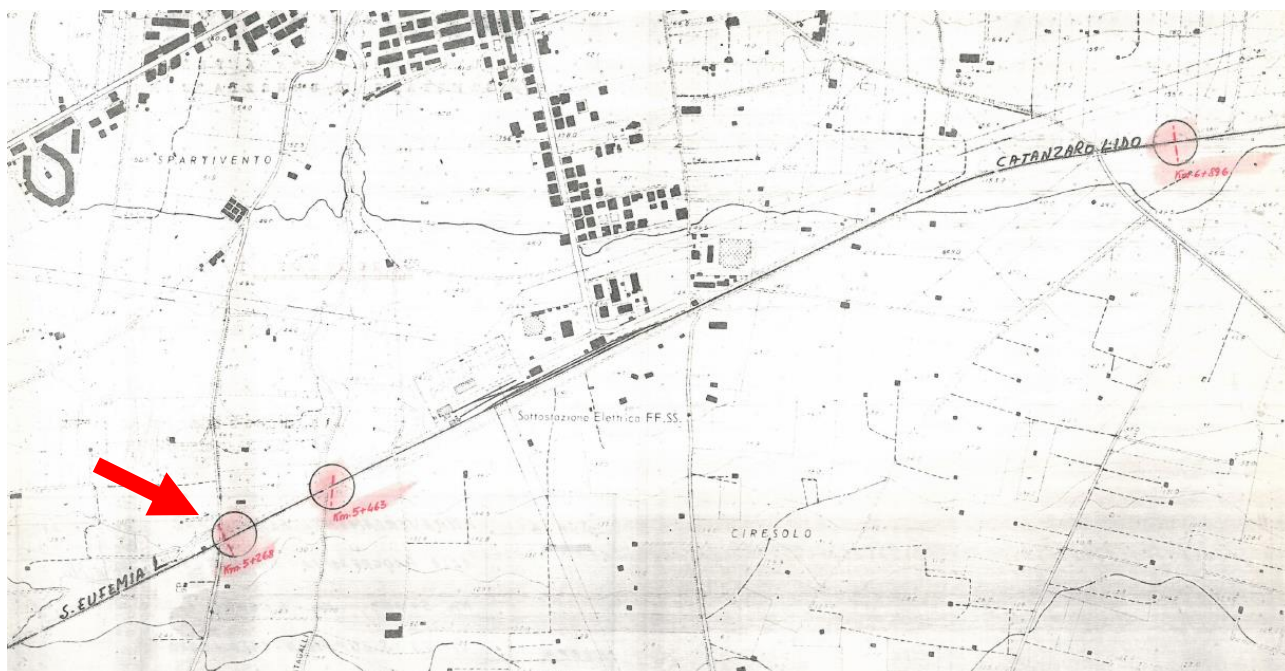

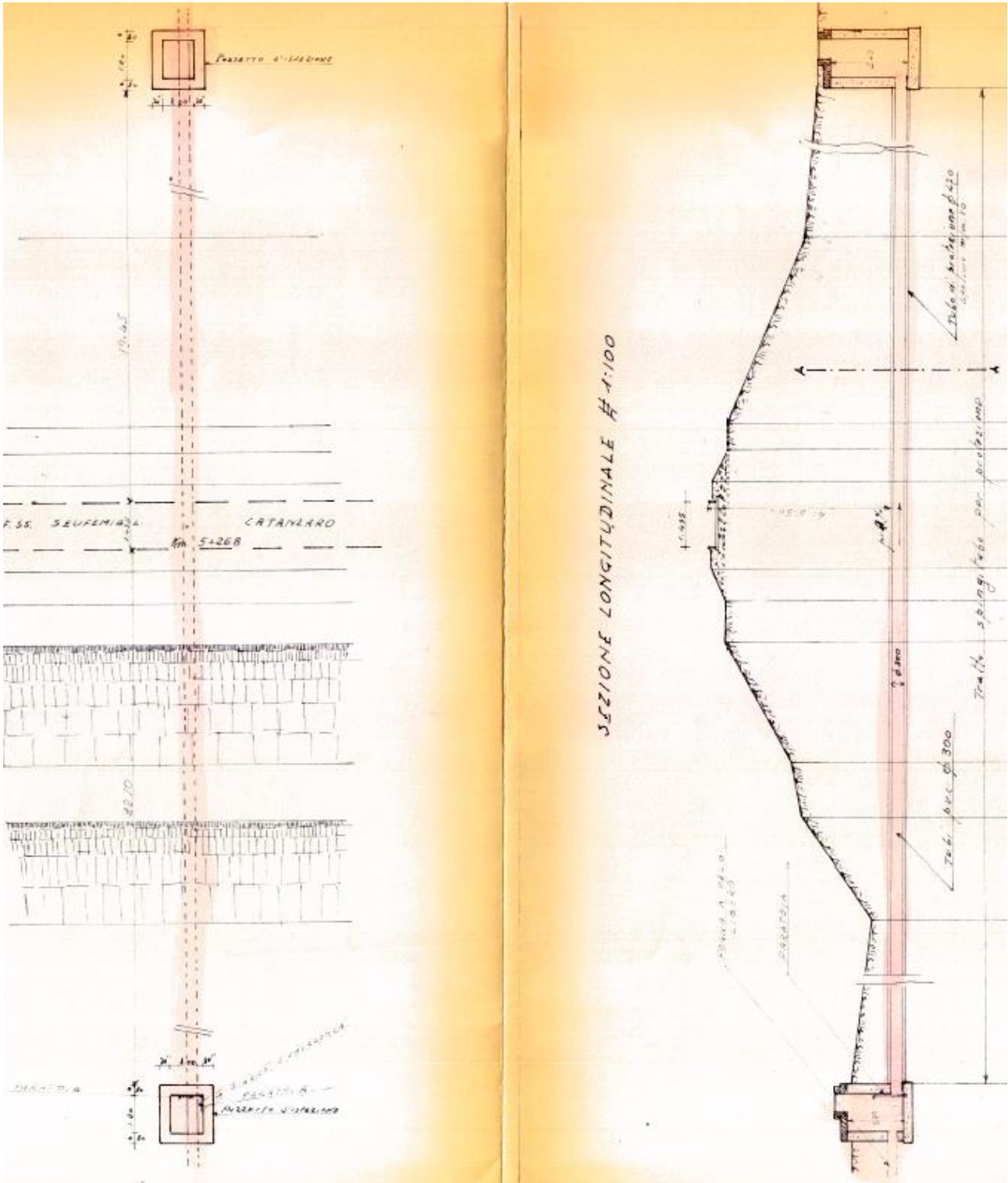

SOTTOSERVIZIO N° 23

Tipologia: ELETTRODOTTO

Aereo in attraversamento

Note e caratteristiche sottoservizio: Passaggio aereo di cavo elettrico M.T. a circa 13,00 m dal piano ferroviario

Ubicazione: Progressiva linea storica 5+290

Comune di Lamezia Terme

Titolare del servizio interferente: e-distribuzione S.p.A.

Documenti reperiti: convenzione stipulata con ente n. 90/1972 - Pratica 1231

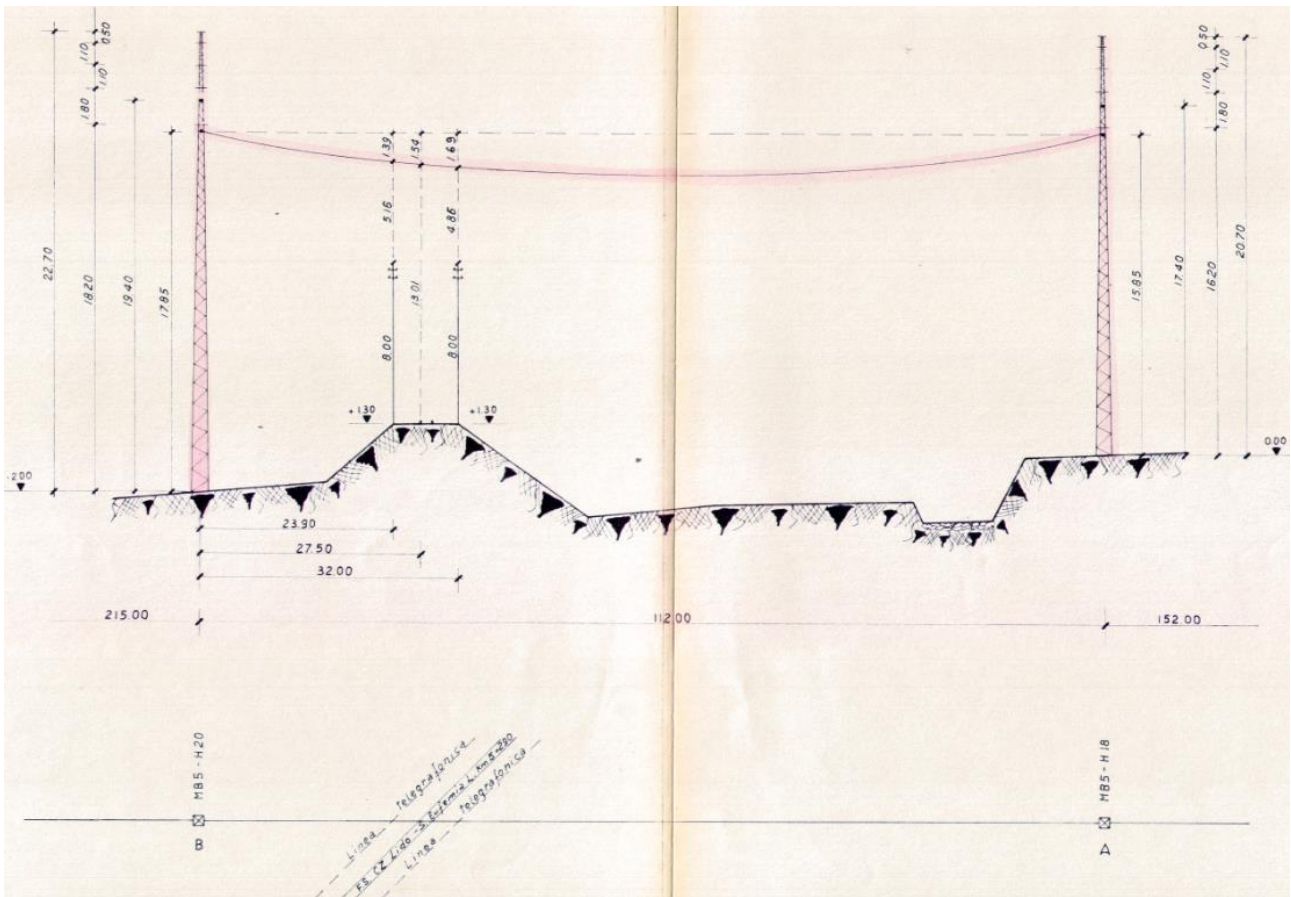

SOTTOSERVIZIO N° 24

Tipologia: FOGNATURA

Interrato in attraversamento

Note e caratteristiche sottoservizio: Passaggio di tubazione in PVC DN 300 in fodera interrato

Ubicazione: Progressiva linea storica 5+453

Comune di Lamezia Terme

Titolare del servizio interferente: Comune di Lamezia Terme

Documenti reperiti: convenzione stipulata con ente n. 47/1980 - Pratica 2015

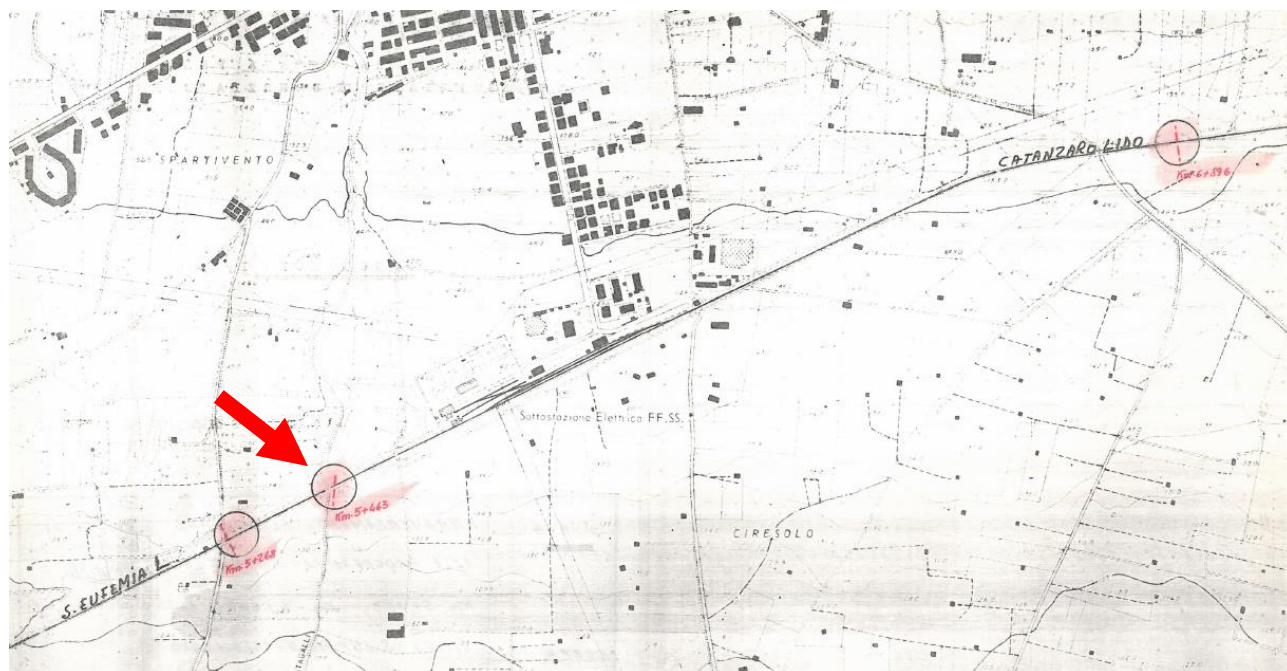

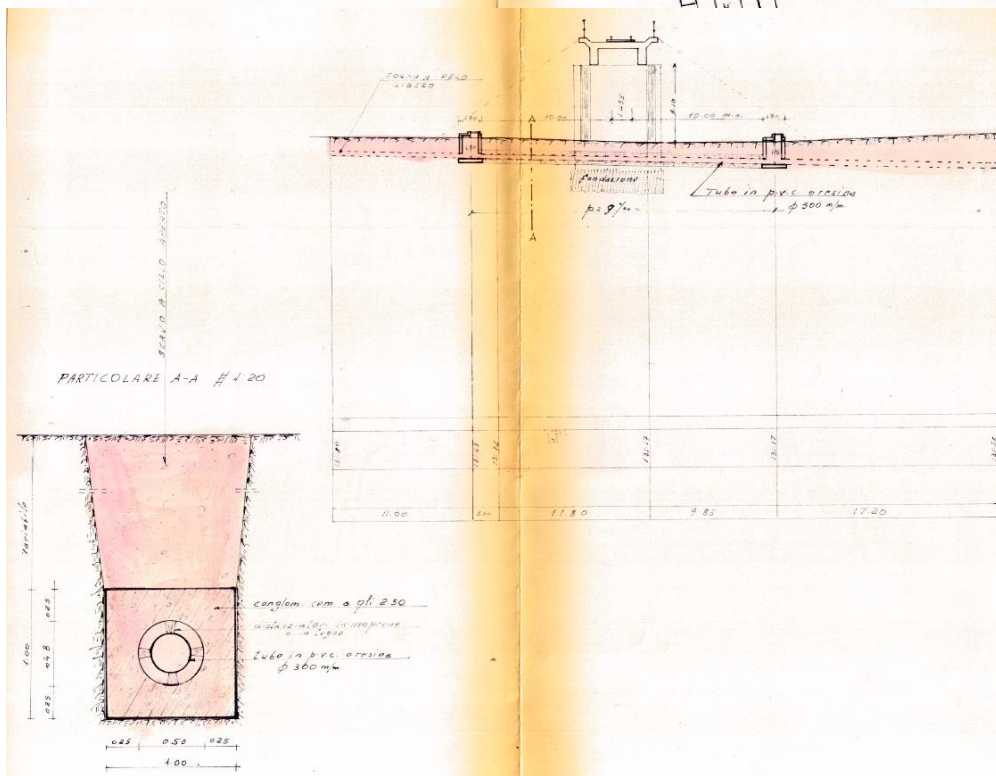
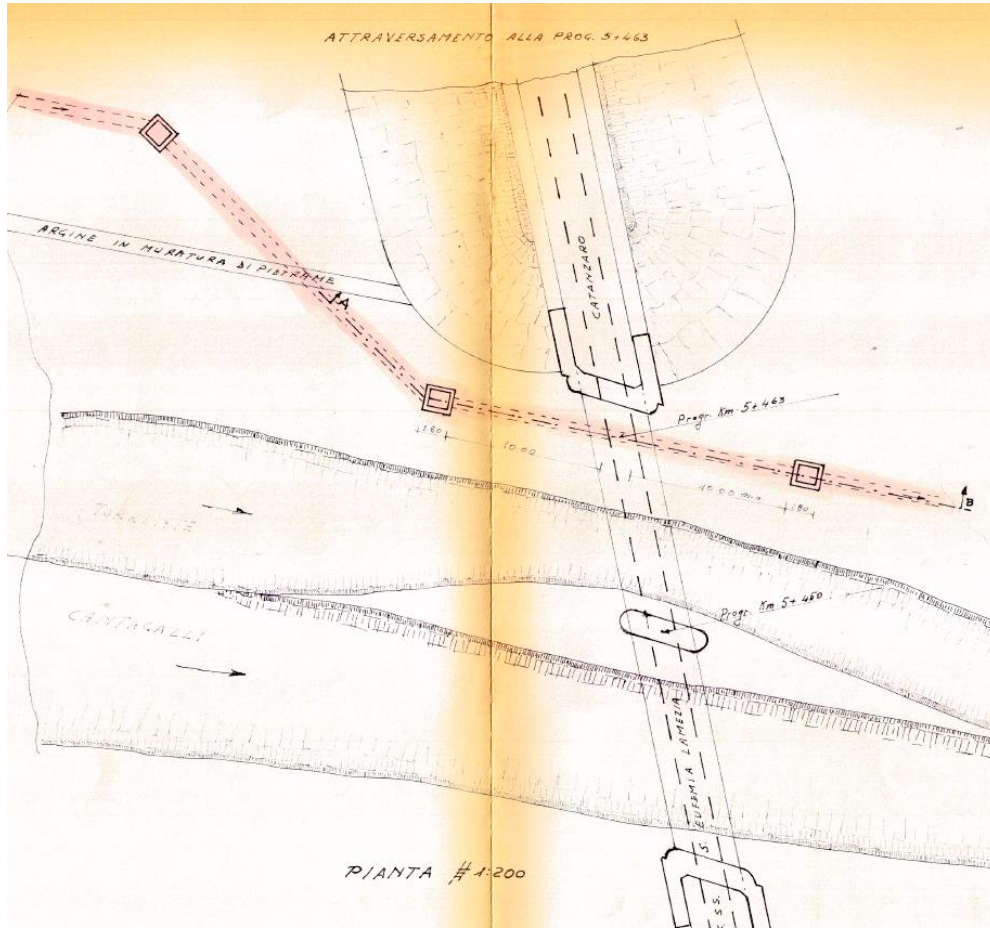

SOTTOSERVIZIO N° 25

Tipologia: ELETTRDOTTO

Interrato in attraversamento

Note e caratteristiche sottoservizio: Passaggio di cavo per protezione catodica in fodira in PVC DN 32

Ubicazione: Progressiva linea storica 5+932

Comune di Lamezia Terme

Titolare del servizio interferente: Italgas S.p.A.

Documenti reperiti: convenzione stipulata con ente n. 25/1990 - Pratica 2658

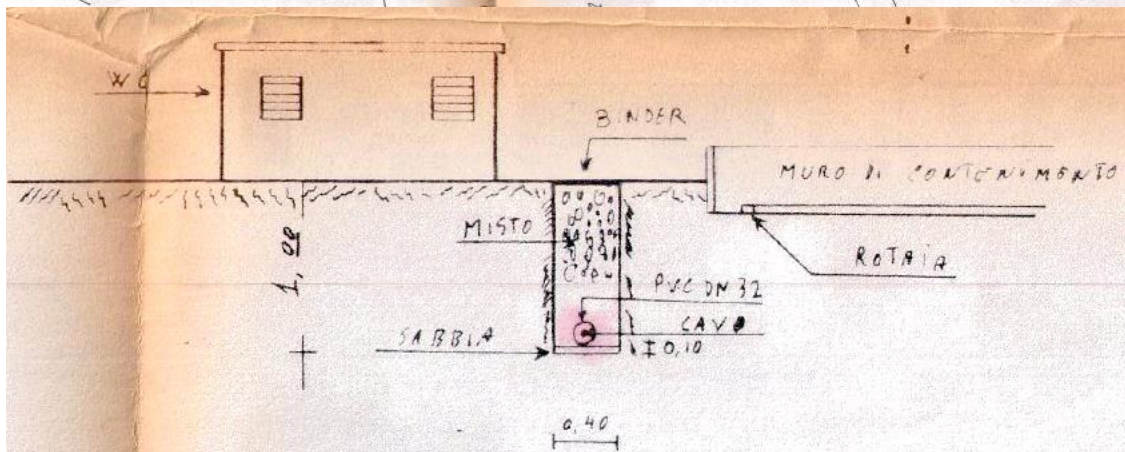
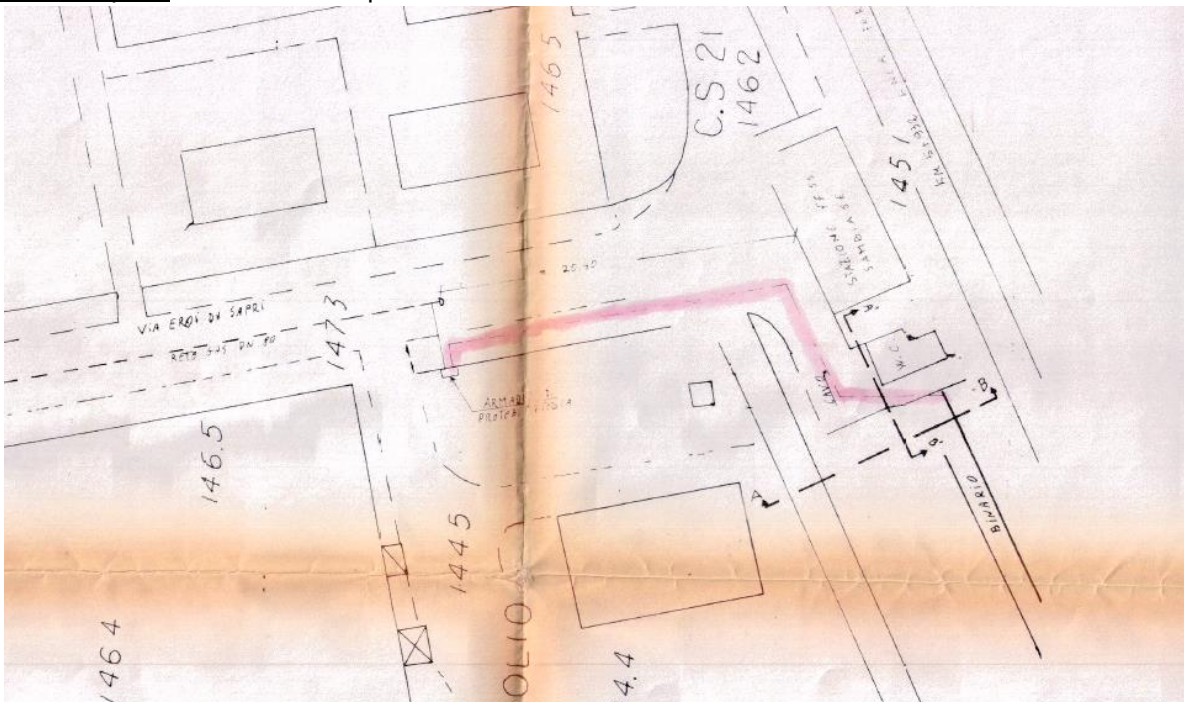

SOTTOSERVIZIO N° 26

Tipologia: FOGNATURA

Inferiore interrato in attraversamento

Note e caratteristiche sottoservizio: Passaggio di conduttura in gress DN 250 in fodera con protezione in Cls interrato in sottovia ferroviario

Ubicazione: Progressiva linea storica 6+090
Comune di Lamezia Terme

Titolare del servizio interferente: Comune di Lamezia Terme

Documenti reperiti: convenzione stipulata con ente n. 185/1989 - Pratica 1444

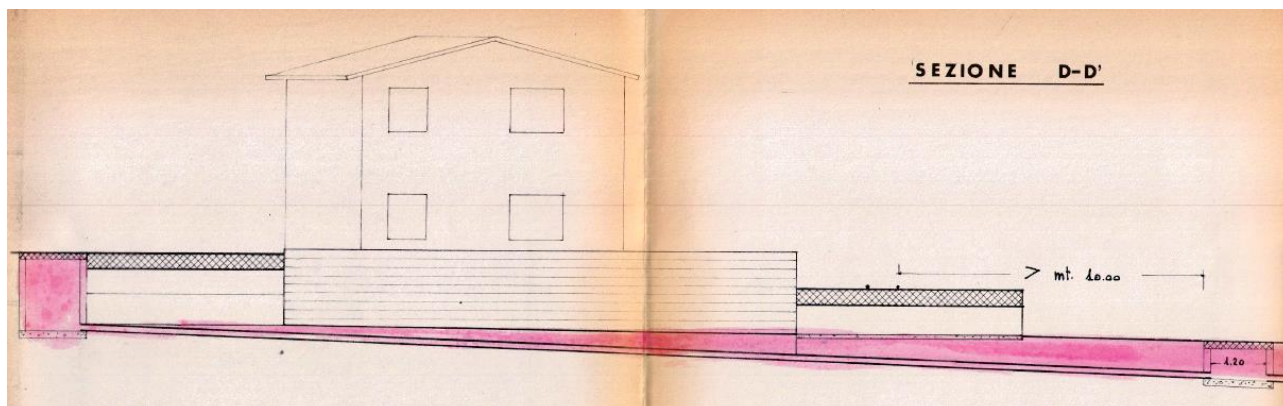

SOTTOSERVIZIO N° 27

Tipologia: ELETTRDOTTO

Interrato in attraversamento

Note e caratteristiche sottoservizio: Passaggio interrato di cavo B.T. protetto da tubazione in ferro DN 100

Ubicazione: Progressiva linea storica 6+102

Comune di Lamezia Terme

Titolare del servizio interferente: e-distribuzione S.p.A.

Documenti reperiti: convenzione stipulata con ente n. 20/1976 - Pratica 1642

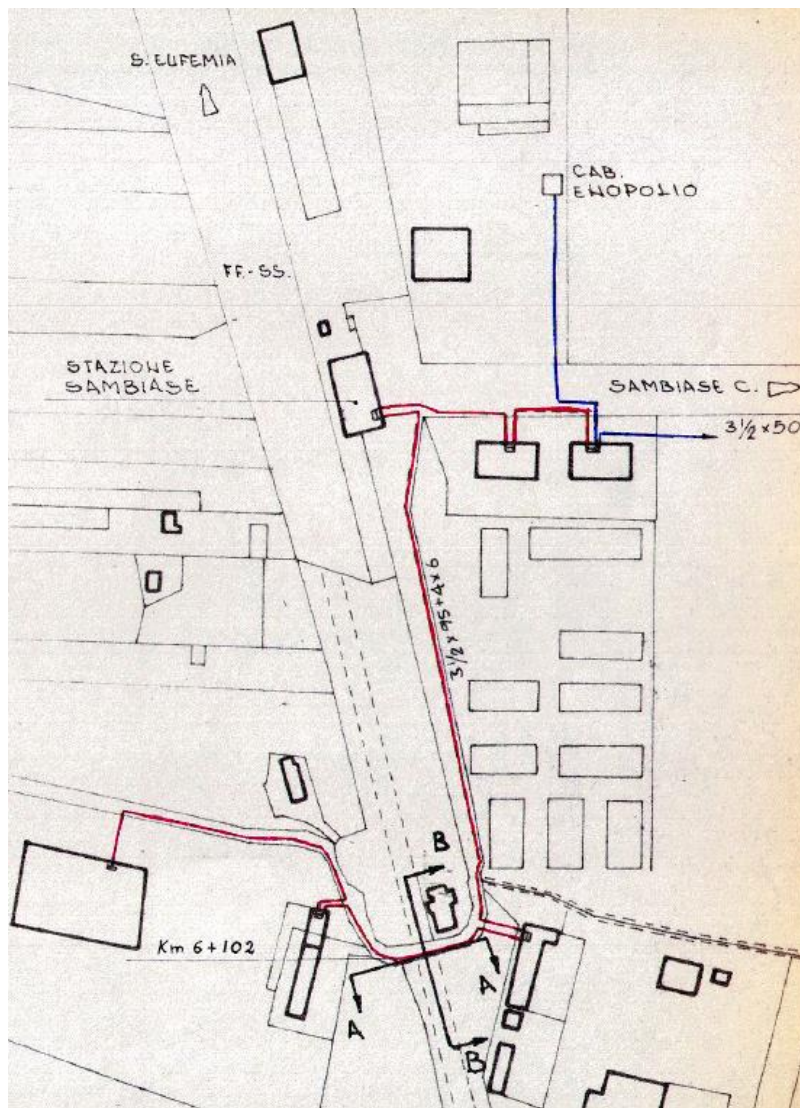

SEZIONE A-A

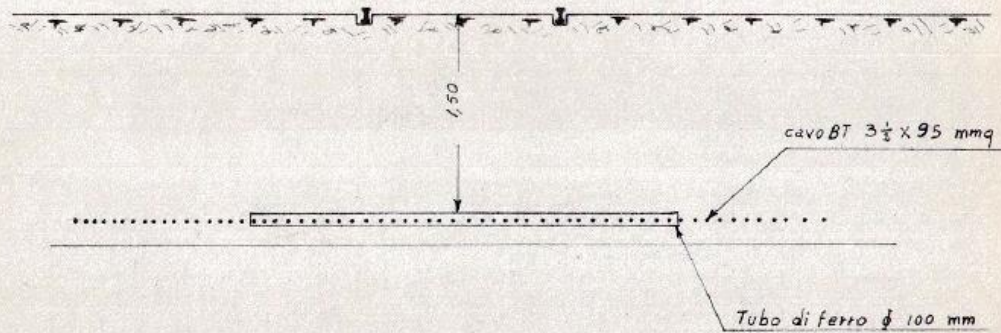

SEZIONE B-B

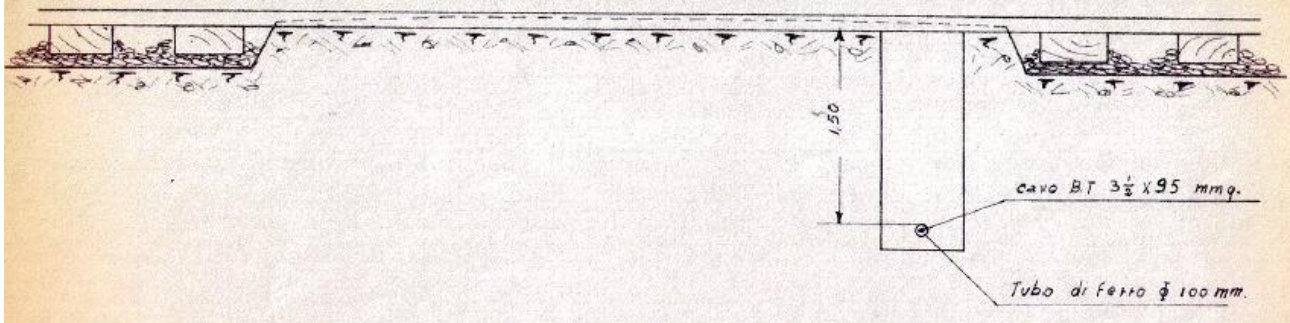

SOTTOSERVIZIO N° 28

Tipologia: ELETTRDOTTO

Interrato in attraversamento

Note e caratteristiche sottoservizio: Passaggio di n. 2 cavi M.T. in fodera in ferro DN 100 (circa 1,50 m di profondità)

Ubicazione: Progressiva linea storica 6+109

Comune di Sambiese

Titolare del servizio interferente: e-distribuzione S.p.A.

Documenti reperiti: convenzione stipulata con ente n. 12/1979 - Pratica 1931

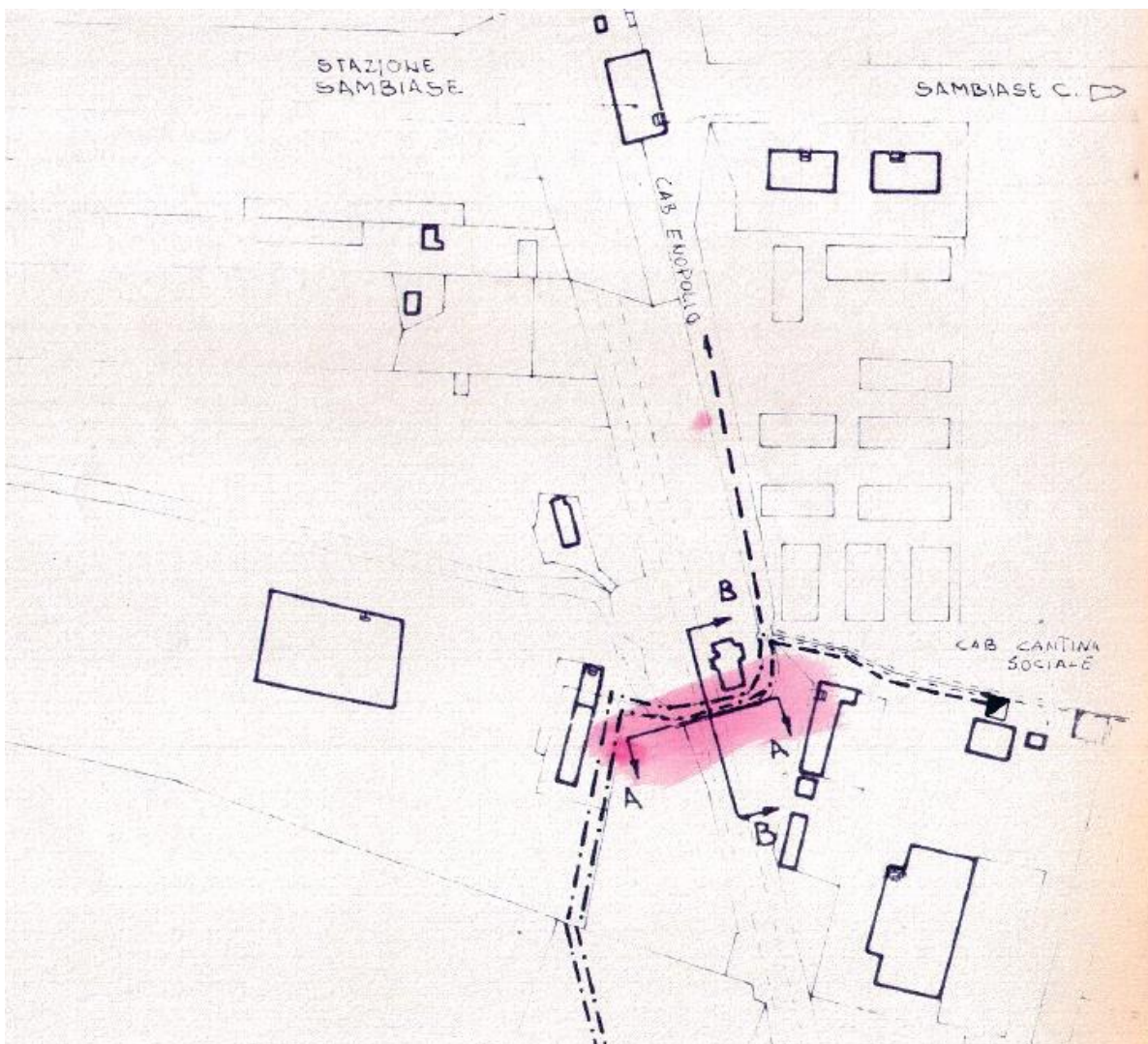

SEZIONE A-A

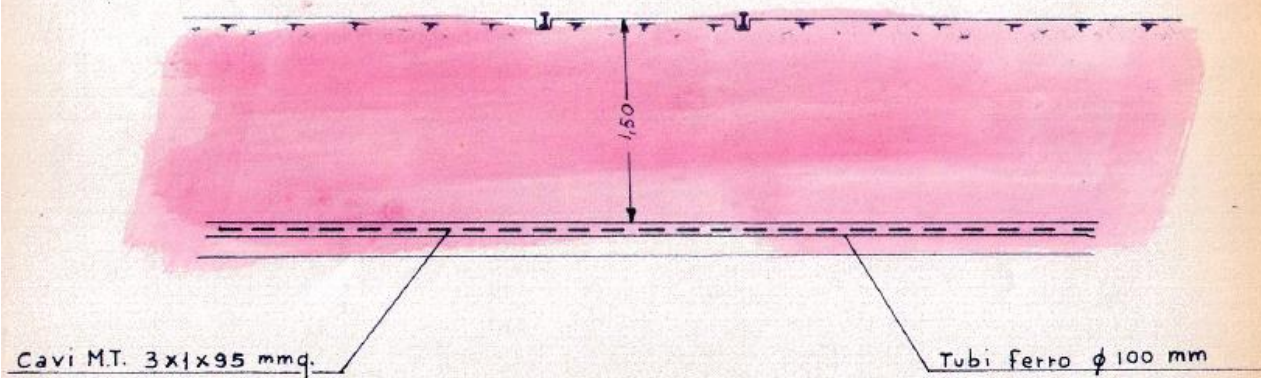

SEZIONE B-B

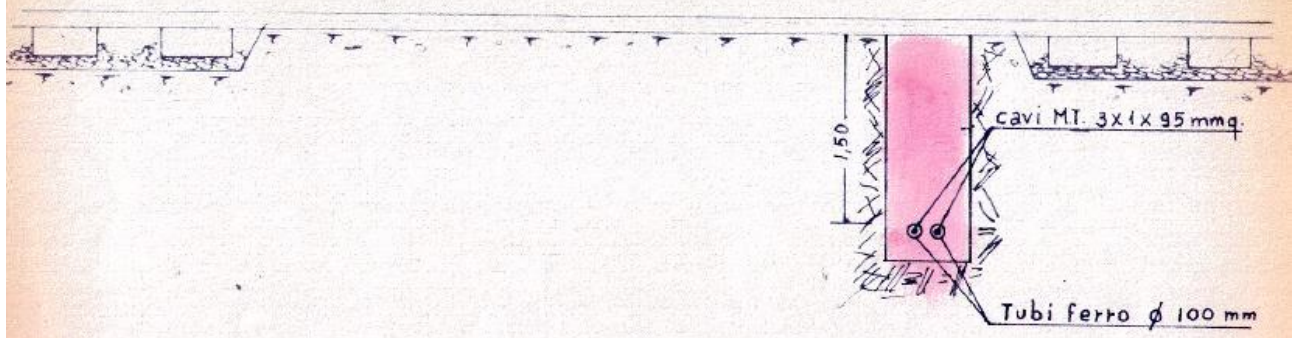

SOTTOSERVIZIO N° 29

Tipologia: GASDOTTO

Interrato in attraversamento

Note e caratteristiche sottoservizio: Passaggio di tubazione DN 200 in fodera di acciaio DN 300

Ubicazione: Progressiva linea storica 6+110

Comune di Lamezia Terme

Titolare del servizio interferente: Italgas S.p.A.

Documenti reperiti: convenzione stipulata con ente n. 21/1997 - Pratica 2317

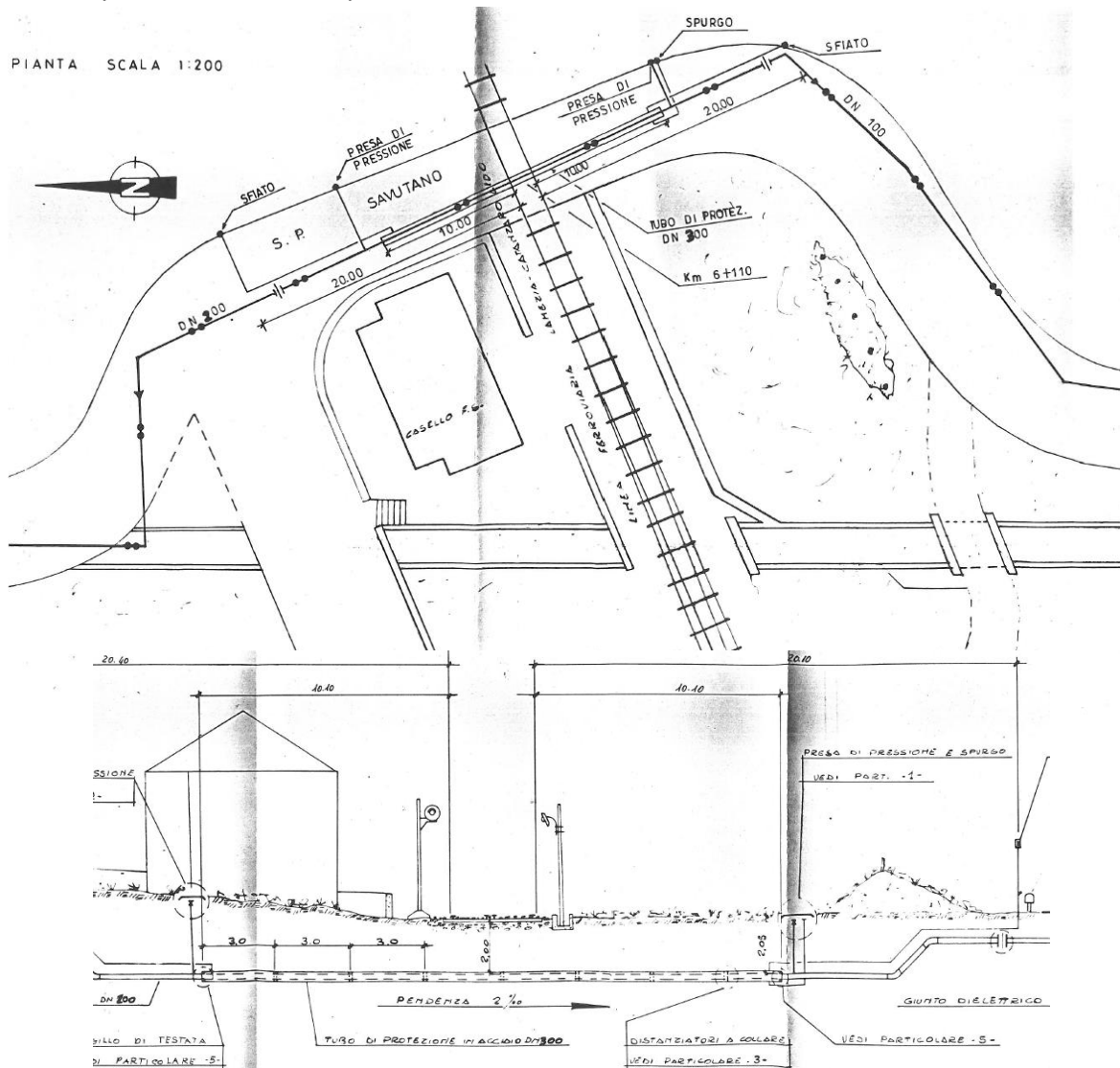

SOTTOSERVIZIO N° 30

Tipologia: TELECOMUNICAZIONI

Interrato in attraversamento

Note e caratteristiche sottoservizio: Passaggio di cavo telefonico protetto da tubazione DN 125

Ubicazione: Progressiva linea storica 6+110

Comune di Sambiese

Titolare del servizio interferente: Telecom Italia S.p.A.

Documenti reperiti: convenzione stipulata con ente n. 6/1980 - Pratica 2011

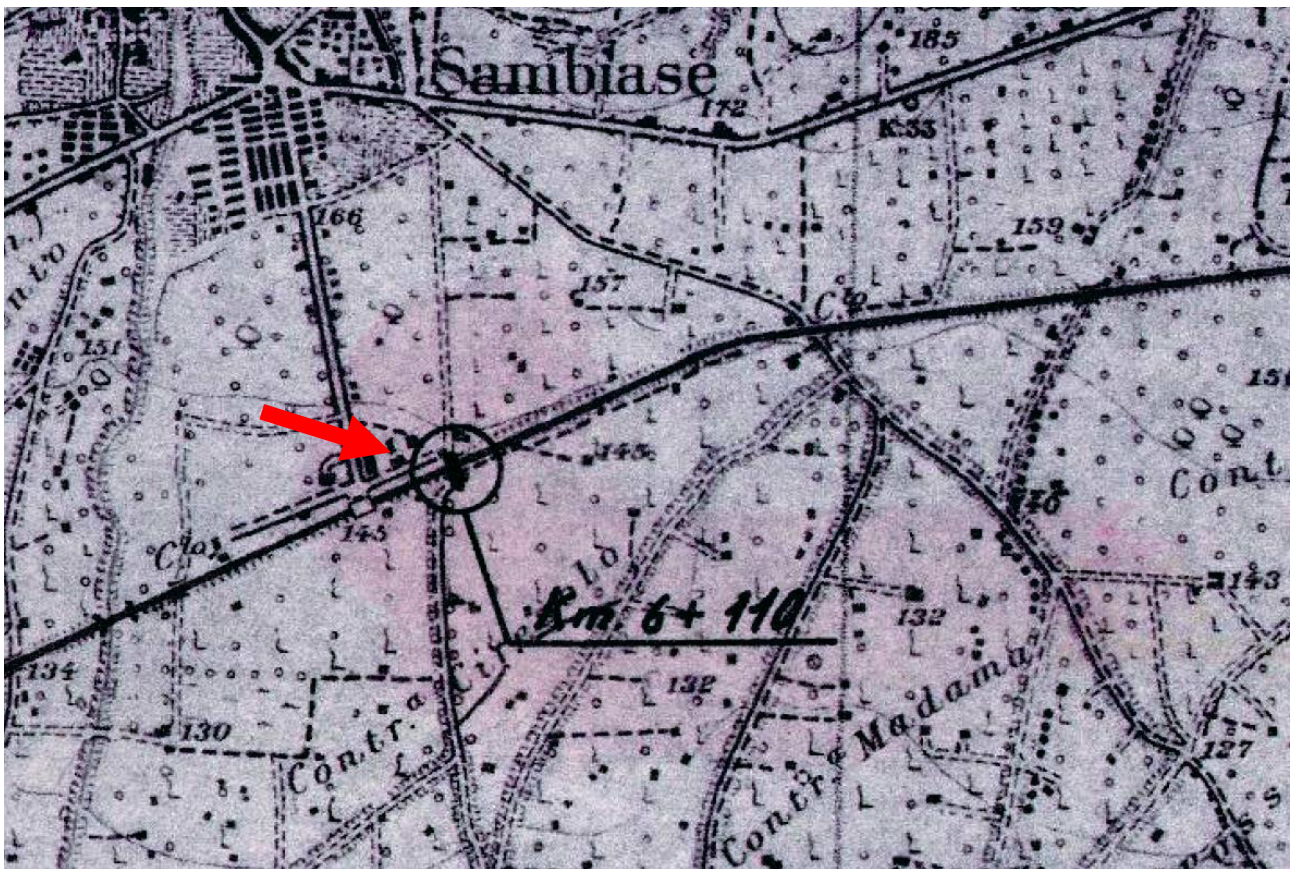

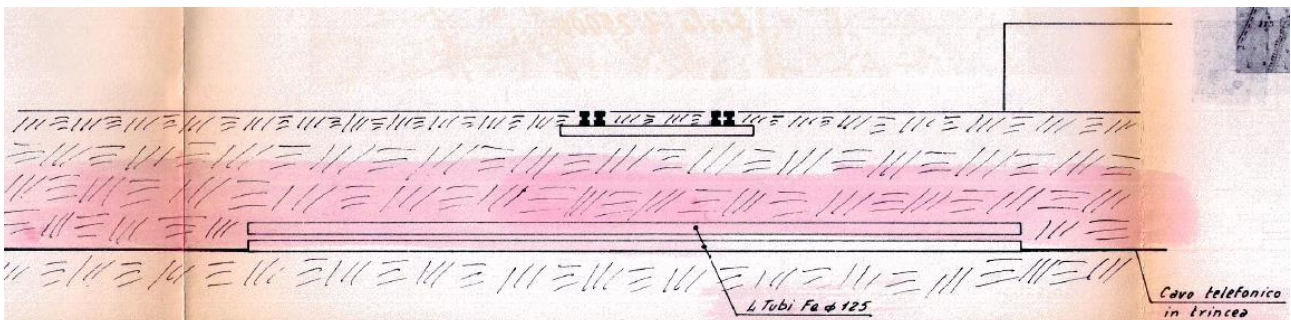
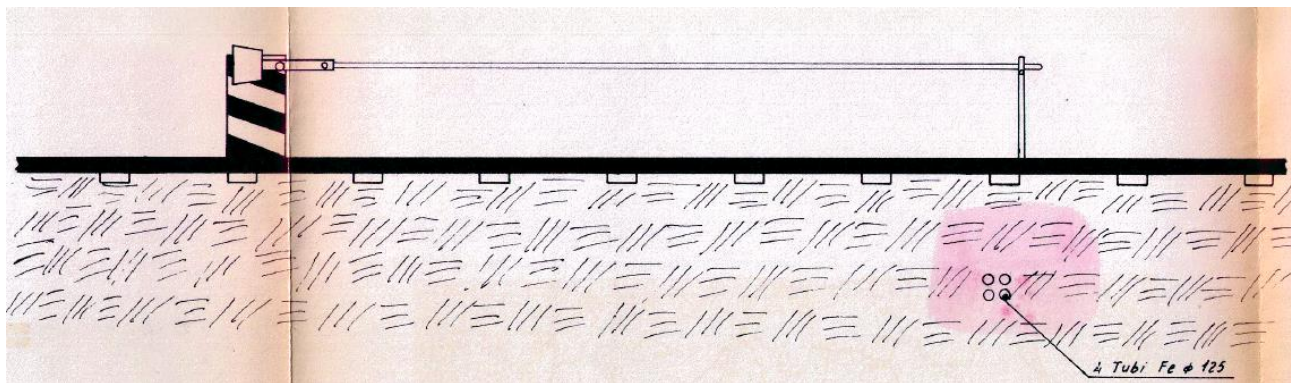
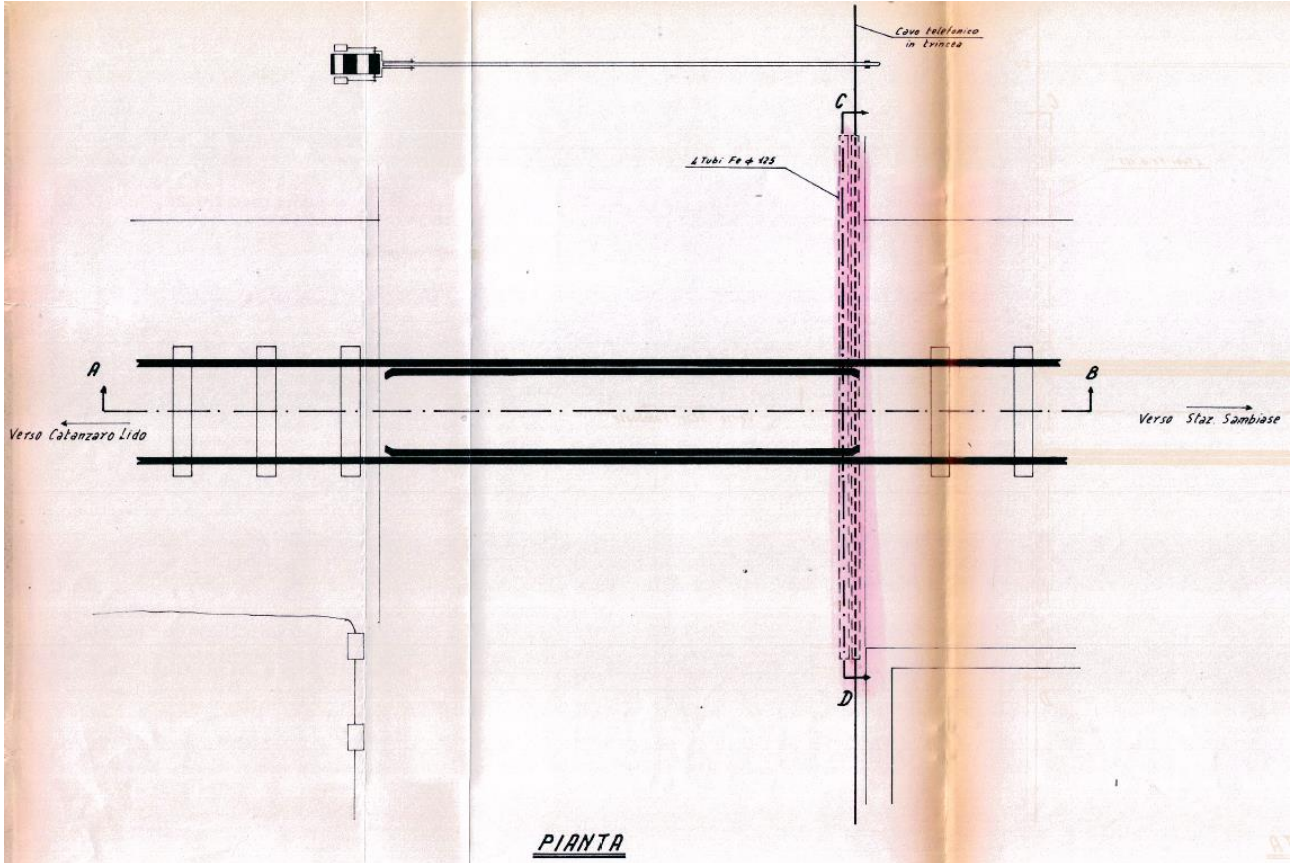

SOTTOSERVIZIO N° 31

Tipologia: TELECOMUNICAZIONI

Interrato in attraversamento

Note e caratteristiche sottoservizio: Passaggio di cavo telefonico in cunicolo esistente

Ubicazione: Progressiva linea storica 6+115

Comune di Sambiese

Titolare del servizio interferente: Telecom Italia S.p.A.

Documenti reperiti: convenzione stipulata con ente n. 50/1970 - Pratica 1034

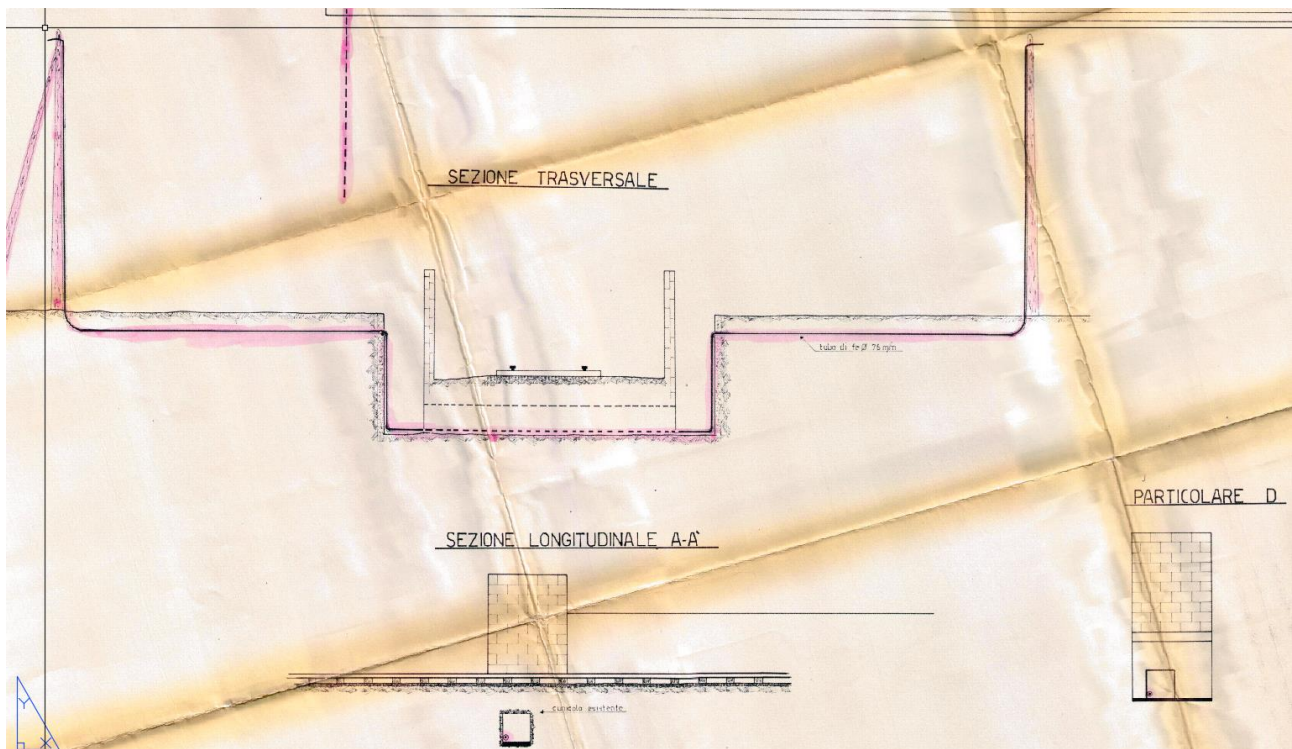



COLLEGAMENTO LAMEZIA T. – SETTINGIANO
VELOCIZZAZIONE MEDIANTE RETTIFICHE DI TRACCIATO

**RELAZIONE DI CENSIMENTO DEI
SOTTOSERVIZI**

PROGETTO	LOTTO	CODIFICA	DOCUMENTO	REV.	FOGLIO
RC0Y	00	R 53 RG	SI0000 000	B	51 di 149

SOTTOSERVIZIO N° 32

Tipologia: ELETTRDOTTO

Interrato in attraversamento

Note e caratteristiche sottoservizio: Passaggio di cavo elettrico B.T. in fodera di cemento DN 15 (circa 1,00 m di profondità)

Ubicazione: Progressiva linea storica 6+116

Comune di Lamezia Terme

Titolare del servizio interferente: e-distribuzione S.p.A.

Documenti reperiti: convenzione stipulata con ente n. 77/1975 - Pratica 0182

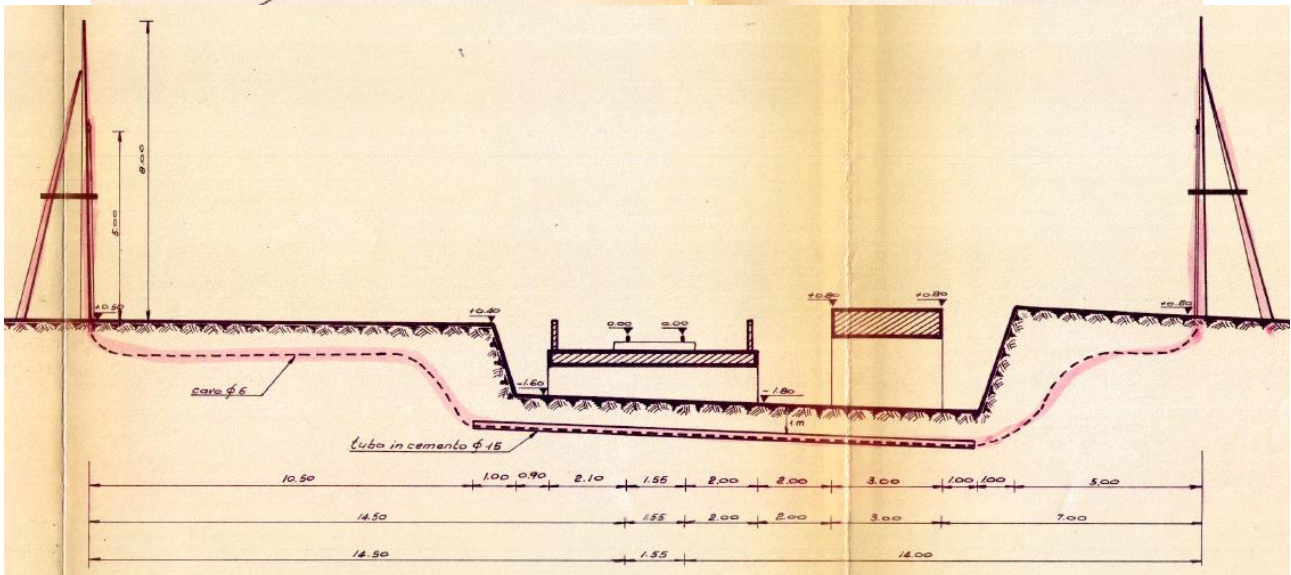
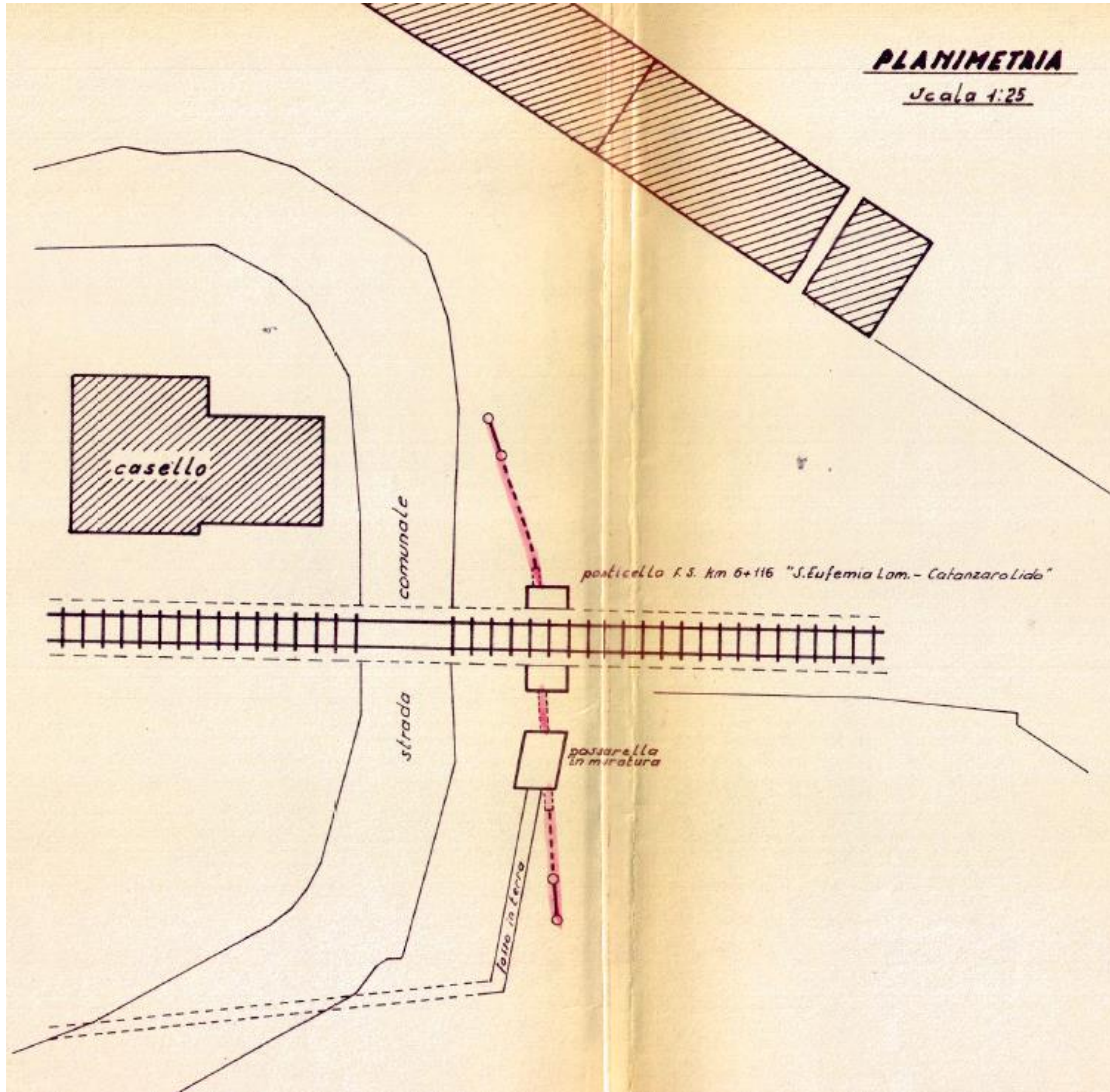

SOTTOSERVIZIO N° 33

Tipologia: ELETTRODOTTO

Interrato in attraversamento

Note e caratteristiche sottoservizio: Passaggio di cavo elettrico M.T. in fodera DN 100 (circa 1,50 m di profondità)

Ubicazione: Progressiva linea storica 6+752

Comune di Lamezia Terme

Titolare del servizio interferente: e-distribuzione S.p.A.

Documenti reperiti: convenzione stipulata con ente n. 187/1989 - Pratica 2328

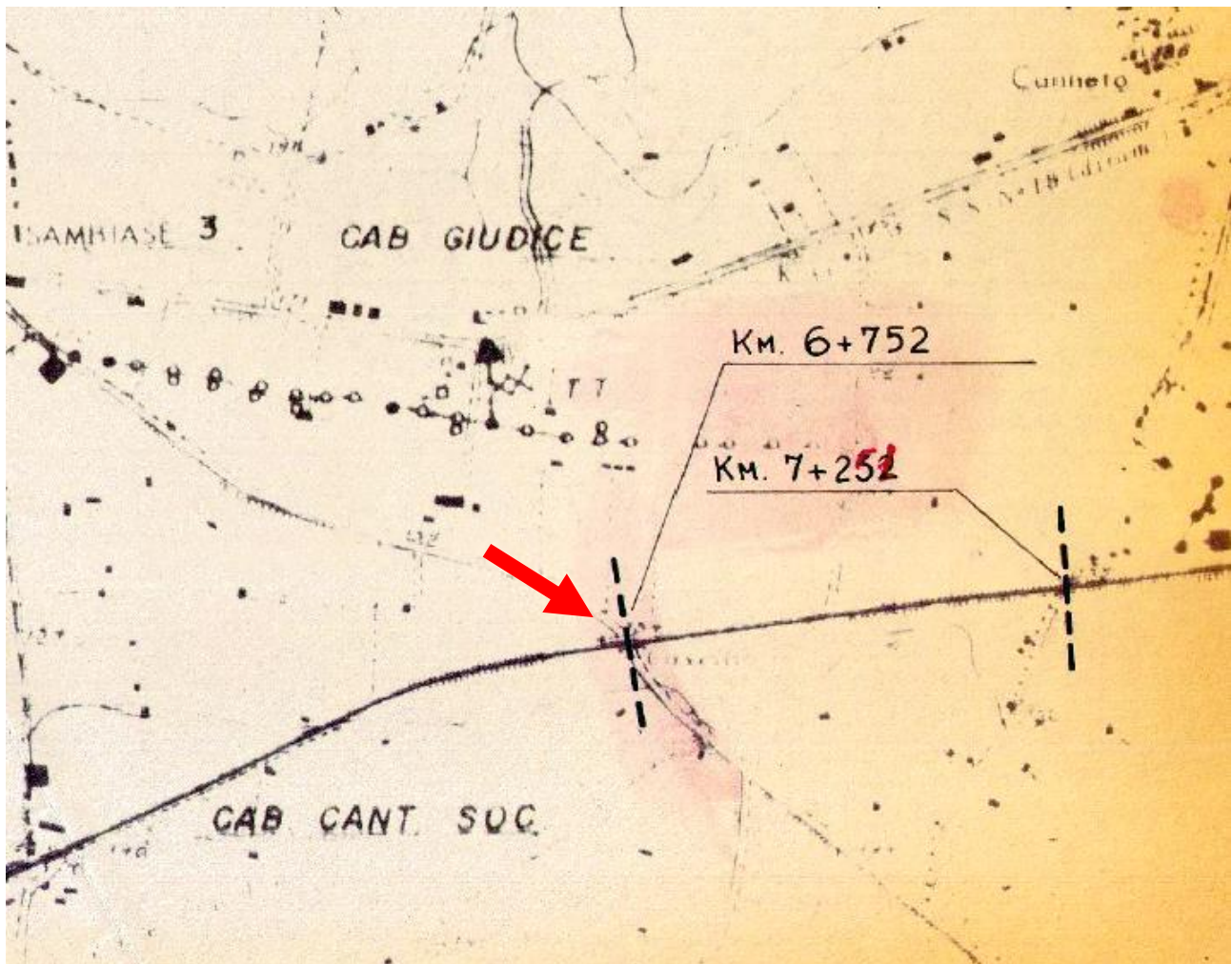

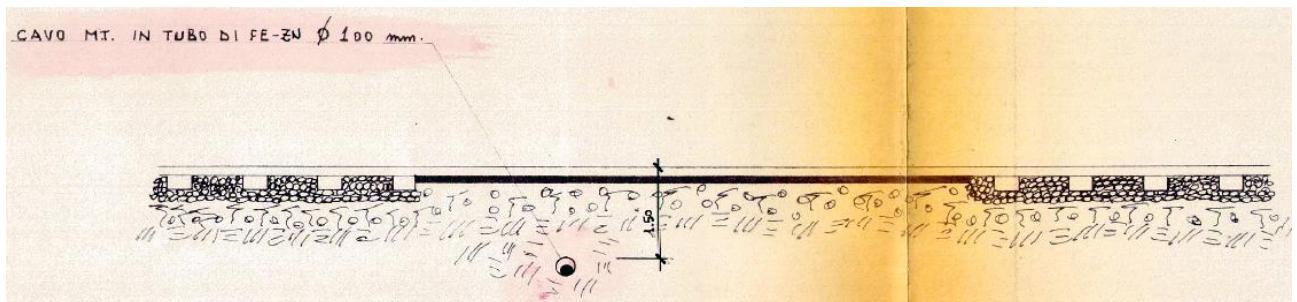
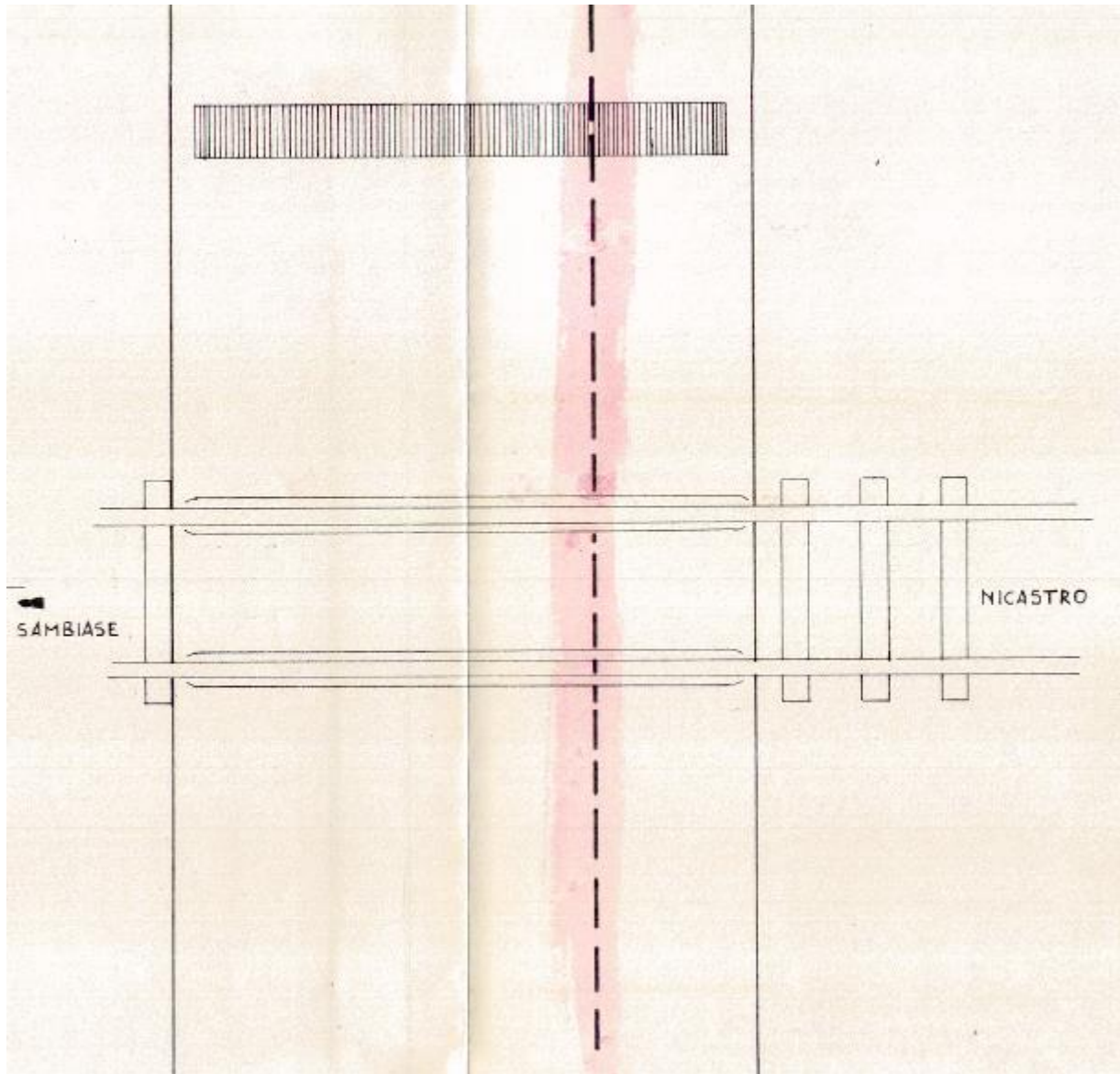

SOTTOSERVIZIO N° 34

Tipologia: ACQUEDOTTO

Interrato in attraversamento

Note e caratteristiche sottoservizio: Passaggio interrato di tubazione in acciaio DN 400 in fodera DN 600

Ubicazione: Progressiva linea storica 6+891

Comune di Lamezia Terme

Titolare del servizio interferente: Comune di Lamezia Terme

Documenti reperiti: convenzione stipulata con ente n. 17/1984 - Pratica 2121

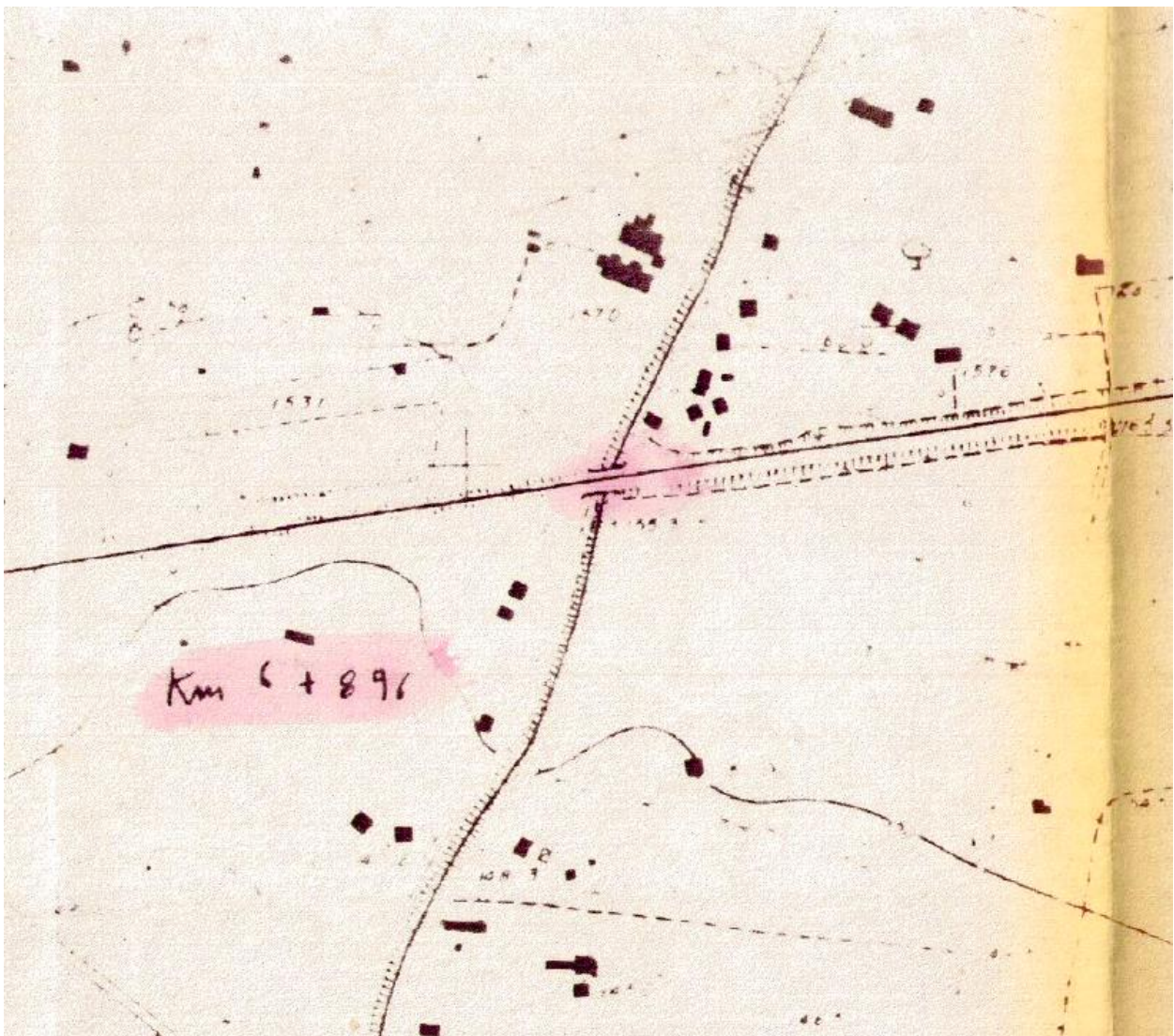

SOTTOSERVIZIO N° 35

Tipologia: FOGNATURA

Interrato in attraversamento

Note e caratteristiche sottoservizio: Passaggio di tubazione in PVC DN 250 in fodera DN 400 interrato (circa 2,00 m di profondità)

Ubicazione: Progressiva linea storica 6+896
Comune di Lamezia Terme

Titolare del servizio interferente: Comune di Lamezia Terme

Documenti reperiti: convenzione stipulata con ente n. 47/1980 - Pratica 2015 c

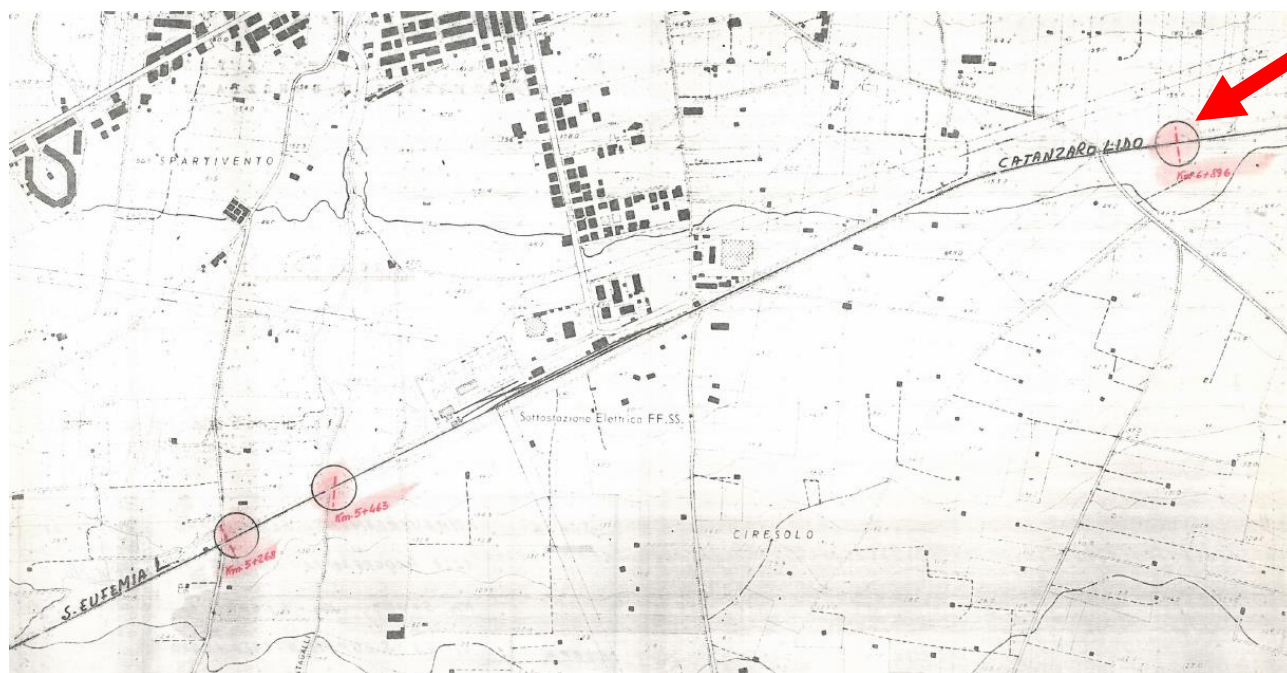

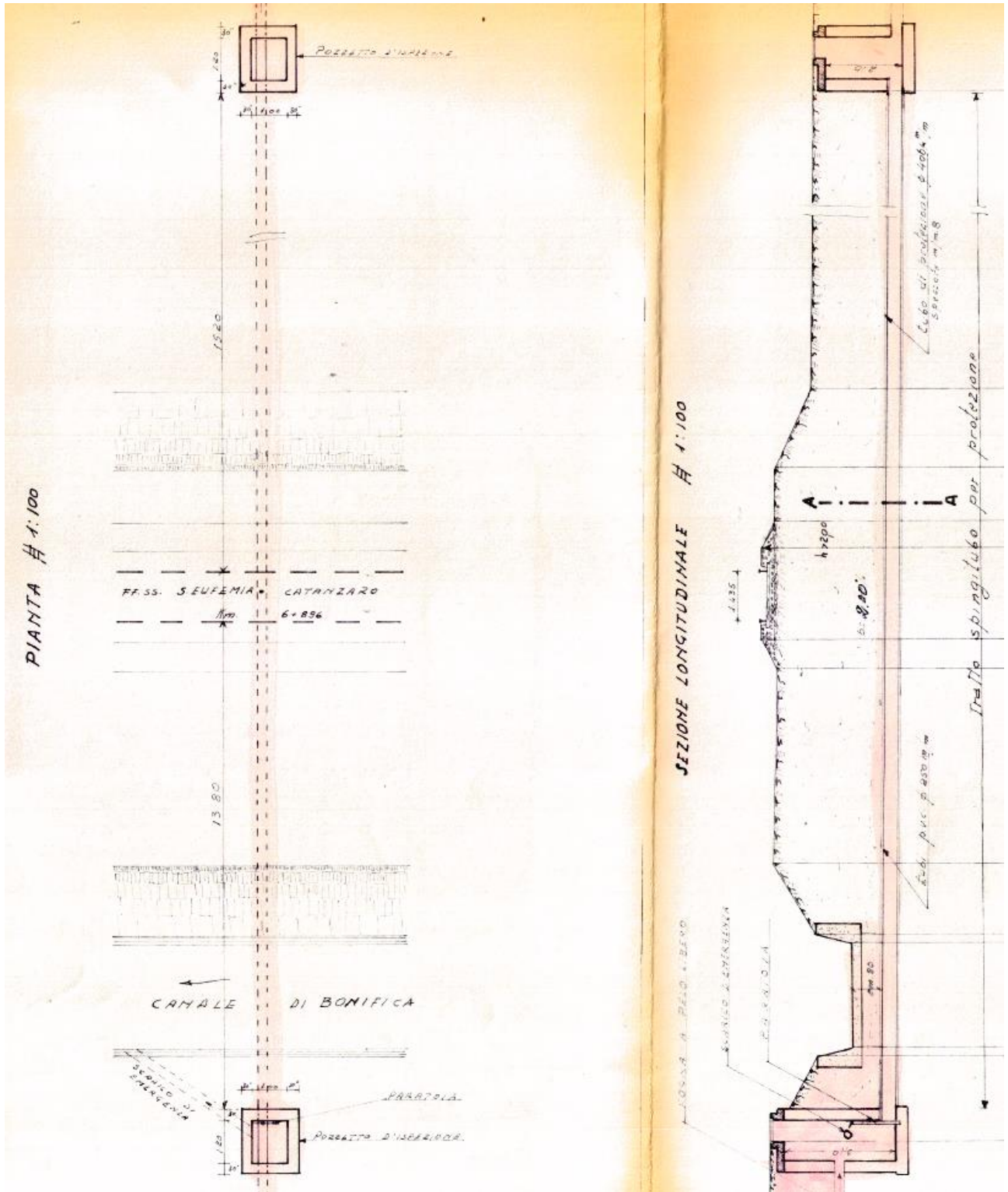

SOTTOSERVIZIO N° 36

Tipologia: ELETTRODOTTO

Inferiore interrato in attraversamento

Note e caratteristiche sottoservizio: Passaggio di cavo elettrico B.T. interrato protetto da fodera in ferro DN 80 (circa 1,00 m di profondità) in sottovia ferroviario

Ubicazione: Progressiva linea storica 7+251

Comune di Nicastro

Titolare del servizio interferente: e-distribuzione S.p.A.

Documenti reperiti: convenzione stipulata con ente n. 129/1968 - Pratica 0650

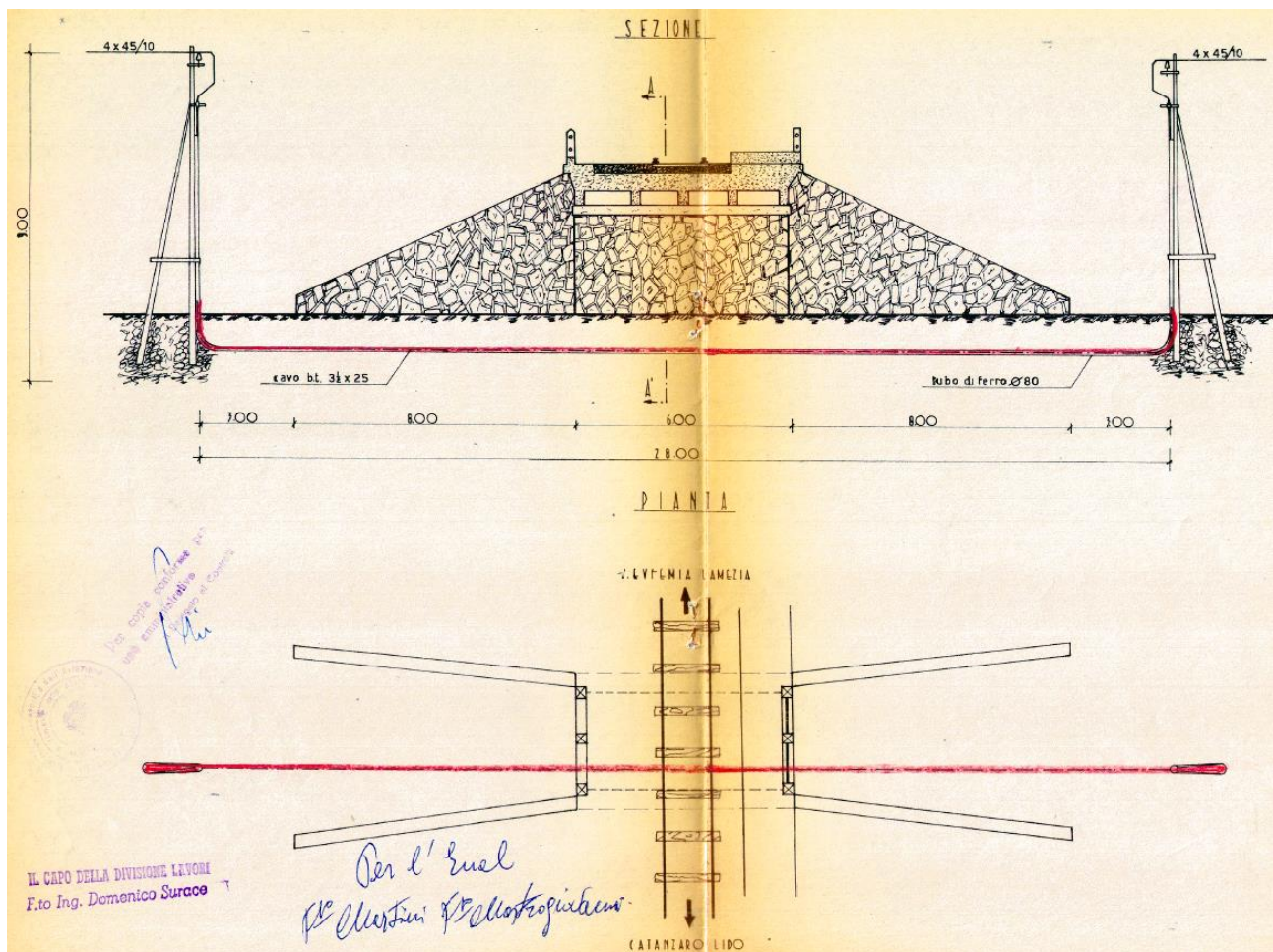

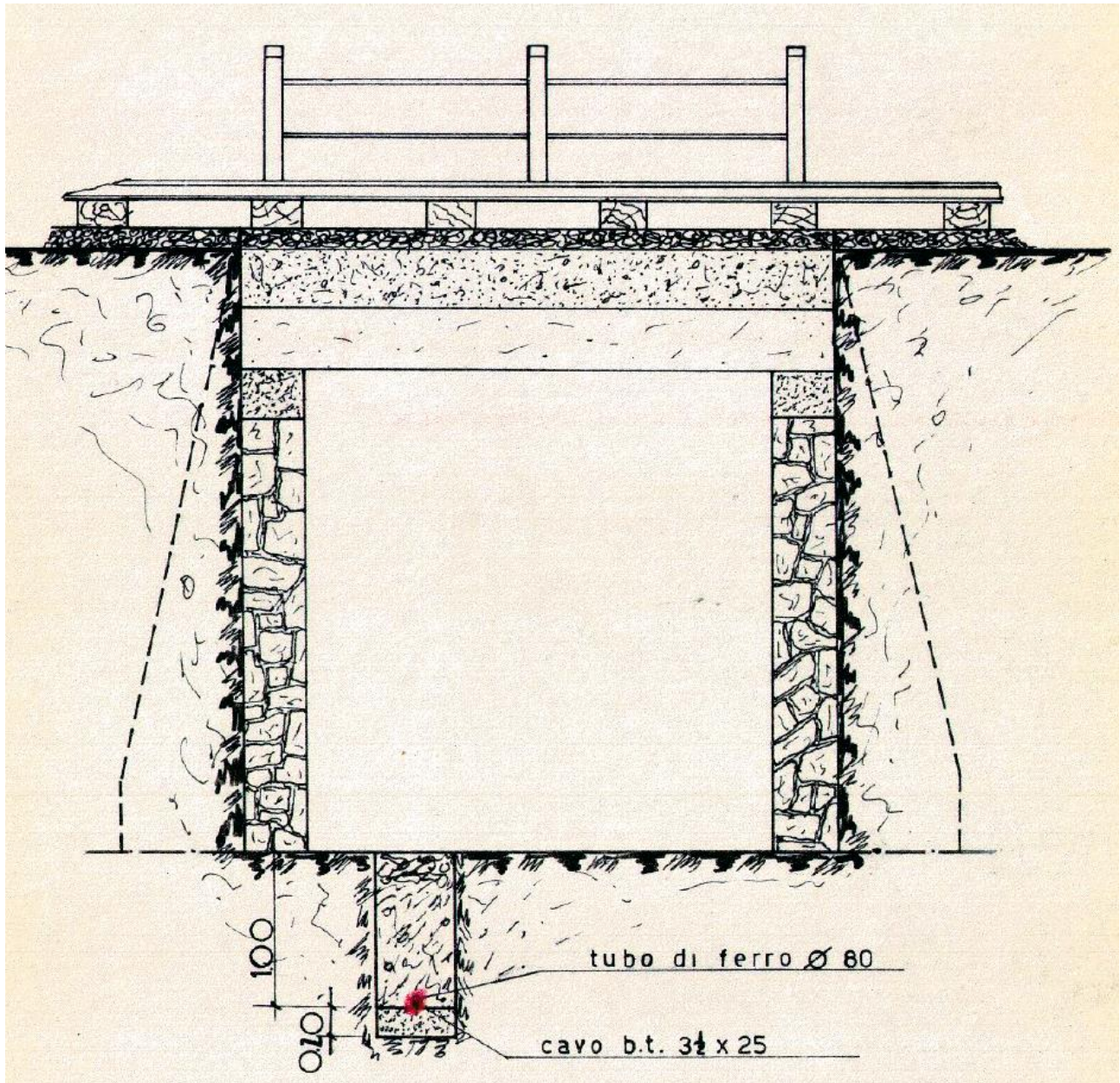

SOTTOSERVIZIO N° 37

Tipologia: ELETTRODOTTO

Inferiore interrato in attraversamento

Note e caratteristiche sottoservizio: Passaggio di cavo elettrico M.T. interrato protetto da fodera in ferro DN 100 (circa 1,00 m di profondità) in sottovia ferroviario

Ubicazione: Progressiva linea storica 7+251

Comune di Lamezia Terme

Titolare del servizio interferente: e-distribuzione S.p.A.

Documenti reperiti: convenzione stipulata con ente n. 187/1989 - Pratica 2328

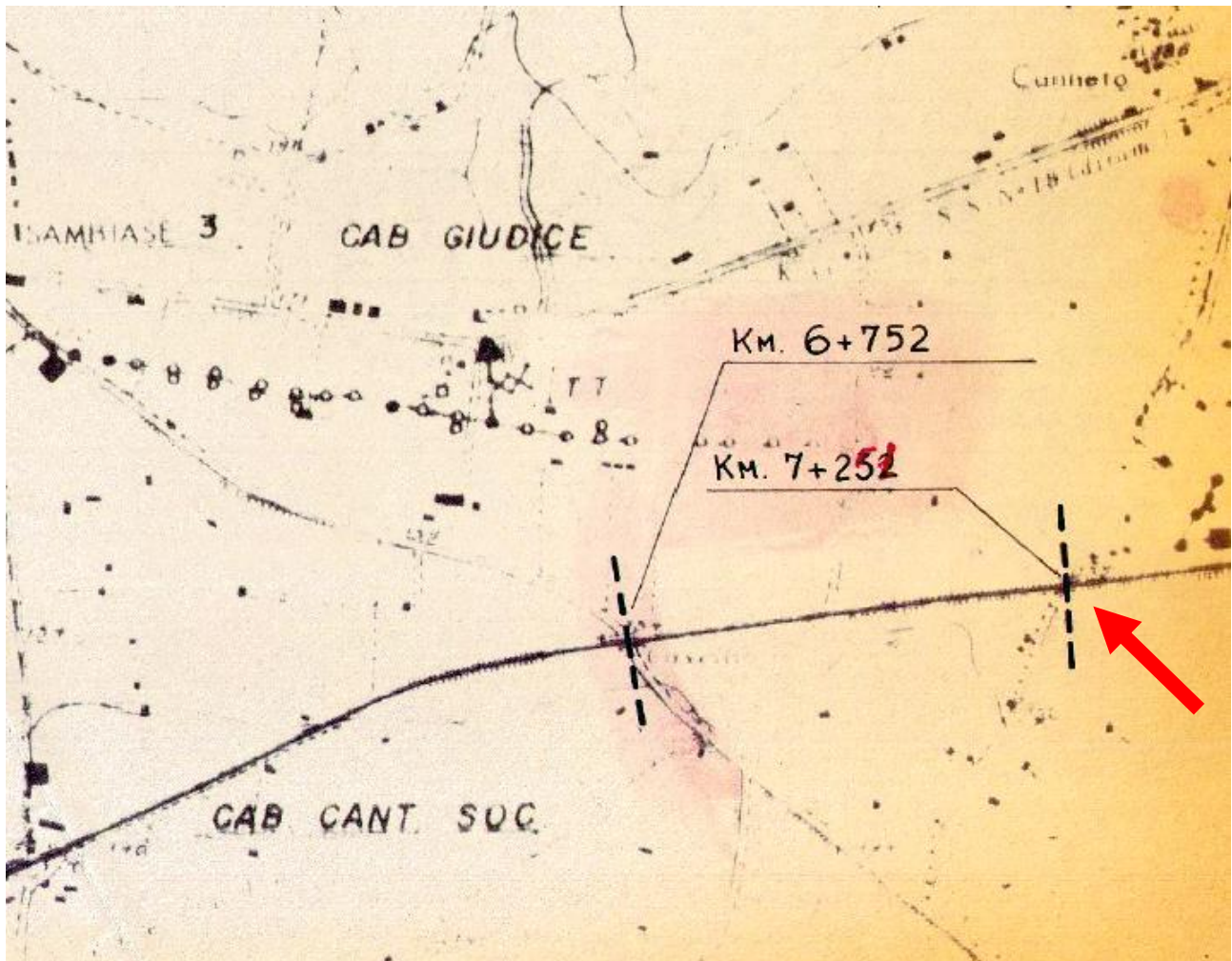

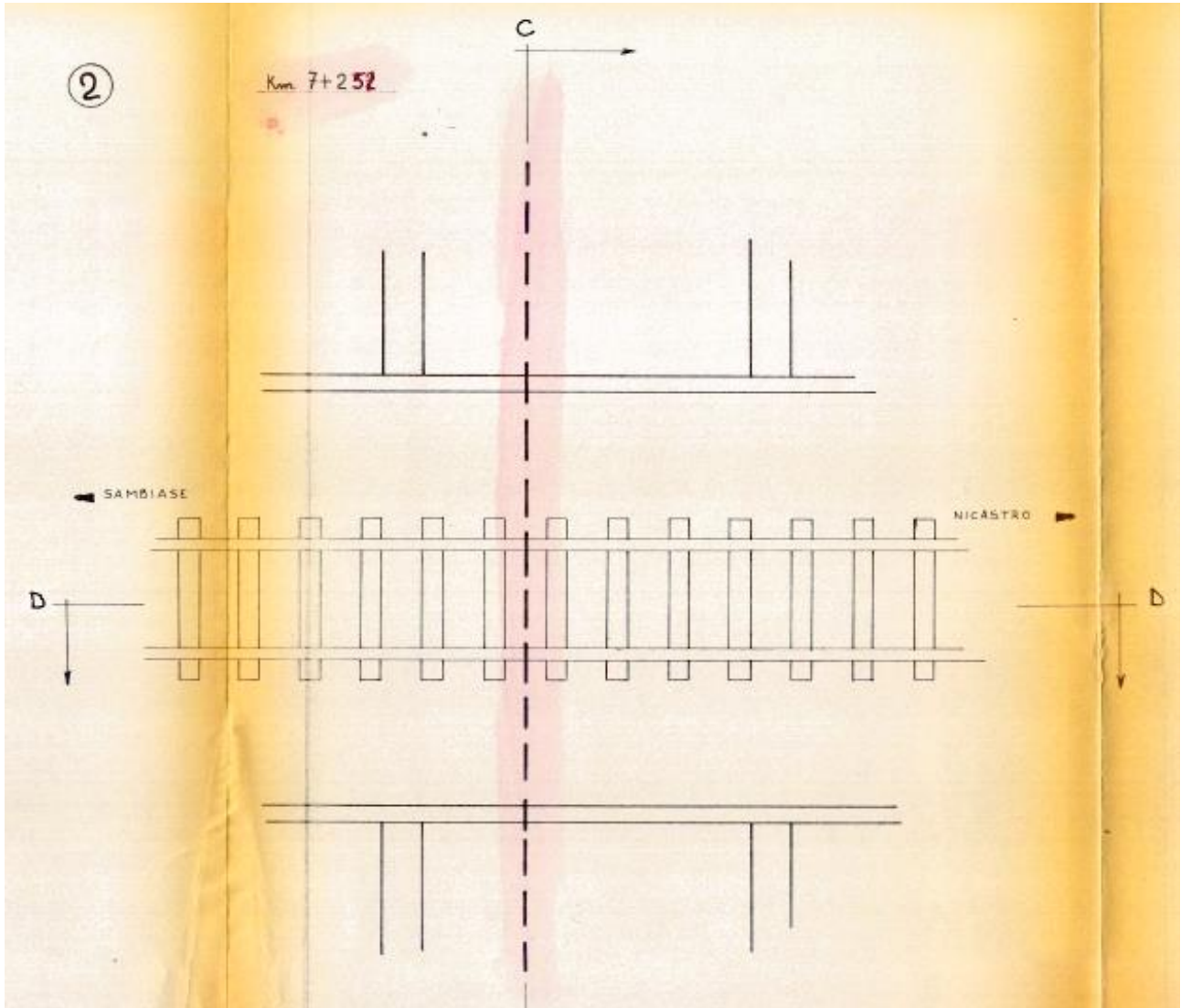

SEZIONE C-C

SEZIONE D-D

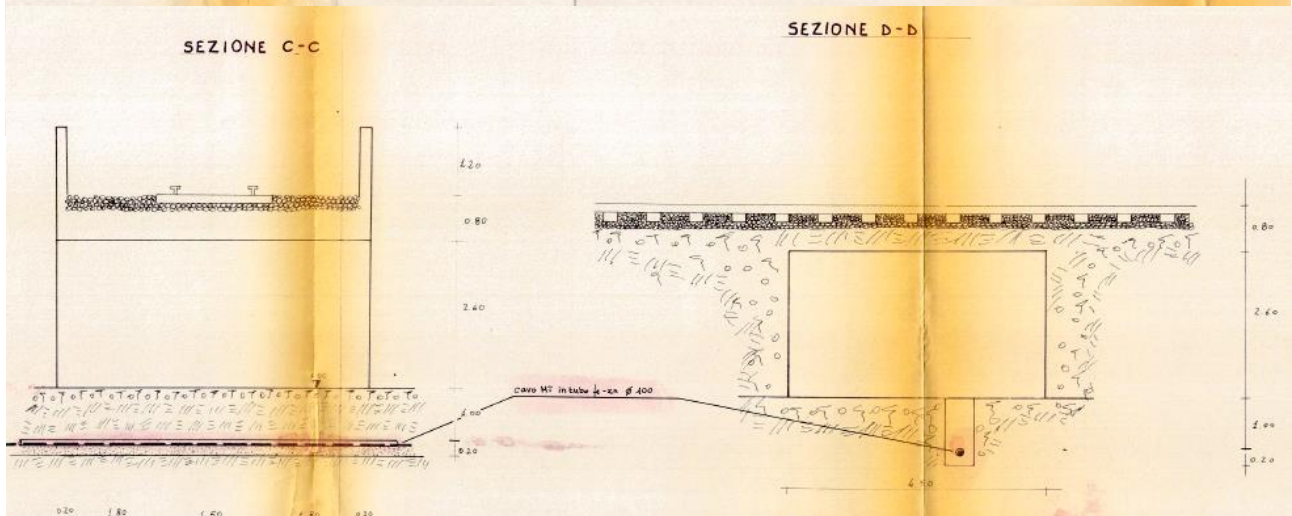

SOTTOSERVIZIO N° 38

Tipologia: GASDOTTO

Inferiore interrato in attraversamento

Note e caratteristiche sottoservizio: Passaggio di tubazione Gas B.P. DN 150 in fodera in acciaio DN 250

Ubicazione: Progressiva linea storica 8+136

Comune di Nicastro

Titolare del servizio interferente: Italgas S.p.A.

Documenti reperiti: convenzione stipulata con ente n. 17/1997 - Pratica 2253

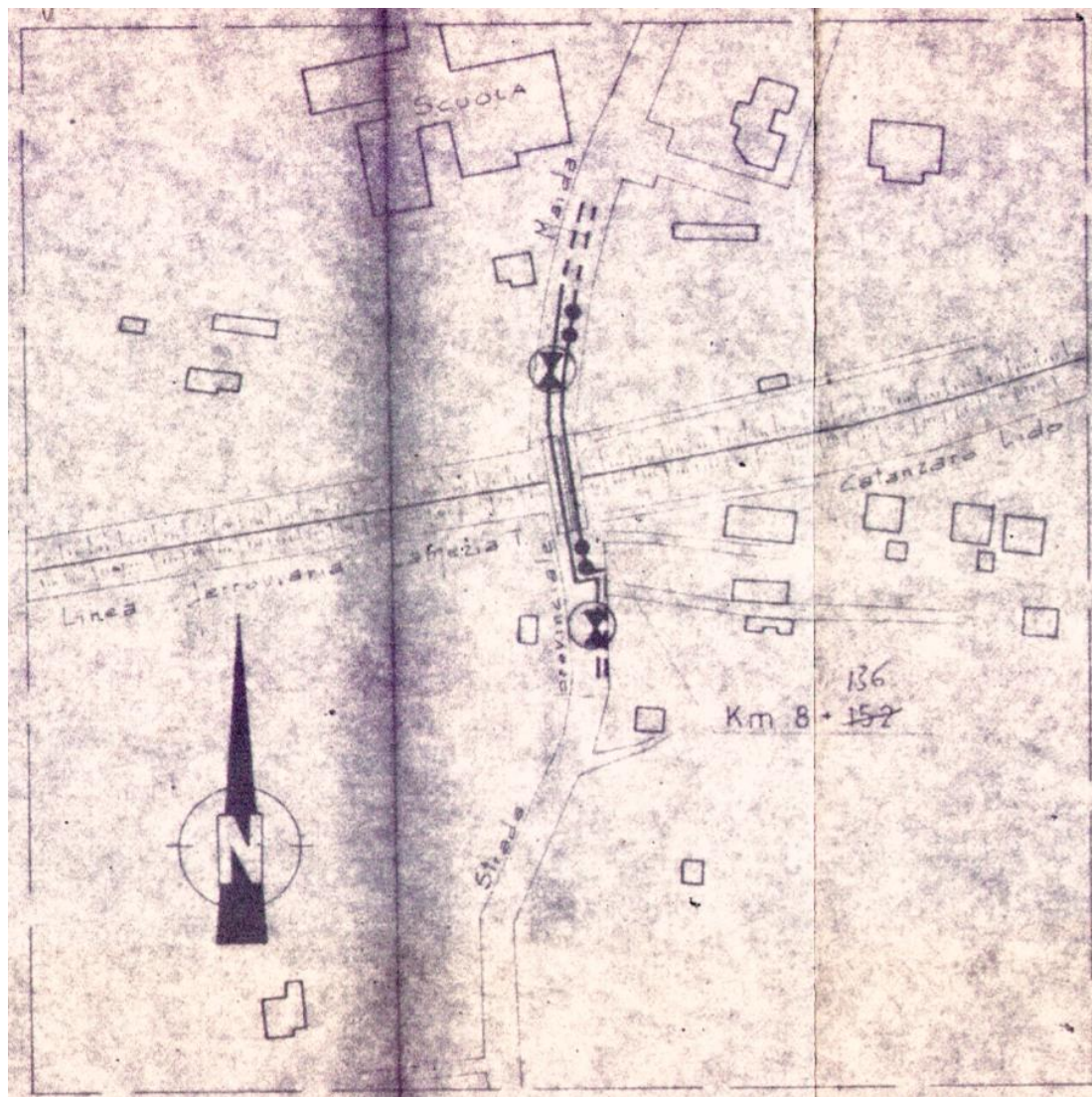

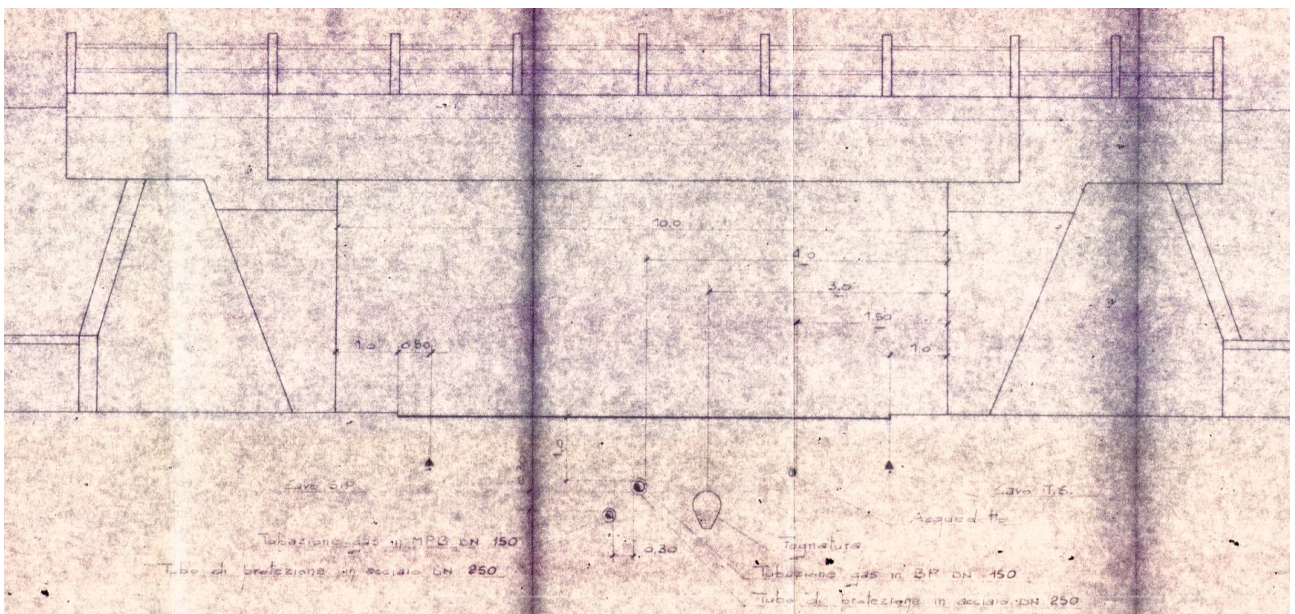
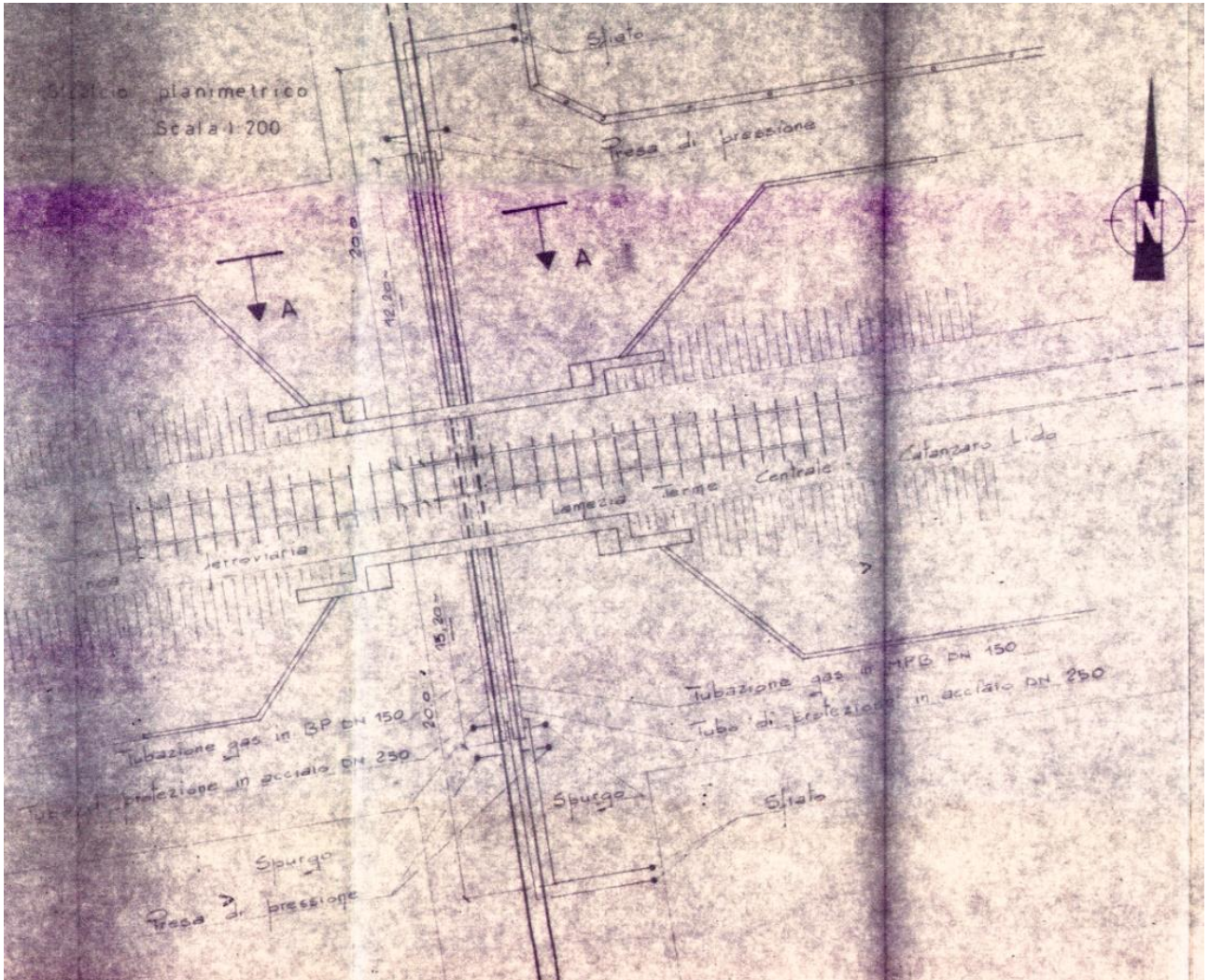

SOTTOSERVIZIO N° 39

Tipologia: TELECOMUNICAZIONI

Inferiore interrato in attraversamento

Note e caratteristiche sottoservizio: Passaggio di cavo telefonico interrato in sottovia ferroviario

Ubicazione: Progressiva linea storica 8+136

Comune di Nicastro

Titolare del servizio interferente: Telecom Italia S.p.A.

Documenti reperiti: convenzione stipulata con ente n. 142/1974 - Pratica 1473

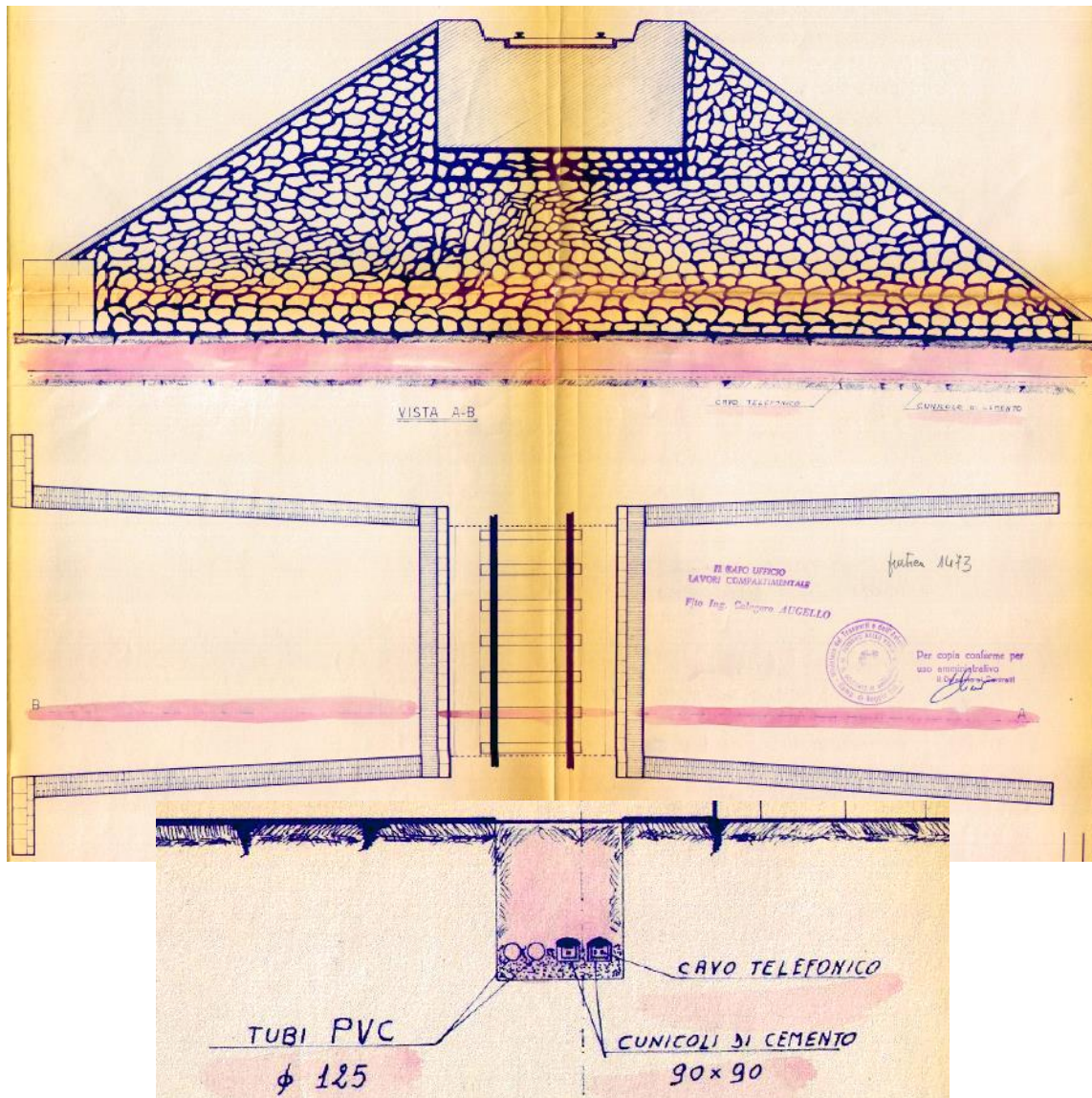

SOTTOSERVIZIO N° 40

Tipologia: TELECOMUNICAZIONI

Inferiore interrato in attraversamento

Note e caratteristiche sottoservizio: Passaggio di cavo telefonico interrato in sottovia ferroviario

Ubicazione: Progressiva linea storica 8+136

Comune di Nicastro

Titolare del servizio interferente: Telecom Italia S.p.A.

Documenti reperiti: convenzione stipulata con ente n. 419/1970 - Pratica 1129

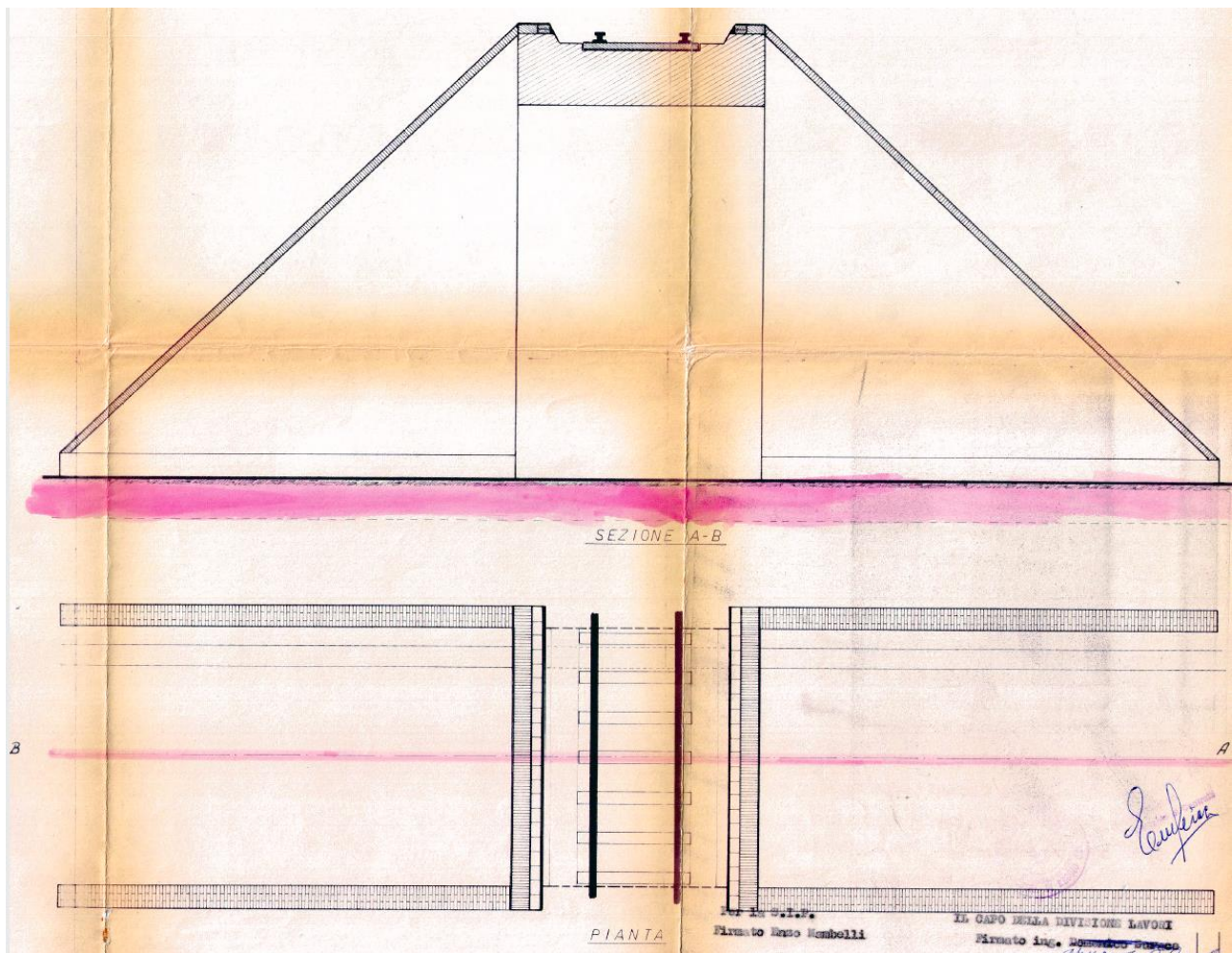

SOTTOSERVIZIO N° 41

Tipologia: TELECOMUNICAZIONI

Inferiore interrato in attraversamento

Note e caratteristiche sottoservizio: Passaggio di cavo telefonico in tubazione in ferro DN 76 interrato in sottovia ferroviaria

Ubicazione: Progressiva linea storica 8+487

Comune di Lamezia Terme

Titolare del servizio interferente: Telecom Italia S.p.A.

Documenti reperiti: convenzione stipulata con ente n. 15/1968 - Pratica 0862

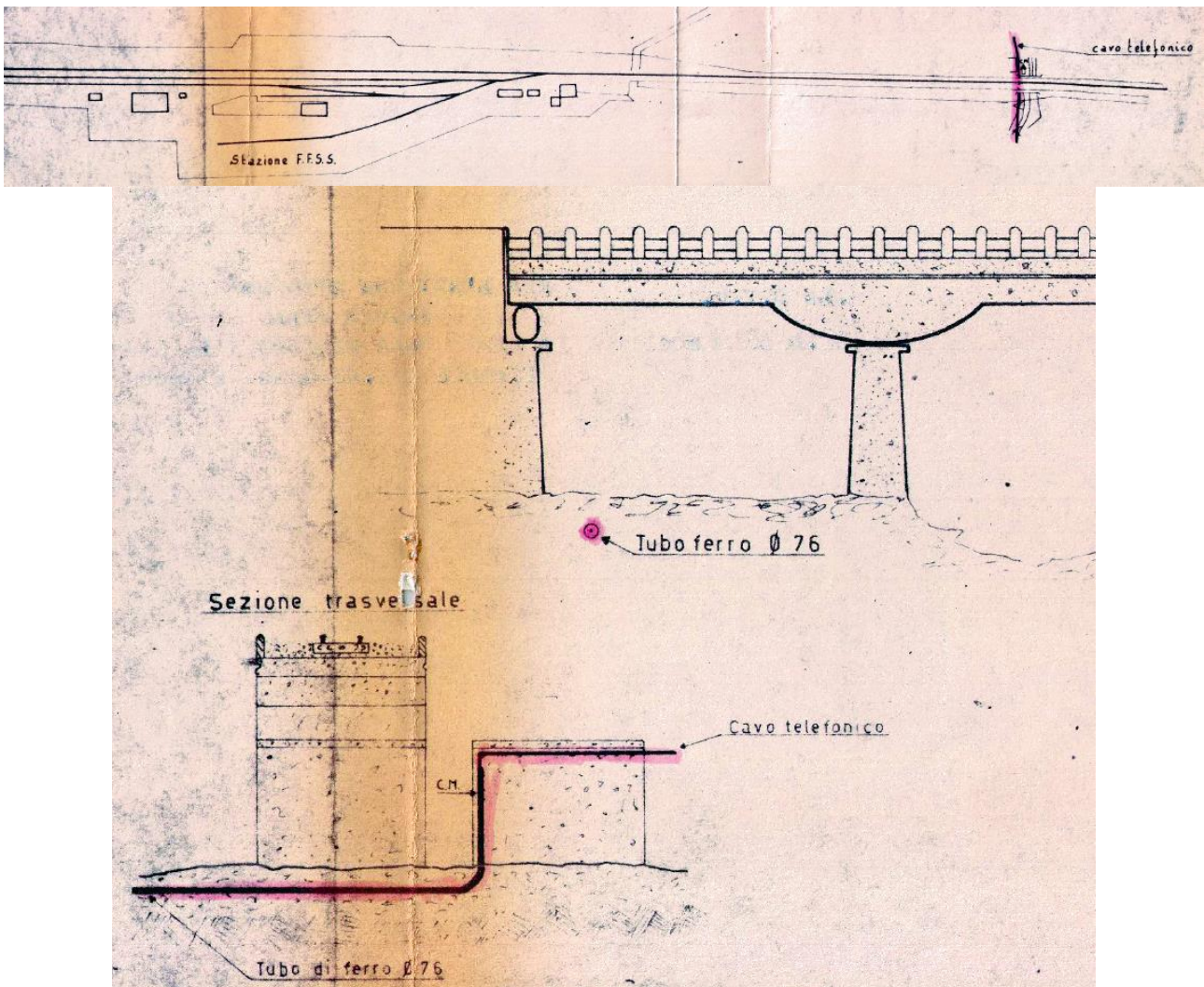



COLLEGAMENTO LAMEZIA T. – SETTINGIANO
VELOCIZZAZIONE MEDIANTE RETTIFICHE DI TRACCIATO

**RELAZIONE DI CENSIMENTO DEI
SOTTOSERVIZI**

PROGETTO	LOTTO	CODIFICA	DOCUMENTO	REV.	FOGLIO
RC0Y	00	R 53 RG	SI0000 000	B	68 di 149

SOTTOSERVIZIO N° 42

Tipologia: ELETTRDOTTO

Aereo in attraversamento

Note e caratteristiche sottoservizio:

Ubicazione: Progressiva linea storica 8+509

Comune di Nicastro

Titolare del servizio interferente: e-distribuzione S.p.A.

Documenti reperiti: convenzione stipulata con ente n. 370/1968 - Pratica 0130

SOTTOSERVIZIO N° 43

Tipologia: FOGNATURA

Inferiore interrato in attraversamento

Note e caratteristiche sottoservizio: Passaggio di tubazione DN 30 interrato in sottovia ferroviario

Ubicazione: Progressiva linea storica 8+509

Comune di Lamezia Terme

Titolare del servizio interferente: Comune di Lamezia Terme

Documenti reperiti: convenzione stipulata con ente n. 57/1976 - Pratica 1320



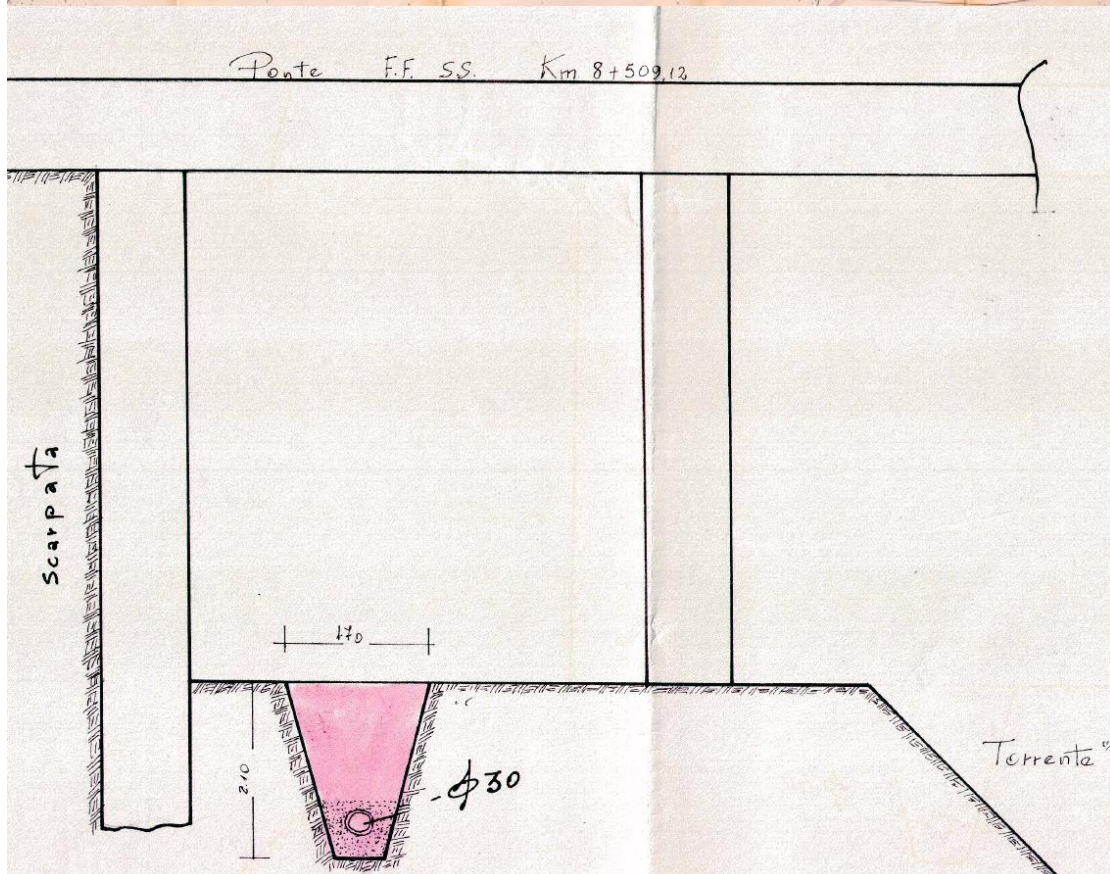
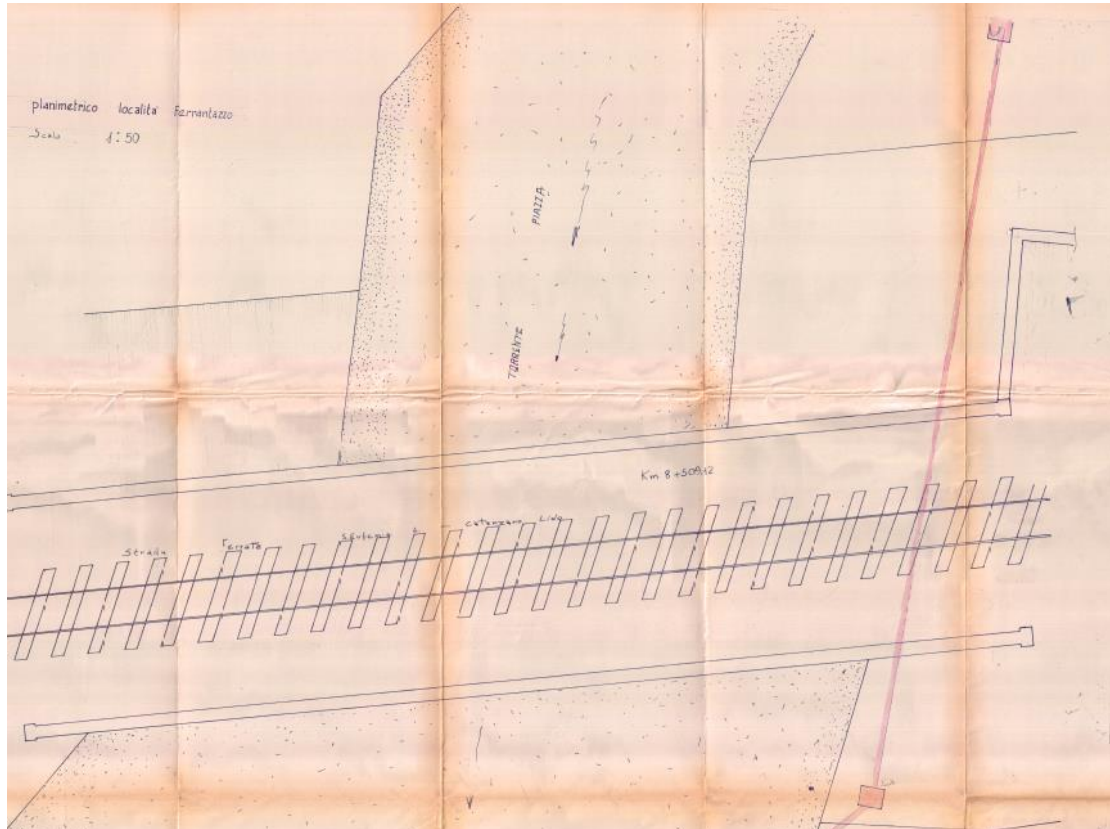

SOTTOSERVIZIO N° 44

Tipologia: ACQUEDOTTO

Inferiore interrato in attraversamento

Note e caratteristiche sottoservizio: Passaggio di tubazione in fodera interrato in sottovia ferroviario

Ubicazione: Progressiva linea storica 8+774

Comune di Nicastro

Titolare del servizio interferente: Cassa per il Mezzogiorno

Documenti reperiti: convenzione stipulata con ente n. 63/1978 - Pratica 0457

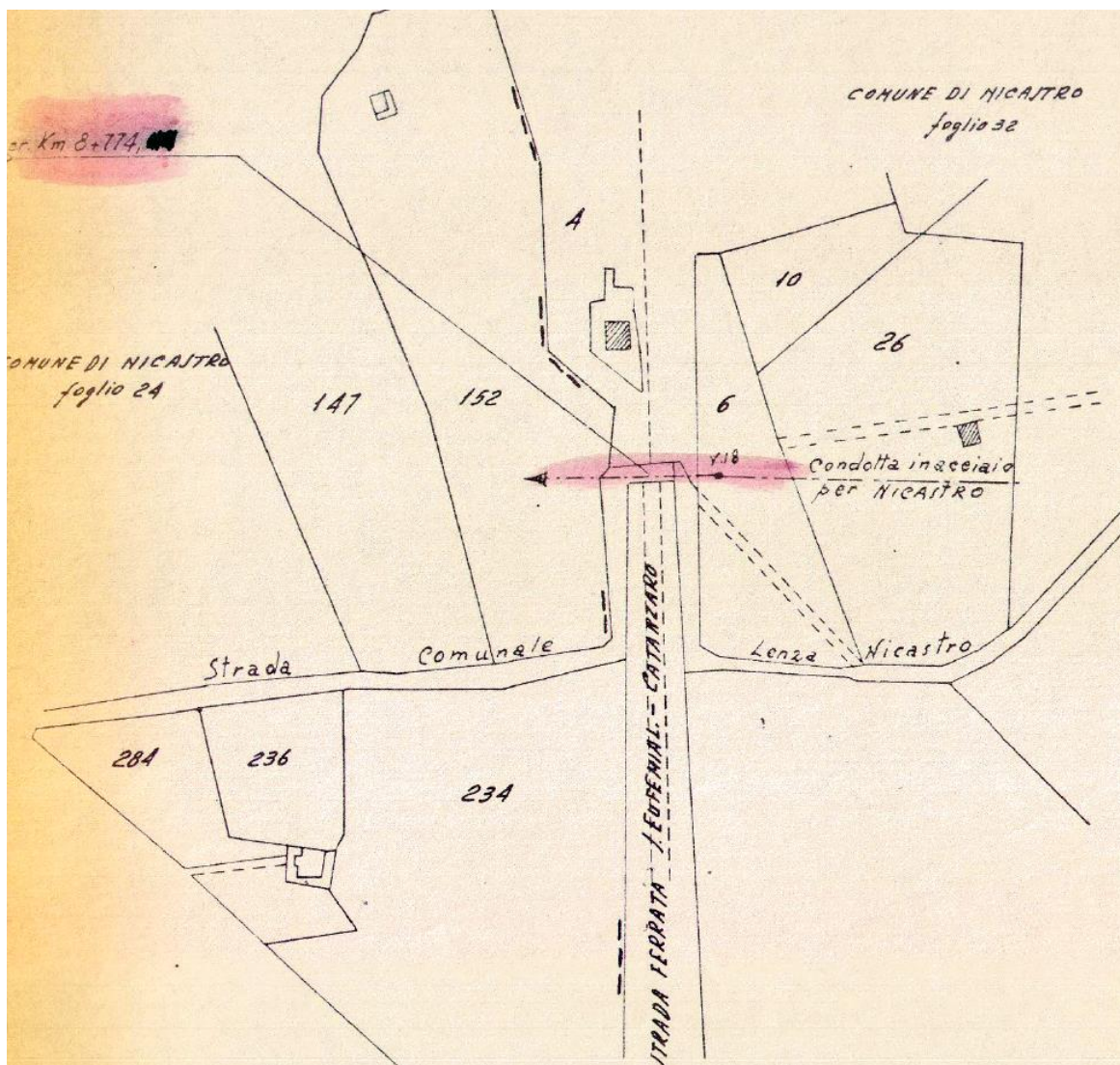

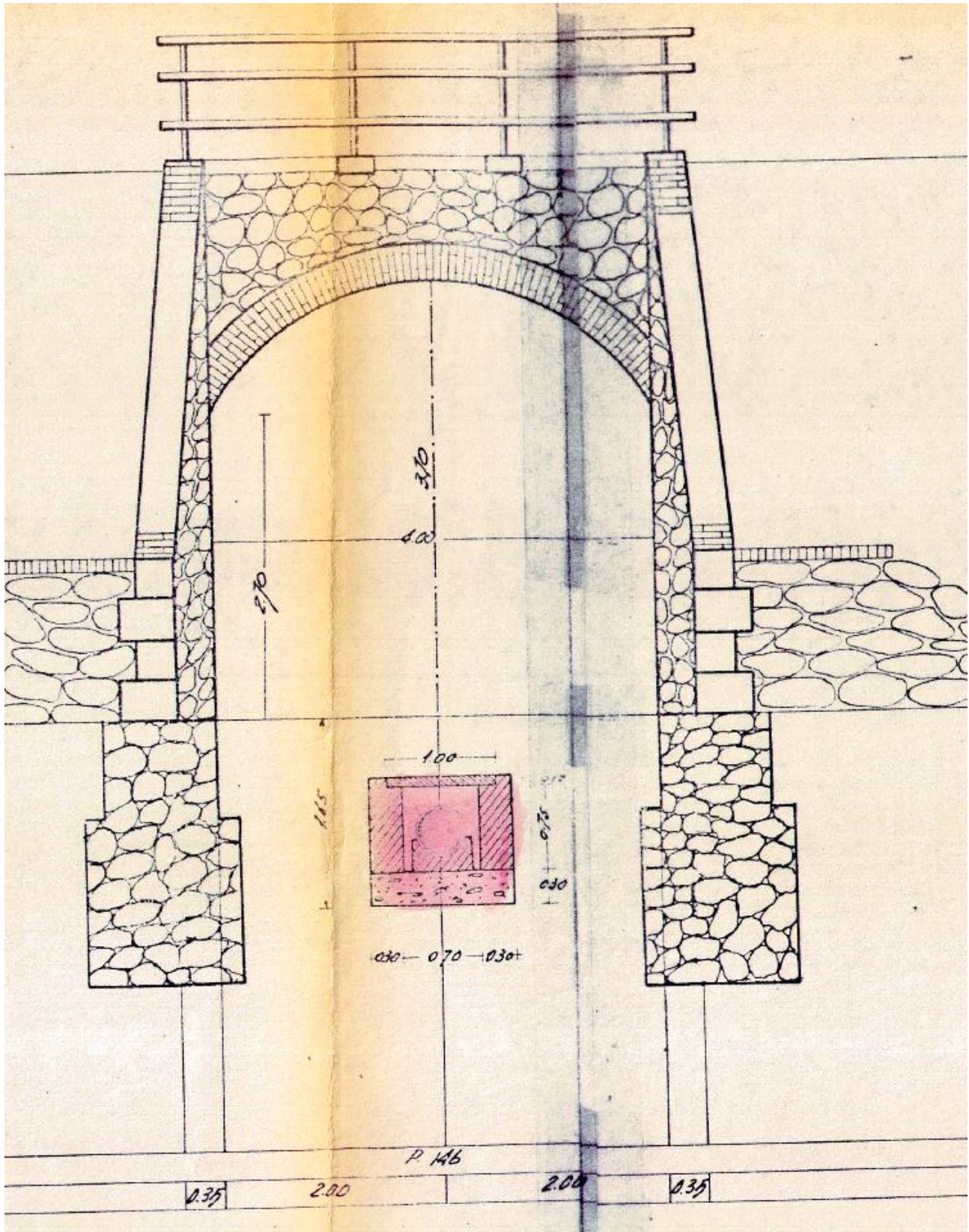

SOTTOSERVIZIO N° 45

Tipologia: TELECOMUNICAZIONI

Aereo in parallelo

Note e caratteristiche sottoservizio: Passaggio in parallelo di cavo telefonico in tubazione in ferro DN 100 staffato a muro

Ubicazione: Progressiva linea storica 9+337

Comune di Nicastro

Titolare del servizio interferente: Telecom Italia S.p.A.

Documenti reperiti: convenzione stipulata con ente n. 143/1991 - Pratica 1488

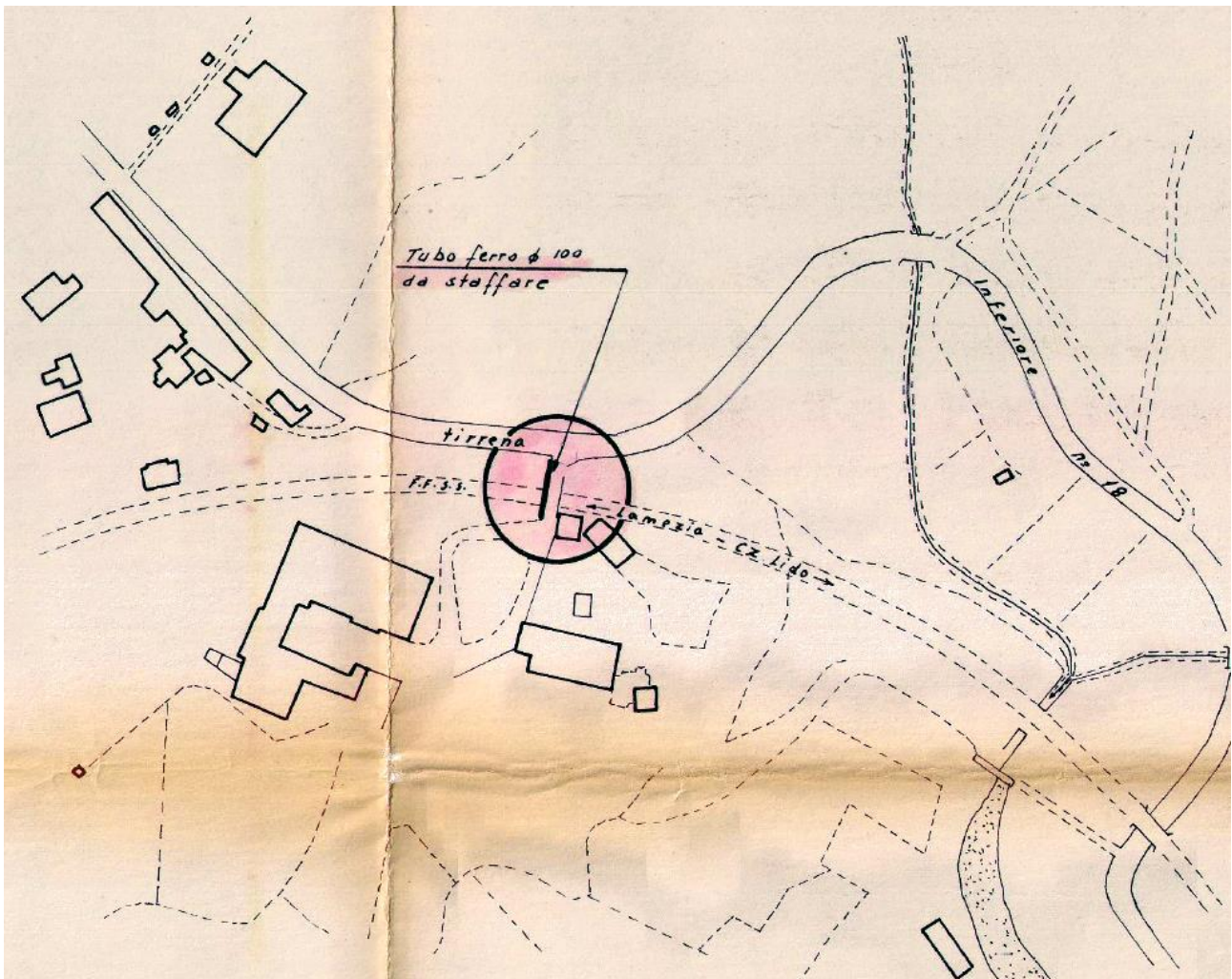

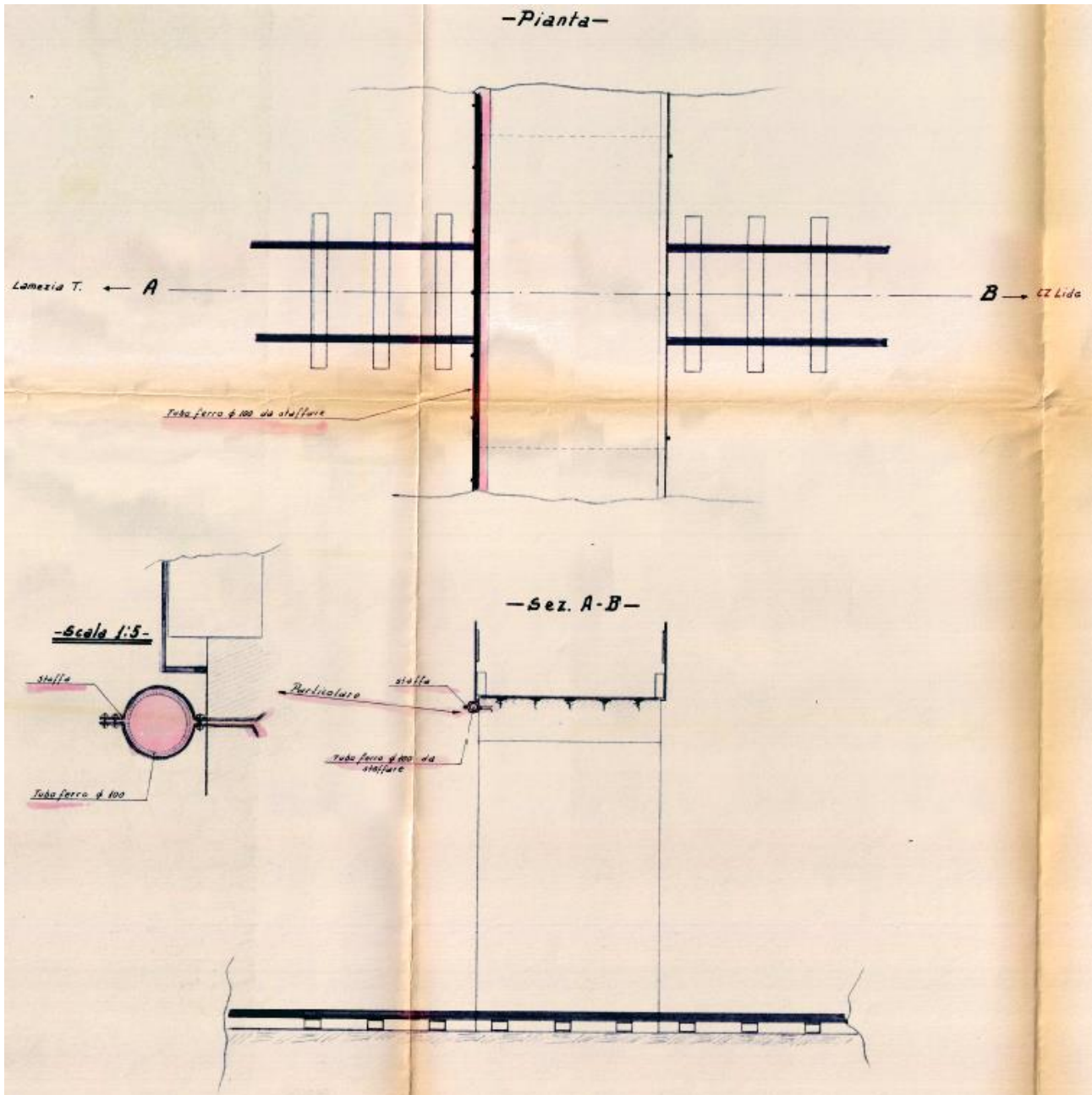

SOTTOSERVIZIO N° 46

Tipologia: GASDOTTO

Inferiore interrato in attraversamento

Note e caratteristiche sottoservizio: Passaggio di tubazione Gas B.P. DN 200 in fodera in acciaio DN 300

Ubicazione: Progressiva linea storica 9+337

Comune di Nicastro

Titolare del servizio interferente: Italgas S.p.A.

Documenti reperiti: convenzione stipulata con ente n. 18/1997 - Pratica 2254

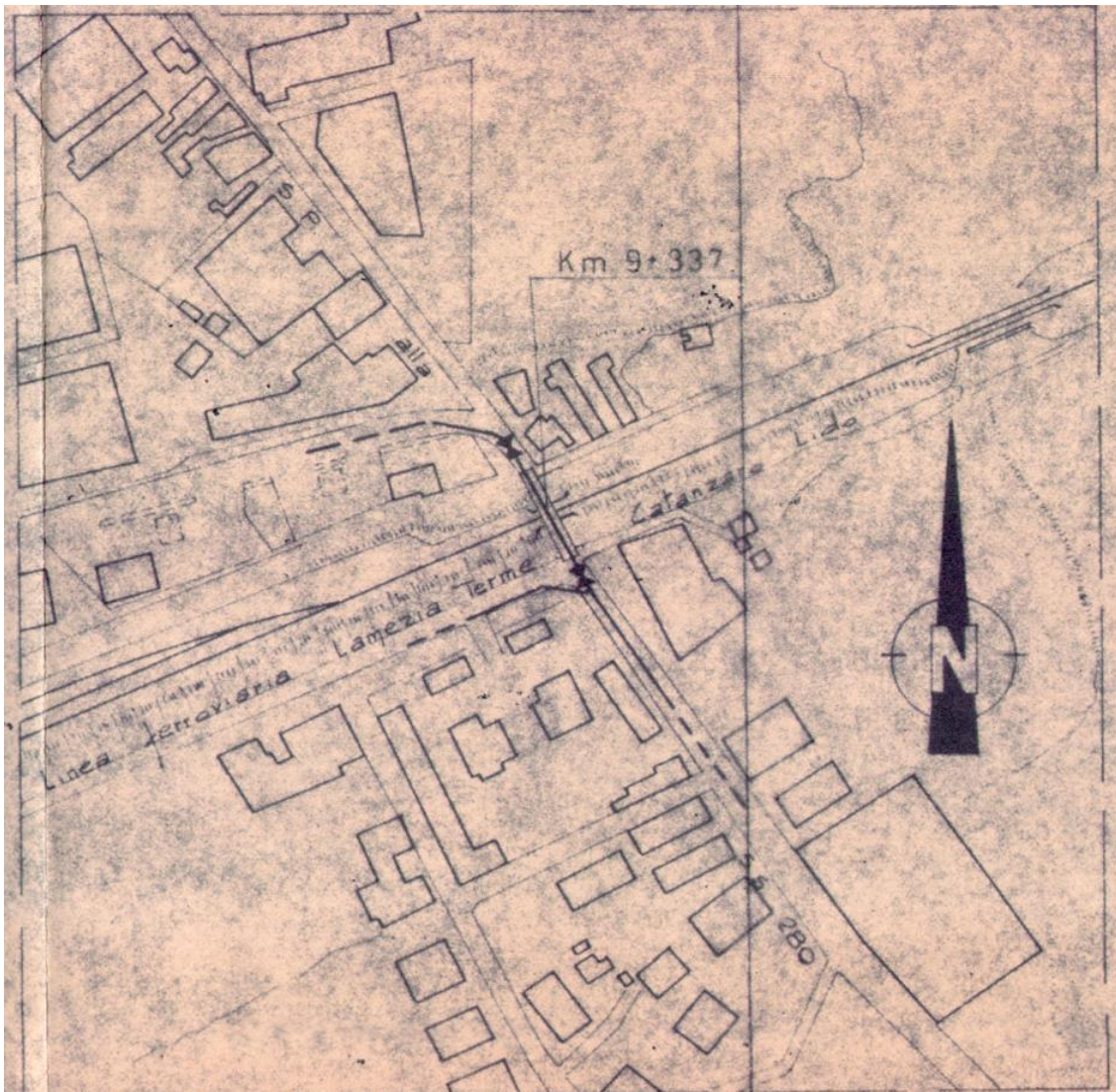

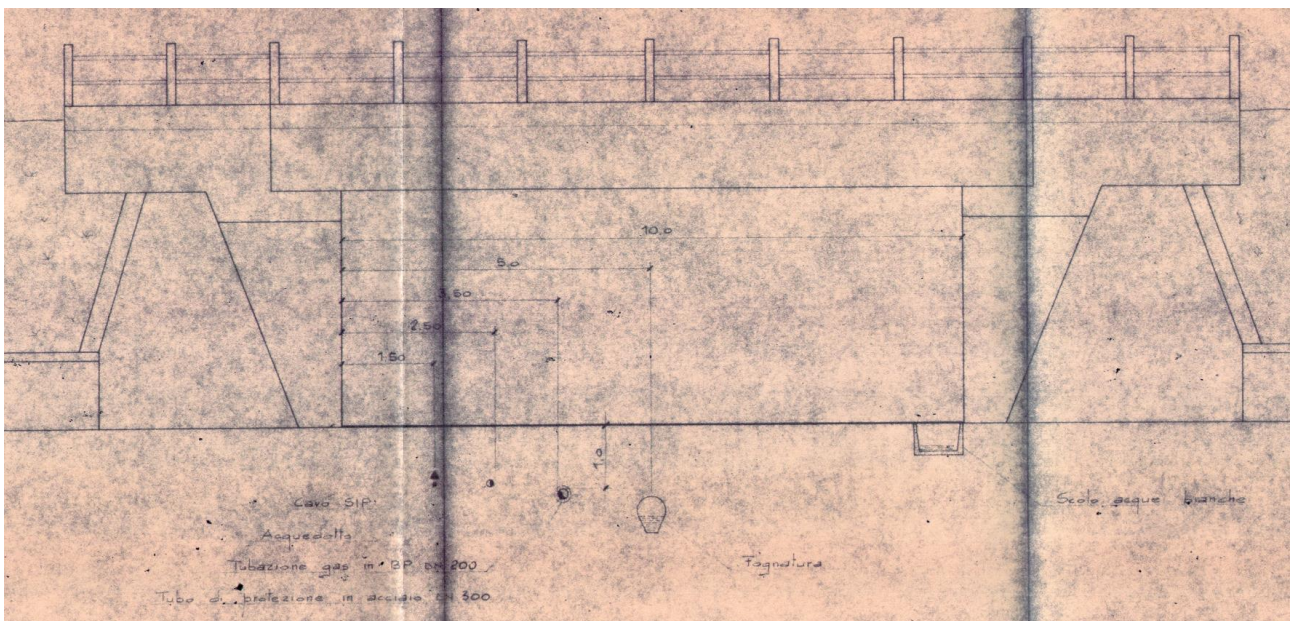
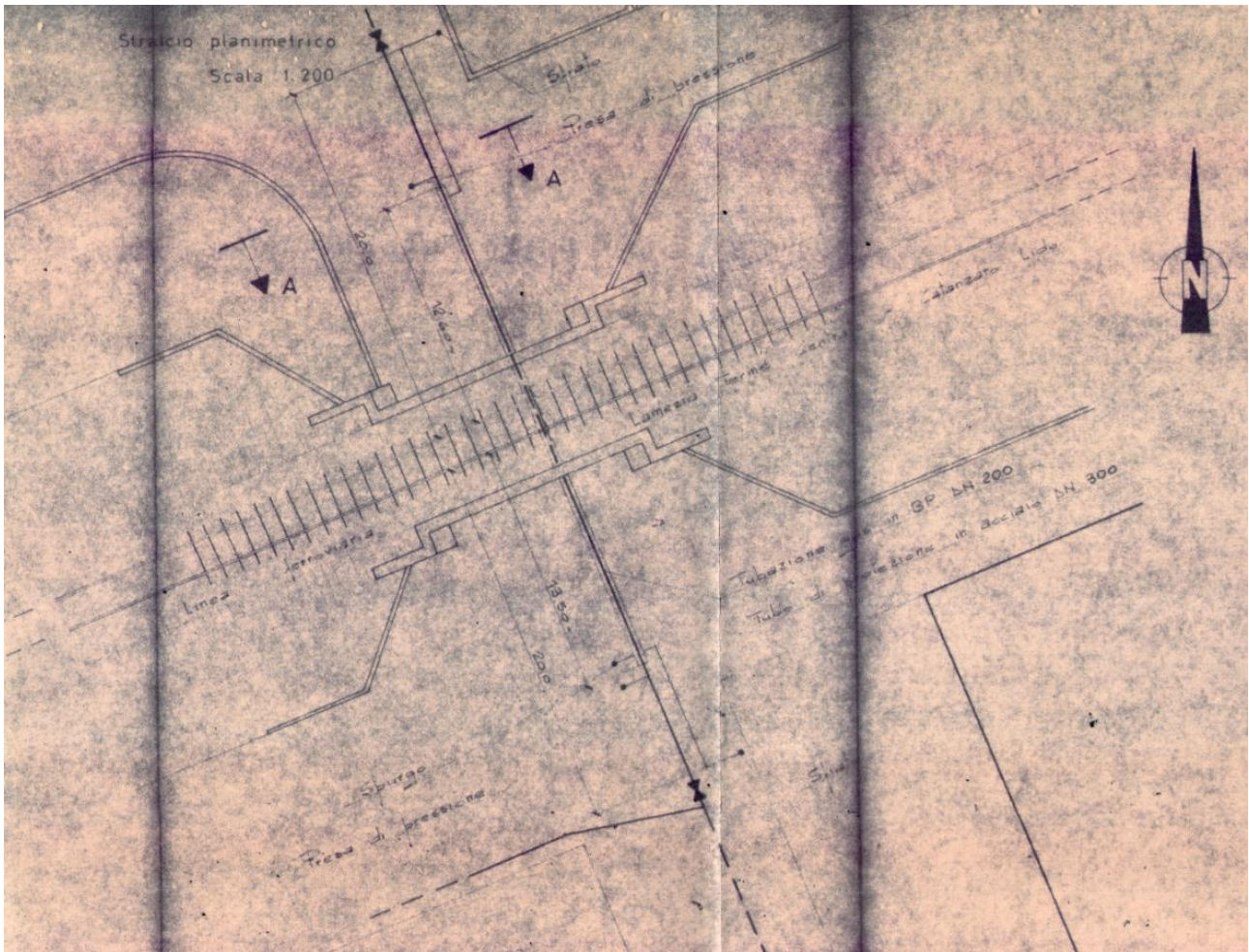

SOTTOSERVIZIO N° 47

Tipologia: TELECOMUNICAZIONI

Inferiore interrato in attraversamento

Note e caratteristiche sottoservizio: Passaggio di cavo telefonico in tubazione in ferro DN 100 interrato in sottovia ferroviario

Ubicazione: Progressiva linea storica 9+337,62

Comune di Nicastro

Titolare del servizio interferente: Telecom Italia S.p.A.

Documenti reperiti: convenzione stipulata con ente n. 966/1965 - Pratica 0717

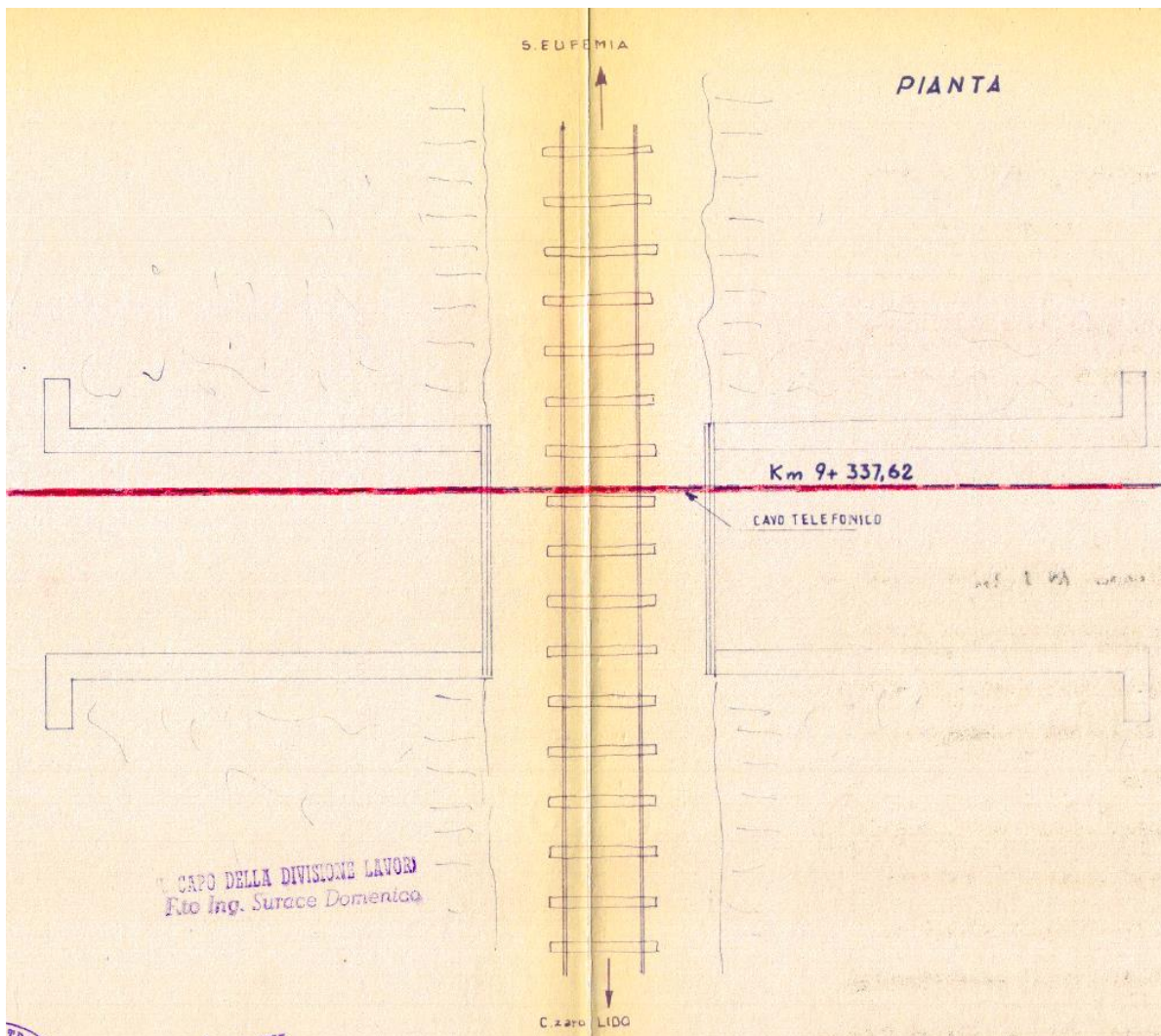

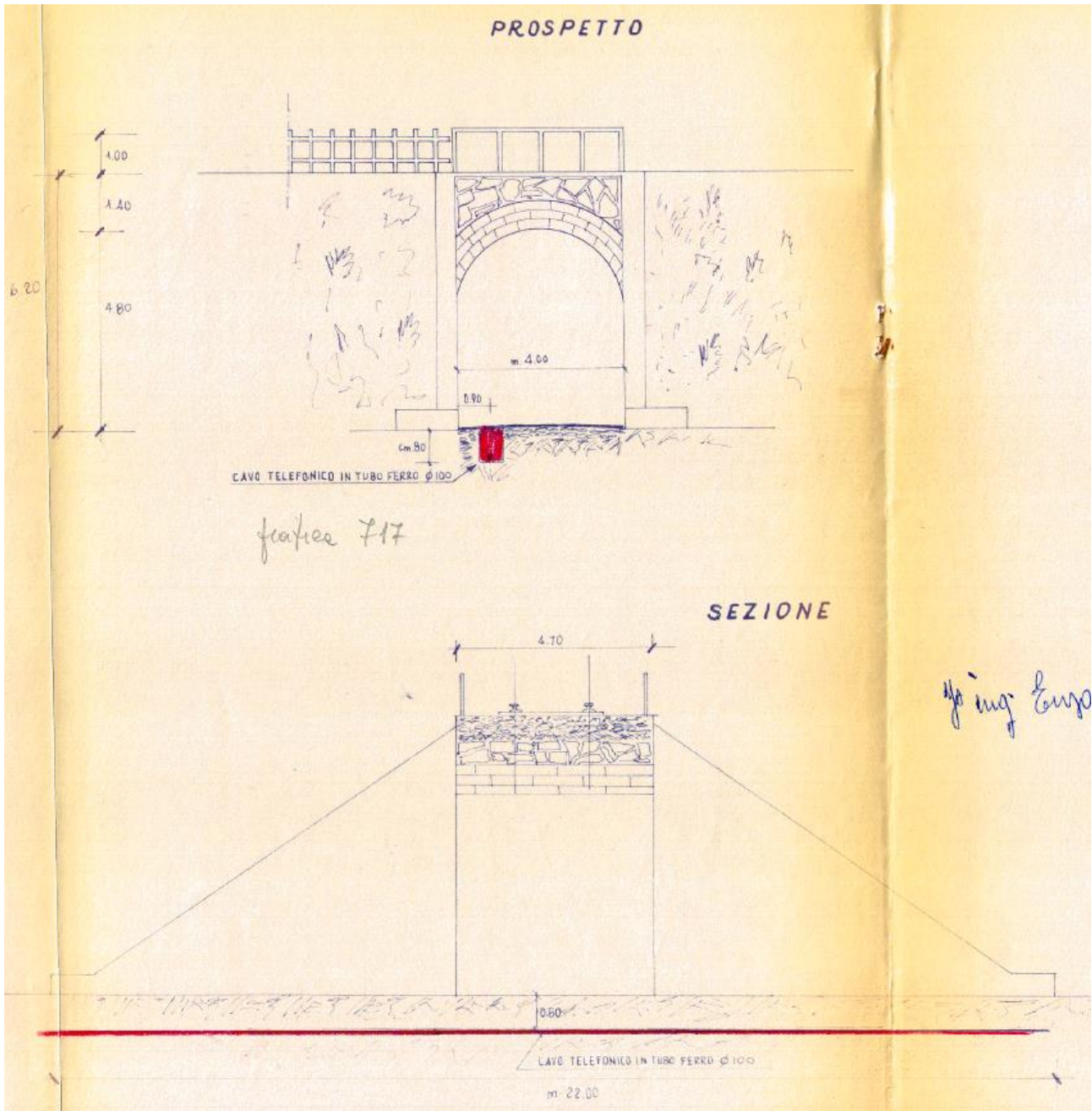

SOTTOSERVIZIO N° 48

Tipologia: ELETTRODOTTO

Inferiore aereo in attraversamento

Note e caratteristiche sottoservizio: Passaggio aereo di cavo elettrico

Ubicazione: Progressiva linea storica 9+475

Comune di Nicastro

Titolare del servizio interferente: e-distribuzione S.p.A.

Documenti reperiti: convenzione stipulata con ente n. 696/1967 - Pratica 0119

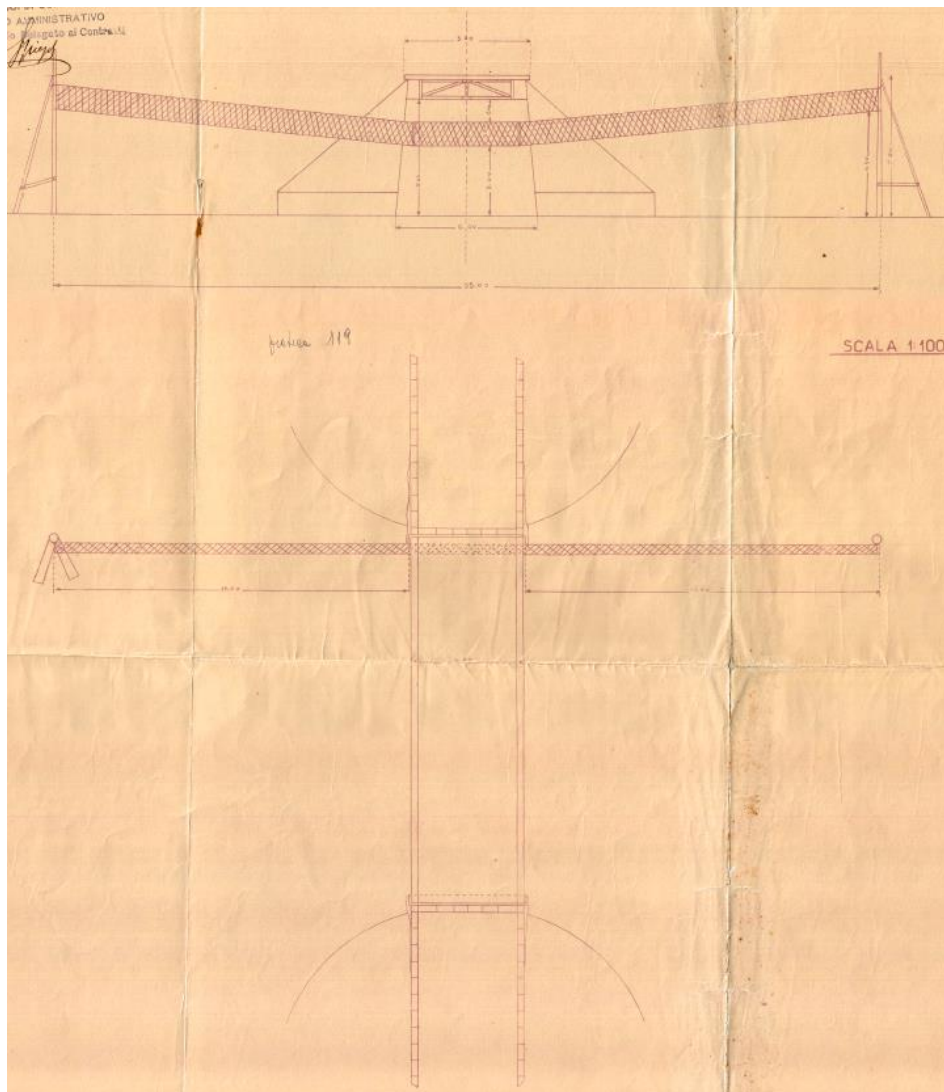

SOTTOSERVIZIO N° 49

Tipologia: TELECOMUNICAZIONI

Aereo in attraversamento

Note e caratteristiche sottoservizio: Passaggio aereo di cavo elettrico

Ubicazione: Progressiva linea storica 9+642

Comune di Nicastro

Titolare del servizio interferente: Telecom Italia S.p.A.

Documenti reperiti: convenzione stipulata con ente n. 190/1970 - Pratica 1085

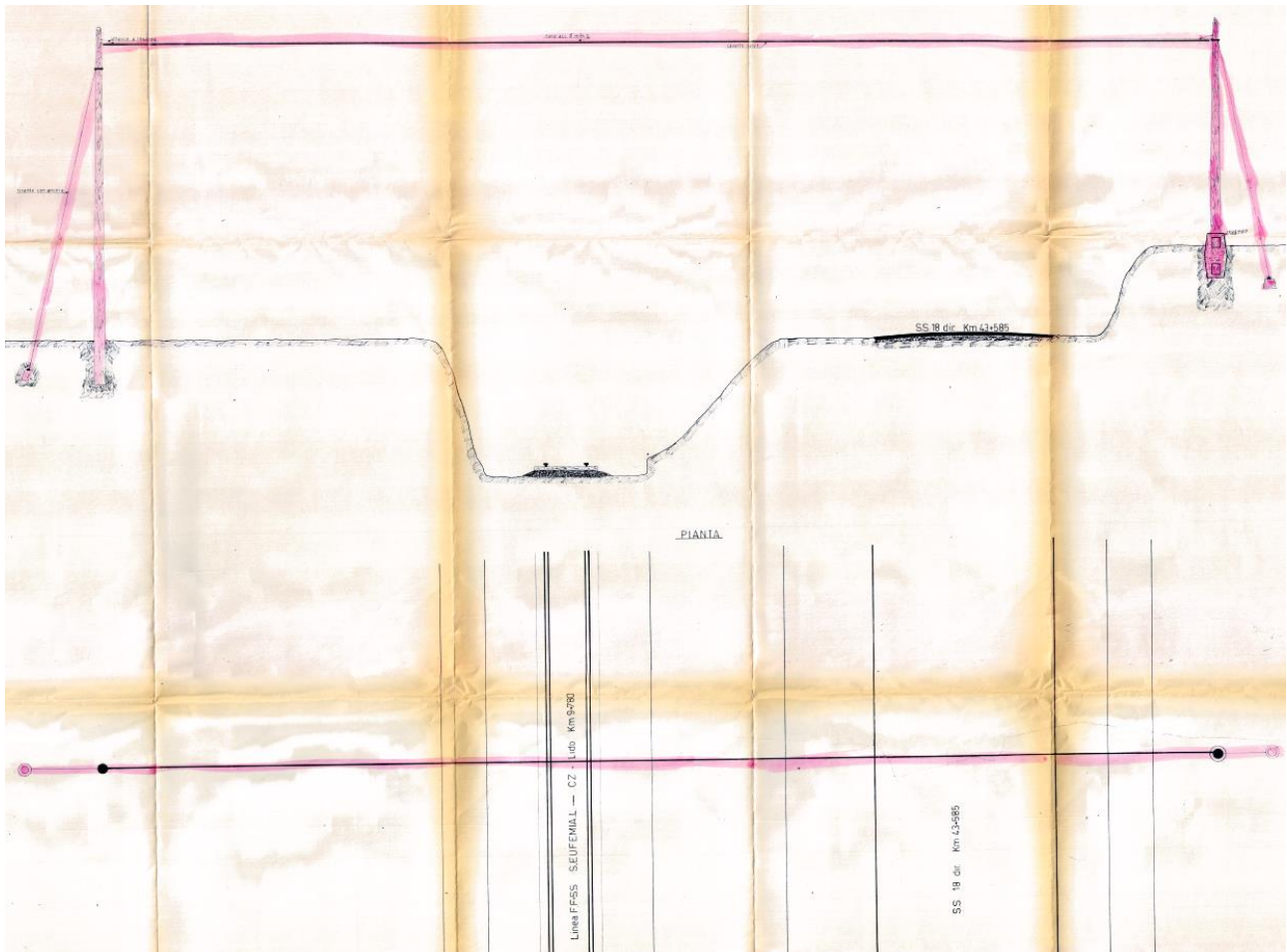

SOTTOSERVIZIO N° 50

Tipologia: TELECOMUNICAZIONI

Inferiore interrato in attraversamento

Note e caratteristiche sottoservizio: Passaggio di n. 3 tubazioni di ferro DN 100 e di n. 8 tubazioni di ferro

Ubicazione: Progressiva linea storica 9+693

Comune di Catanzaro

Titolare del servizio interferente: Telecom Italia S.p.A.

Documenti reperiti: convenzione stipulata con ente n. 195/1974 - Pratica 1489

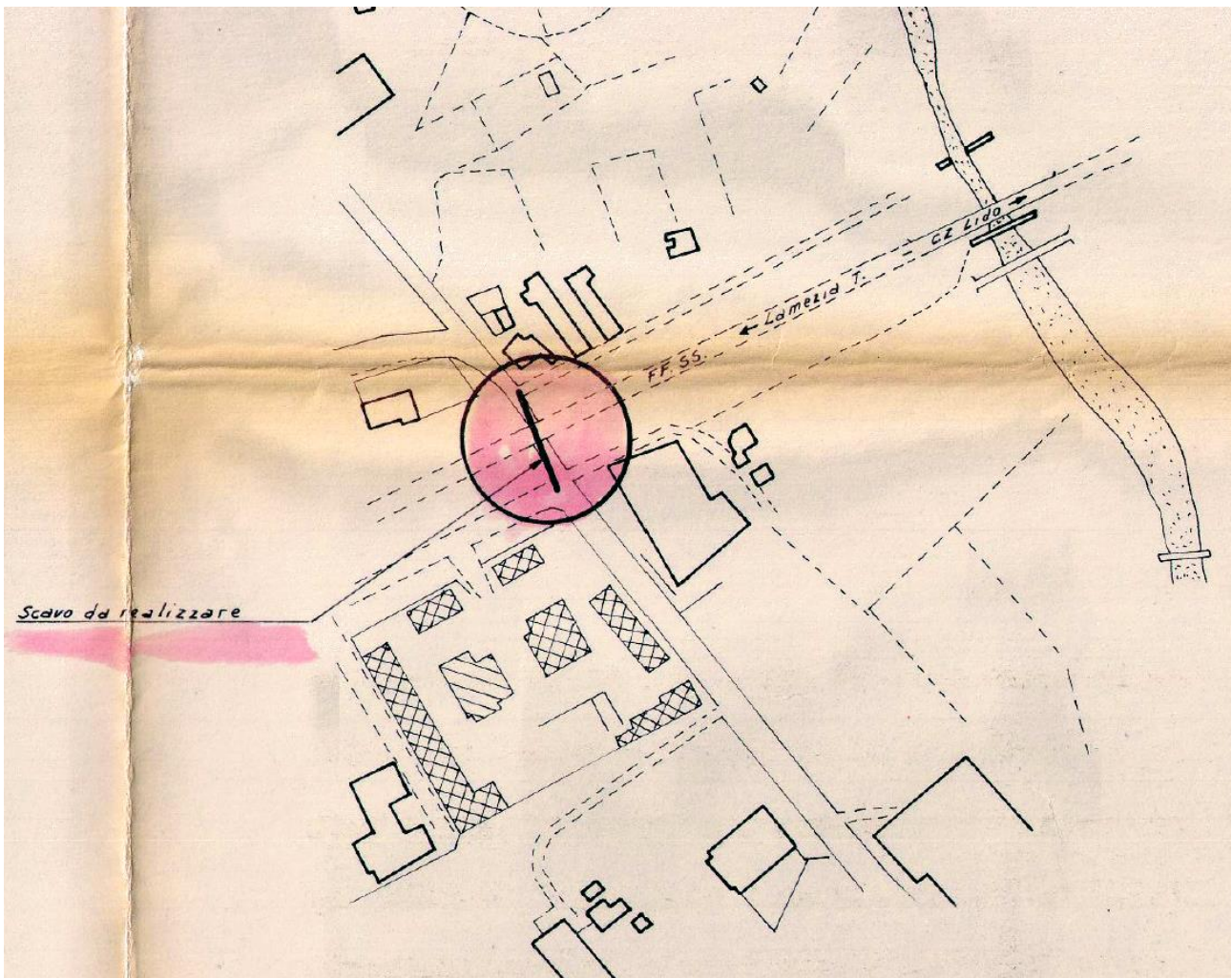

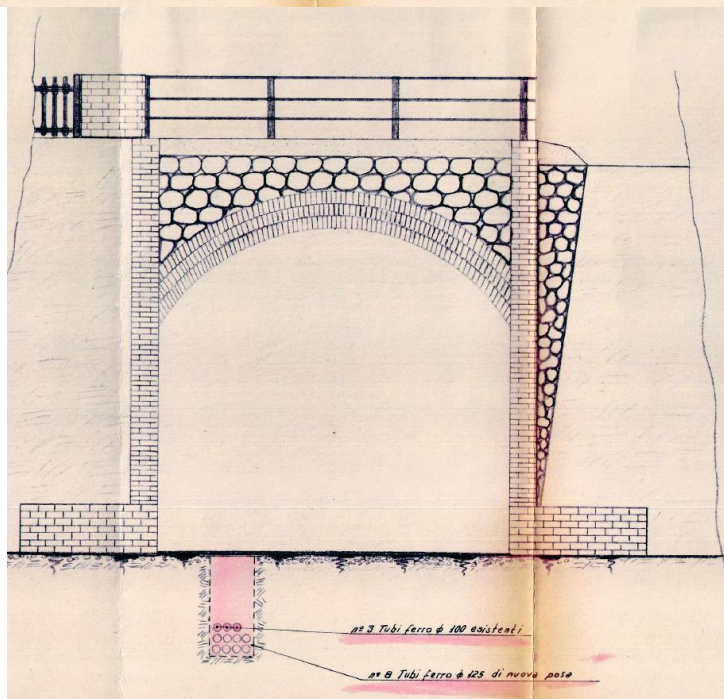
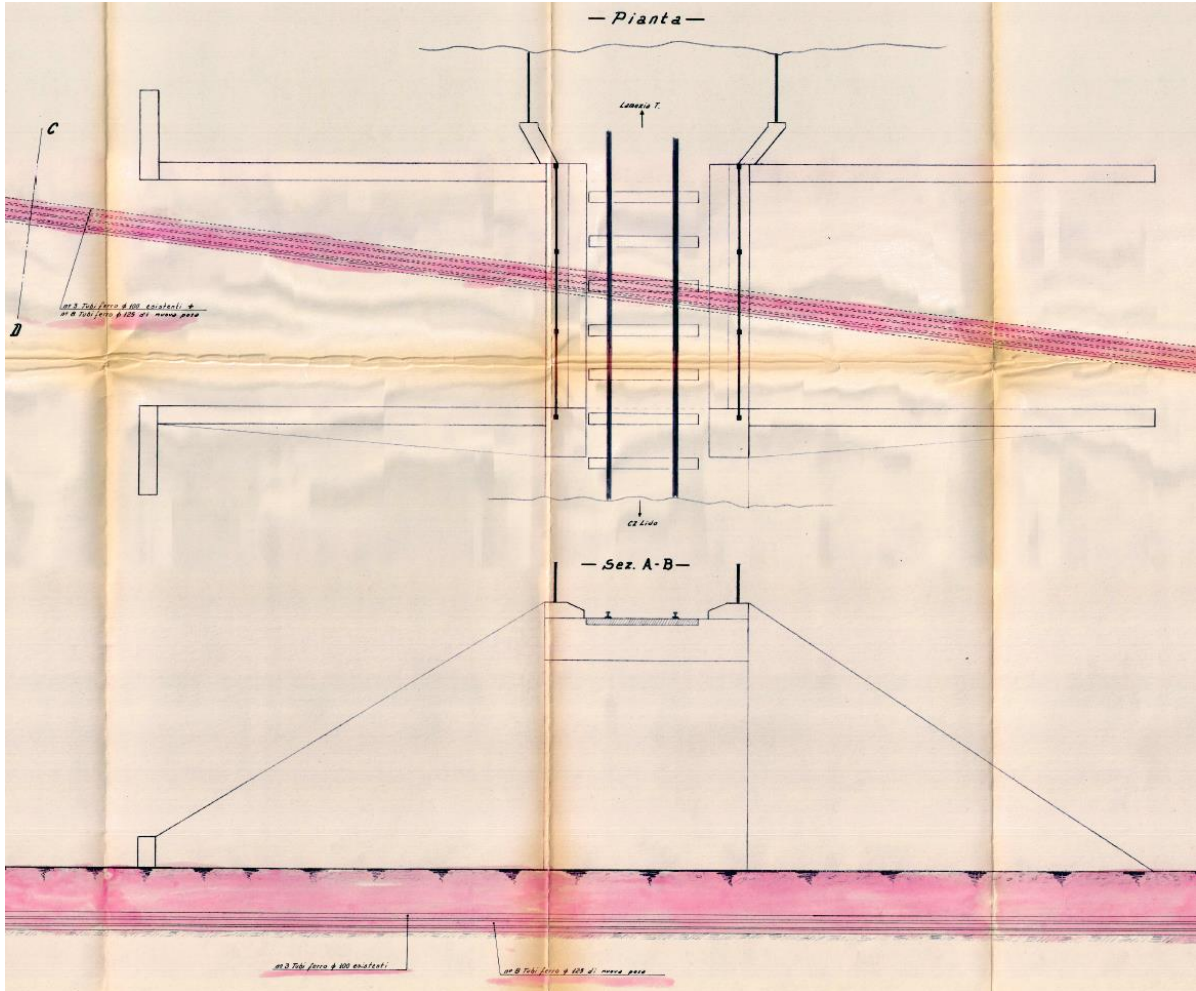

SOTTOSERVIZIO N° 51

Tipologia: ACQUEDOTTO

Inferiore interrato in attraversamento

Note e caratteristiche sottoservizio: Passaggio di tubazione DN 25 interrato in sottovia ferroviario

Ubicazione: Progressiva linea storica 9+851

Comune di Nicastro

Titolare del servizio interferente: Sig. Iemma Francesco

Documenti reperiti: convenzione stipulata con ente n. 18/1985 - Pratica 2040

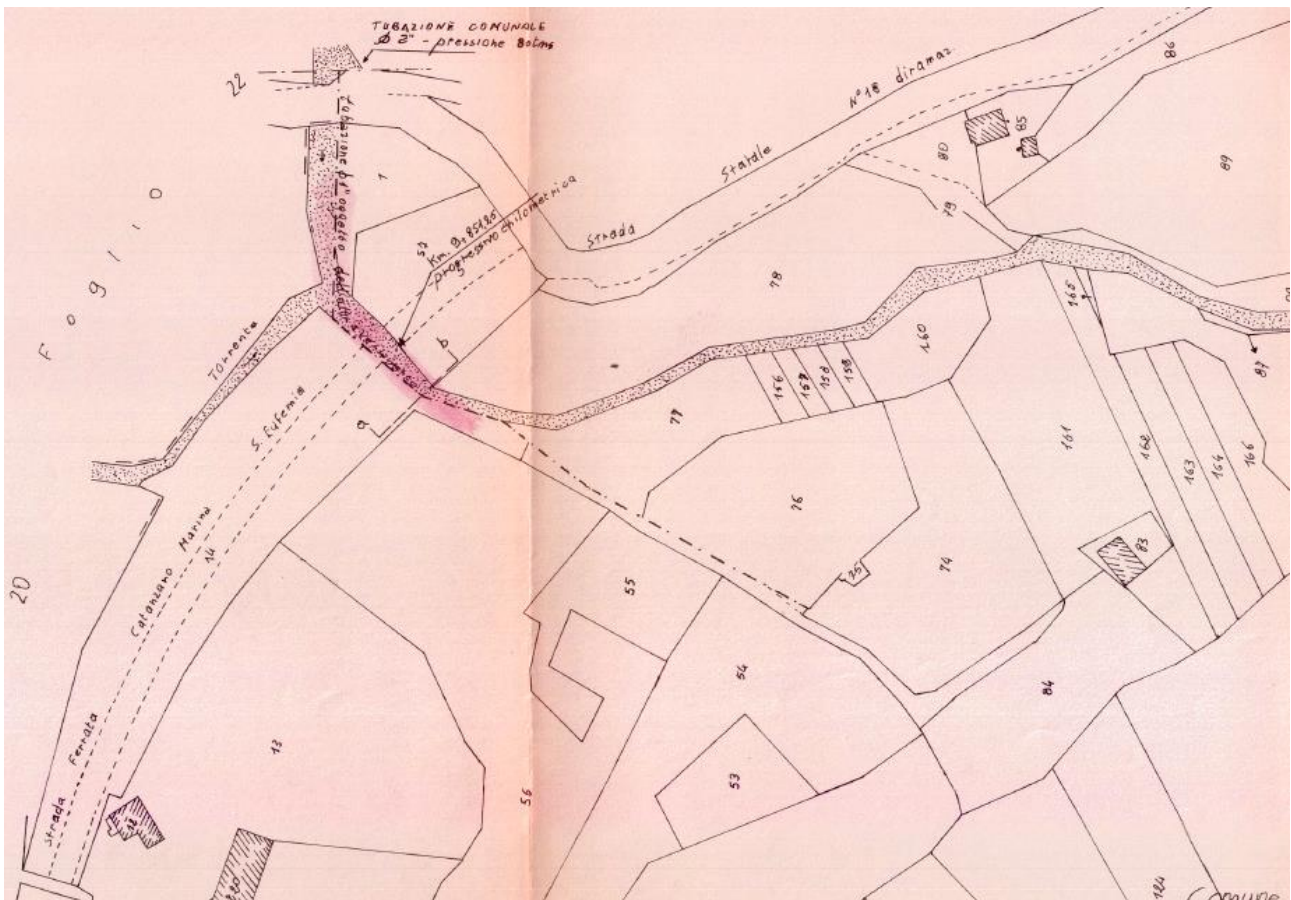

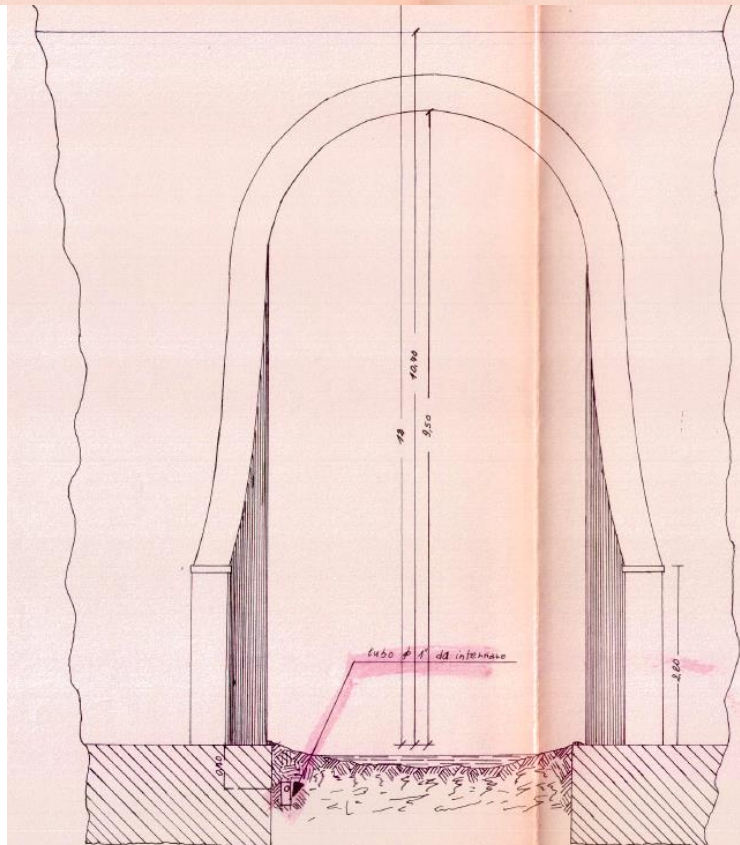
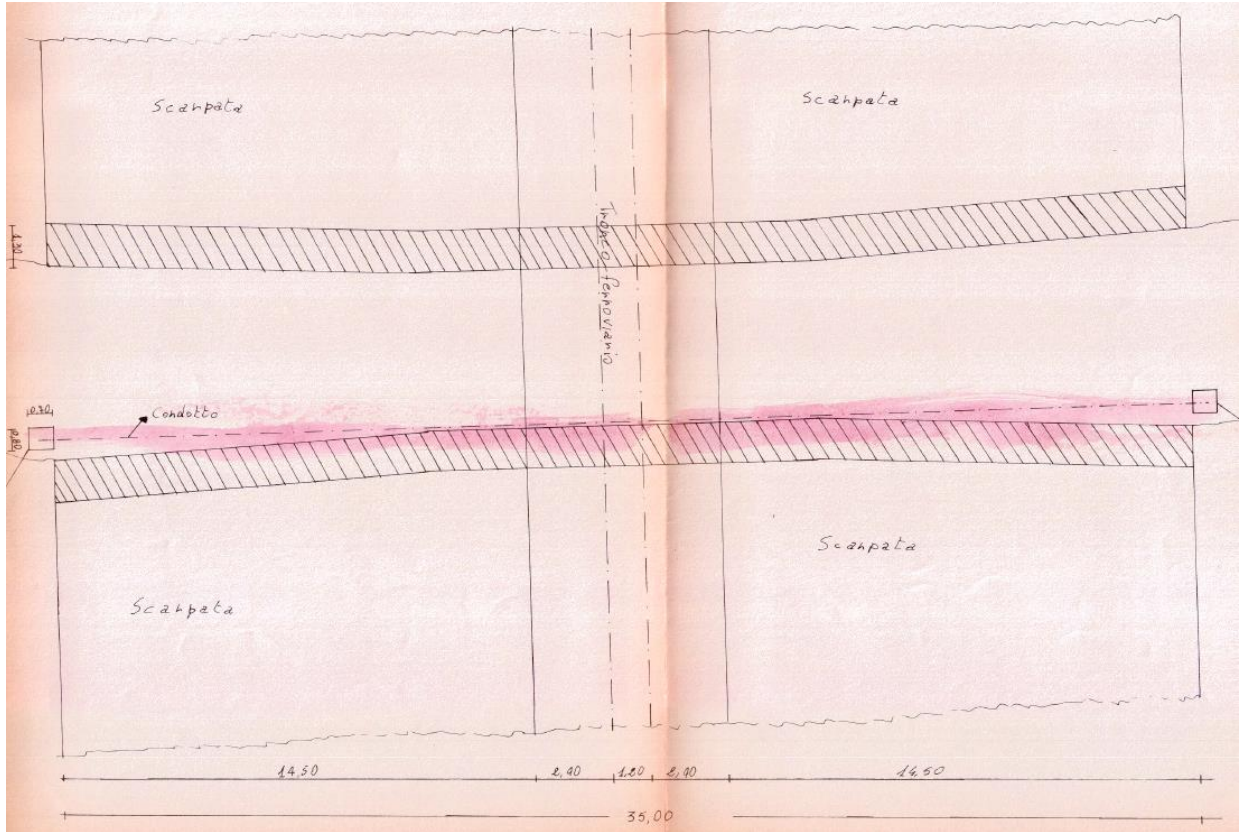

SOTTOSERVIZIO N° 52

Tipologia: TELECOMUNICAZIONI

Inferiore interrato in attraversamento

Note e caratteristiche sottoservizio: Passaggio di cavo telefonico interrato in sottovia ferroviario a circa 80 cm di profondità dalla sede stradale

Ubicazione: Progressiva linea storica 9+870,30
Comune di Nicastro

Titolare del servizio interferente: Telecom Italia S.p.A.

Documenti reperiti: convenzione stipulata con ente n. 1794/1995 - Pratica 3137

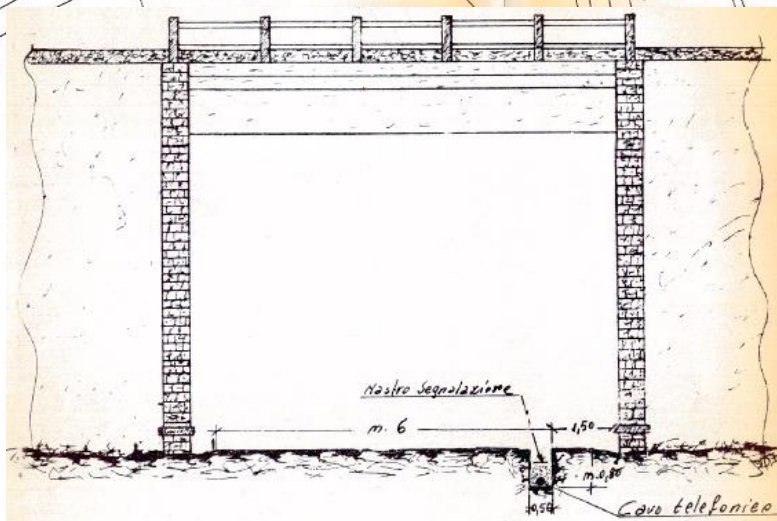
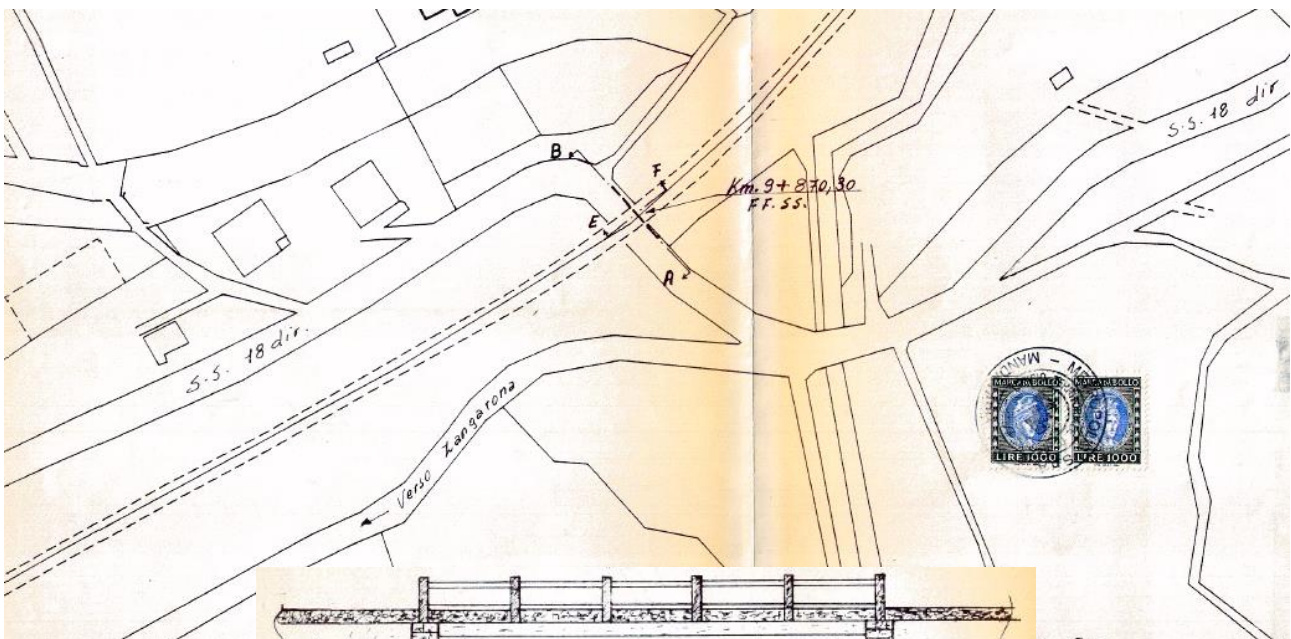

SOTTOSERVIZIO N° 53

Tipologia: ELETTRODOTTO

Aereo in attraversamento

Note e caratteristiche sottoservizio: Passaggio aereo di cavo elettrico a circa 16,60 m dal piano ferroviario

Ubicazione: Progressiva linea storica 9+963

Comune di Nicastro

Titolare del servizio interferente: e-distribuzione S.p.A.

Documenti reperiti: convenzione stipulata con ente n. 943/1961 - Pratica 0398

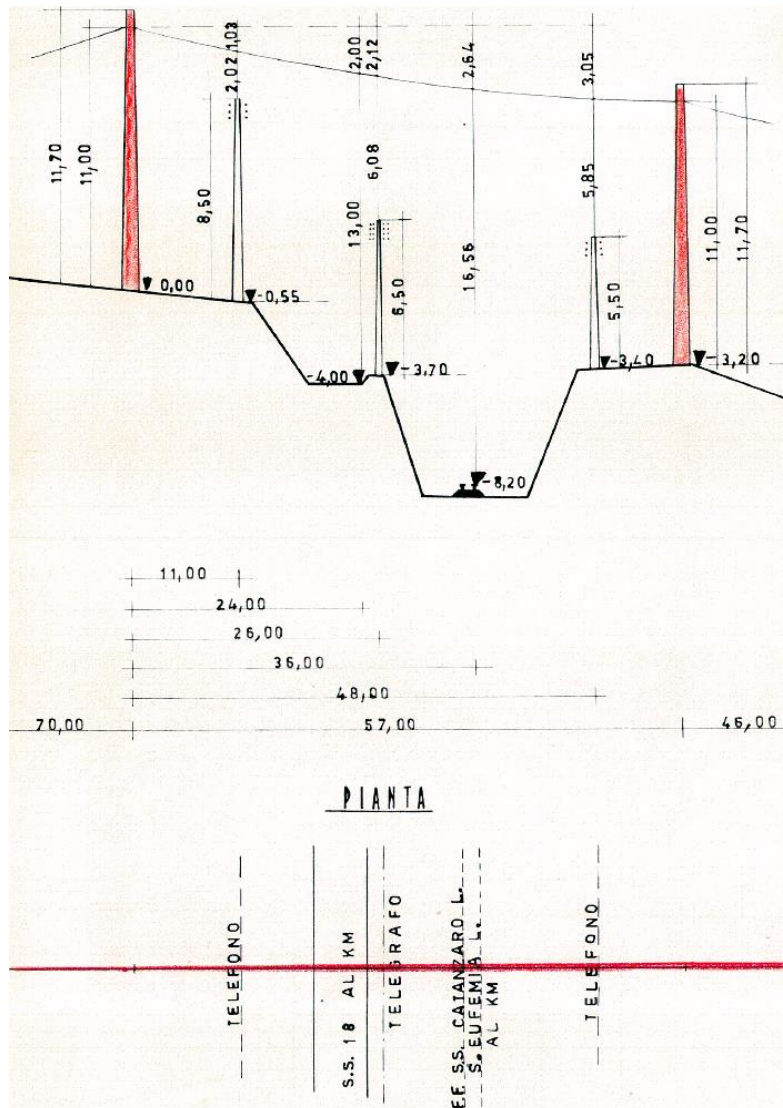

SOTTOSERVIZIO N° 54

Tipologia: ELETTRDOTTO

Aereo in attraversamento

Note e caratteristiche sottoservizio: Passaggio aereo di cavo M.T. a circa 14,70 m dal piano ferroviario

Ubicazione: Progressiva linea storica 9+970

Comune di Nicastro

Titolare del servizio interferente: e-distribuzione S.p.A.

Documenti reperiti: convenzione stipulata con ente n. 649/1971 - Pratica 1232

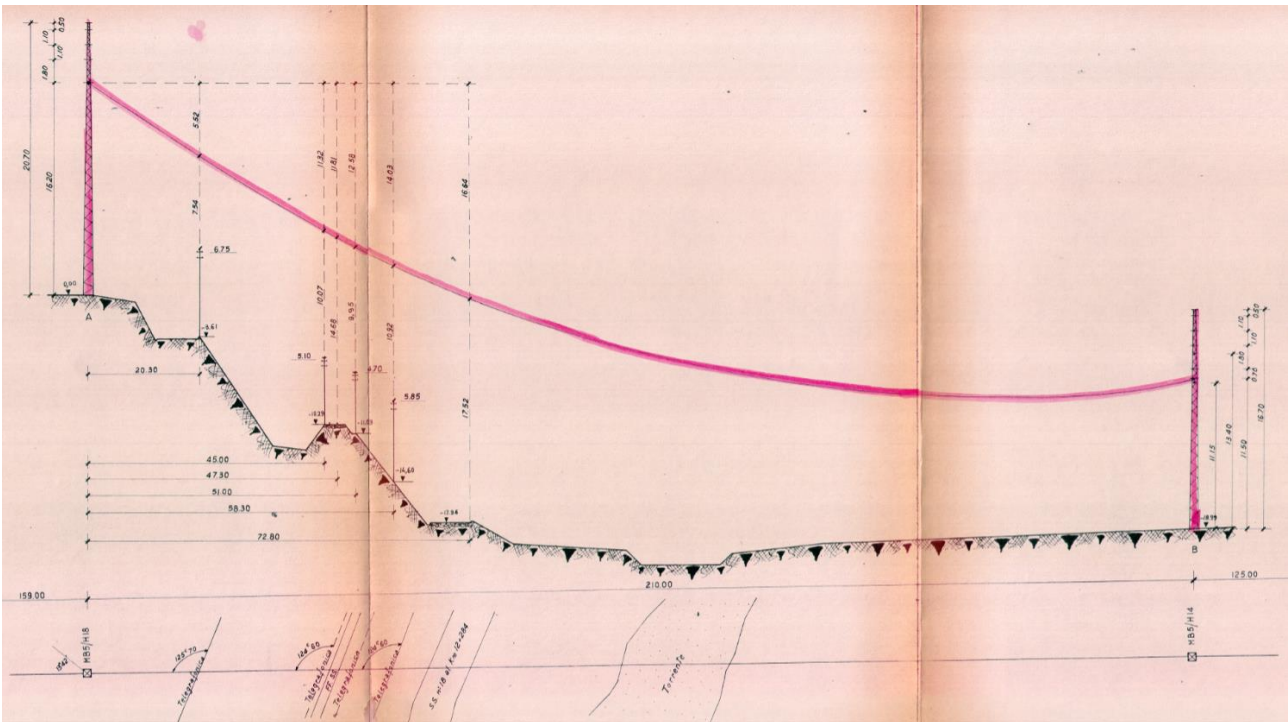

SOTTOSERVIZIO N° 55

Tipologia: TELECOMUNICAZIONI

Inferiore interrato in attraversamento

Note e caratteristiche sottoservizio: Passaggio di tubazione DN 180 interrato in sottovia ferroviario

Ubicazione: Progressiva linea storica 11+116

Comune di Nicastro

Titolare del servizio interferente: Telecom Italia S.p.A.

Documenti reperiti: convenzione stipulata con ente n. 48/1991 - Pratica 2408

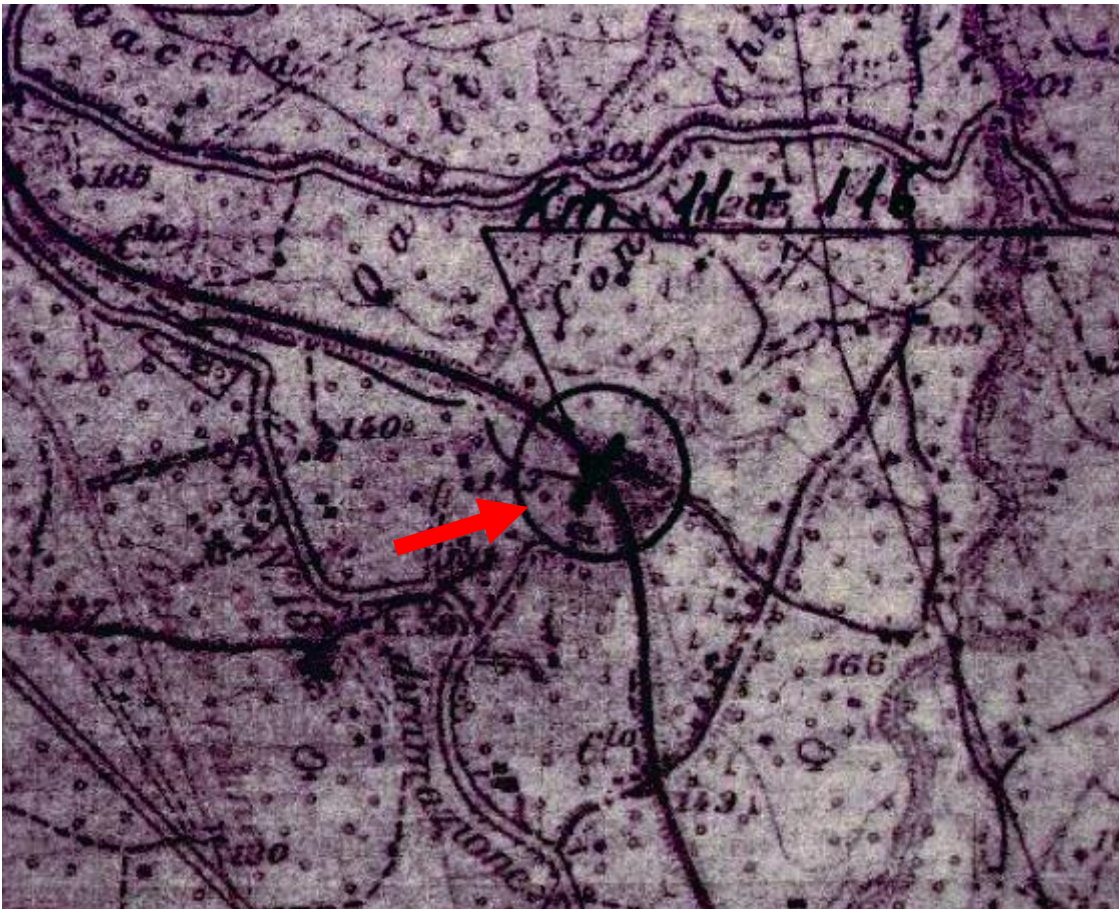

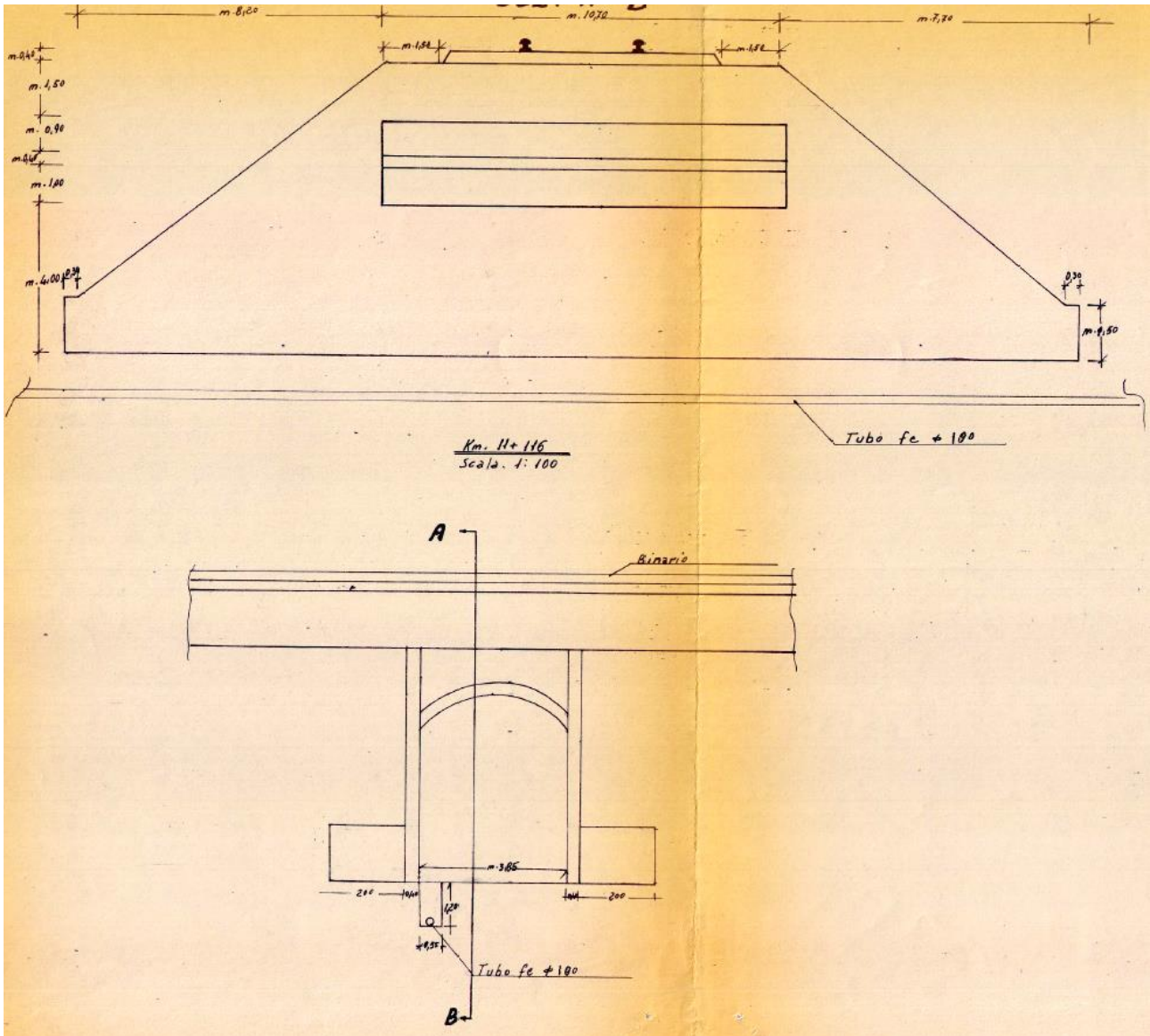

SOTTOSERVIZIO N° 56

Tipologia: ELETTRDOTTO

Aereo in attraversamento

Note e caratteristiche sottoservizio: Passaggio aereo di cavo B.T. a circa 8,40 m dal piano ferroviario

Ubicazione: Progressiva linea storica 11+216

Comune di Nicastro

Titolare del servizio interferente: e-distribuzione S.p.A.

Documenti reperiti: convenzione stipulata con ente n. 1308/1962 - Pratica 0525

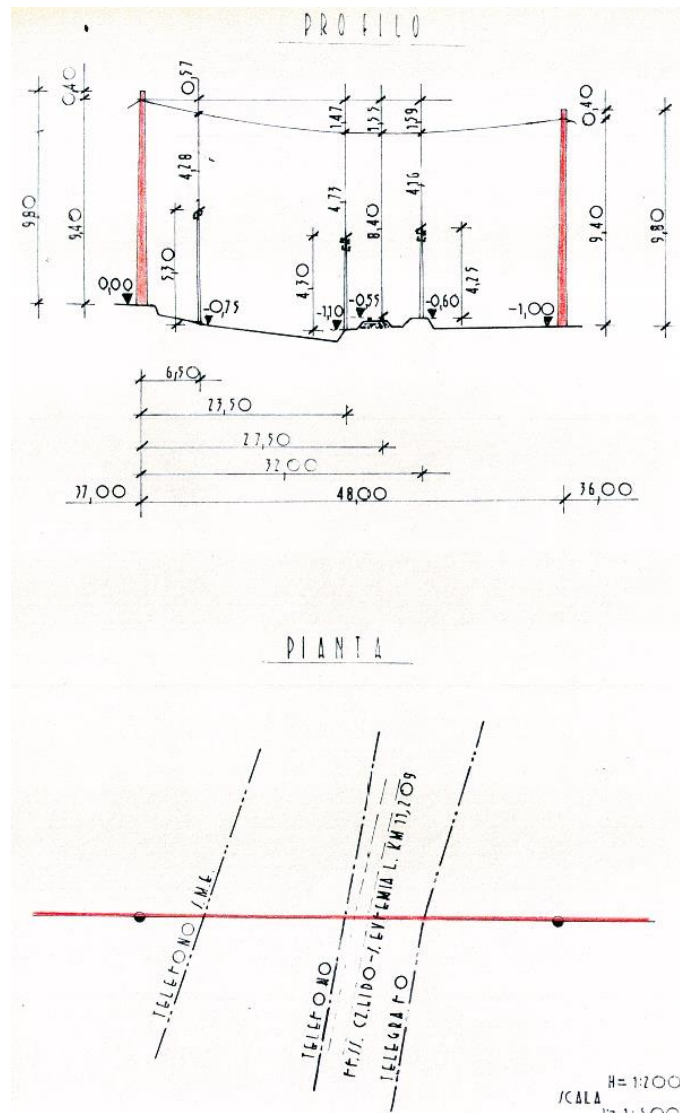

SOTTOSERVIZIO N° 57

Tipologia: TELECOMUNICAZIONI

Inferiore interrato in attraversamento

Note e caratteristiche sottoservizio: Passaggio di cavo telefonico interrato in sottovia ferroviario

Ubicazione: Progressiva linea storica 11+952

Comune di Lamezia Terme

Titolare del servizio interferente: Telecom Italia S.p.A.

Documenti reperiti: convenzione stipulata con ente n. 49/1991 - Pratica 2409

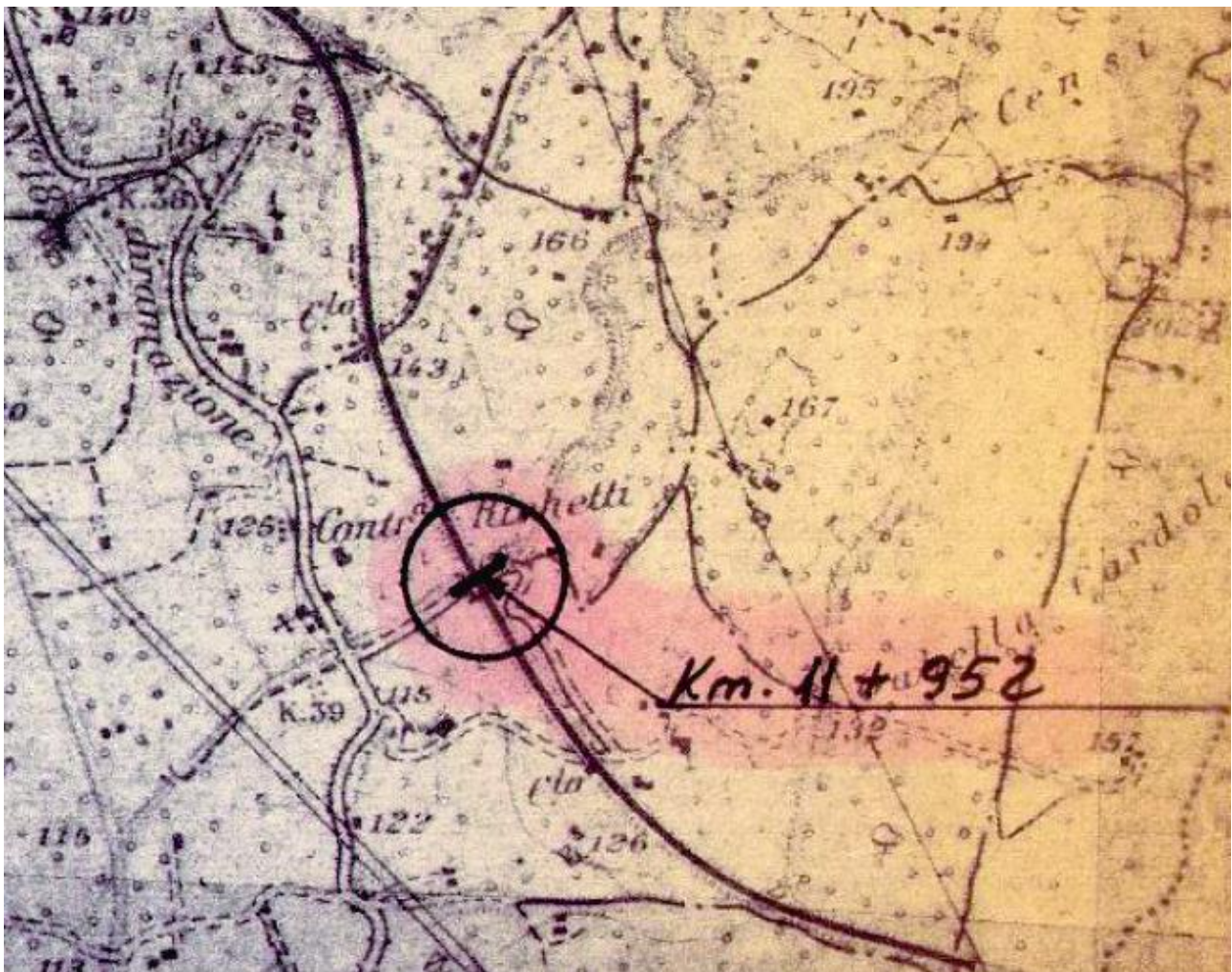

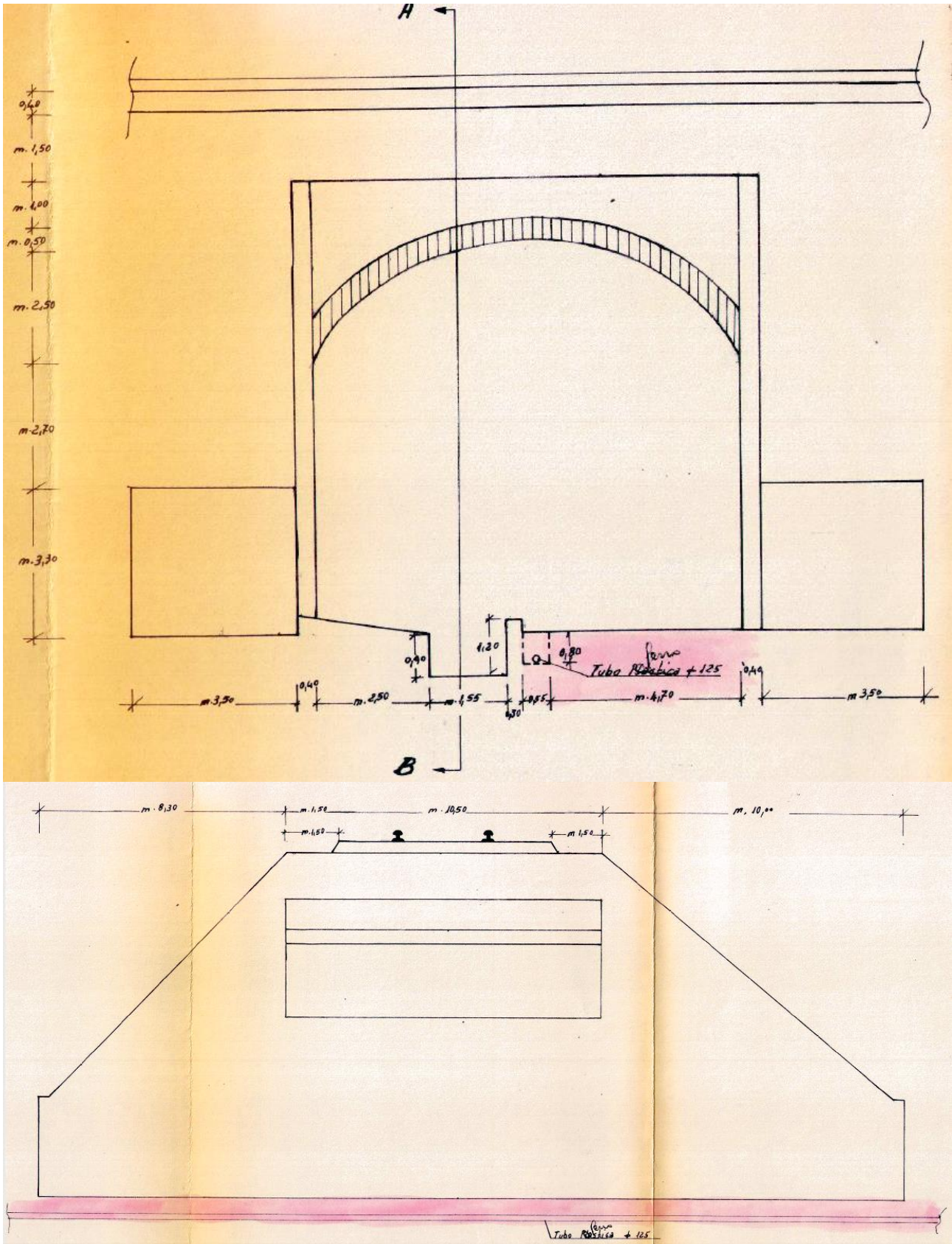

SOTTOSERVIZIO N° 58

Tipologia: ELETTRDOTTO

Aereo in attraversamento

Note e caratteristiche sottoservizio: Passaggio aereo di cavo B.T. a circa 9,15 m dal piano ferroviario

Ubicazione: Progressiva linea storica 12+200

Comune di Feroletto

Titolare del servizio interferente: e-distribuzione S.p.A.

Documenti reperiti: convenzione stipulata con ente n. 52/1996 - Pratica 3184

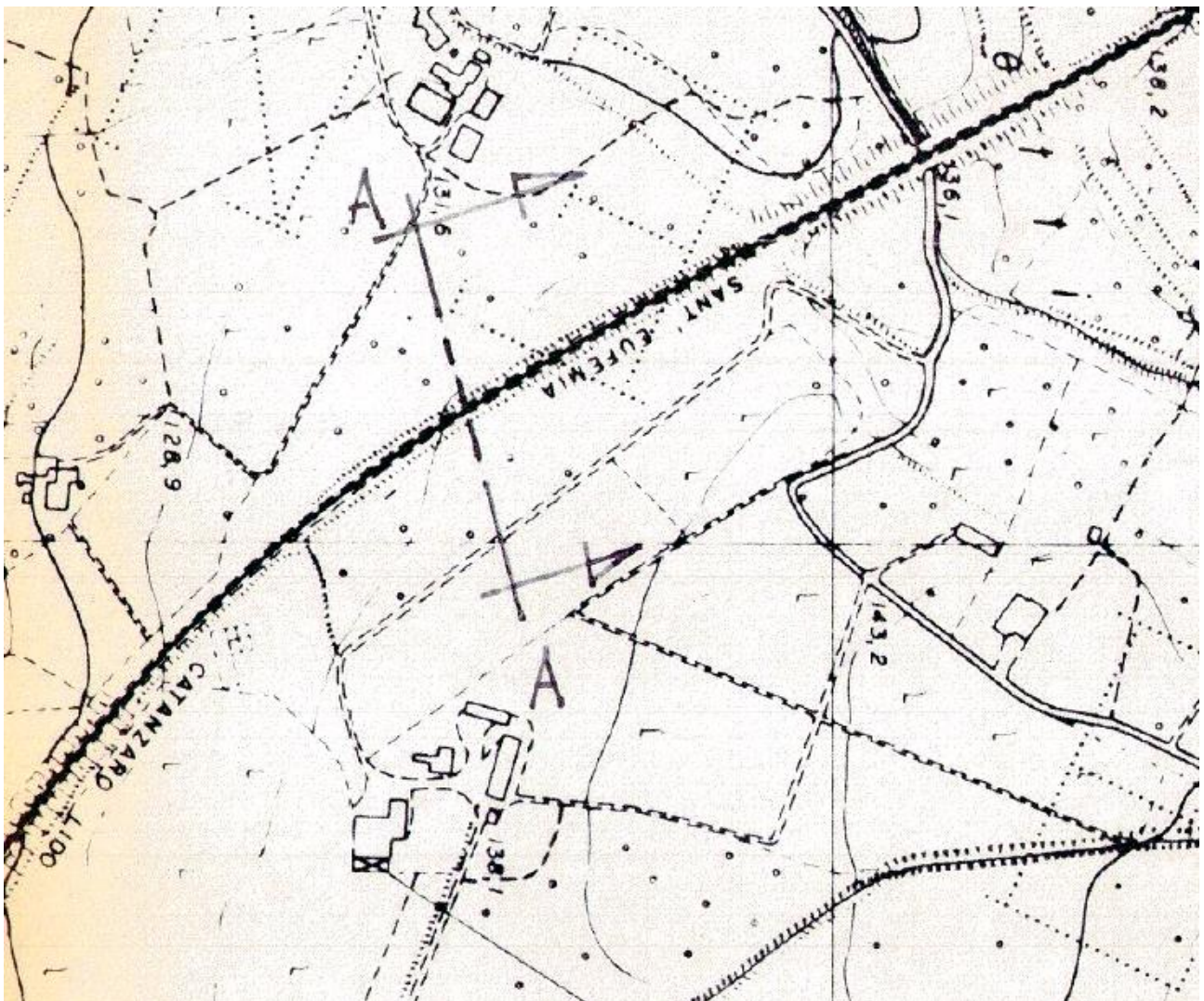

SEZIONE A-A
Km 12+200

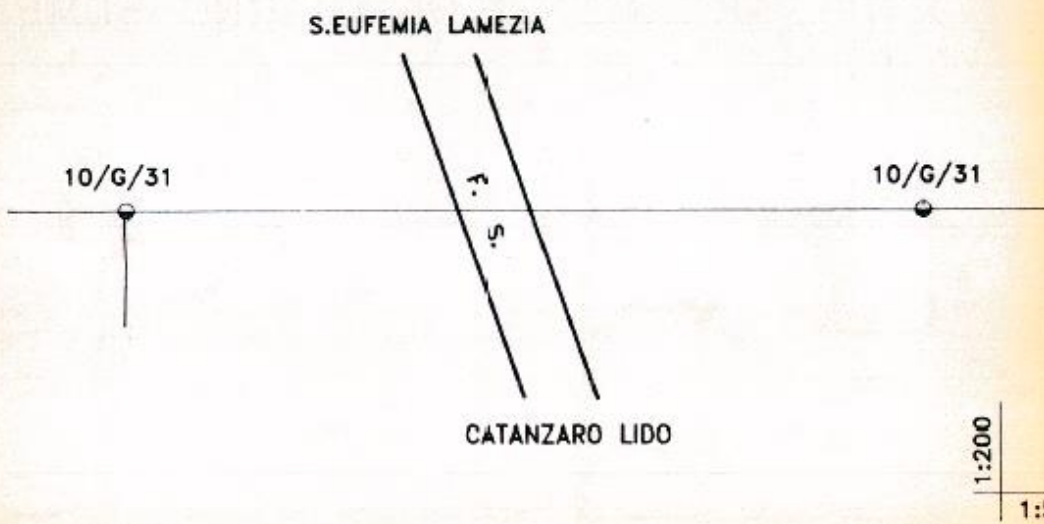
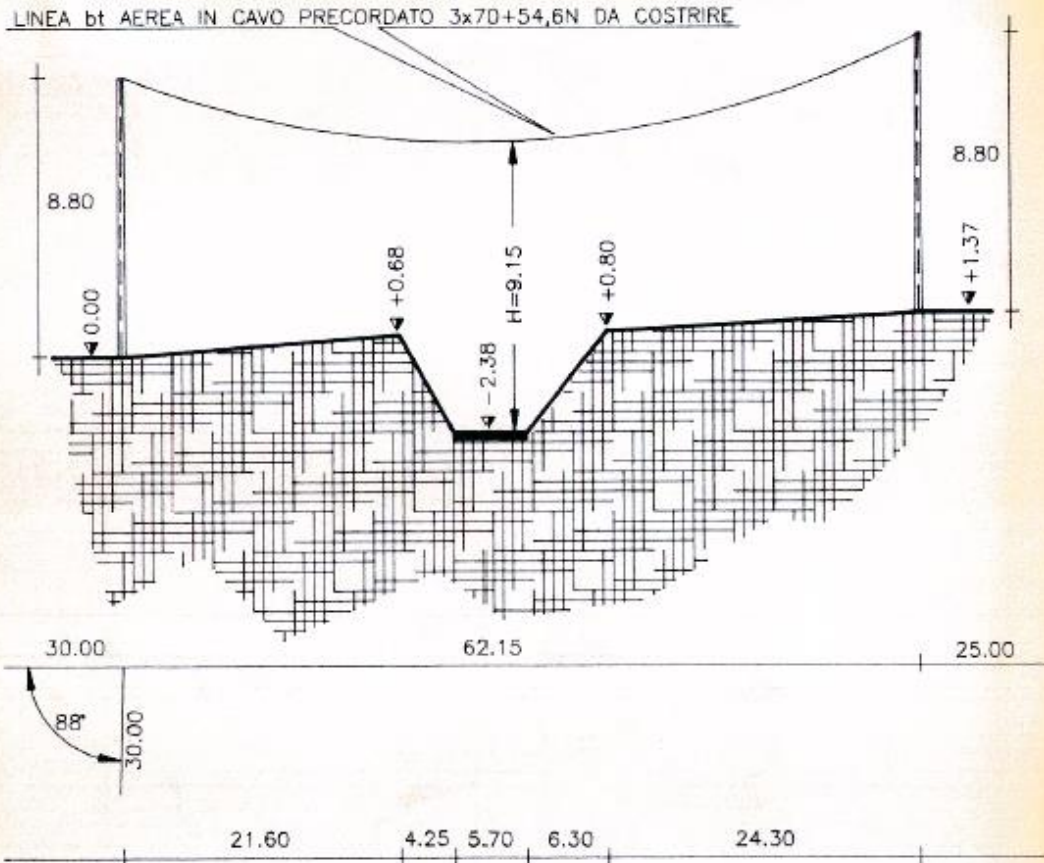

SOTTOSERVIZIO N° 59

Tipologia: GASDOTTO

Interrato in attraversamento

Note e caratteristiche sottoservizio: Passaggio di tubazione Gas DN 48" in fodera in acciaio DN 54"

Ubicazione: Progressiva linea storica 14+322

Comune di Feroletto

Titolare del servizio interferente: SNAM Rete Gas S.p.A.

Documenti reperiti: convenzione stipulata con ente n. 8/1990 - Pratica 2066 – Confermato con PEC del 13/12/19

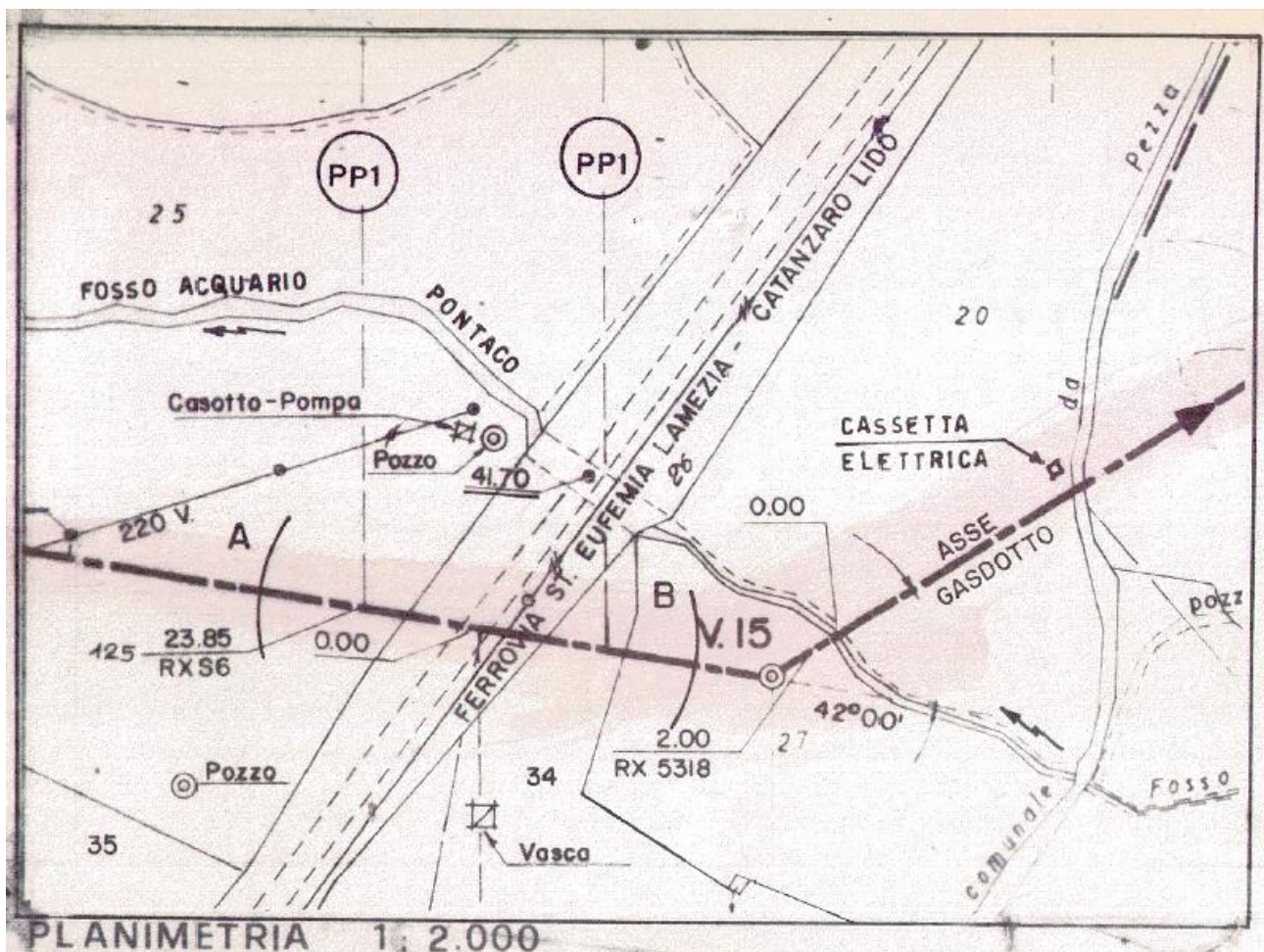

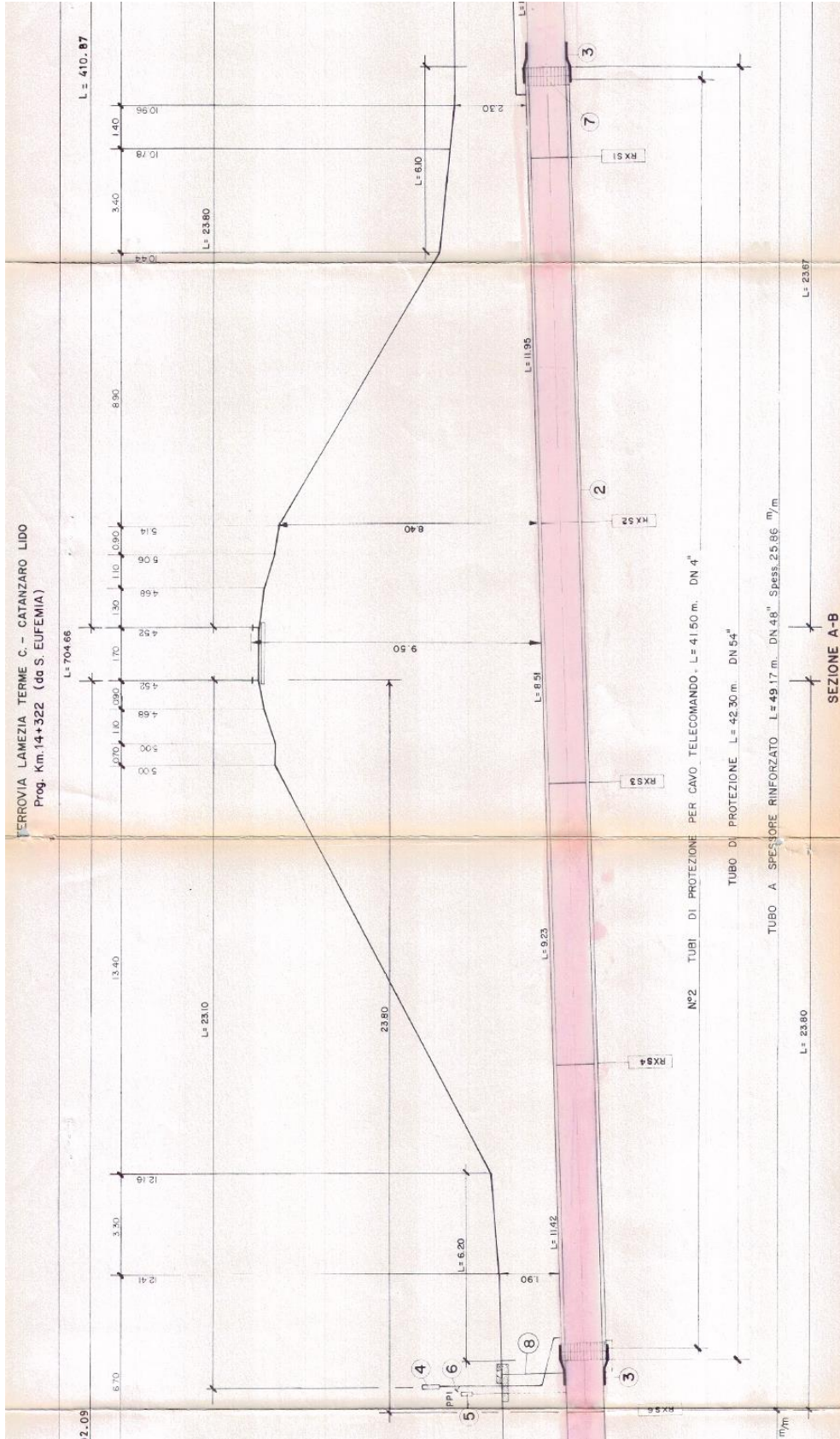

SOTTOSERVIZIO N° 60

Tipologia: GASDOTTO

Interrato in attraversamento

Note e caratteristiche sottoservizio: Passaggio di tubazione Gas DN 48" in fodera in acciaio DN 54"

Ubicazione: Progressiva linea storica 14+332

Comune di Feroletto

Titolare del servizio interferente: SNAM Rete Gas S.p.A.

Documenti reperiti: convenzione stipulata con ente n. 31/1993 - Pratica 0326 – Confermato con PEC del 13/12/19

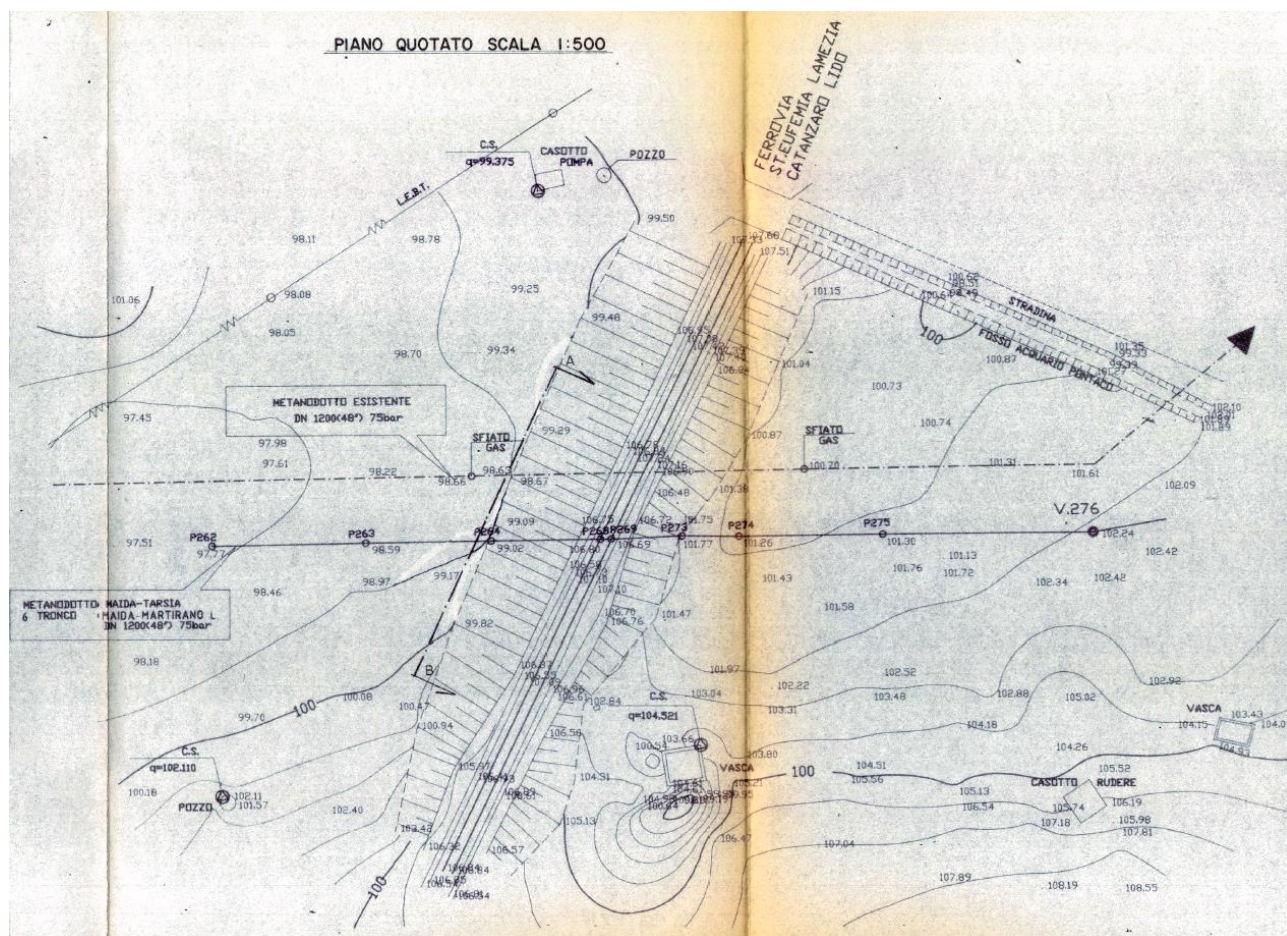

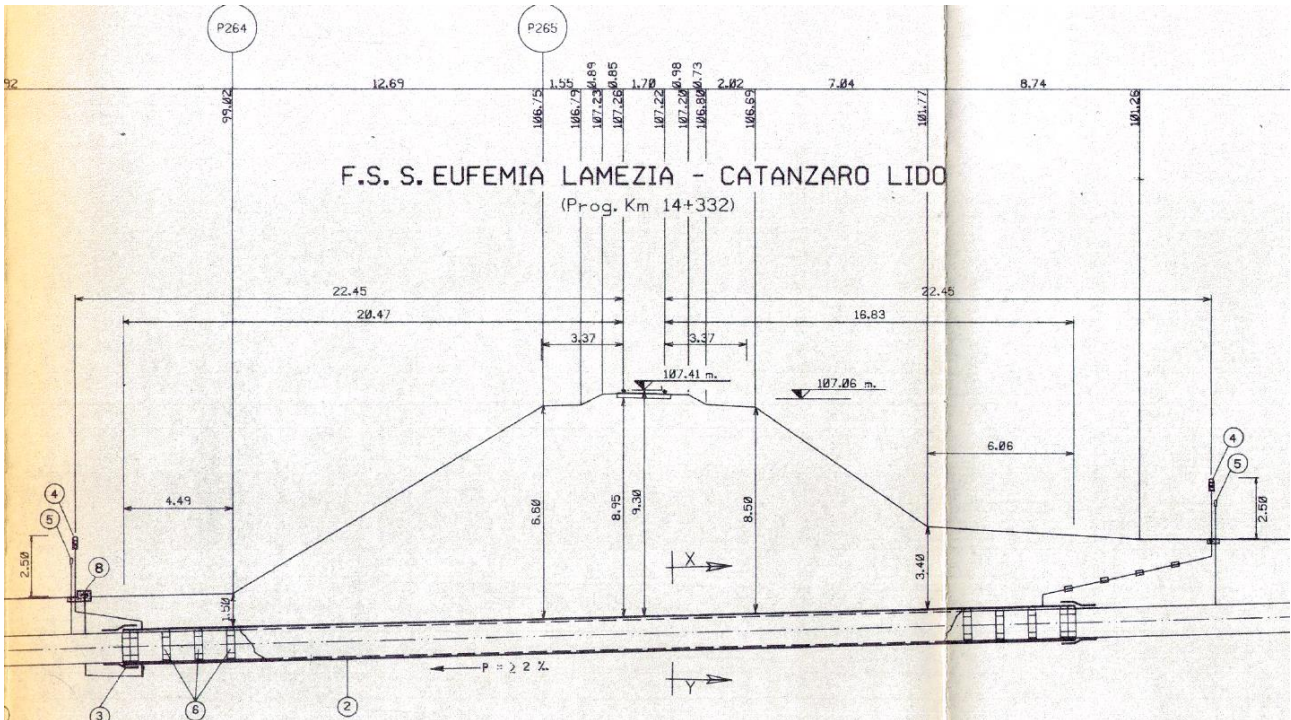
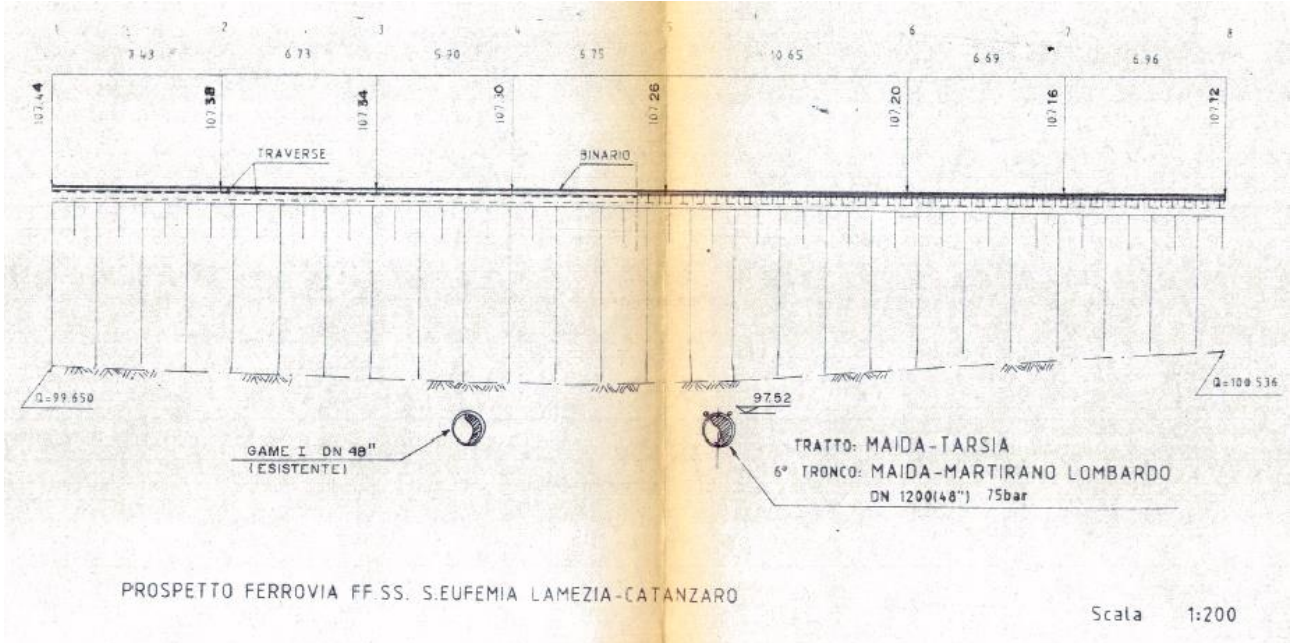

SOTTOSERVIZIO N° 61

Tipologia: GASDOTTO

Interrato in attraversamento

Note e caratteristiche sottoservizio: Passaggio di tubazione Gas DN 48" in fodera in acciaio DN 54"

Ubicazione: Progressiva linea storica 14+343

Comune di Feroletto

Titolare del servizio interferente: SNAM Rete Gas S.p.A.

Documenti reperiti: convenzione stipulata con ente n. 36/2004 - Pratica 3527 – Confermato con PEC del 13/12/19

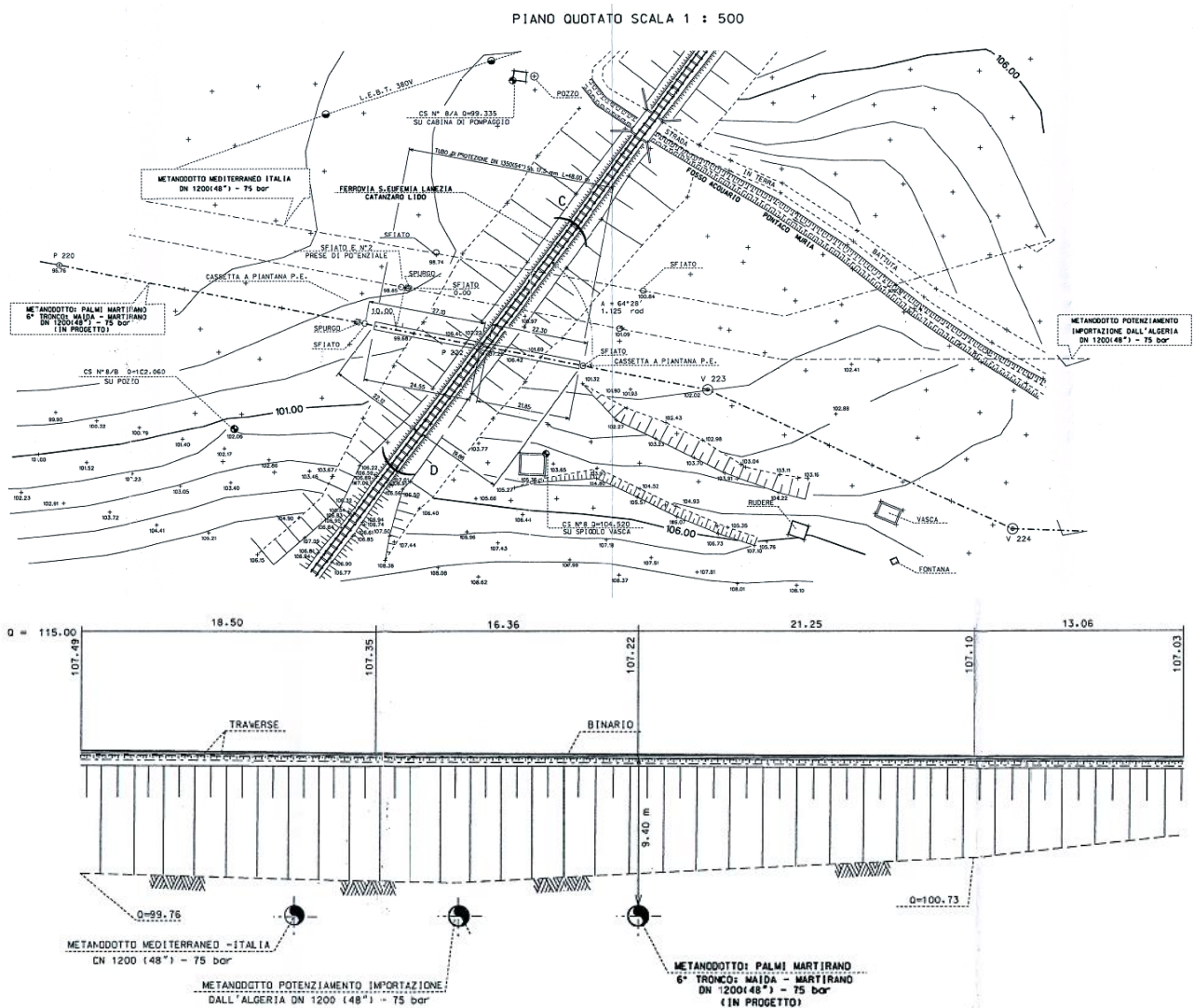

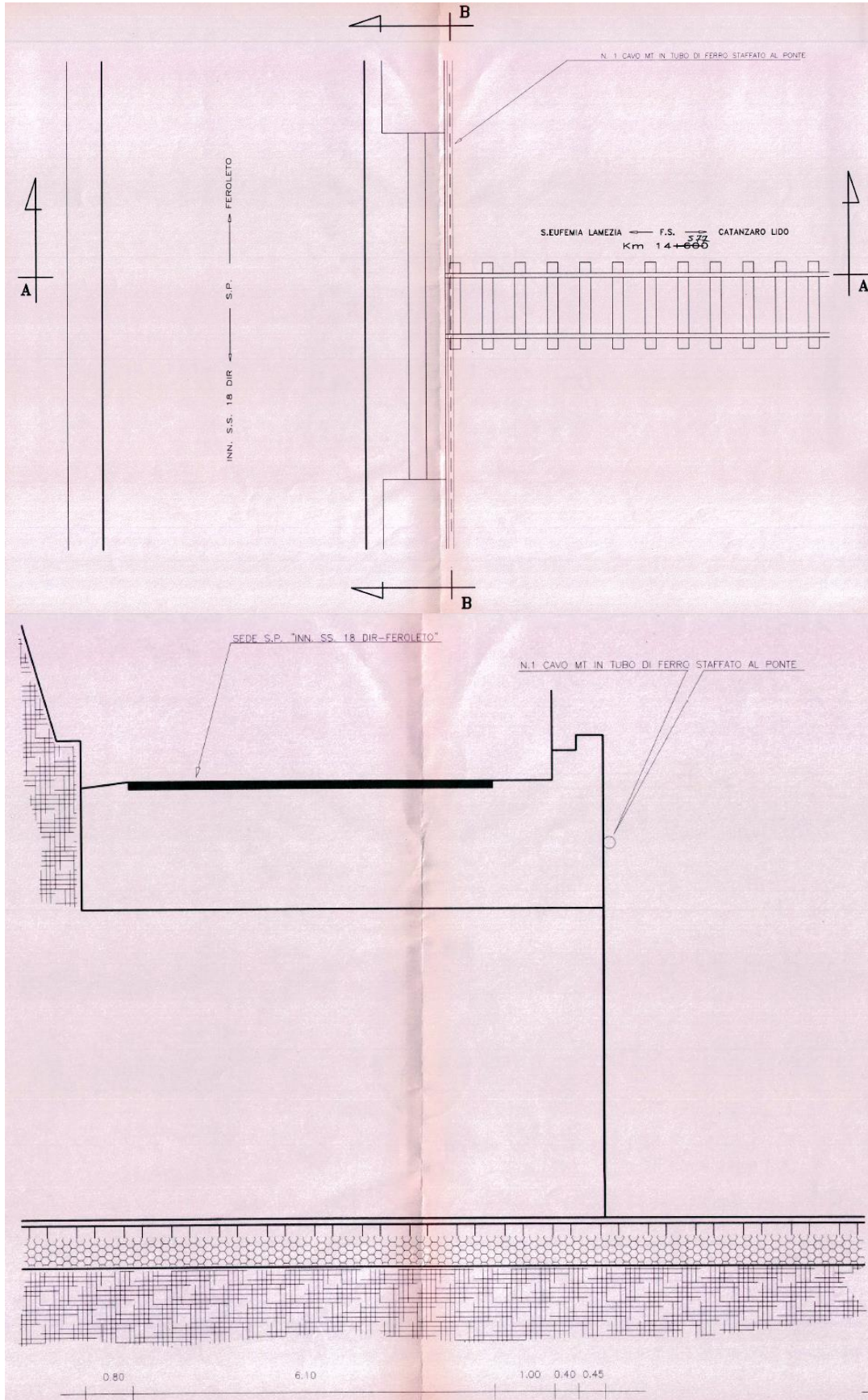

SOTTOSERVIZIO N° 63

Tipologia: ILLUMINAZIONE PUBBLICA

Aereo in parallelo

Note e caratteristiche sottoservizio: Parallelismo con n. 9 pali per l'illuminazione pubblica

Ubicazione: Progressiva linea storica da 14+572,50 a 14+782,50

Comune di Feroletto

Titolare del servizio interferente: Comune di Feroletto Antico

Documenti reperiti: convenzione stipulata con ente n. 92/1985 - Pratica 2463

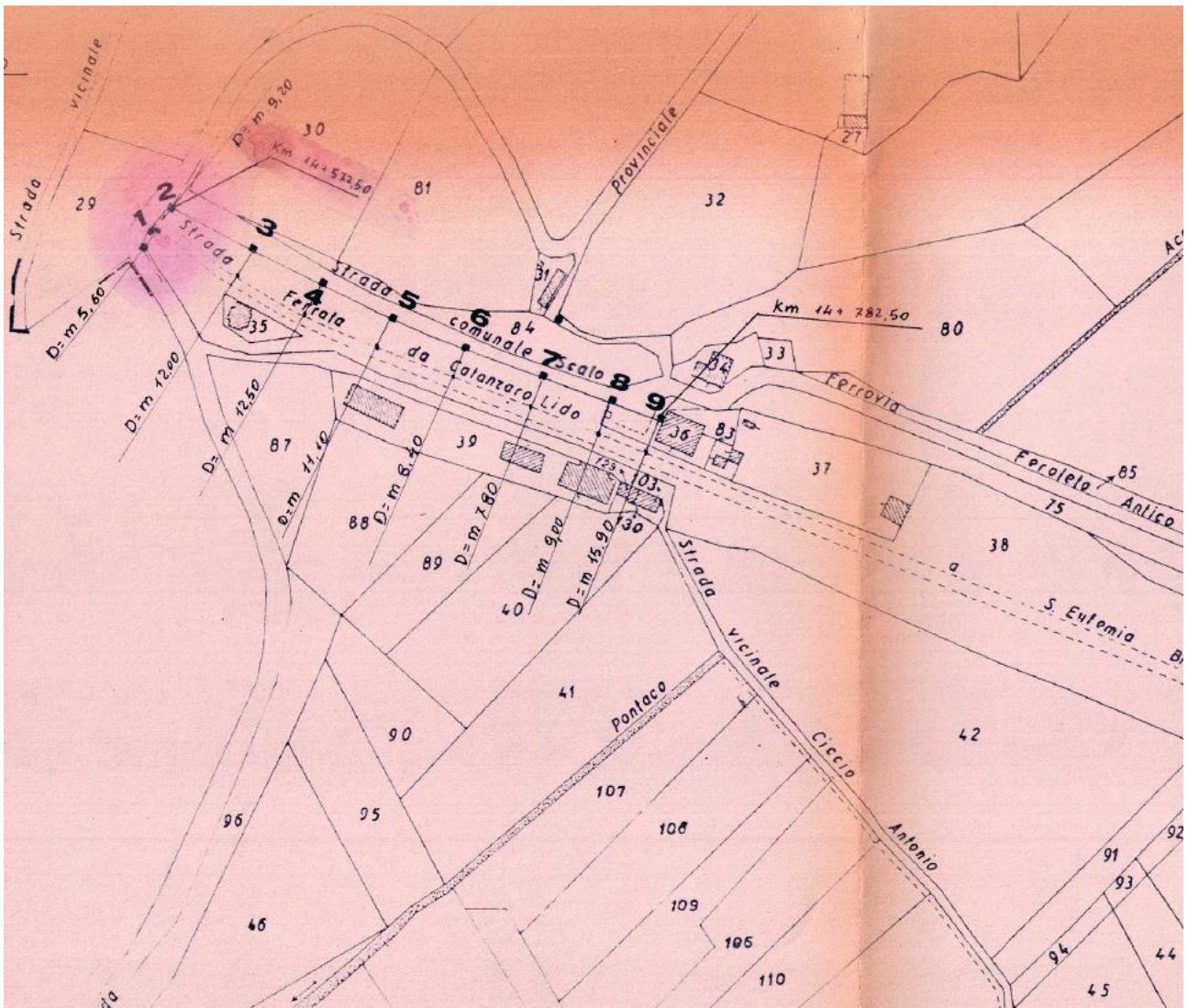

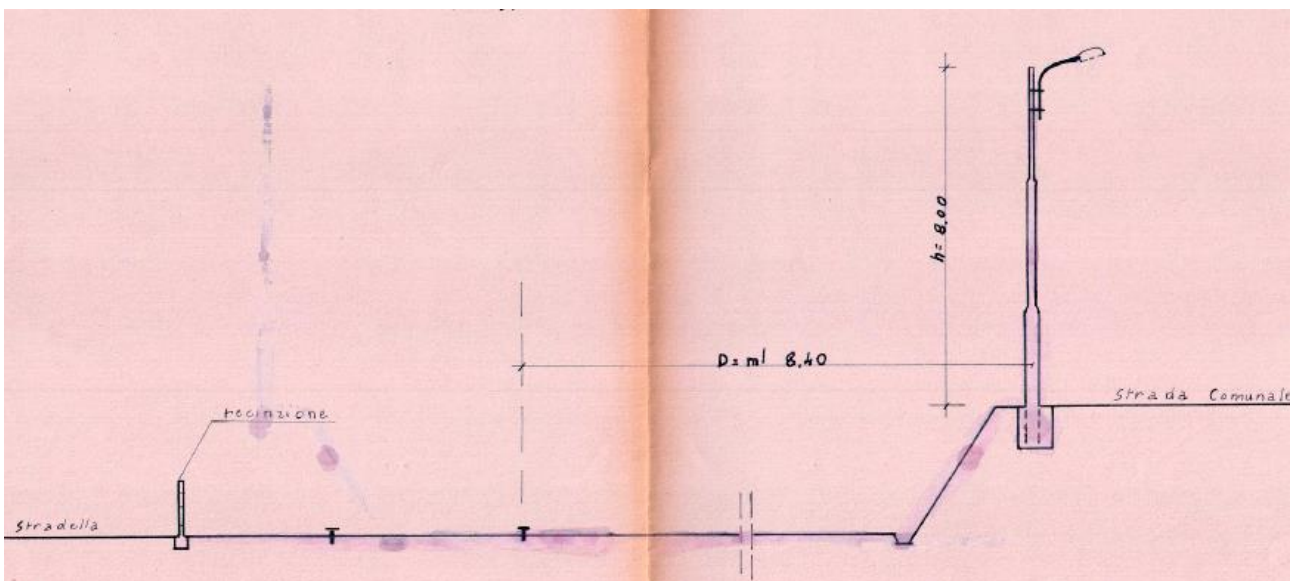
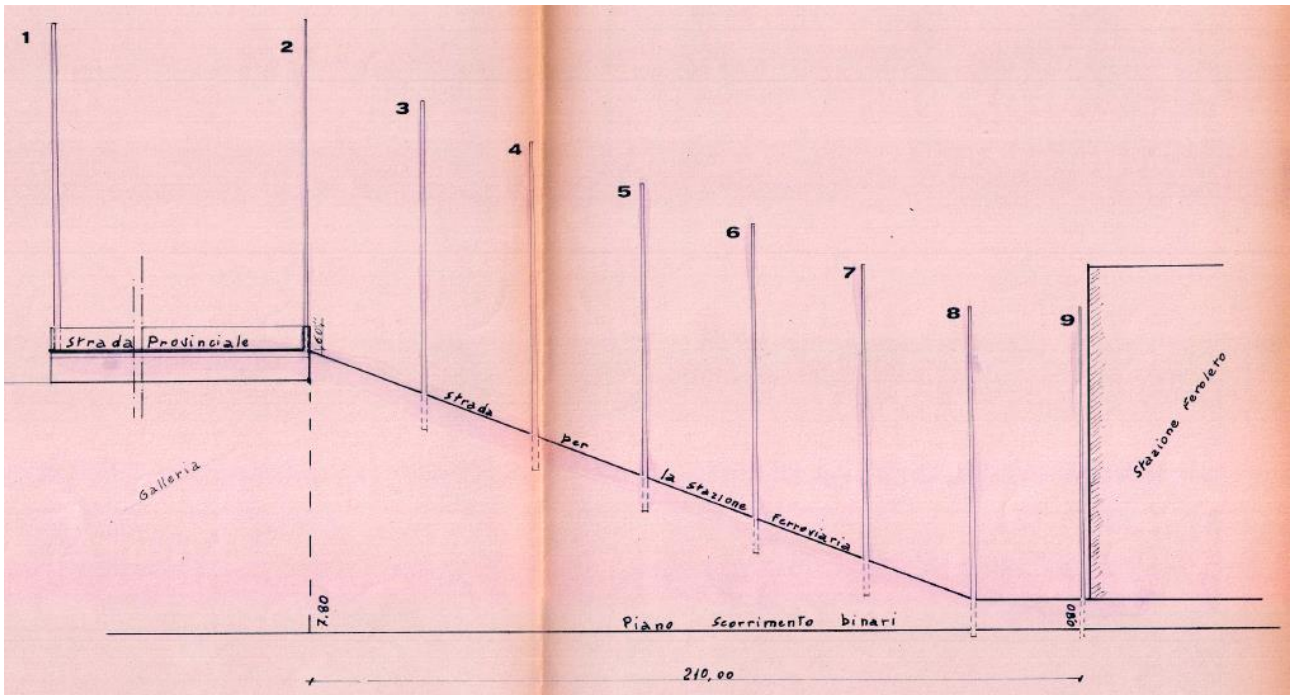

SOTTOSERVIZIO N° 64

Tipologia: ACQUEDOTTO

Inferiore interrato in attraversamento

Note e caratteristiche sottoservizio: Passaggio di n. 2 tubazioni in acciaio Dn 280 in fodera DN 400 e DN 160 in fodera DN 270 (circa 1,80 m di profondità)

Ubicazione: Progressiva linea storica 15+079

Comune di Feroletto

Titolare del servizio interferente: Consorzio di Bonifica "Piana di S.Eufemia"

Documenti reperiti: convenzione stipulata con ente n. N.D. - Pratica 2570

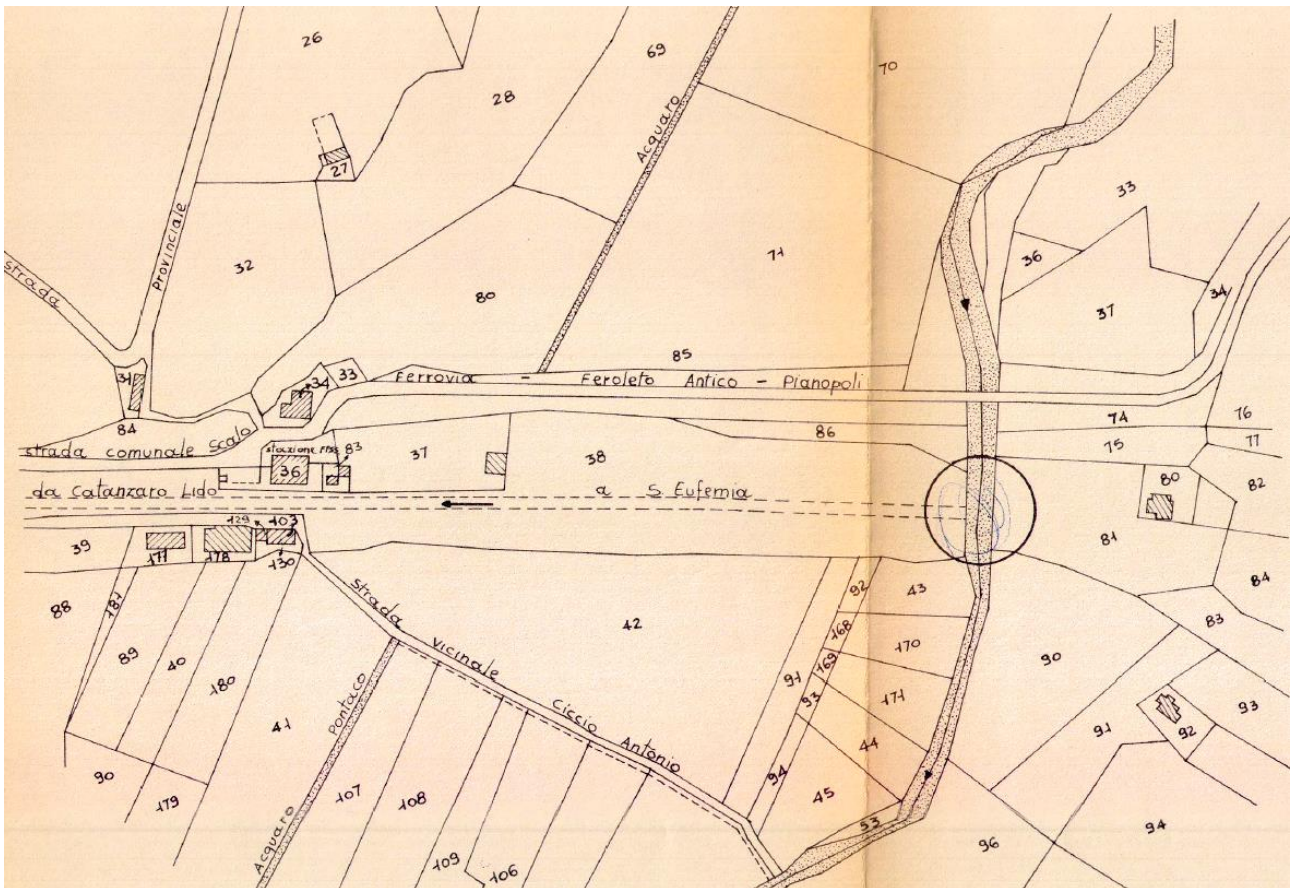

SOTTOSERVIZIO N° 65

Tipologia: TELECOMUNICAZIONI

Aereo in parallelo

Note e caratteristiche sottoservizio: Parallelismo con cavo telefonico aereo

Ubicazione: Progressiva linea storica da 15+094 a 15+147

Comune di Feroletto

Titolare del servizio interferente: Telecom Italia S.p.A.

Documenti reperiti: convenzione stipulata con ente n. 53/1988 - Pratica 2494

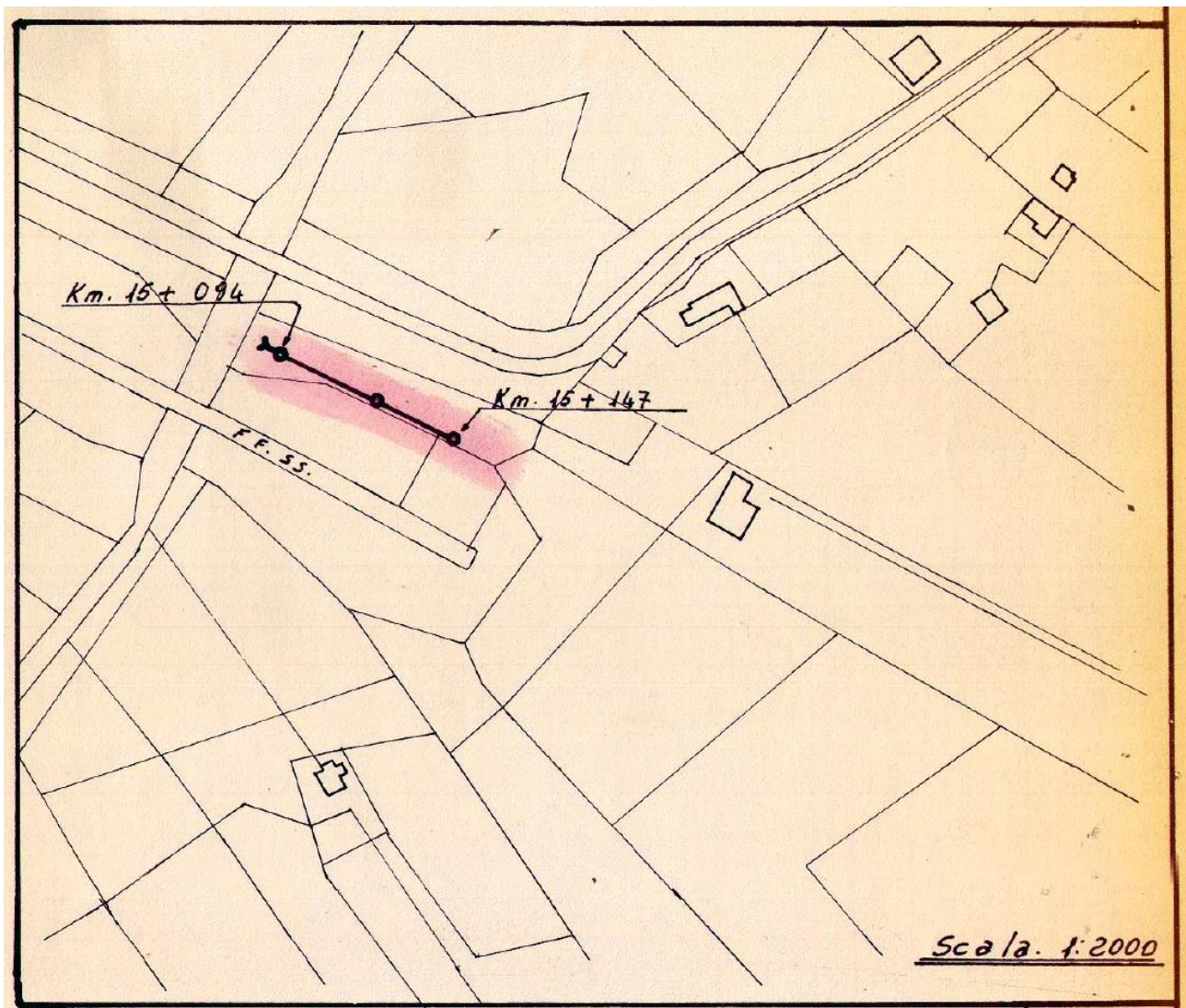

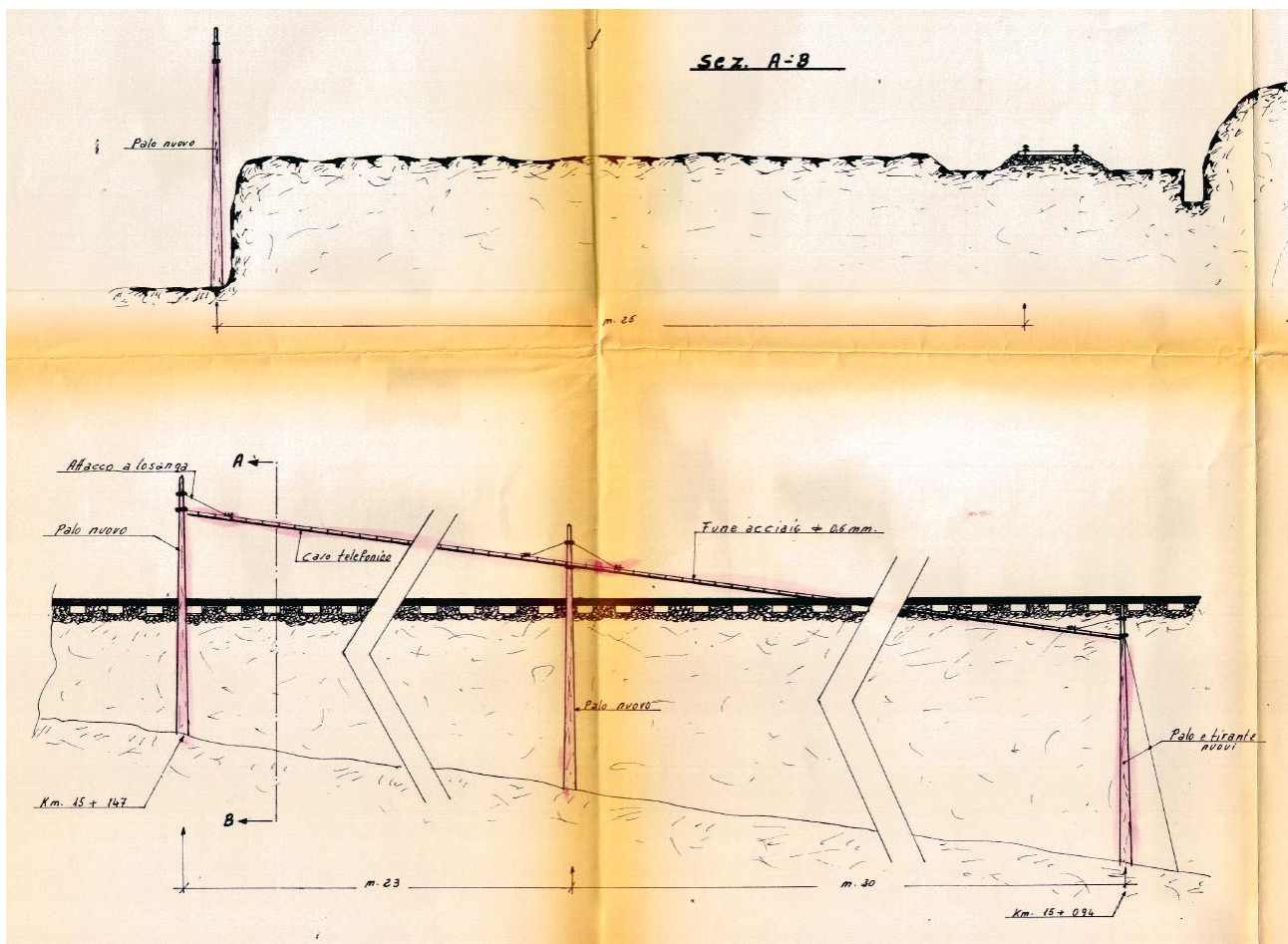

SOTTOSERVIZIO N° 66

Tipologia: TELECOMUNICAZIONI

Inferiore interrato in attraversamento

Note e caratteristiche sottoservizio: Passaggio di cavo telefonico interrato in sottovia ferroviario (circa 1,20 m di profondità)

Ubicazione: Progressiva linea storica 15+862

Comune di Feroletto

Titolare del servizio interferente: Telecom Italia S.p.A.

Documenti reperiti: convenzione stipulata con ente n. 43/1992 - Pratica 2986

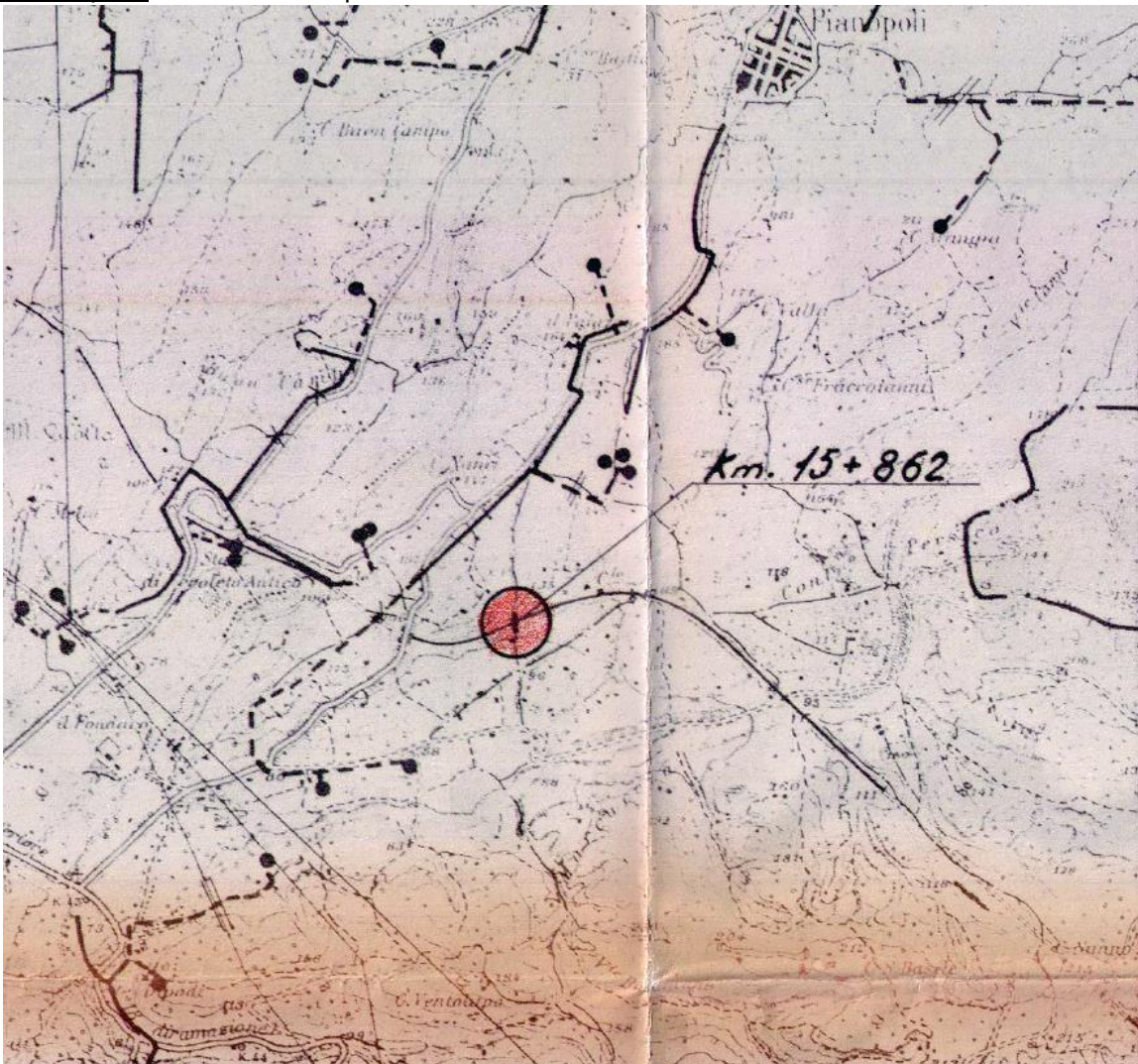

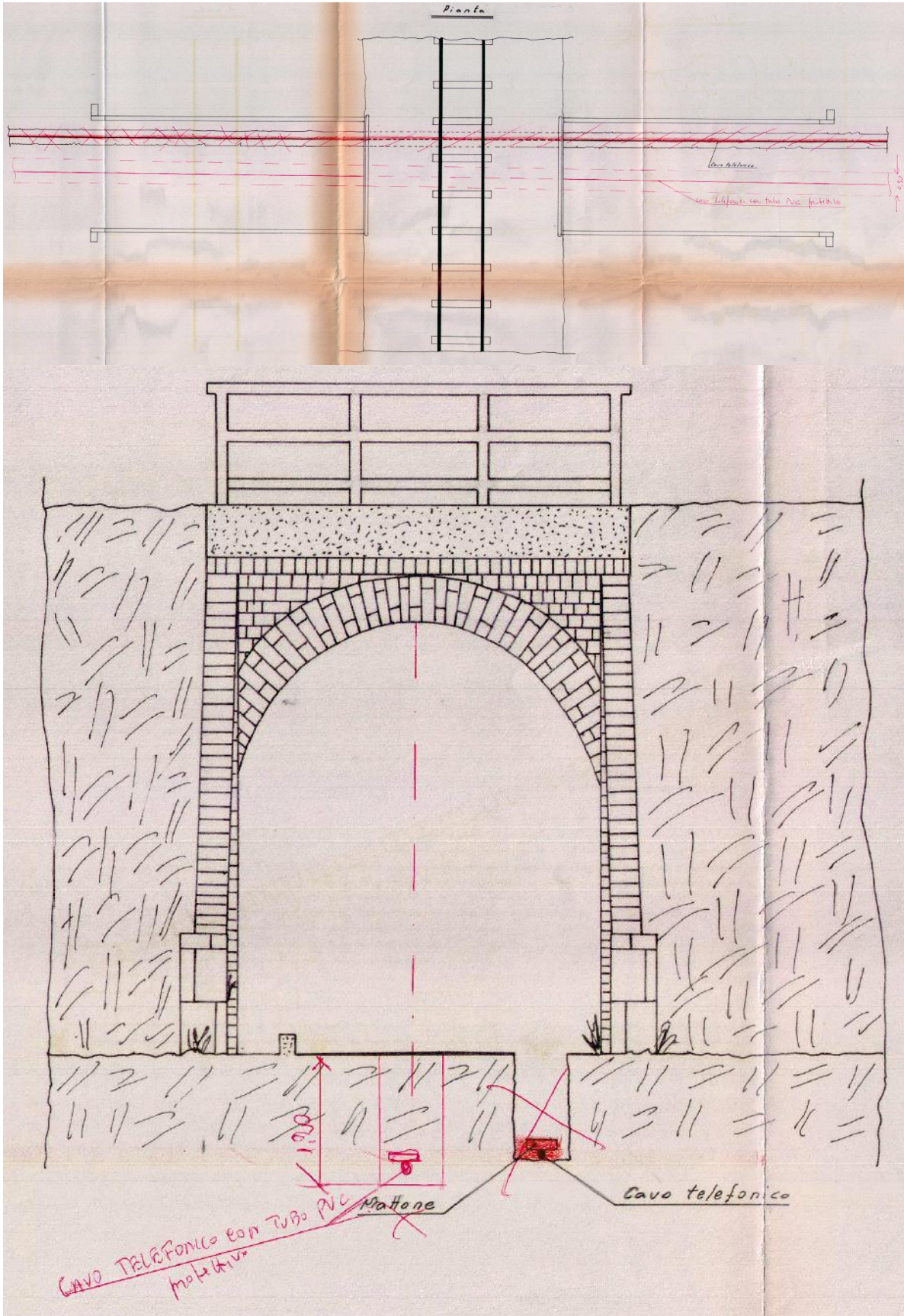

SOTTOSERVIZIO N° 67

Tipologia: ELETTRODOTTO

Aereo in attraversamento

Note e caratteristiche sottoservizio: Passaggio aereo di cavo elettrico A.T.

Ubicazione: Progressiva linea storica 16+598

Comune di Feroletto

Titolare del servizio interferente: Terna S.p.A.

Documenti reperiti: convenzione stipulata con ente n. 39/2004 - Pratica 3531

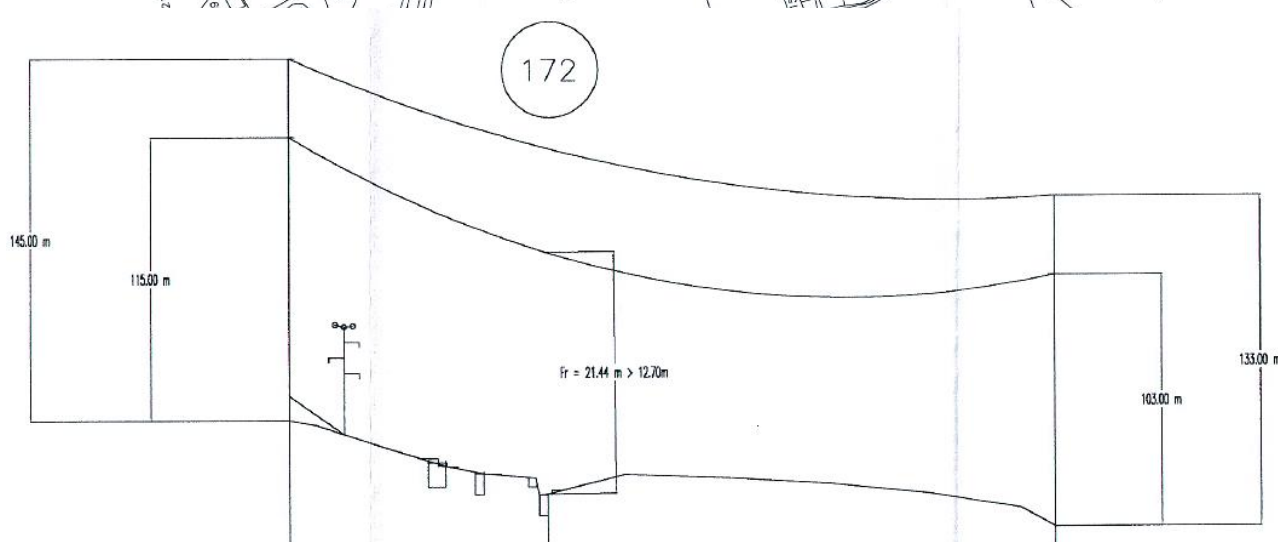

SOTTOSERVIZIO N° 69

Tipologia: ELETTRODOTTO

Aereo in attraversamento

Note e caratteristiche sottoservizio: Passaggio aereo di cavo elettrico a circa 12,90 m dal piano ferroviario

Ubicazione: Progressiva linea storica 19+975

Comune di Amato

Titolare del servizio interferente: e-distribuzione S.p.A.

Documenti reperiti: convenzione stipulata con ente n. 34/1977 - Pratica 0105

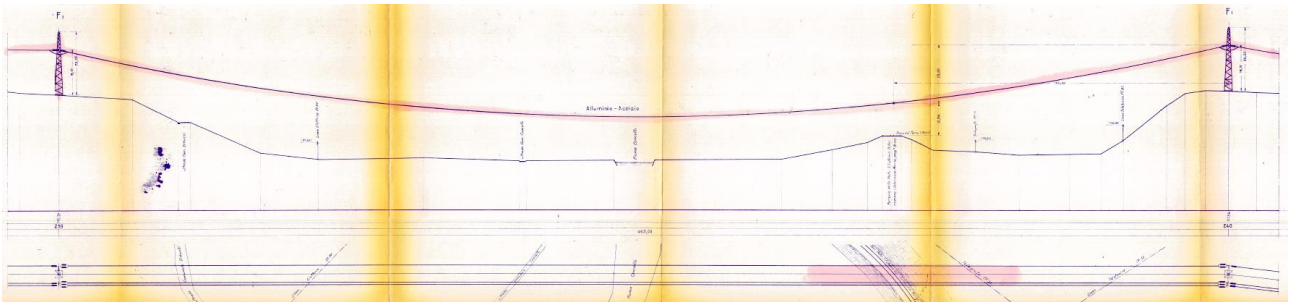

SOTTOSERVIZIO N° 70

Tipologia: ELETTRODOTTO

Aereo in attraversamento

Note e caratteristiche sottoservizio: Presenza di cavo elettrico aereo in attraversamento sulla linea storica (non c'è convenzione in quanto la linea storica in quel tratto entra in galleria), si evidenzia probabile interferenza con Variante Stradale SS19 e nuovo tratto ferroviario

Ubicazione: Progressiva linea storica 20+200 circa

Comune di Amato

Titolare del servizio interferente: e-distribuzione S.p.A.

Documenti reperiti: Visione aerea

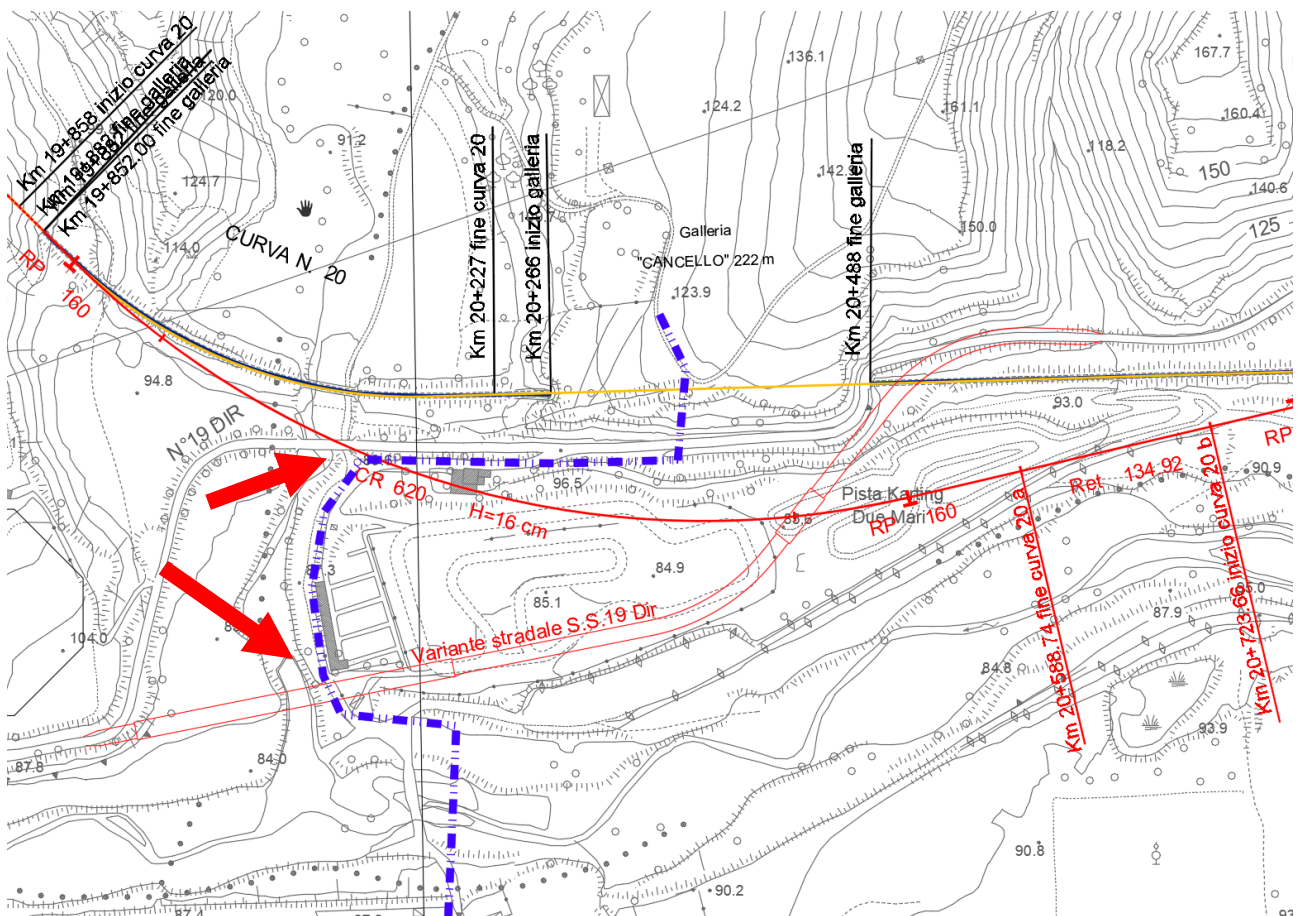



SOTTOSERVIZIO N° 71

Tipologia: ELETTRODOTTO

Aereo in attraversamento

Note e caratteristiche sottoservizio: Passaggio aereo di cavo elettrico a circa 11,80 m dal piano ferroviario

Ubicazione: Progressiva linea storica 21+185

Comune di Amato

Titolare del servizio interferente: e-distribuzione S.p.A.

Documenti reperiti: convenzione stipulata con ente n. 194/1971 - Pratica 1192

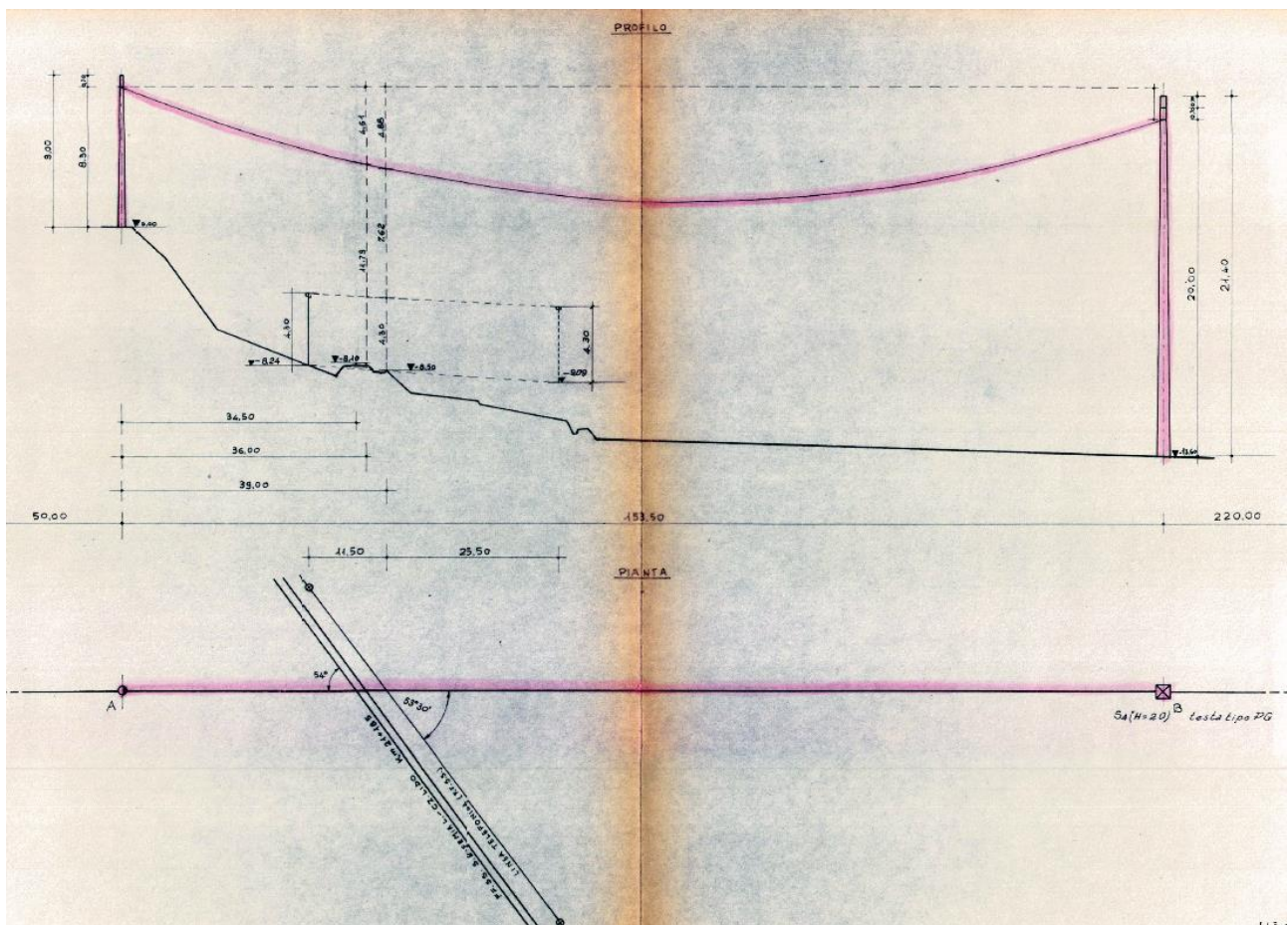

SOTTOSERVIZIO N° 72

Tipologia: ELETTRODOTTO

Aereo in attraversamento

Note e caratteristiche sottoservizio: Passaggio aereo di cavo elettrico a circa 12,20 m dal piano ferroviario

Ubicazione: Progressiva linea storica 21+985

Comune di Amato

Titolare del servizio interferente: e-distribuzione S.p.A.

Documenti reperiti: convenzione stipulata con ente n. 221/1989 - Pratica 2382

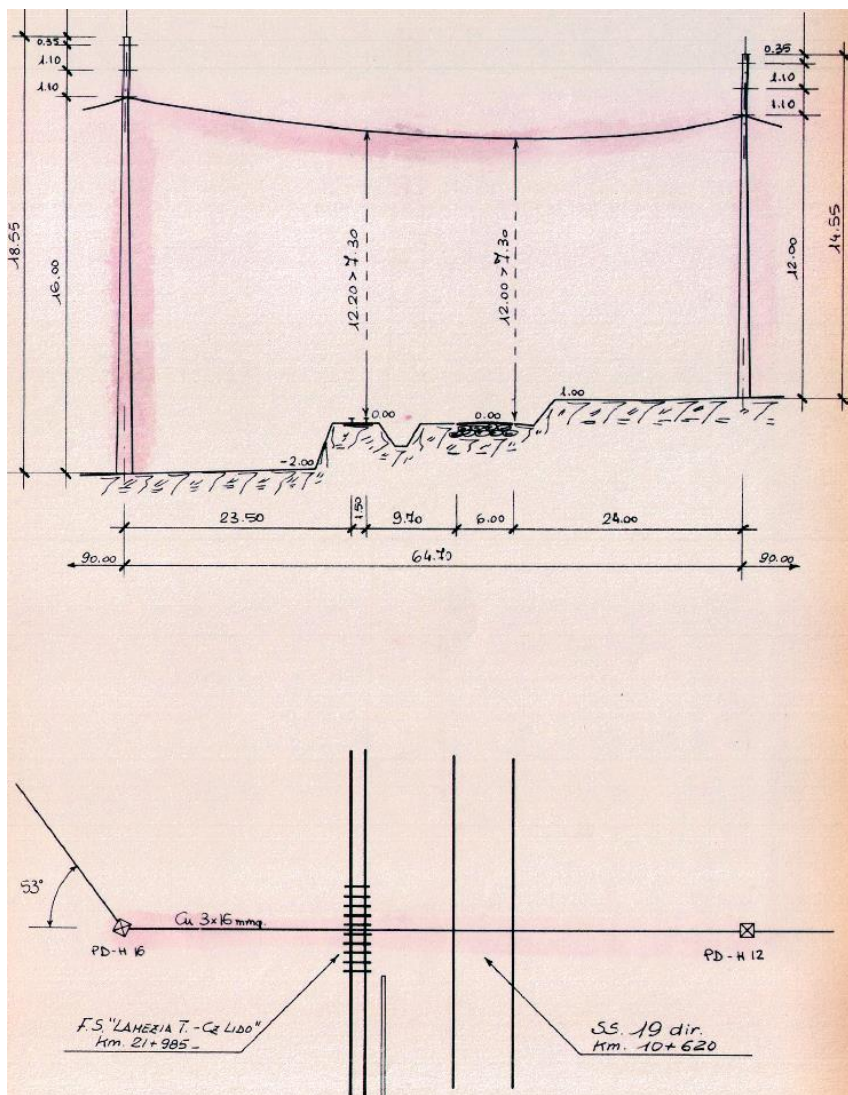



COLLEGAMENTO LAMEZIA T. – SETTINGIANO
VELOCIZZAZIONE MEDIANTE RETTIFICHE DI TRACCIATO

**RELAZIONE DI CENSIMENTO DEI
SOTTOSERVIZI**

PROGETTO	LOTTO	CODIFICA	DOCUMENTO	REV.	FOGLIO
RC0Y	00	R 53 RG	SI0000 000	B	117 di 149

SOTTOSERVIZIO N° 73

Tipologia: ELETTRODOTTO

Aereo in attraversamento

Note e caratteristiche sottoservizio: Passaggio aereo di cavo elettrico A.T.

Ubicazione: Progressiva linea storica 23+096

Comune di Amato

Titolare del servizio interferente: e-distribuzione S.p.A.

Documenti reperiti: convenzione stipulata con ente n. 260/1968 - Pratica 0121

SOTTOSERVIZIO N° 74

Tipologia: ELETTRODOTTO

Aereo in attraversamento

Note e caratteristiche sottoservizio: Convenzione stipulata per attraversamento aereo su linea storica pk 23+096, probabile interferenza in parallelo su nuovo tracciato (circa 9 m dall'asse ferroviario)

Ubicazione: Progressiva linea storica 23+096

Comune di Marcellinata

Titolare del servizio interferente: e-distribuzione S.p.A.

Documenti reperiti: convenzione stipulata con ente n. 280/1968 - Pratica 0125

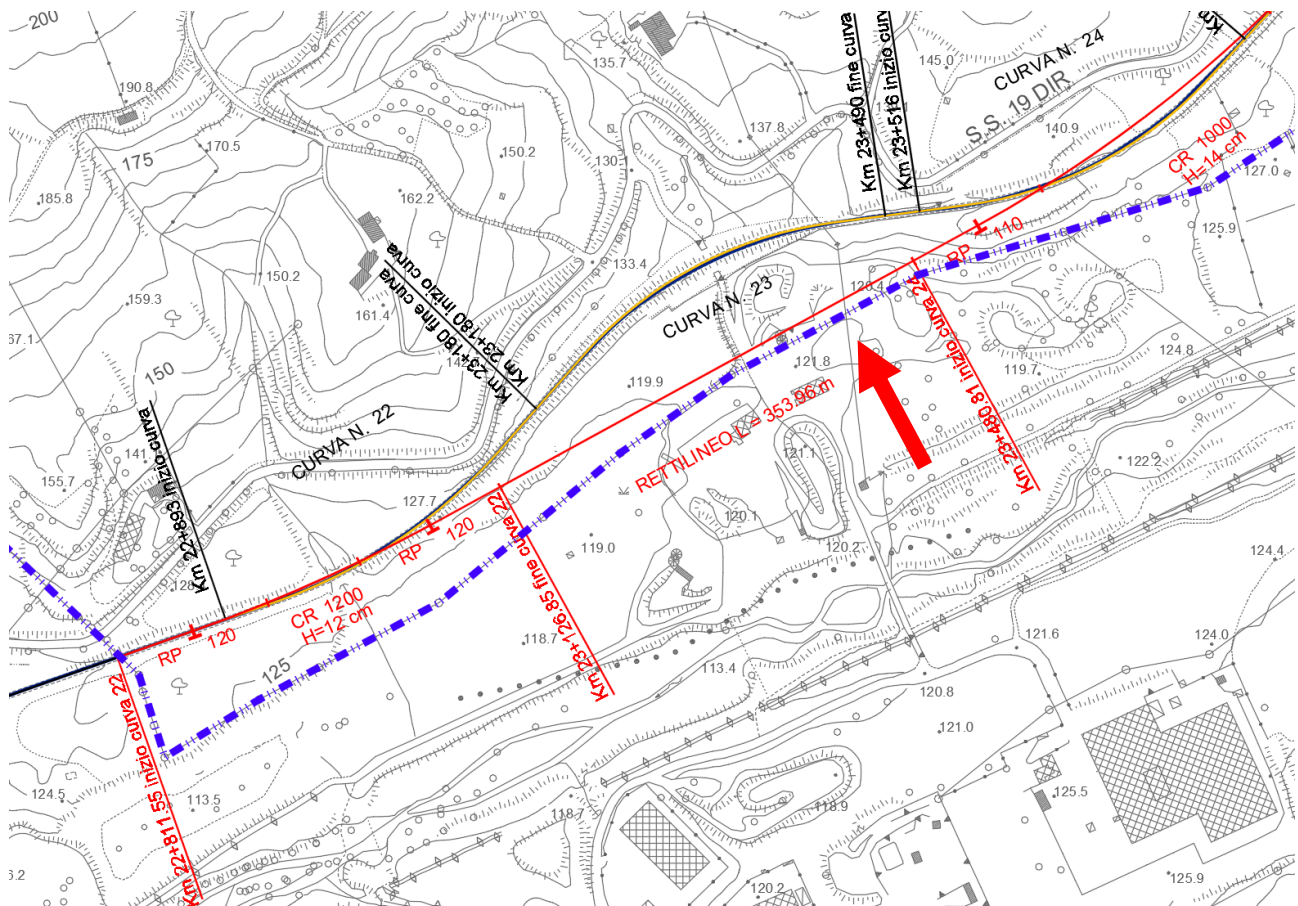



SOTTOSERVIZIO N° 75

Tipologia: ELETTRODOTTO

Inferiore interrato in attraversamento

Note e caratteristiche sottoservizio: Passaggio di cavo elettrico M.T. interrato in sottovia ferroviario

Ubicazione: Progressiva linea storica 23+354

Comune di Amato

Titolare del servizio interferente: Marcellinara Wind S.r.l.

Documenti reperiti: convenzione stipulata con ente n. 27/2012 - Pratica 3688

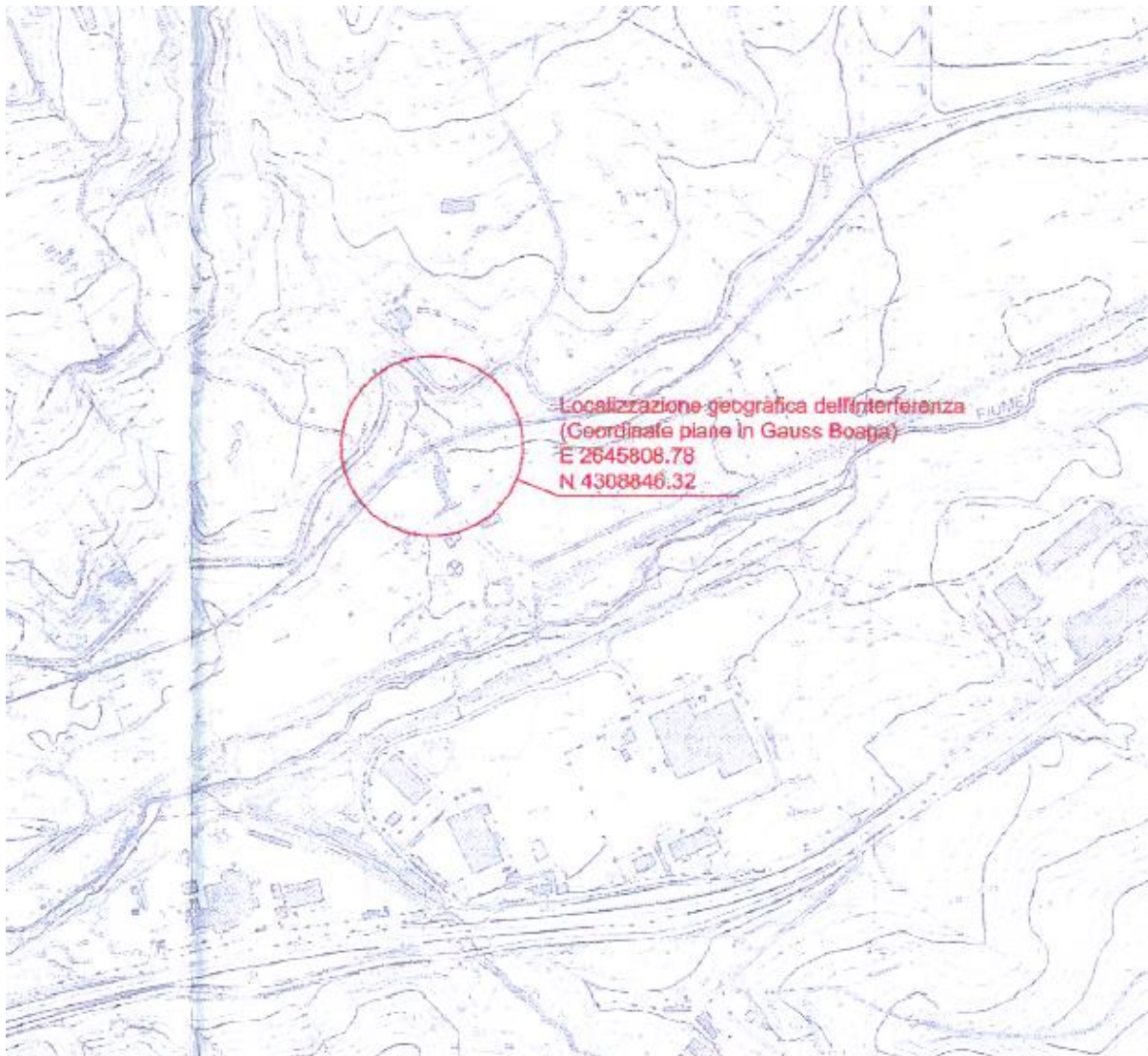

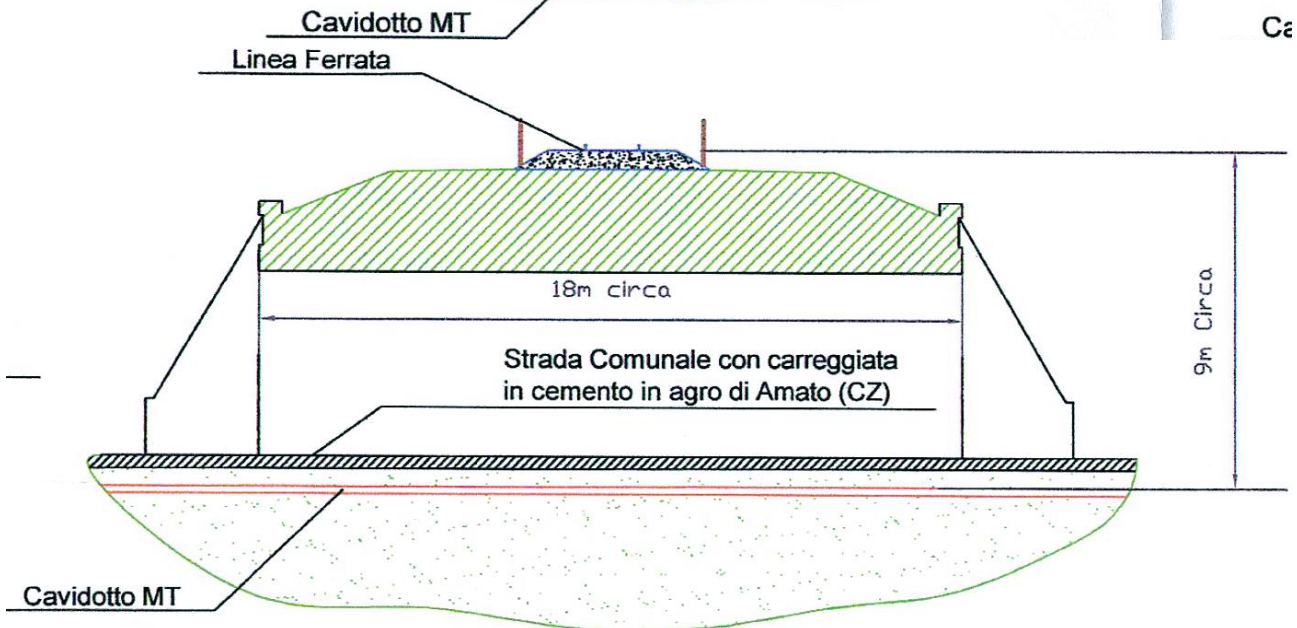
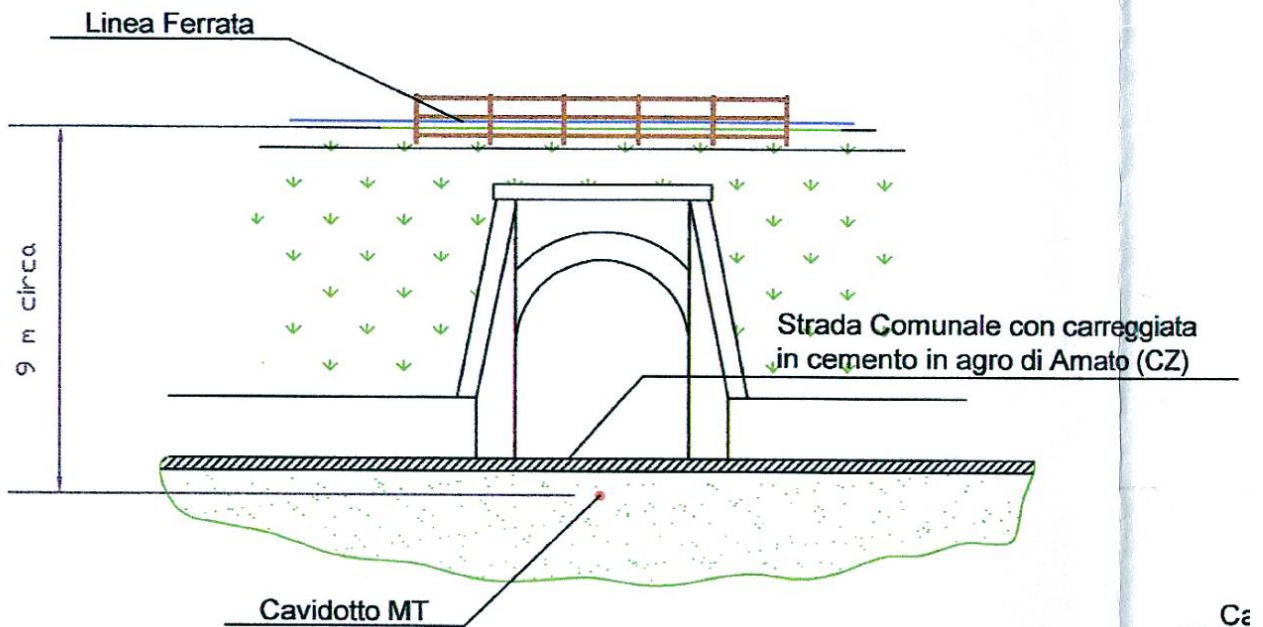
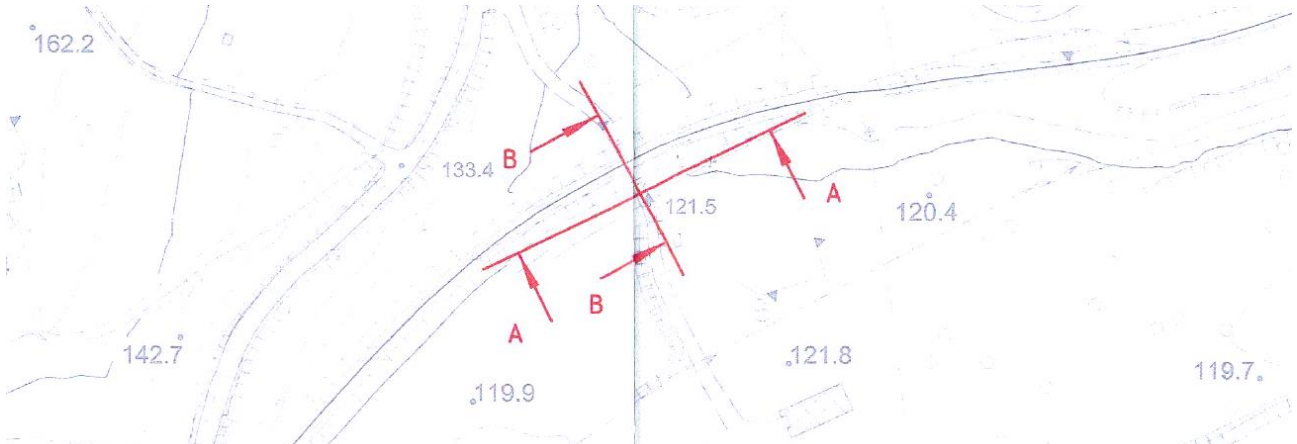

SOTTOSERVIZIO N° 76

Tipologia: ELETTRODOTTO

Inferiore interrato in attraversamento

Note e caratteristiche sottoservizio: Passaggio di n. 7 cavi elettrici M.T. interrato in sottovia ferroviario (circa 0,50 m di profondità)

Ubicazione: Progressiva linea storica 23+354

Comune di Amato

Titolare del servizio interferente: e-distribuzione S.p.A.

Documenti reperiti: convenzione stipulata con ente n. 21/2005 - Pratica 3549

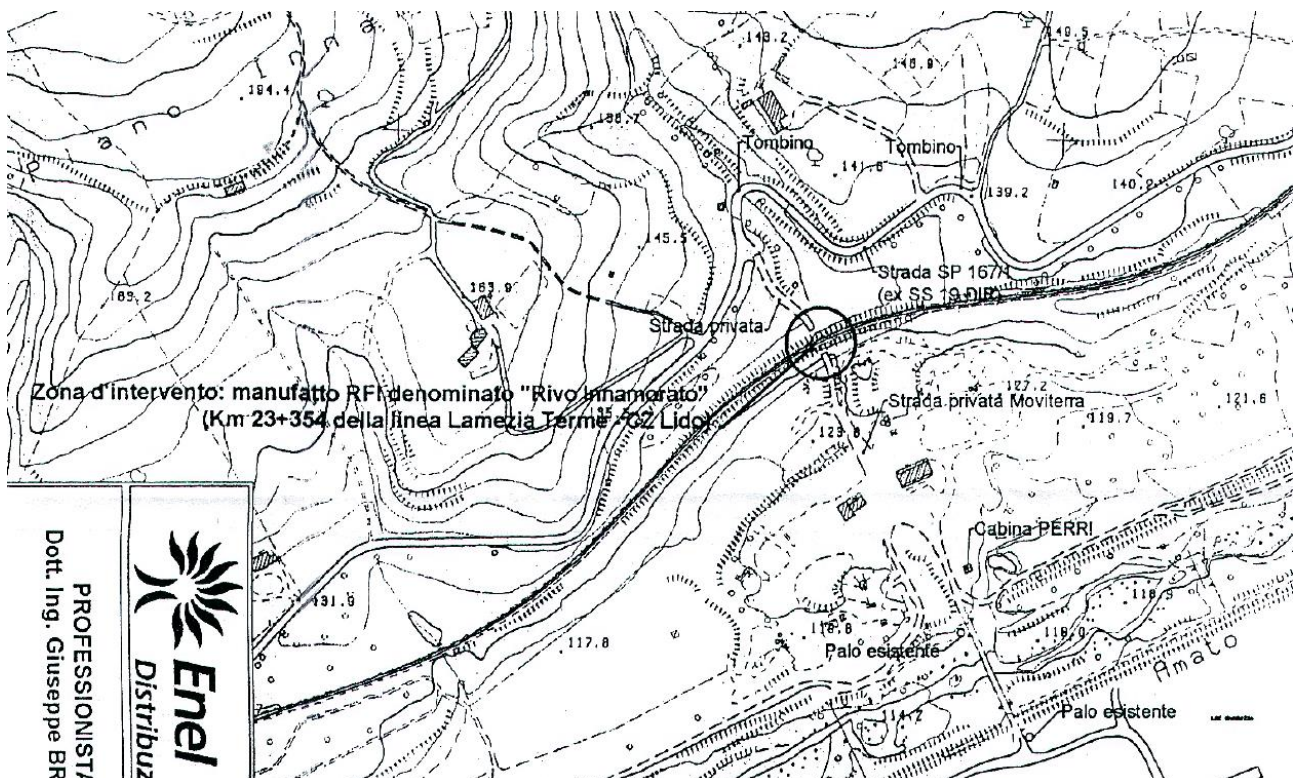

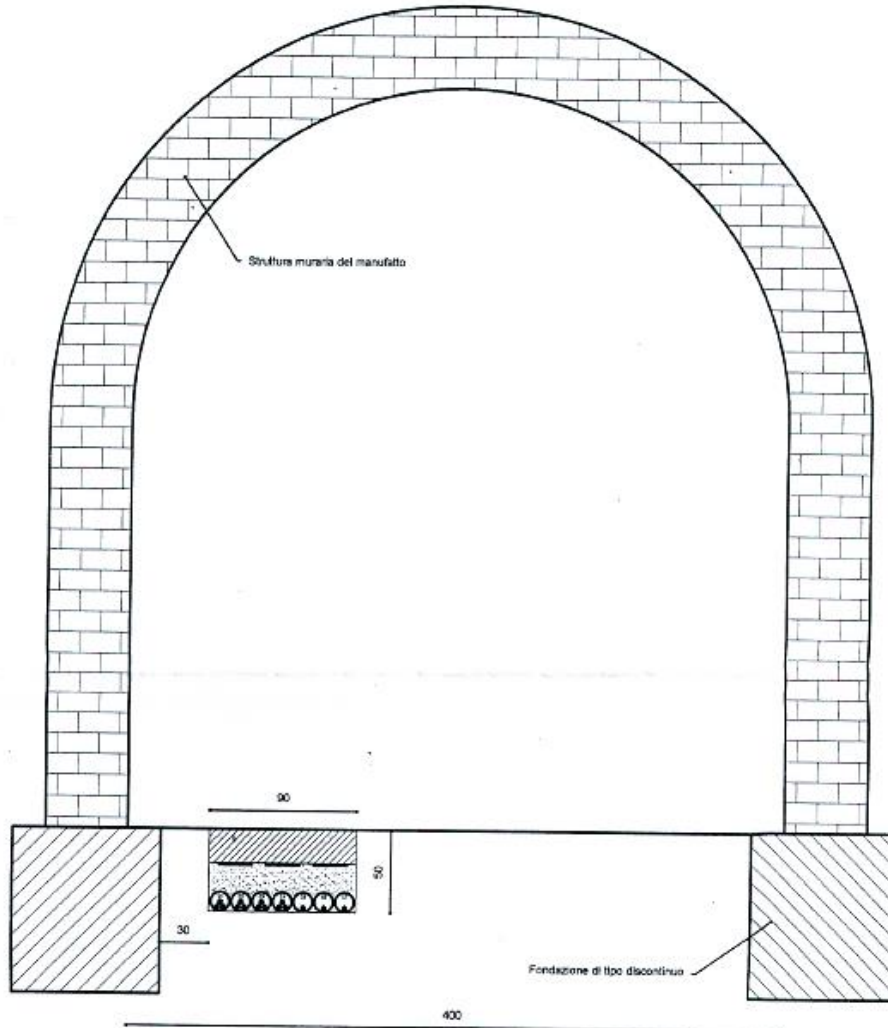
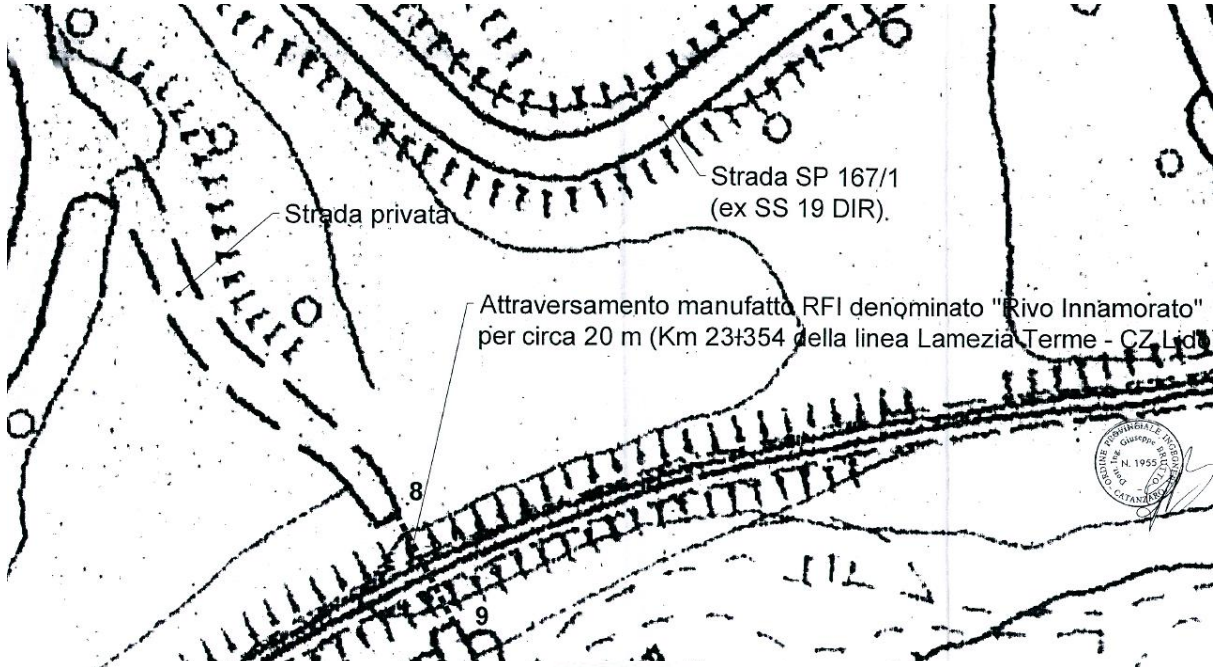

SOTTOSERVIZIO N° 77

Tipologia: TELECOMUNICAZIONI

Inferiore interrato in attraversamento

Note e caratteristiche sottoservizio: Passaggio di n. 2 cavi telefonici interrato in sottovia ferroviario (circa 0,50 m di profondità)

Ubicazione: Progressiva linea storica 23+354
Comune di Amato

Titolare del servizio interferente: Telecom Italia S.p.A.

Documenti reperiti: convenzione stipulata con ente n. 10/1978 - Pratica 1828

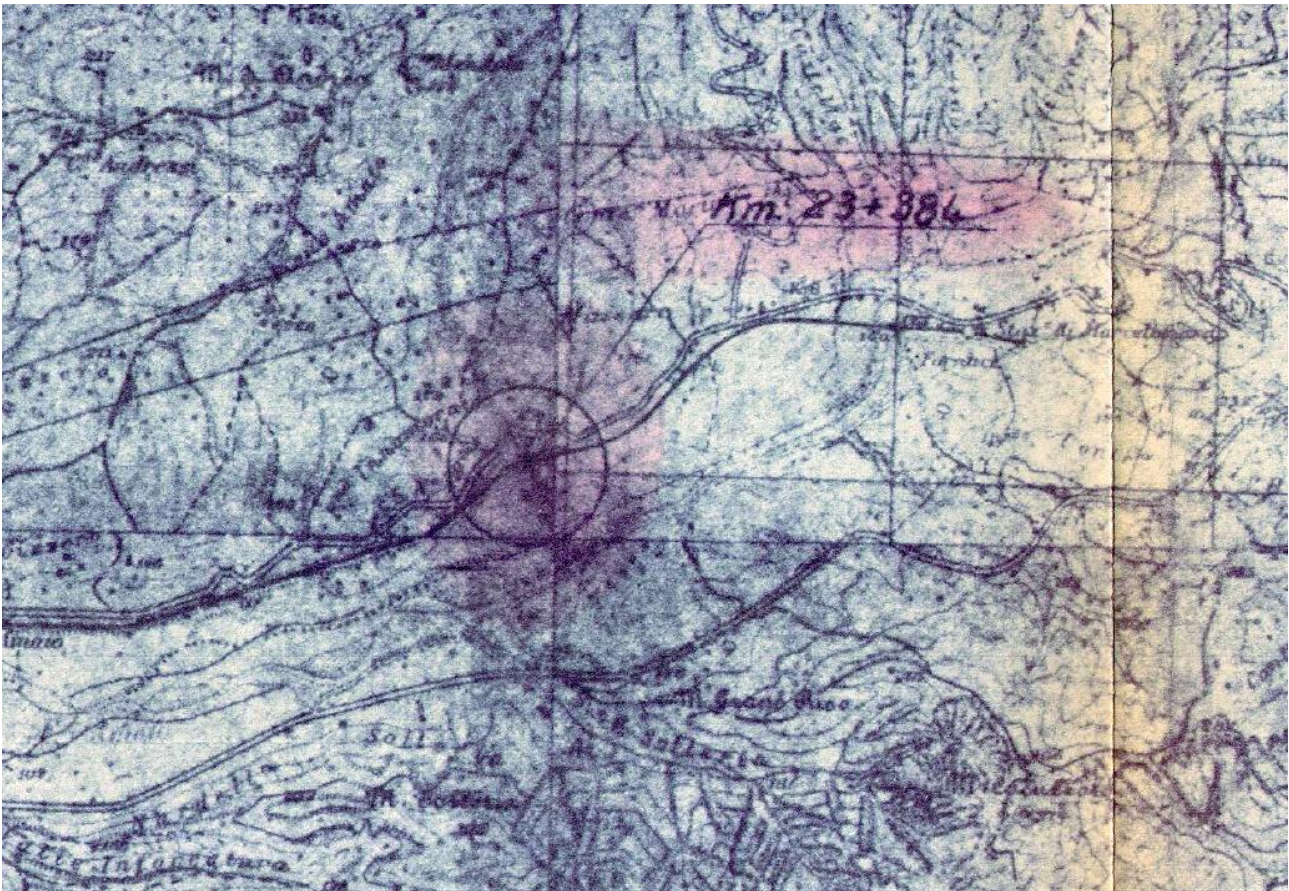

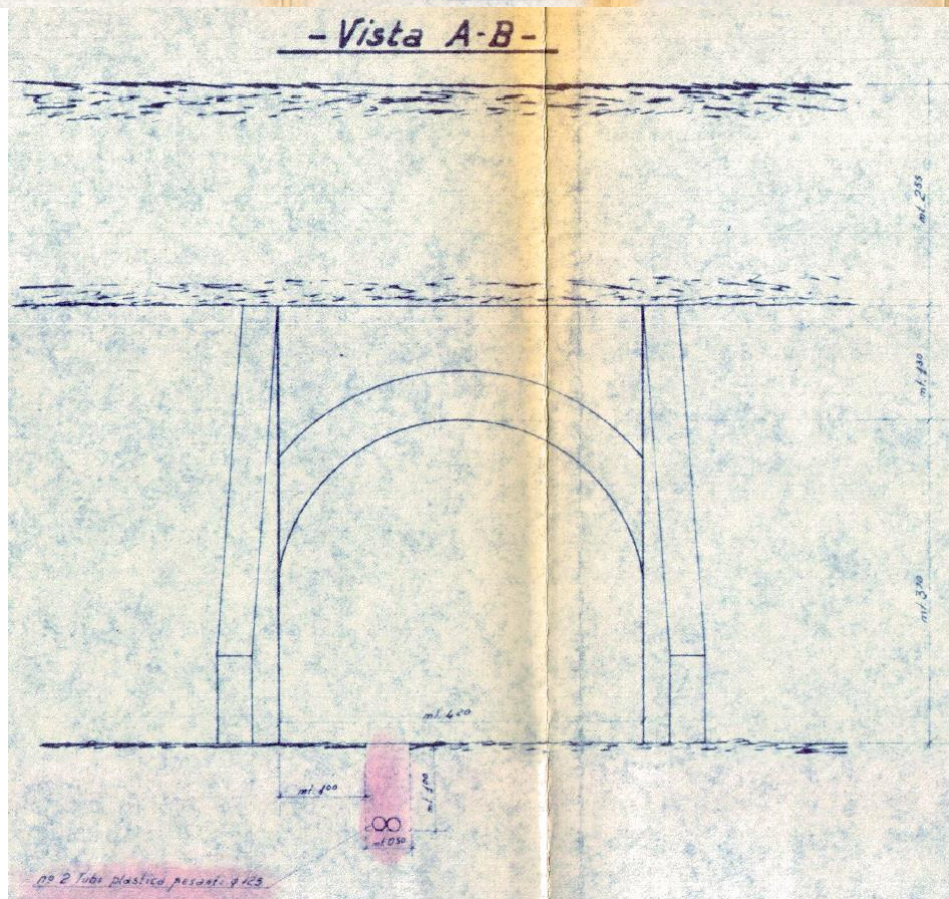
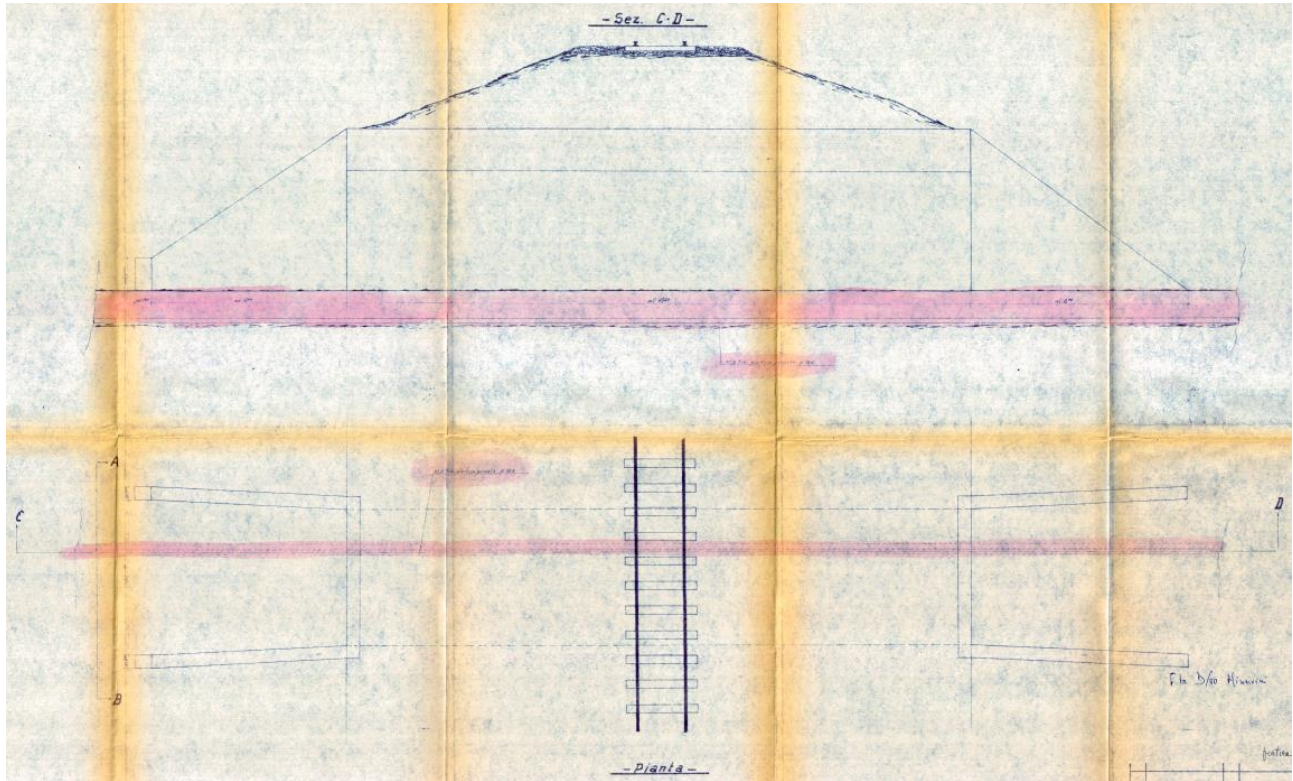

SOTTOSERVIZIO N° 78

Tipologia: ELETTRODOTTO

Aereo in attraversamento

Note e caratteristiche sottoservizio: Passaggio aereo di cavo elettrico a circa 13,20 m dal piano ferroviario

Ubicazione: Progressiva linea storica 23+418

Comune di Amato

Titolare del servizio interferente: e-distribuzione S.p.A.

Documenti reperiti: convenzione stipulata con ente n. 161/1989 - Pratica 2419

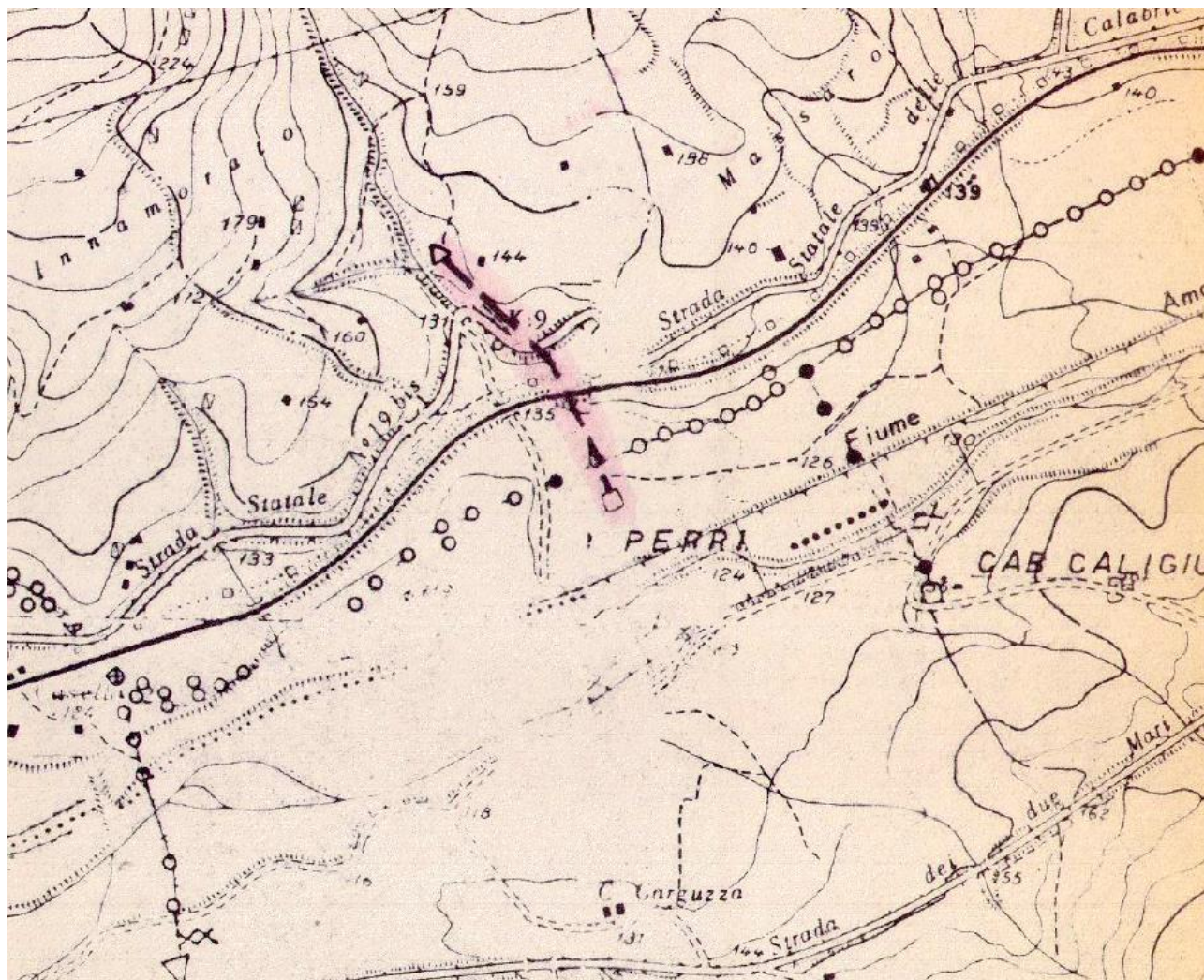

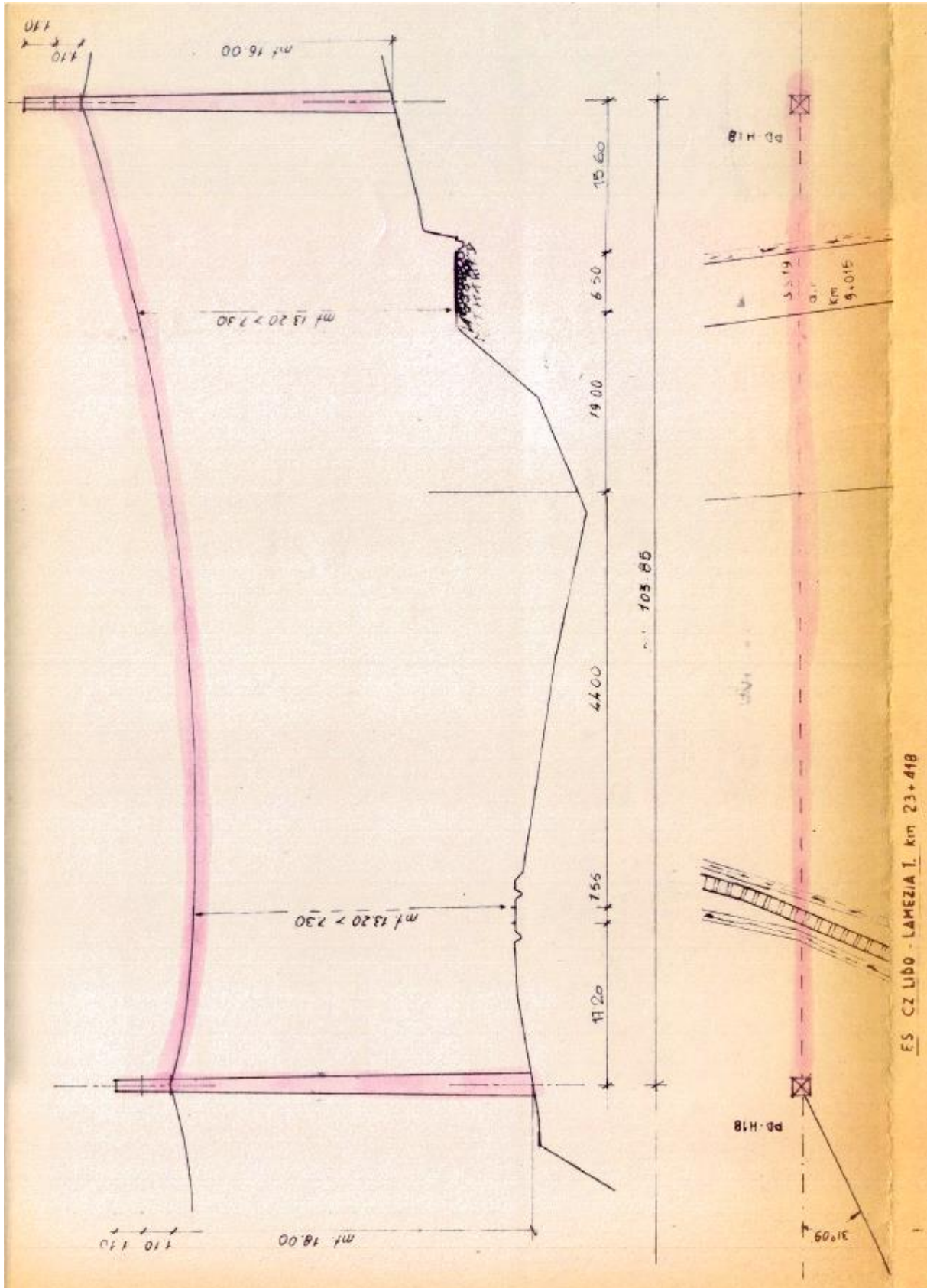

SOTTOSERVIZIO N° 79

Tipologia: GASDOTTO

Superiore interrato in attraversamento

Note e caratteristiche sottoservizio: Passaggio di tubazione gas in acciaio DN 150 sopra galleria ferroviaria a circa 11,00 m dalla sommità della stessa

Ubicazione: Progressiva linea storica 25+055

Comune di Marcellinara

Titolare del servizio interferente: SNAM Rete Gas S.p.A.

Documenti reperiti: convenzione stipulata con ente n. 8/2009 - Pratica 3664 – Confermato con PEC del 13/12/19

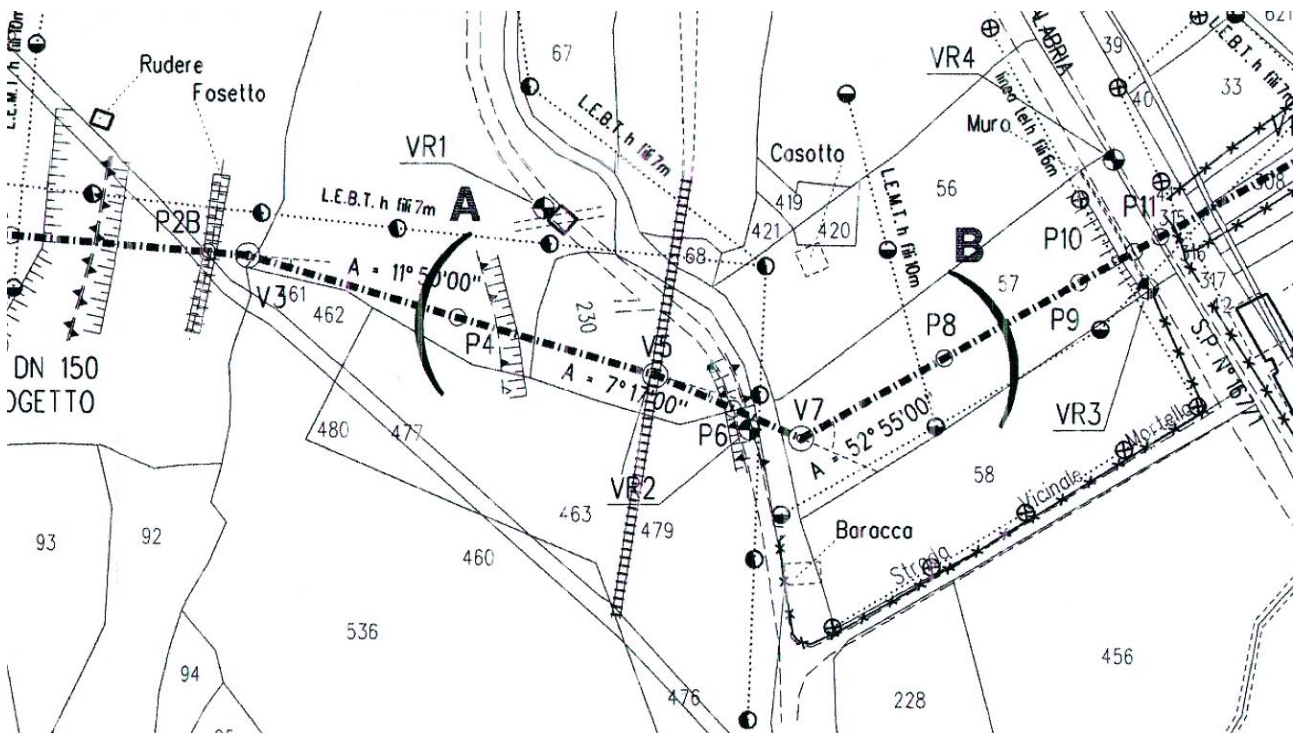

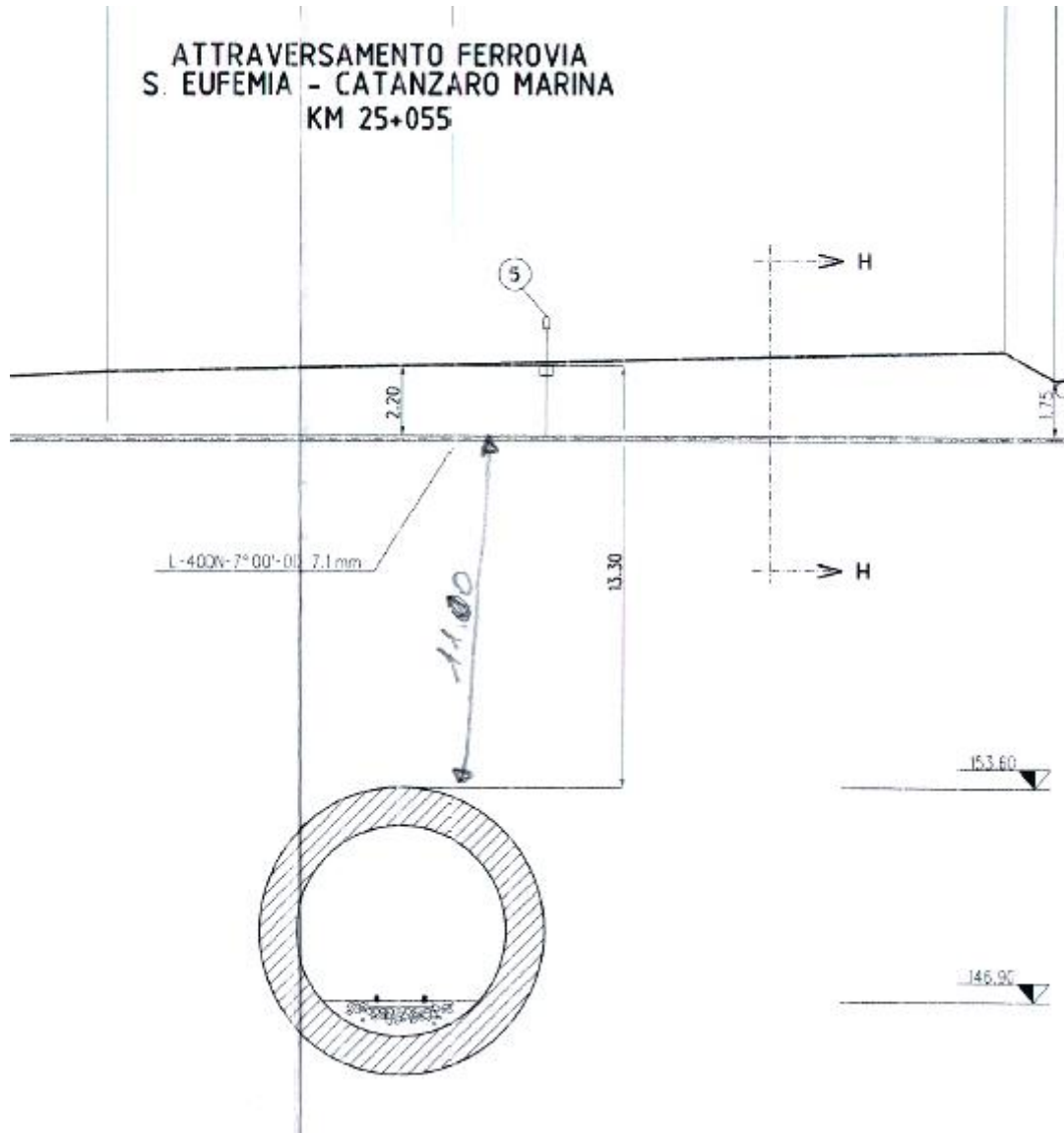

SOTTOSERVIZIO N° 80

Tipologia: ELETTRODOTTO

Aereo in attraversamento

Note e caratteristiche sottoservizio: Passaggio aereo di cavo elettrico a circa 45,60 m dal piano ferroviario

Ubicazione: Progressiva linea storica 27+960
Comune di Settignano

Titolare del servizio interferente: e-distribuzione S.p.A.

Documenti reperiti: convenzione stipulata con ente n. 99/1985 - Pratica 2340

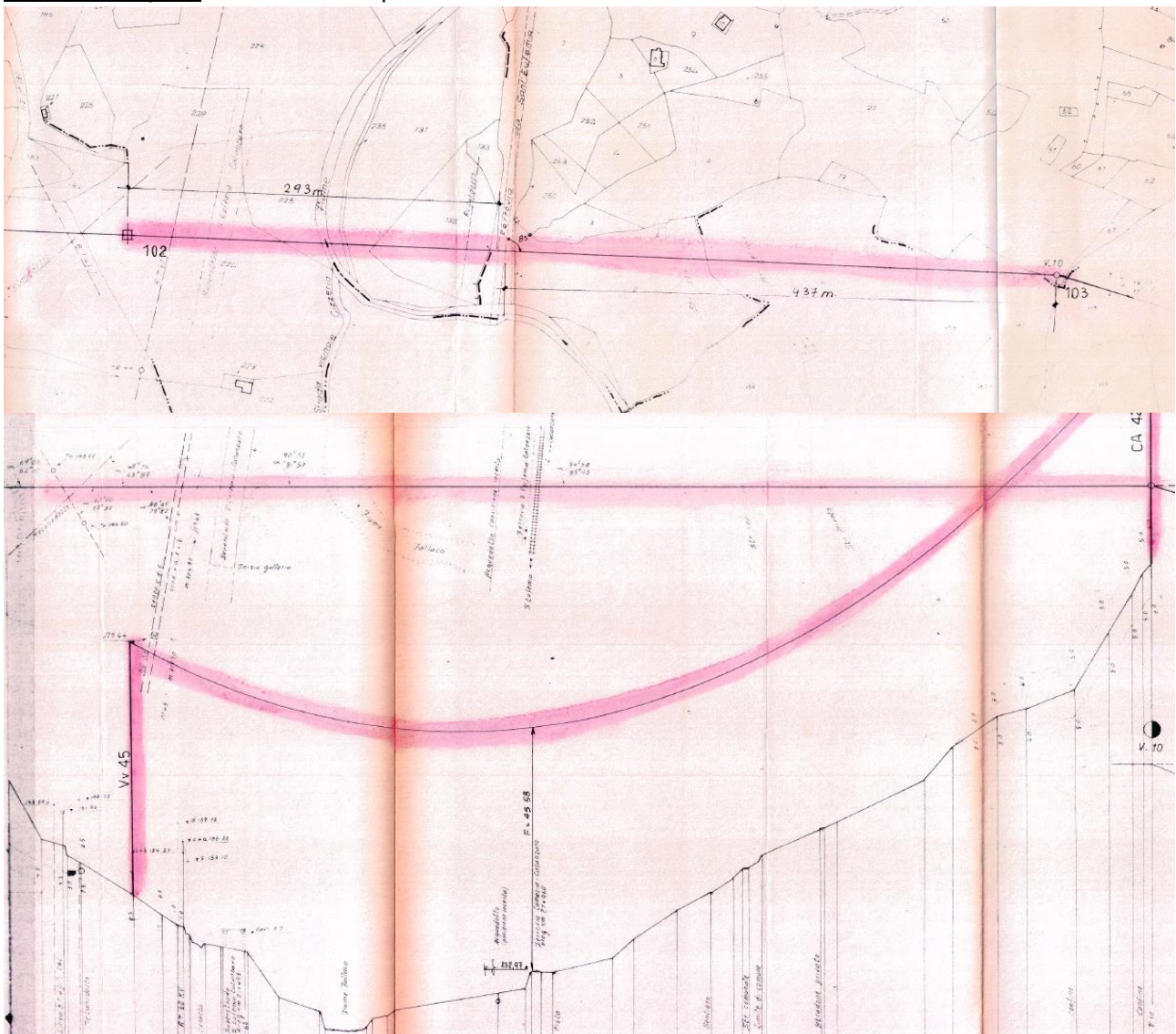

SOTTOSERVIZIO N° 81

Tipologia: ELETTRODOTTO

Aereo in attraversamento

Note e caratteristiche sottoservizio: Passaggio aereo di cavo elettrico a circa 10,00 m dal piano ferroviario

Ubicazione: Progressiva linea storica 28+634

Comune di Settignano

Titolare del servizio interferente: e-distribuzione S.p.A.

Documenti reperiti: convenzione stipulata con ente n. 13/1983 - Pratica 2275

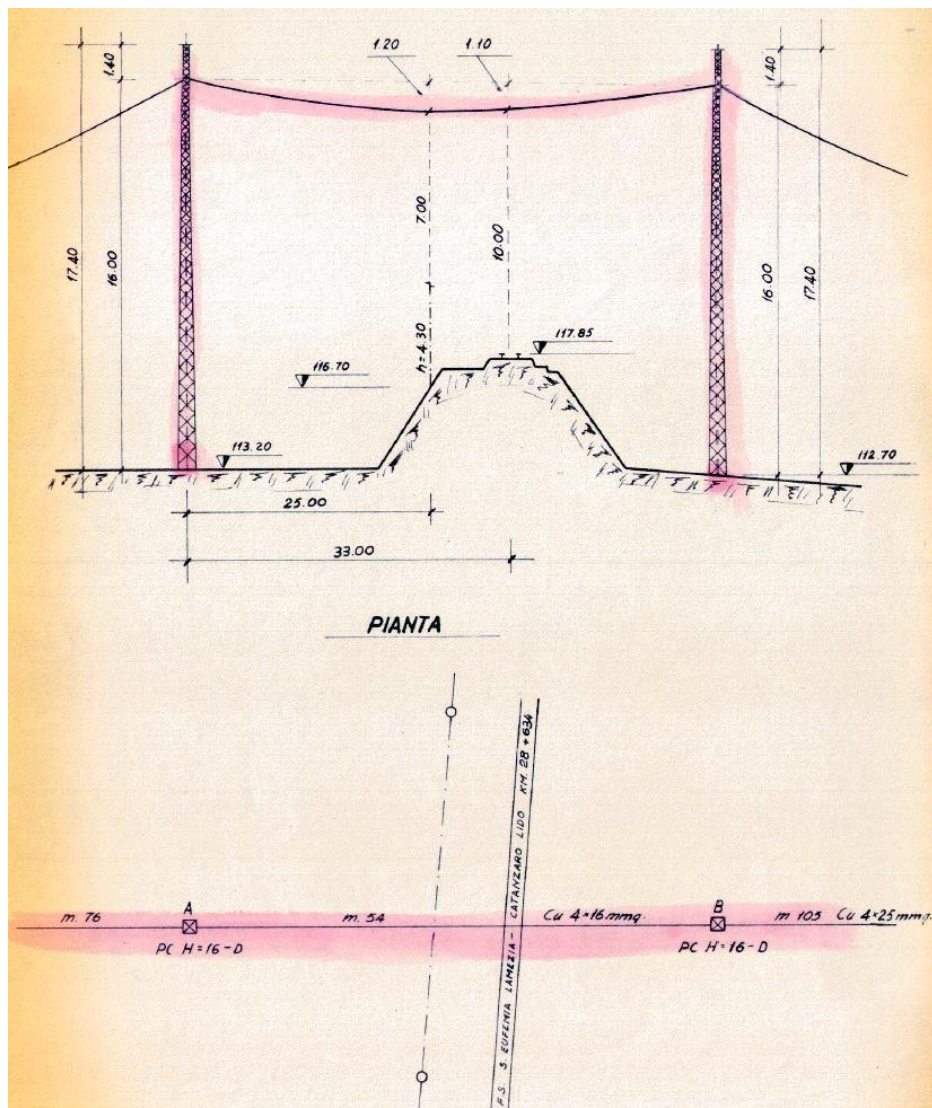

SOTTOSERVIZIO N° 82

Tipologia: GASDOTTO

Interrato in attraversamento

Note e caratteristiche sottoservizio: Passaggio di tubazione gas interrata a circa 3,60 m dal piano stradale

Ubicazione: Progressiva linea storica 28+806

Comune di Settignano

Titolare del servizio interferente: SNAM Rete Gas S.p.A.

Documenti reperiti: convenzione stipulata con ente n. 129/1974 - Pratica 1441 – Confermato con PEC del 13/12/19

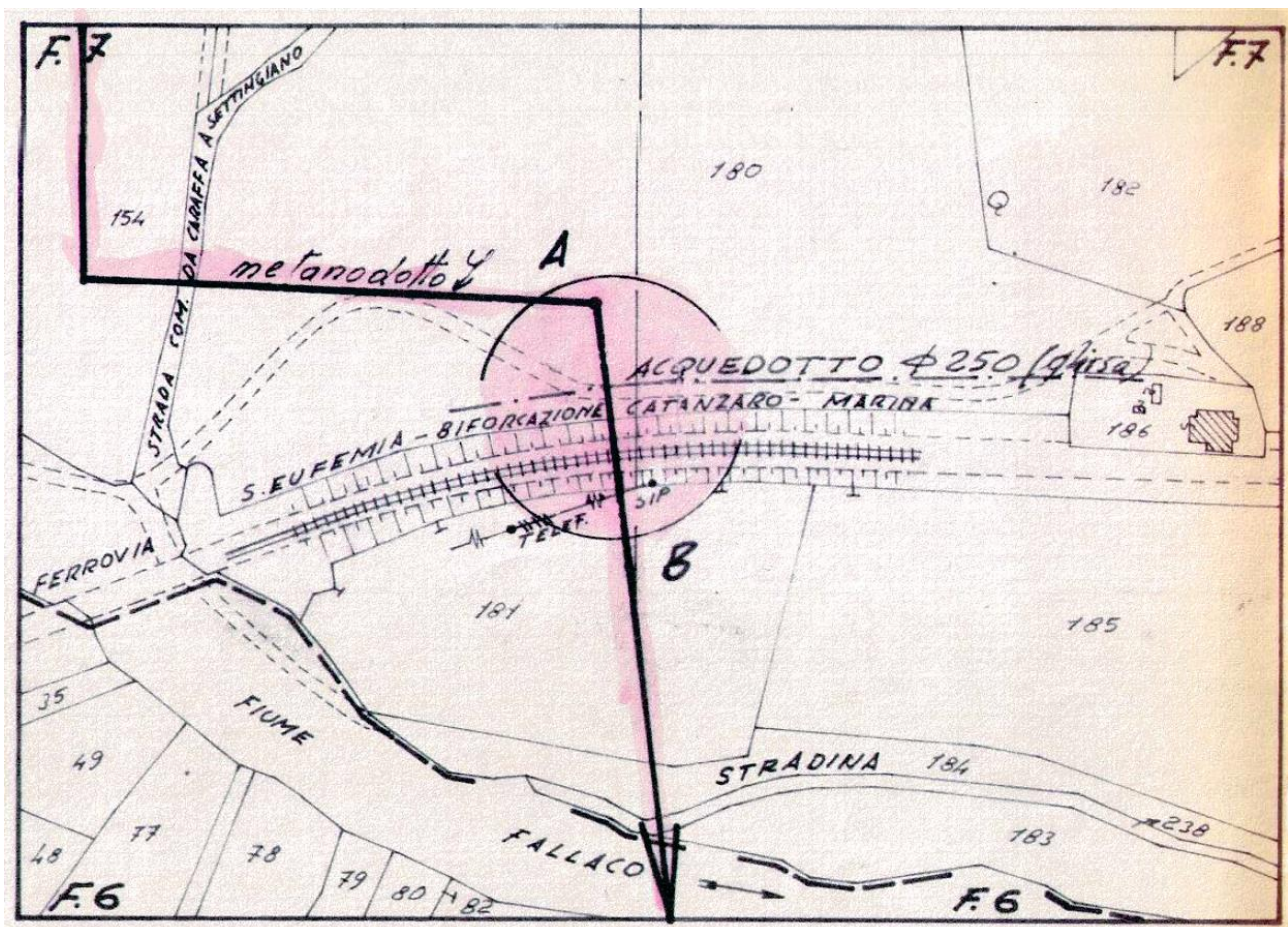

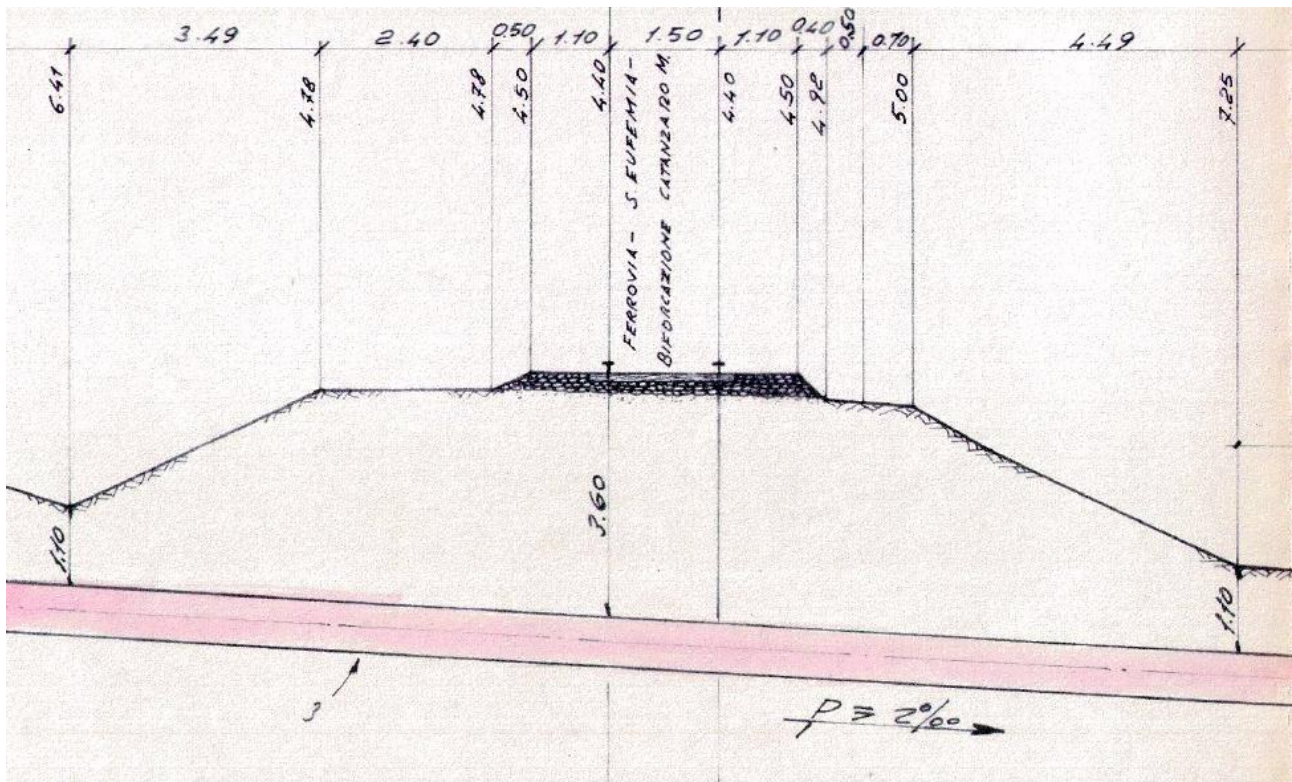

SOTTOSERVIZIO N° 83

Tipologia: ACQUEDOTTO

Inferiore interrato in attraversamento

Note e caratteristiche sottoservizio: Passaggio di tubazione in cemento pressato Dn 100

Ubicazione: Progressiva linea storica 28+883

Comune di Settignano

Titolare del servizio interferente: Opera SILA - Ente di sviluppo in Calabria

Documenti reperiti: convenzione stipulata con ente n. 188/1976 - Pratica 1677



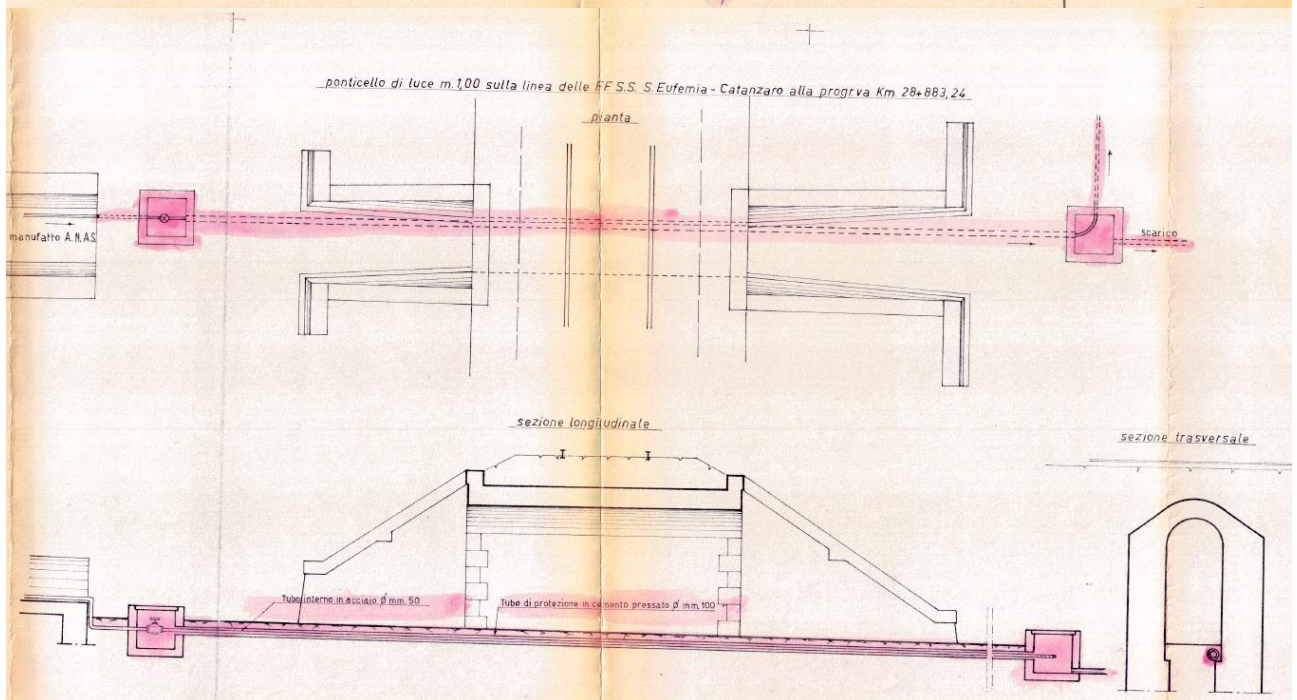
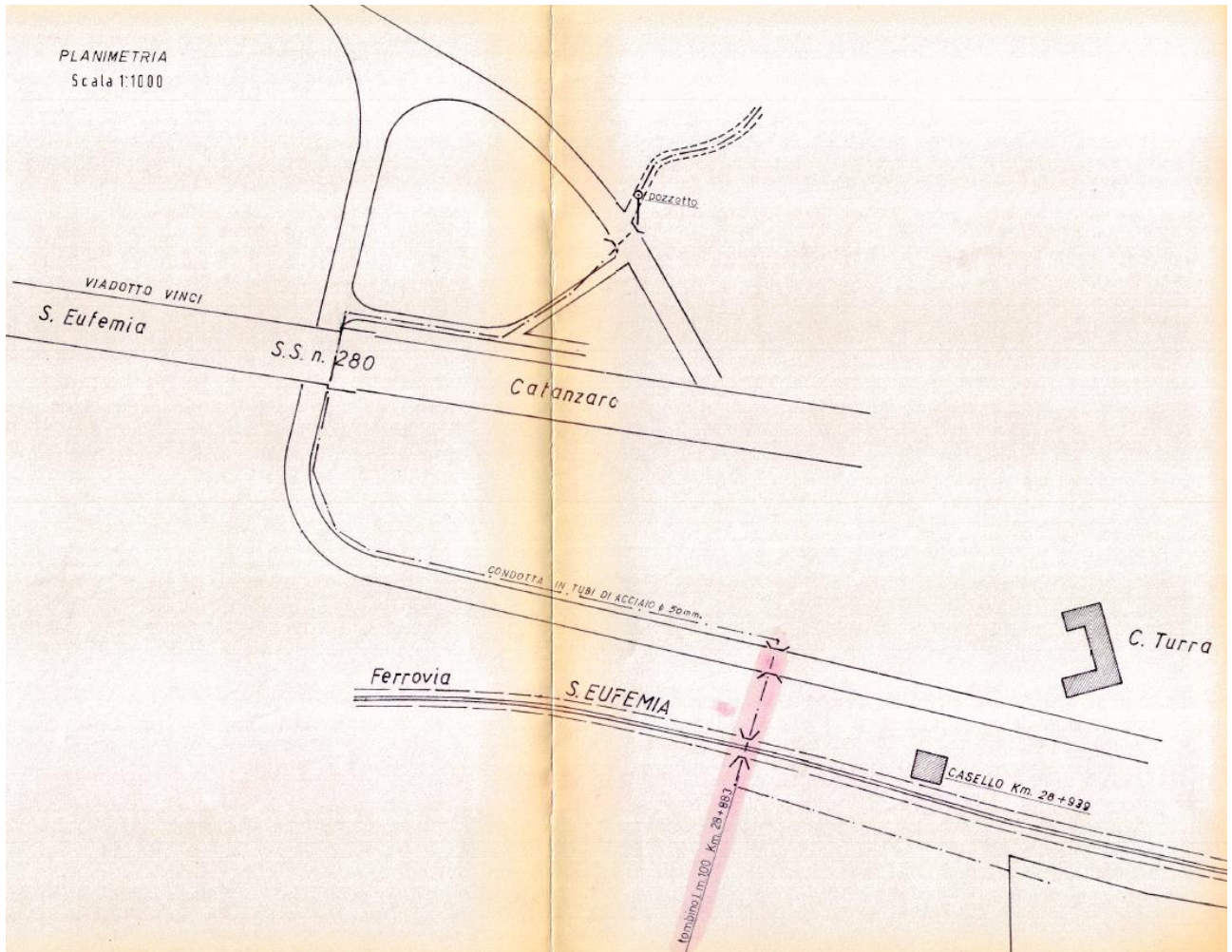

SOTTOSERVIZIO N° 84

Tipologia: GASDOTTO

Superiore interrato in attraversamento

Note e caratteristiche sottoservizio: Passaggio di tubazione gas in acciaio DN 200 in fodera in acciaio DN 300 su ponte sopra il piano ferroviario

Ubicazione: Progressiva linea storica 29+110
Comune di Settignano

Titolare del servizio interferente: Italgas S.p.A.

Documenti reperiti: convenzione stipulata con ente n. 36/2003 - Pratica 3479

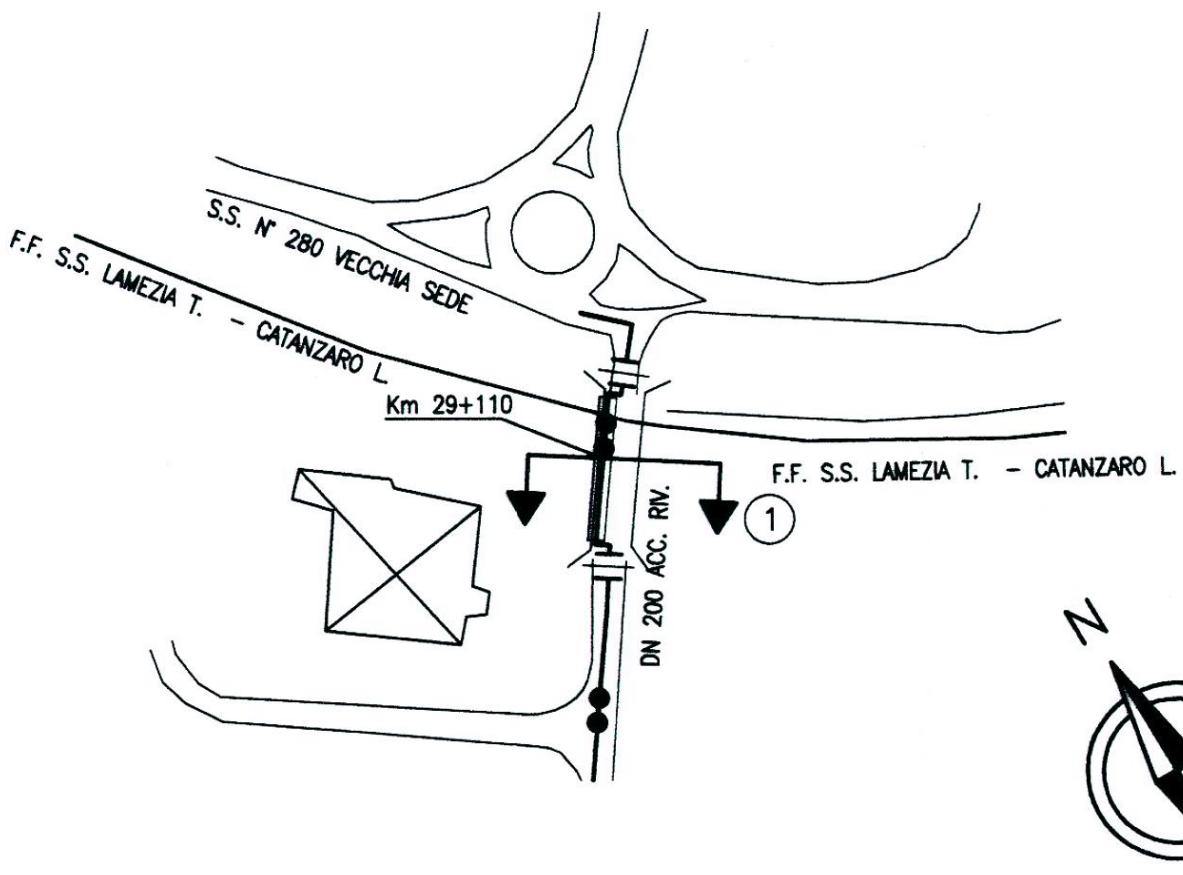

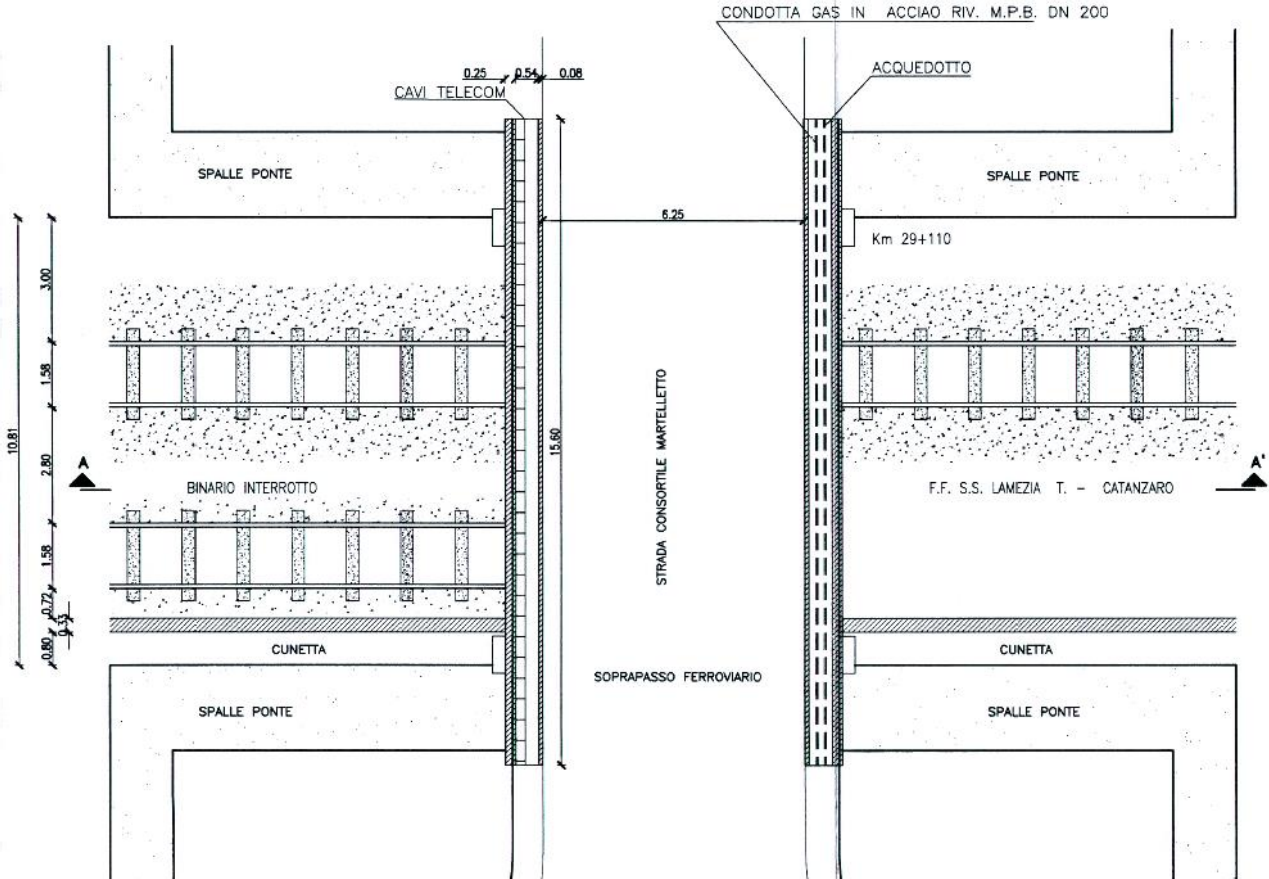

SEZIONE A-A' Scala 1:100

SITUAZIONE FUTURA

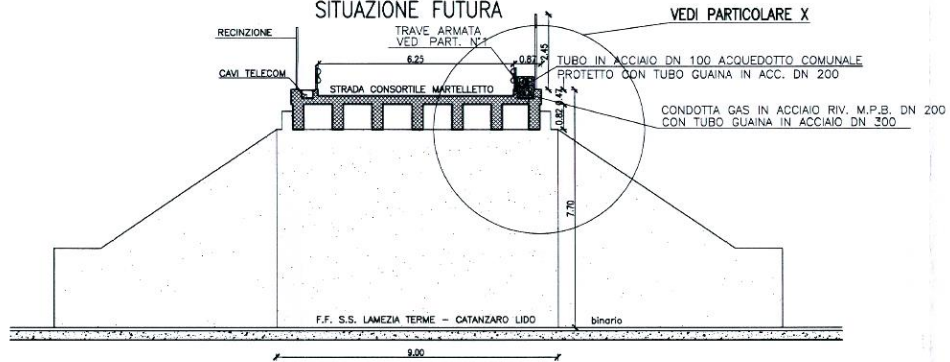

PROSPETTO A' SCALA 1:100

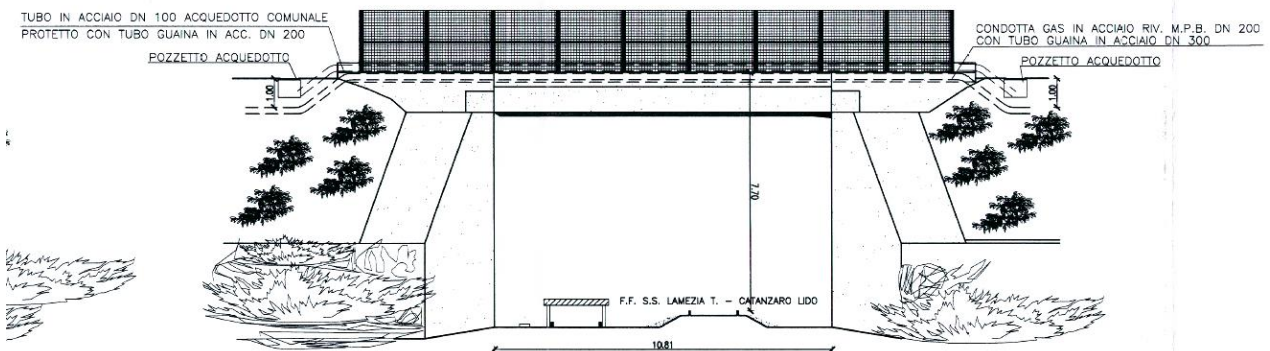

SOTTOSERVIZIO N° 85

Tipologia: TELECOMUNICAZIONI

Superiore aereo in attraversamento

Note e caratteristiche sottoservizio: Passaggio di cavo telefonico in canale staffata al ponte sovrastante il piano ferroviario

Ubicazione: Progressiva linea storica 29+113

Comune di Settignano

Titolare del servizio interferente: Telecom Italia S.p.A.

Documenti reperiti: convenzione stipulata con ente n. 45/1985 - Pratica 2344

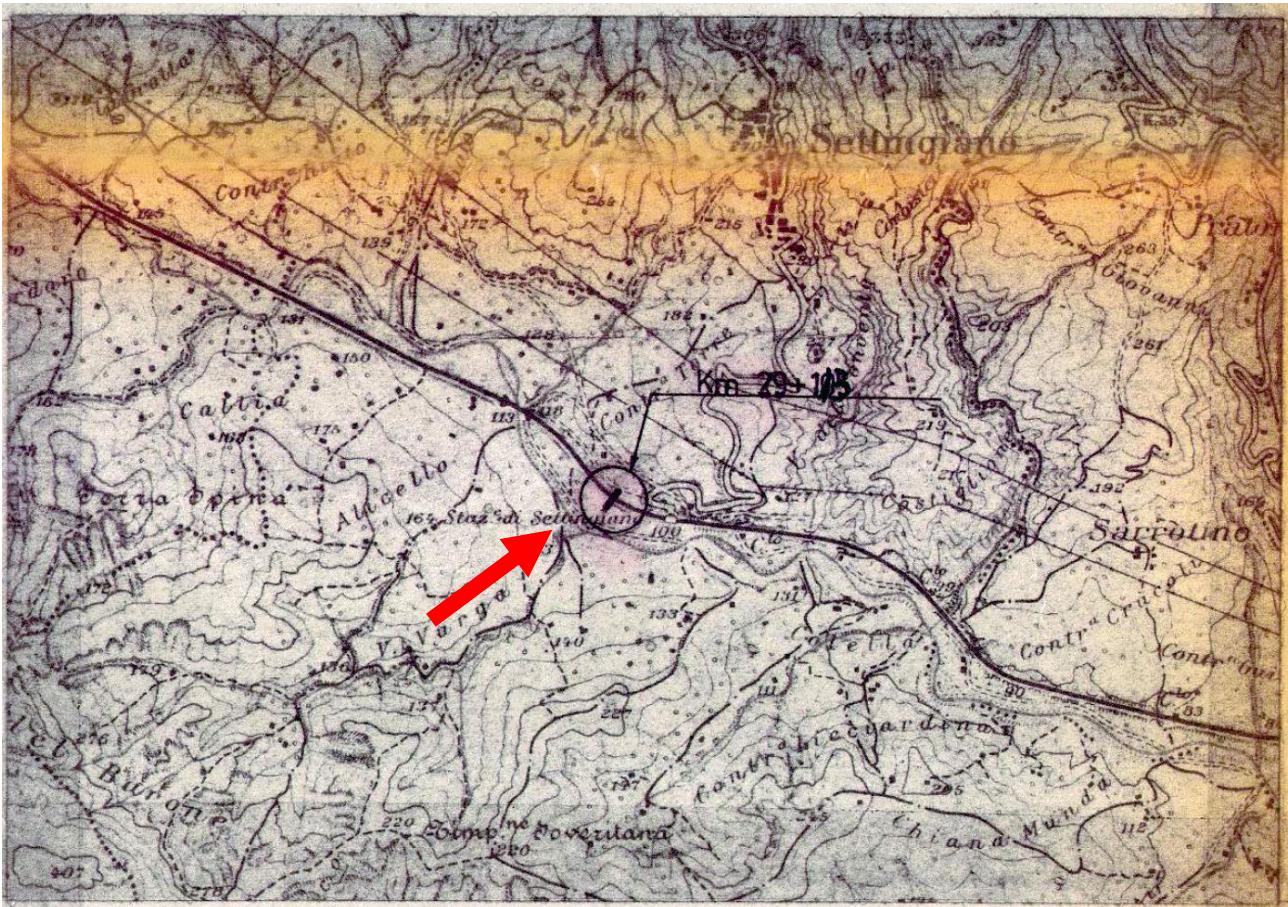

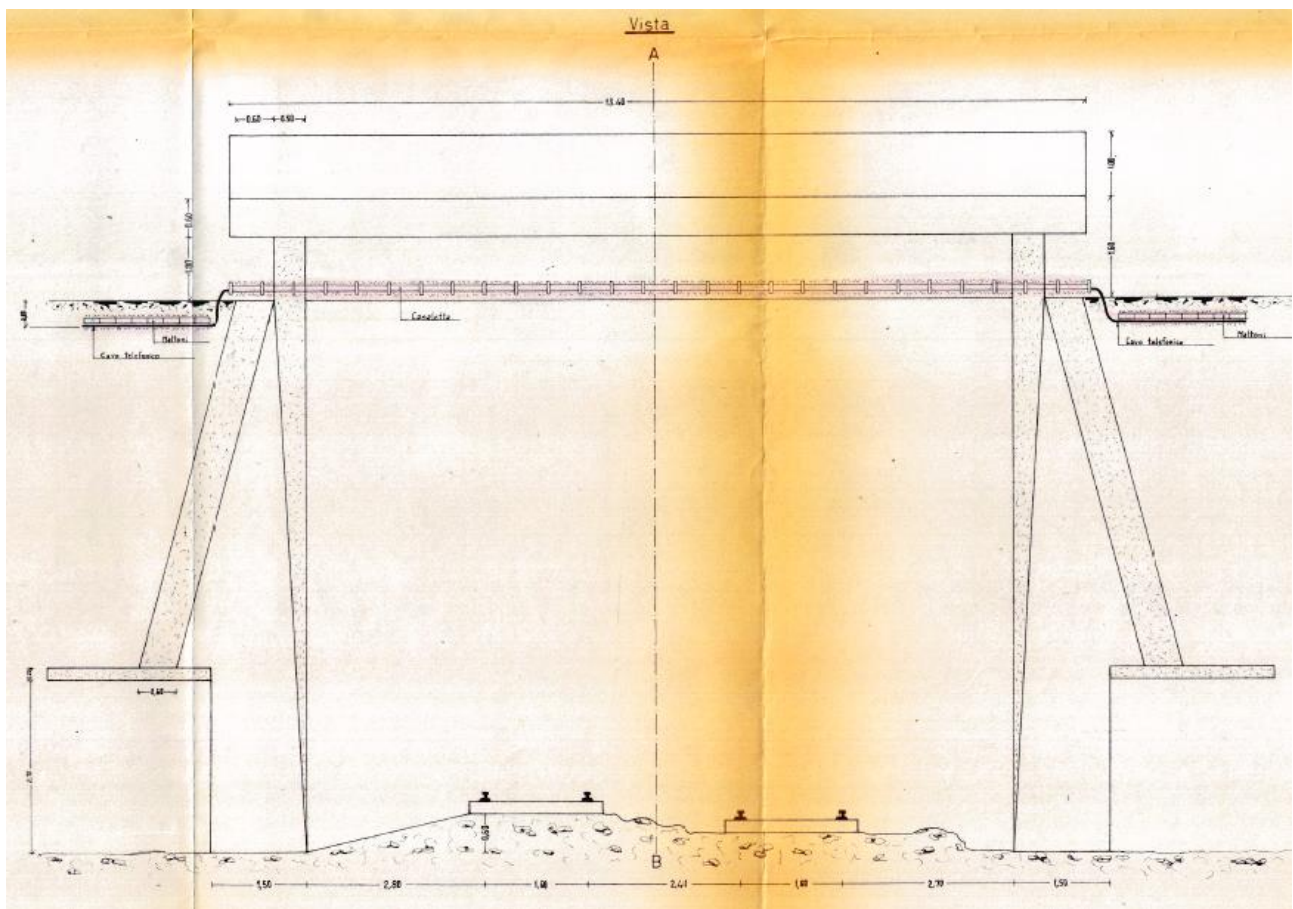

SOTTOSERVIZIO N° 86

Tipologia: ACQUEDOTTO

Superiore interrato in attraversamento

Note e caratteristiche sottoservizio: Passaggio di tubazione in ghisa DN 30 in fodera in PVC DN 200

Ubicazione: Progressiva linea storica 29+323

Comune di Settignano

Titolare del servizio interferente: e-distribuzione S.p.A.

Documenti reperiti: convenzione stipulata con ente n. 570/1969 - Pratica 9751

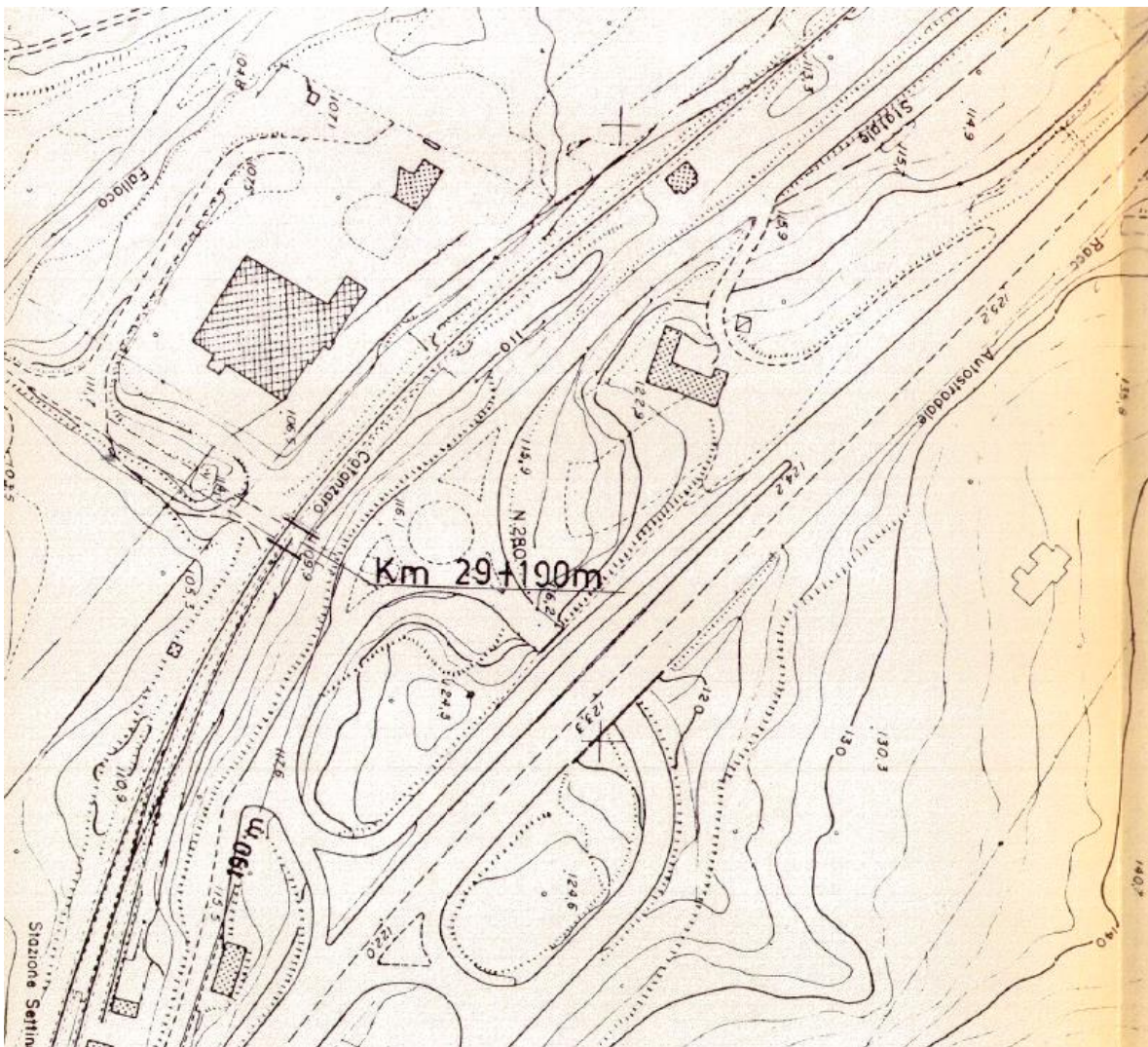

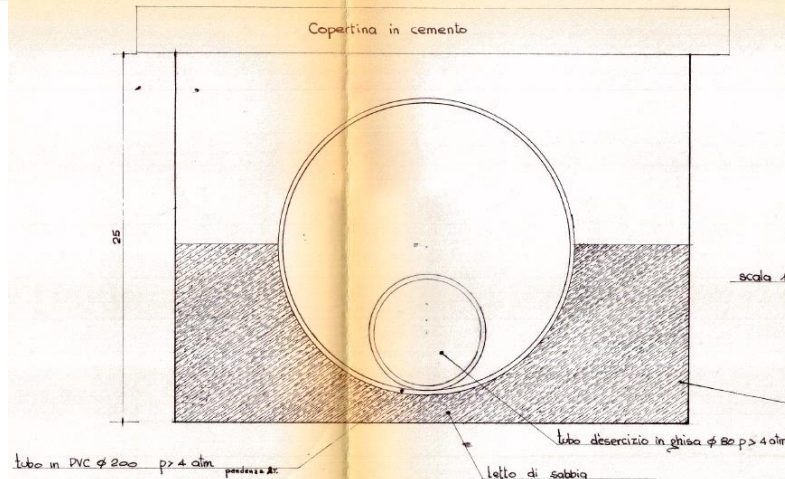
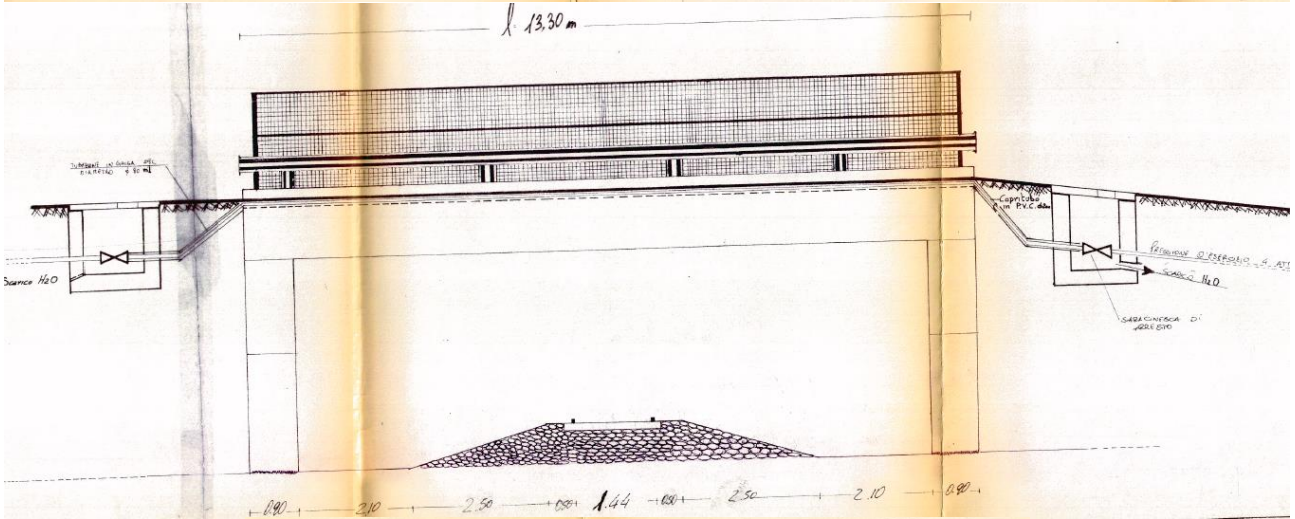
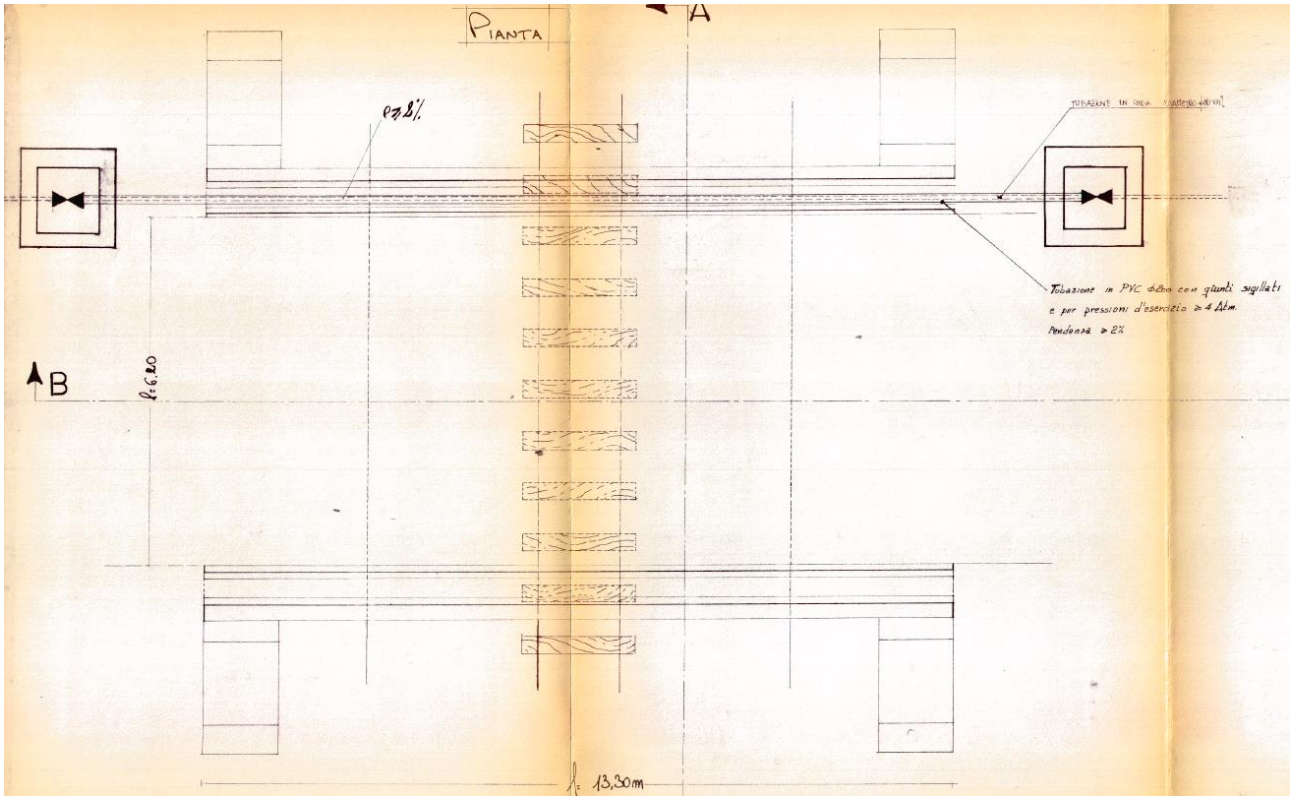

SOTTOSERVIZIO N° 87

Tipologia: ELETTRODOTTO

Inferiore interrato in attraversamento

Note e caratteristiche sottoservizio: Passaggio di cavo elettrico interrato in sottovia ferroviario (circa 0,50 m di profondità)

Ubicazione: Progressiva linea storica 29+323
Comune di Settignano

Titolare del servizio interferente: e-distribuzione S.p.A.

Documenti reperiti: convenzione stipulata con ente n. 570/1969 - Pratica 9751

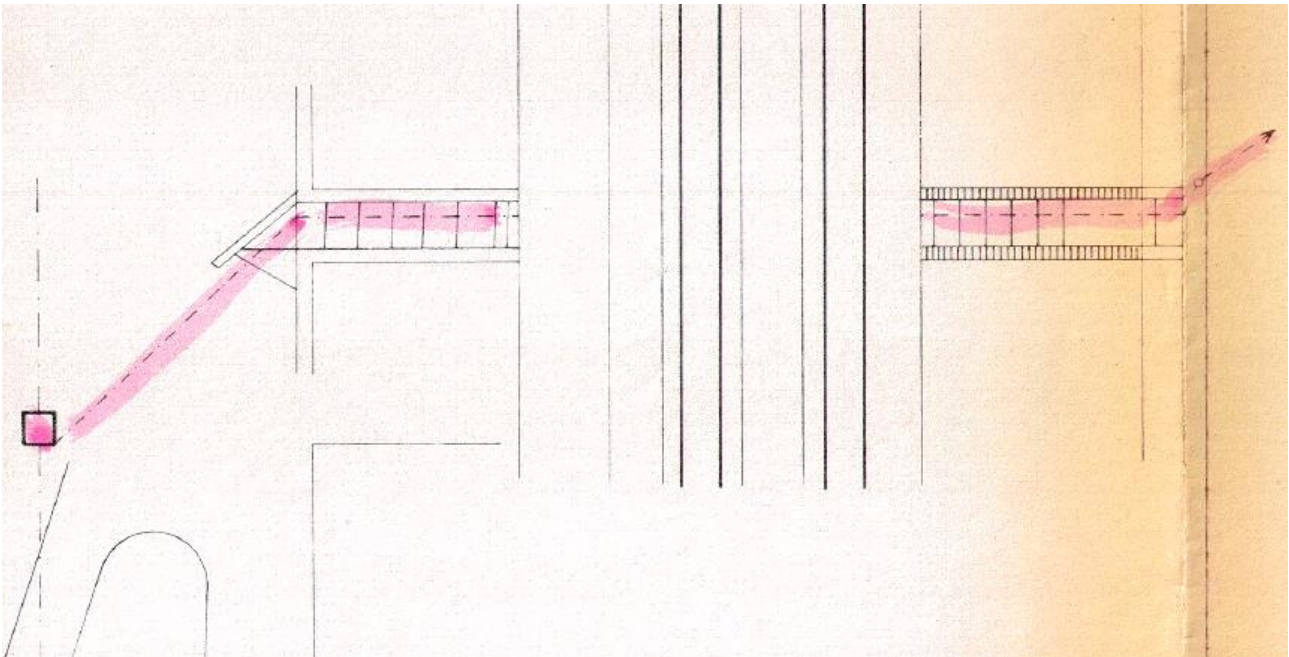

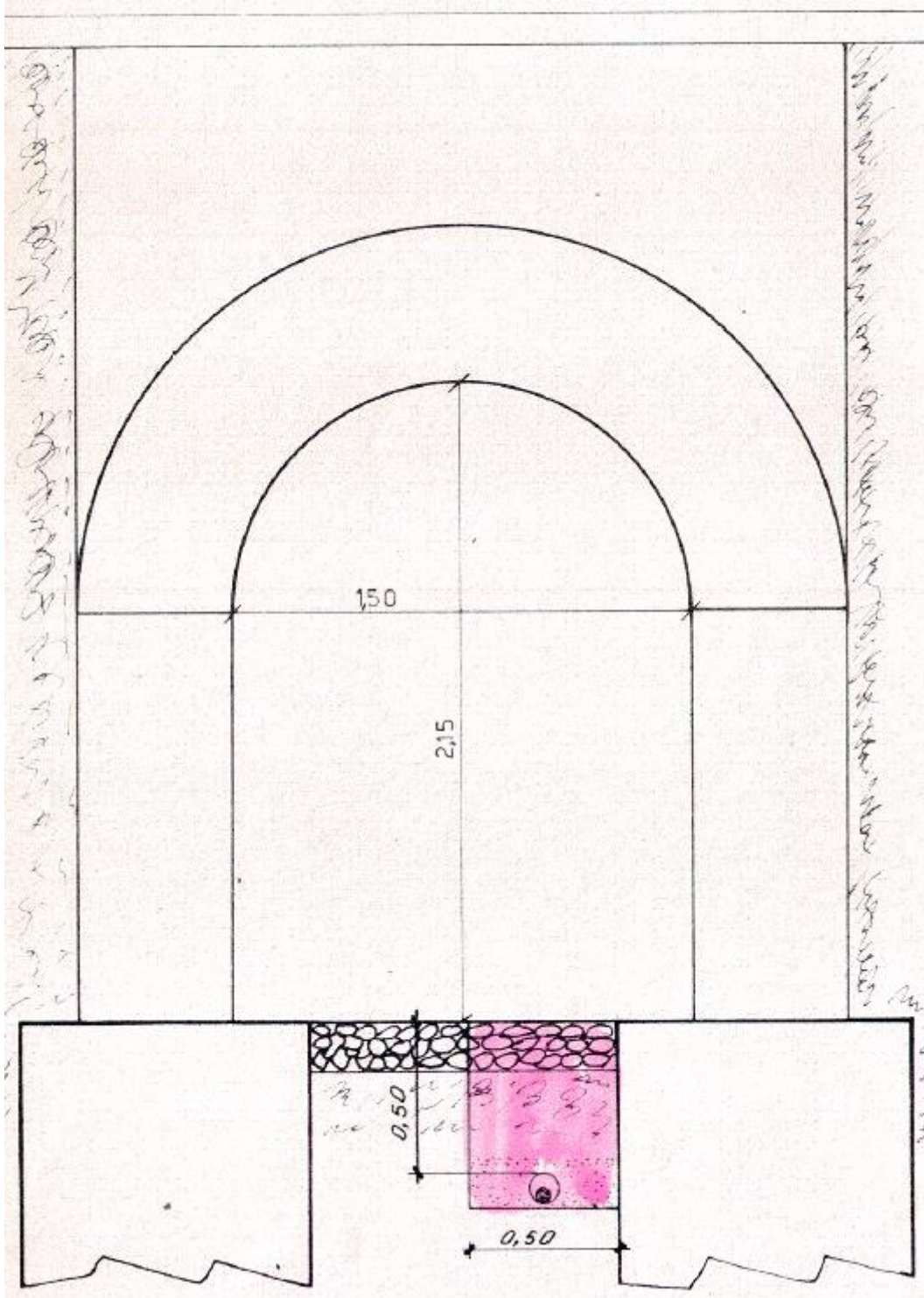



COLLEGAMENTO LAMEZIA T. – SETTINGIANO
VELOCIZZAZIONE MEDIANTE RETTIFICHE DI TRACCIATO

**RELAZIONE DI CENSIMENTO DEI
SOTTOSERVIZI**

PROGETTO	LOTTO	CODIFICA	DOCUMENTO	REV.	FOGLIO
RC0Y	00	R 53 RG	SI0000 000	B	144 di 149

SOTTOSERVIZIO N° 88

Tipologia: ELETTRODOTTO

Aereo in attraversamento

Note e caratteristiche sottoservizio: Passaggio aereo di cavo elettrico A.T.

Ubicazione: Progressiva linea storica 29+512

Comune di Settigiano

Titolare del servizio interferente: e-distribuzione S.p.A.

Documenti reperiti: convenzione stipulata con ente n. 260/1968 - Pratica 0121



COLLEGAMENTO LAMEZIA T. – SETTINGIANO
VELOCIZZAZIONE MEDIANTE RETTIFICHE DI TRACCIATO

**RELAZIONE DI CENSIMENTO DEI
SOTTOSERVIZI**

PROGETTO	LOTTO	CODIFICA	DOCUMENTO	REV.	FOGLIO
RC0Y	00	R 53 RG	SI0000 000	B	145 di 149

SOTTOSERVIZIO N° 89

Tipologia: ELETTRDOTTO

Aereo in attraversamento

Note e caratteristiche sottoservizio:

Ubicazione: Progressiva linea storica 29+512

Comune di Settignano

Titolare del servizio interferente: e-distribuzione S.p.A.

Documenti reperiti: convenzione stipulata con ente n. 280/1968 - Pratica 0125

SOTTOSERVIZIO N° 90

Tipologia: ELETTRODOTTO

Aereo in attraversamento

Note e caratteristiche sottoservizio: Passaggio di cavo elettrico a circa 11,70 m dal piano ferroviario

Ubicazione: Progressiva linea storica 29+519

Comune di Settignano

Titolare del servizio interferente: e-distribuzione S.p.A.

Documenti reperiti: convenzione stipulata con ente n. 550/1972 - Pratica 1322

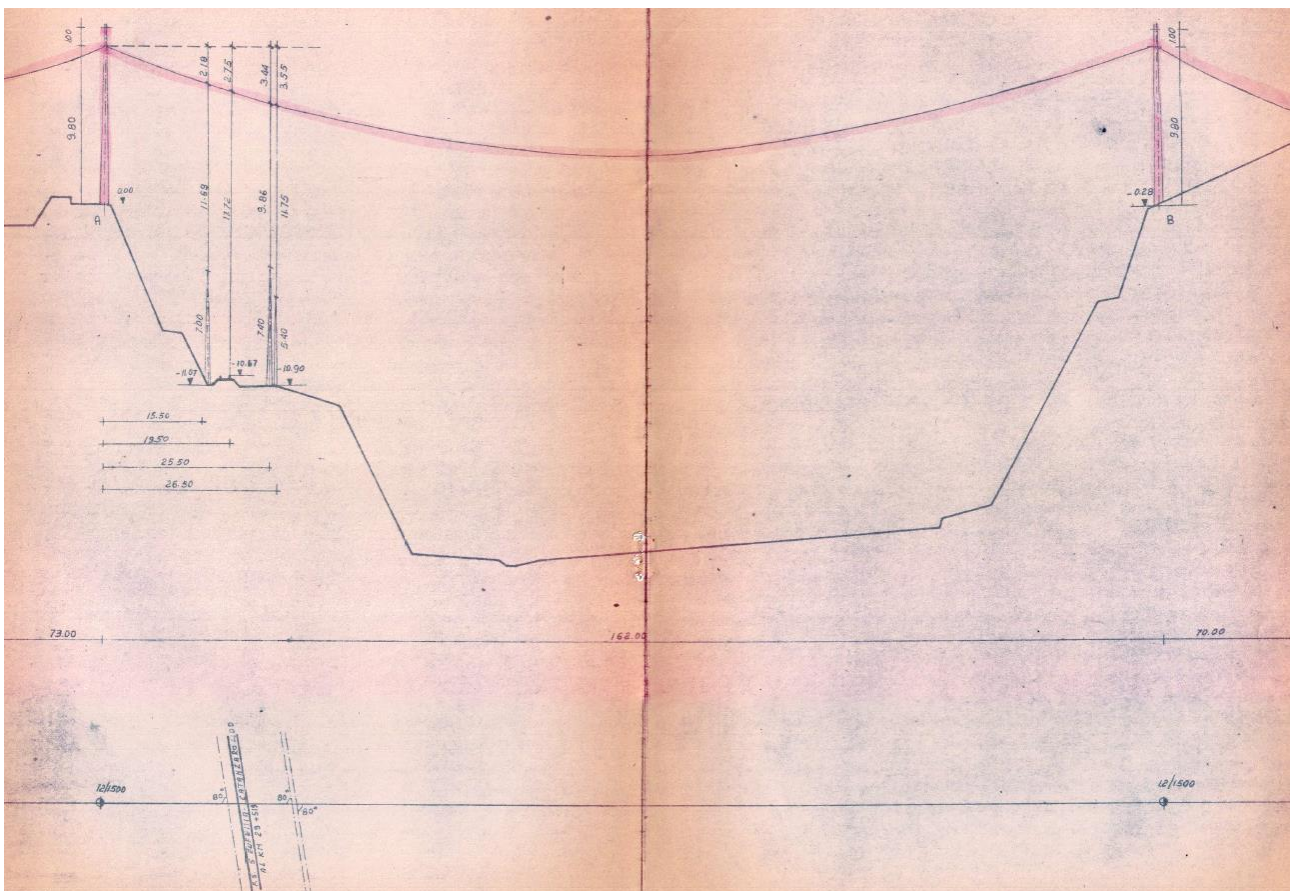

SOTTOSERVIZIO N° 91

Tipologia: ELETTRODOTTO

Aereo in attraversamento

Note e caratteristiche sottoservizio: Passaggio di cavo elettrico a circa 18,10 m dal piano ferroviario

Ubicazione: Progressiva linea storica 29+650

Comune di Settignano

Titolare del servizio interferente: e-distribuzione S.p.A.

Documenti reperiti: convenzione stipulata con ente n. 165/1989 - Pratica 2326

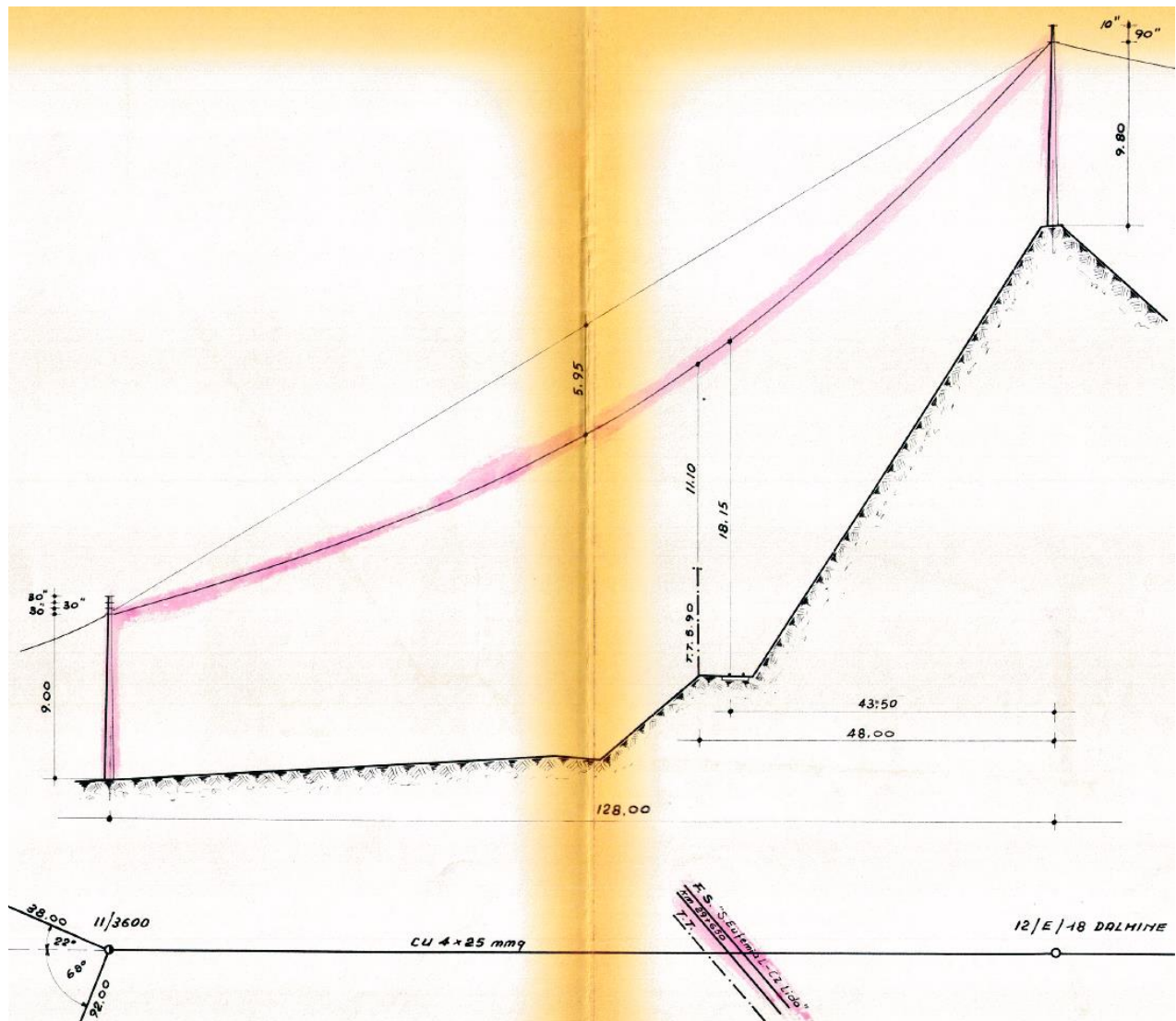

SOTTOSERVIZIO N° 92

Tipologia: ELETTRODOTTO

Aereo in attraversamento

Note e caratteristiche sottoservizio: Passaggio di cavo elettrico a circa 12,70 m dal piano ferroviario

Ubicazione: Progressiva linea storica 30+010

Comune di Settignano

Titolare del servizio interferente: e-distribuzione S.p.A.

Documenti reperiti: convenzione stipulata con ente n. 157/1989 - Pratica 2477

