

COMMITTENTE:



PROGETTAZIONE:



DIRETTRICE FERROVIARIA MESSINA-CATANIA-PALERMO NODO DI CATANIA

U.O. INFRASTRUTTURE SUD

PROGETTO DEFINITIVO

INTERRAMENTO LINEA PER IL PROLUNGAMENTO DELLA PISTA DELL'AEROPORTO DI FONTANAROSSA E PER LA MESSA A STI DEL TRATTO DI LINEA INTERESSATO.

RELAZIONE

SEZIONI TRASVERSALI TIPOLOGICHE DI ARMAMENTO

SCALA:

-

COMMESSA LOTTO FASE ENTE TIPO DOC. OPERA/DISCIPLINA Progr. REV.

RS3H 03 D 78 WZ SF0000 001 A

Rev.	Descrizione	Redatto	Data	Verificato	Data	Approvato	Data	Autorizzato Data
A	EMISSIONE ESECUTIVA	G. Marino 	Marzo 2020	D. Fulgione 	Marzo 2020	S. Vanfiori 	Marzo 2020	D. Tiberti Marzo 2020 ITALFERR S.p.A. Gruppo Ferrovie dello Stato Direzione Tecnica UO Infrastrutture Sud Prof. Ing. Danilo Tiberti Ordine degli Ingegneri Prov. di Napoli n. 10876

File: RS3H 03 D 78 WZ SF0000 001 A.doc

n. Elab:

INDICE

1.	PREMESSA.....	3
2.	SEZIONE TIPOLOGICA SEMPLICE BINARIO.....	4
2.1	IN LINEA.....	4
2.2	SCALO MERCI.....	4
3.	TIPOLOGICO TRAVERSA.....	6
3.1	IN LINEA.....	6
3.2	SCALO MERCI.....	6

1. PREMESSA

Il presente documento è relativo al Lotto 3 della Macro-fase funzionale 2 dell'intervento più ampio riguardante l'interramento della linea dal Km 231+631 al Km 237+139 per il prolungamento della pista dell'aeroporto di Vincenzo Bellini di Catania-Fontanarossa.

Il progetto del Lotto 3 prevede la realizzazione di:

- Bretella Palermo-Siracusa
- Fascio A/P 2° fase (ampliamento binario 4° e 5°)
- Termina merci (completo) 2° fase

Il presente documento ha lo scopo di definire le sezioni tipologiche dell'armamento per l'intervento in oggetto rispettando quanto previsto dal manuale di progettazione RFI DTC SI CS MA IFS 001 D del 20/12/2019.

In linea lo spessore minimo della massicciata sottotraversa, in corrispondenza dell'asse della rotaia più bassa, è pari a 35cm.

2. SEZIONE TIPOLOGICA SEMPLICE BINARIO

2.1 IN LINEA

Lungo le bretelle viene adottata una traversa RFI 240, pertanto la sezione tipologica è come segue:

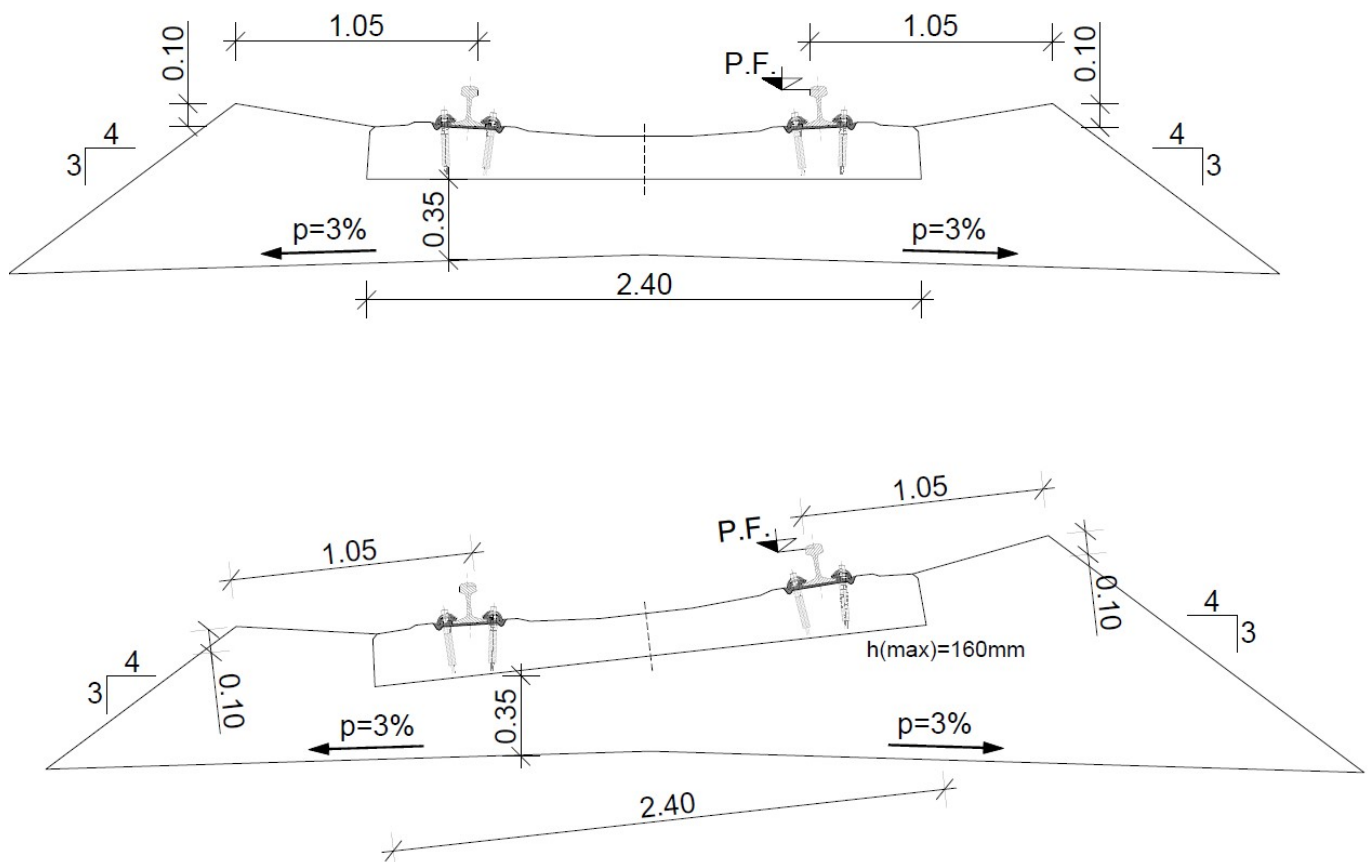

L'immagine riportata è rappresentativa solamente della configurazione dell'armamento. Si rimanda agli elaborati specifici per maggiori dettagli sulla sezione.

2.2 SCALO MERCI

Nello scalo merci viene impiegata una traversa RFI 230, la sezione tipologica dell'armamento si configura come riportato di seguito:

SEZIONI TRASVERSALI TIPOLOGICHE DI ARMAMENTO

COMMESSA	LOTTO	CODIFICA	DOCUMENTO	REV.	FOGLIO
RS3H	03 D 78	WZ	SF0000 001	A	5 di 6

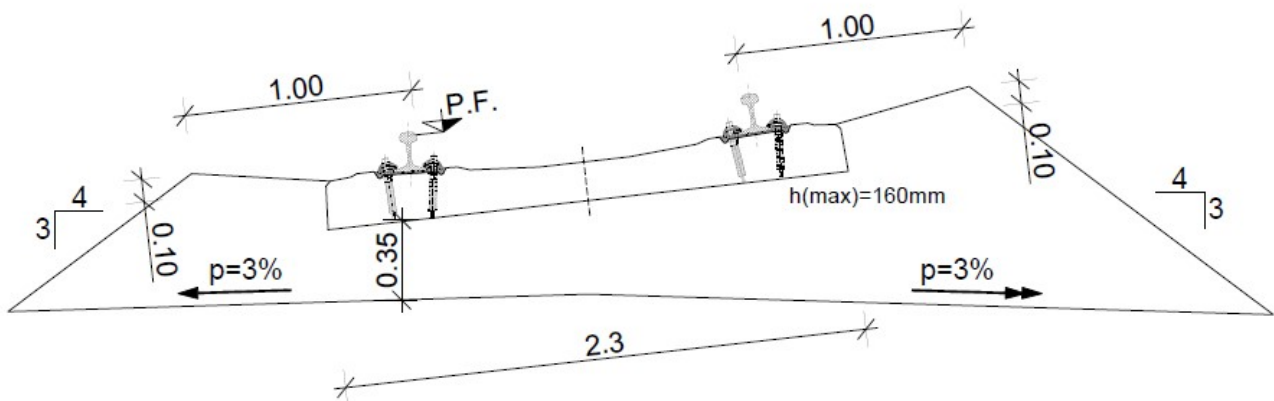
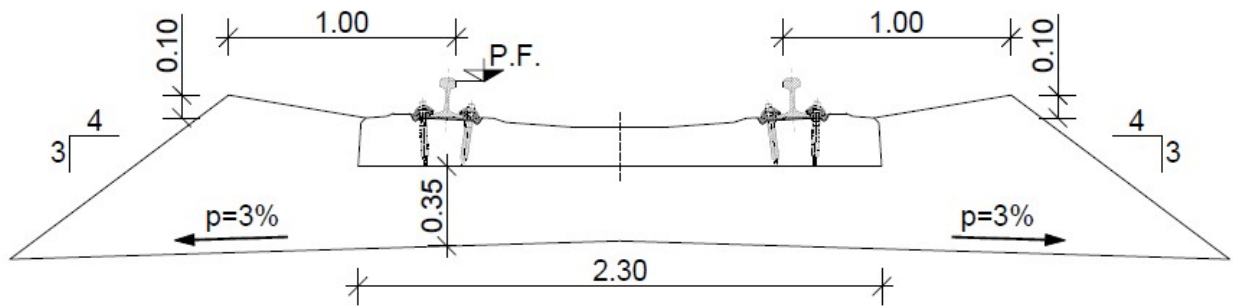

L'immagine riportata è rappresentativa solamente della configurazione dell'armamento. Si rimanda agli elaborati specifici per maggiori dettagli sulla sezione.

3. TIPOLOGICO TRAVERSA

3.1 IN LINEA

Nei binari di linea viene adottata la traversa RFI 240

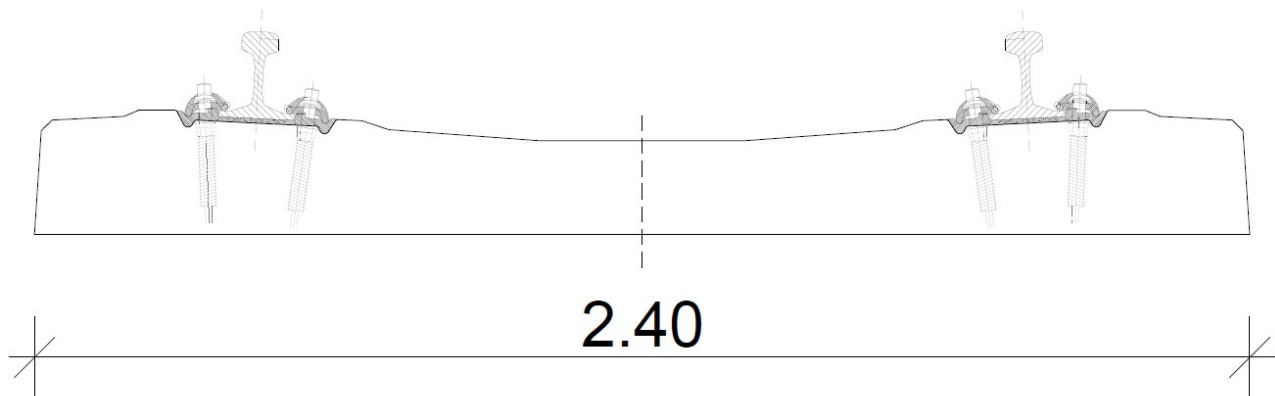

Il binario sarà armato con traverse tipo RFI 240 di lunghezza 2,40 m dotata di attacco di tipo elastico conforme alle Specifiche Tecniche RFI con scartamento di 1435 m.

3.2 SCALO MERCI

Nei binari del piazzale dello scalo merci viene adottata la traversa RFI 230

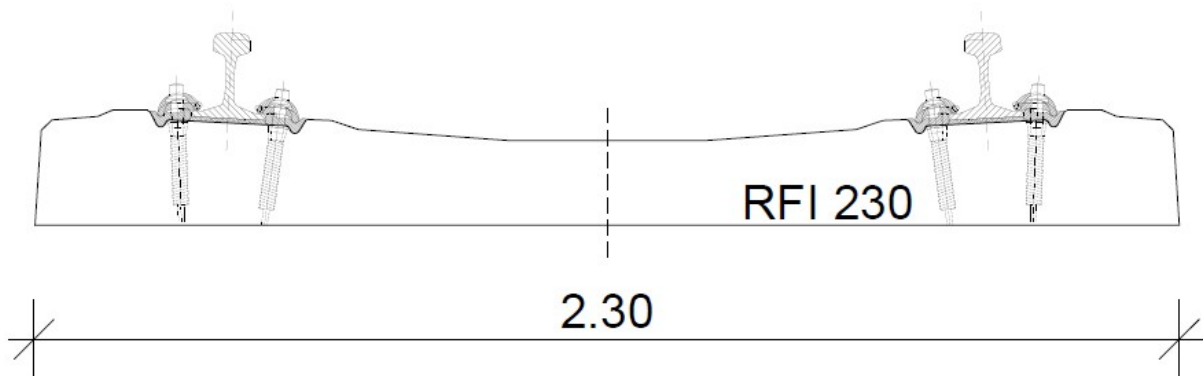

Il binario sarà armato con traverse tipo RFI 230 di lunghezza 2,30 m dotata di attacco di tipo elastico conforme alle Specifiche Tecniche RFI con scartamento di 1435 m.