

PLANIMETRIA
SCALA 1:500

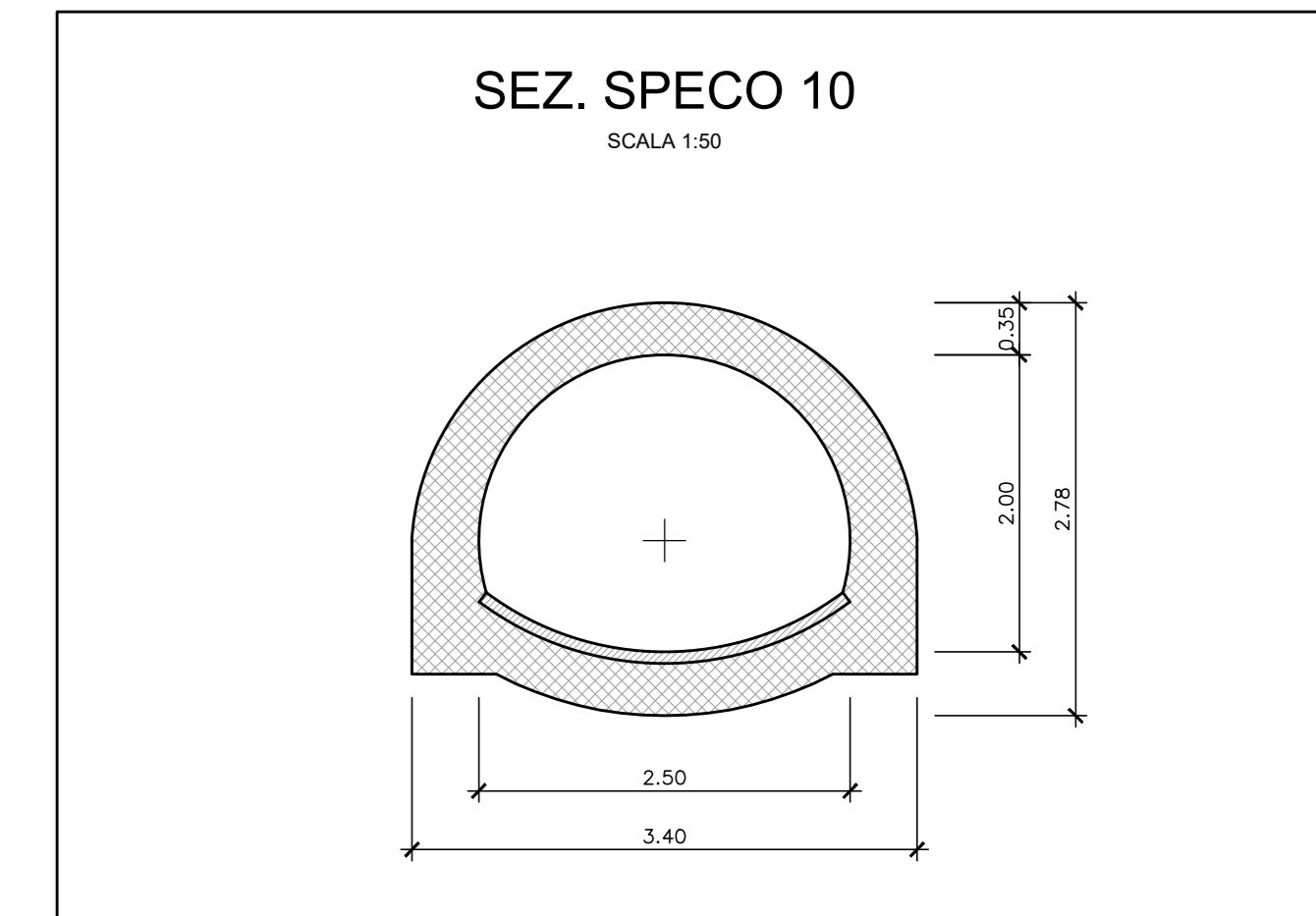

NOTE:
- LO STATO DI FATTO E' STATO RICAVATO DALLE CONVENZIONI RICEVUTE DAGLI ENTI; SARA' CURA ED ONERE DELL'APPALTATORE, IN FASE DI PROGETTAZIONE ESECUTIVA, PREVEDERE UN RILIEVO DI DETTAGLIO DEL SOTTOSERVIZIO NEL TRATTO INTERESSATO DALL'INTERVENTO.
- NELLA SUCCESSIVA FASE PROGETTUALE ANDRA' CURATO IL DETTAGLIO DELL'ALLACCIO TRA LA CONDOTTA DI PROGETTO E QUELLA ESISTENTE

NOTE:
- PER LE CARATTERISTICHE DEI MATERIALI VEDA L'ELABORATO RSH/0.2.D.78.DA.00.0.001
- PER LE INCIDENZE DI ARMATURA SI VEDA L'ELABORATO RSH/0.2.D.78.DA.00.0.002
- PER I PARTICOLARI COSTRUTTIVI SI VEDA L'ELABORATO RSH/0.2.D.78.DA.00.0.001
- PER LA ZONA DI TRANSIZIONE FARE RIFERIMENTO ALL'ELABORATO RSH/0.2.D.78.DA.00.0.001

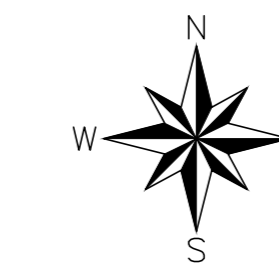
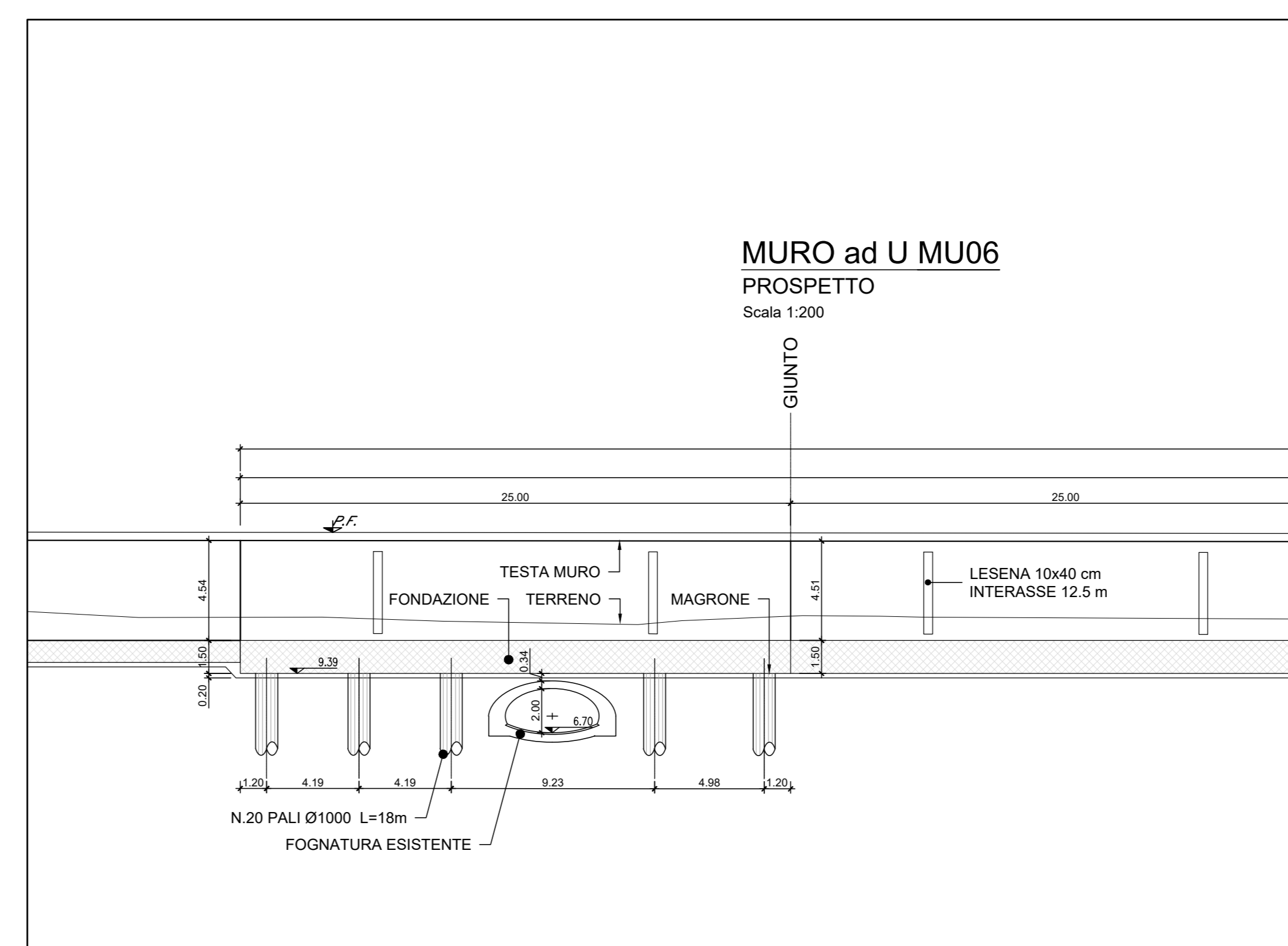
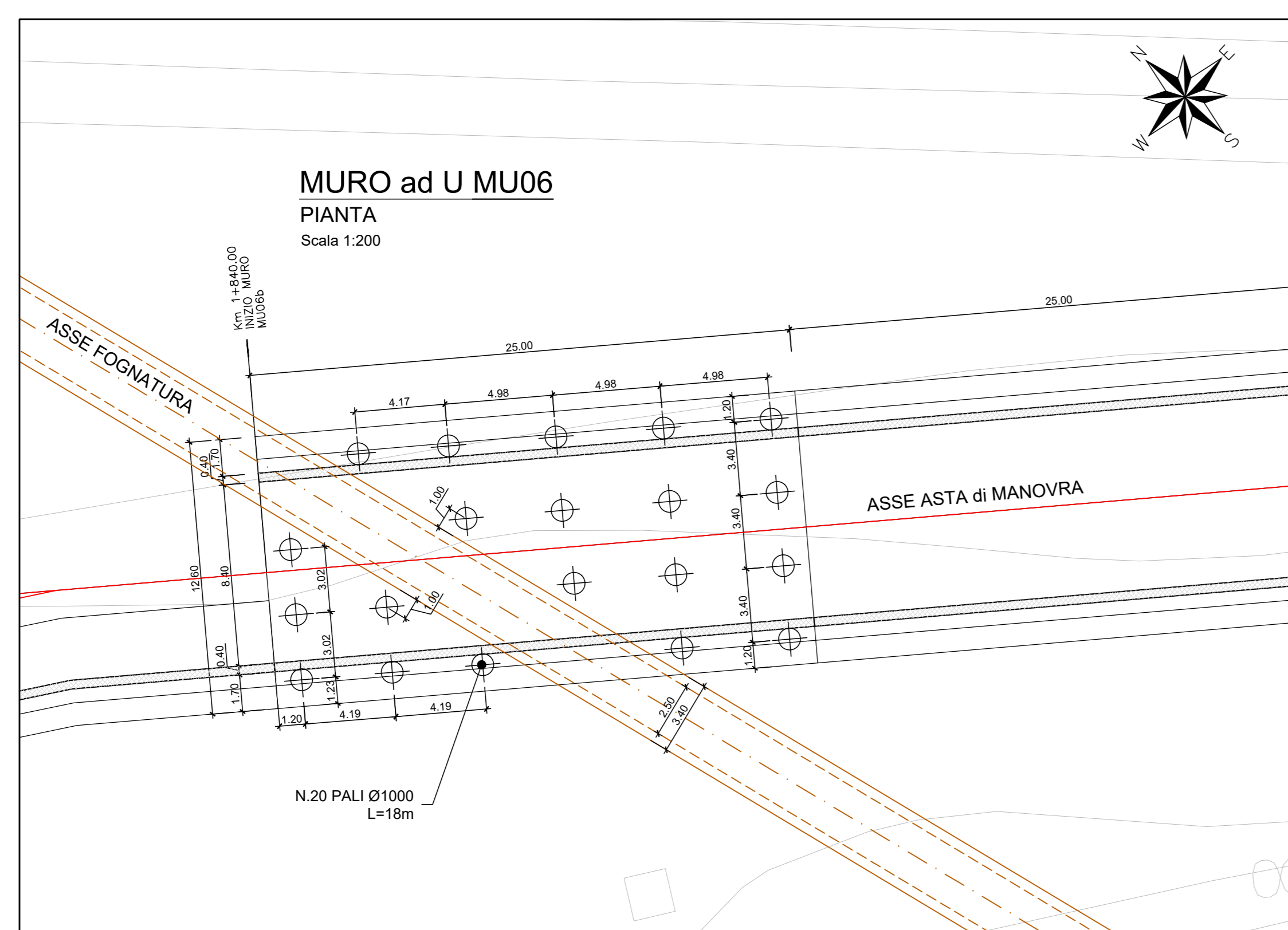
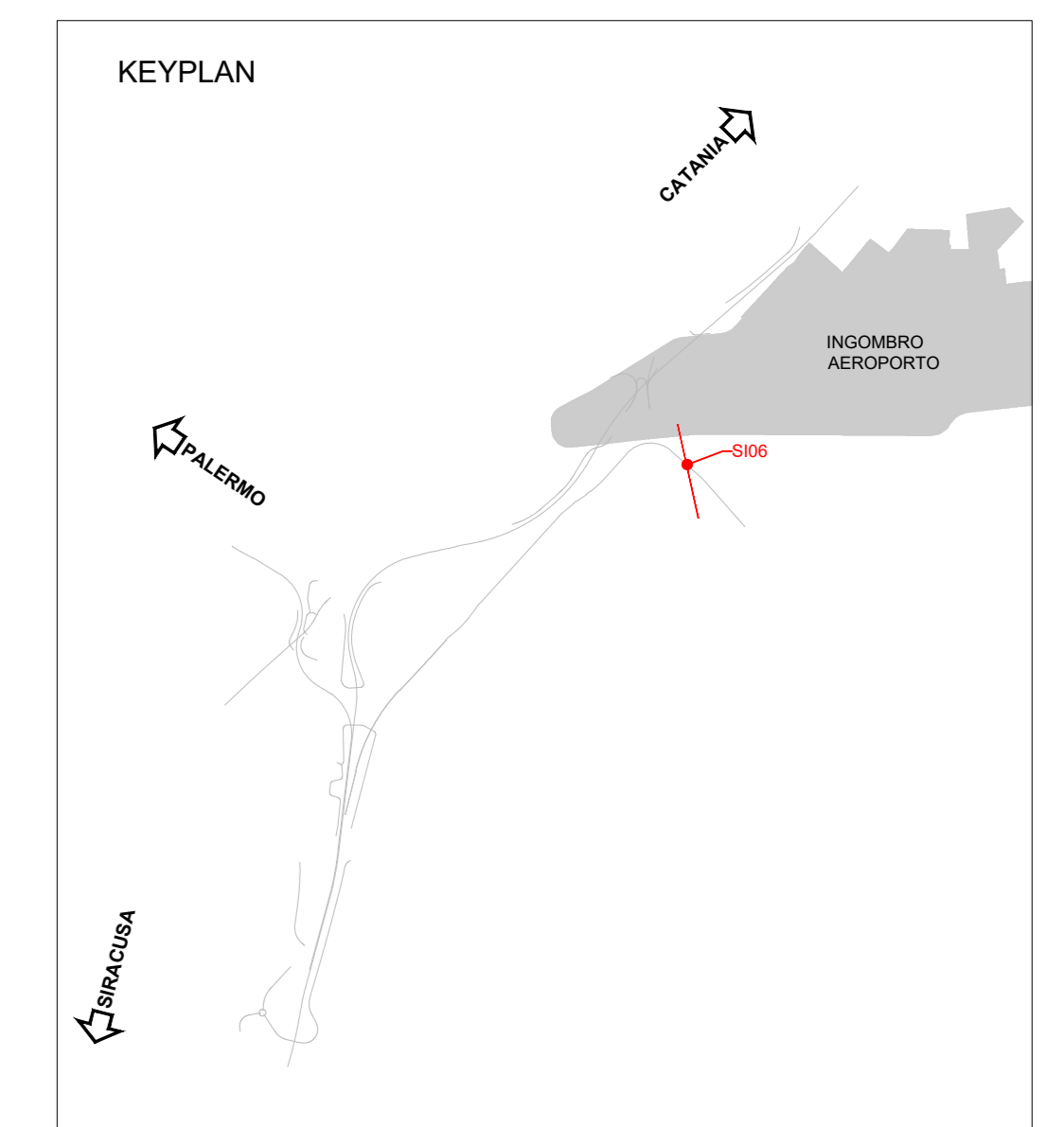

COMMITTENTE:
RFI
RETE FERROVIARIA ITALIANA
GRUPPO FERROVIE DELLO STATO ITALIANE

PROGETTAZIONE:
ITALFERR
GRUPPO FERROVIE DELLO STATO ITALIANE

DIRETTRICE FERROVIARIA MESSINA-CATANIA-PALERMO
NODO DI CATANIA

U.O. INFRASTRUTTURE SUD

PROGETTO DEFINITIVO

INTERRAMENTO LINEA PER IL PROLUNGAMENTO DELLA PISTA DELL'AEROPORTO DI FONTANAROSSA E PER LA MESSA A STI DEL TRATTO DI LINEA INTERESSATO.

MACROFASE FUNZIONALE 1
LOTTO 2
RISOLUZIONE SOTTOSERVIZI
SI06 - Opera di protezione asta di manovra

SCALA: varie

Rev.	Descrizione	Redatto	Data	Verificato	Data	Approvato	Data	Autorizzato	Data
A	Emissione esecutiva	L. Neri	Aprile 2020	Messina/Catania	Aprile 2020	S. Verrini	Aprile 2020	C. Sestini	Aprile 2020

File: RS3H.0.2.D.78.PZ.SI.06.0.0.001.A n. Elab.: