

SEZIONE PK 2+050 - Scala 1:200

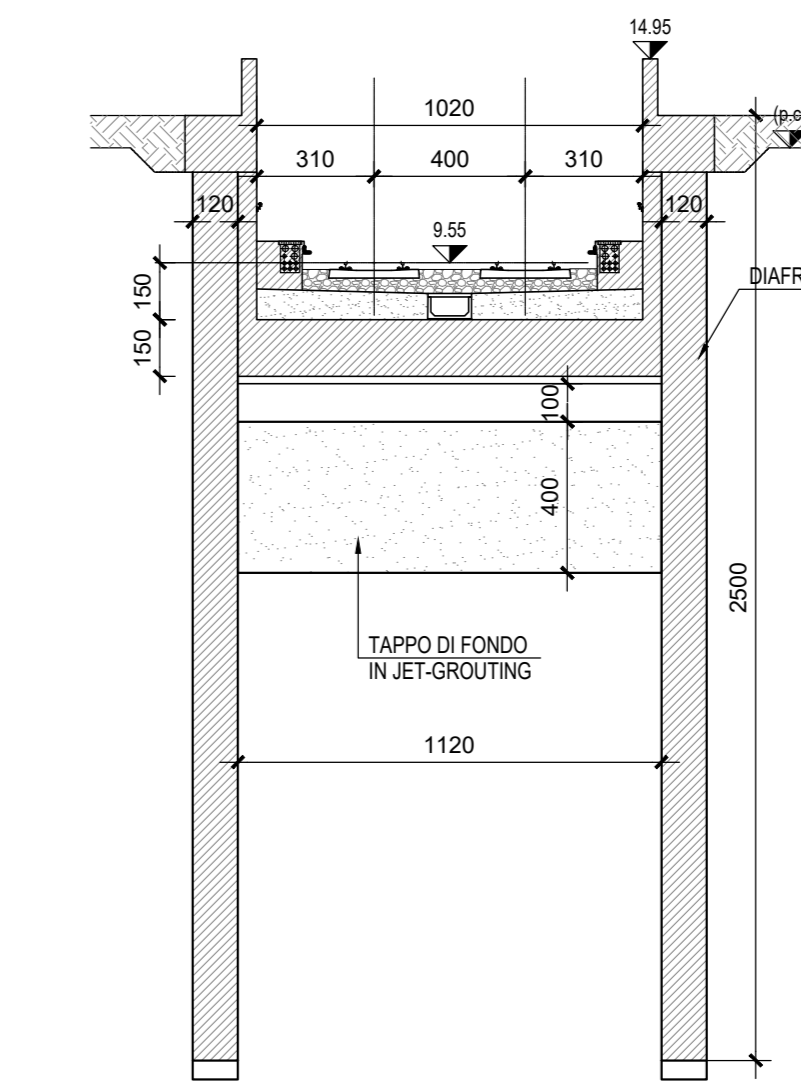

SEZIONE PK 2+150 - Scala 1:200

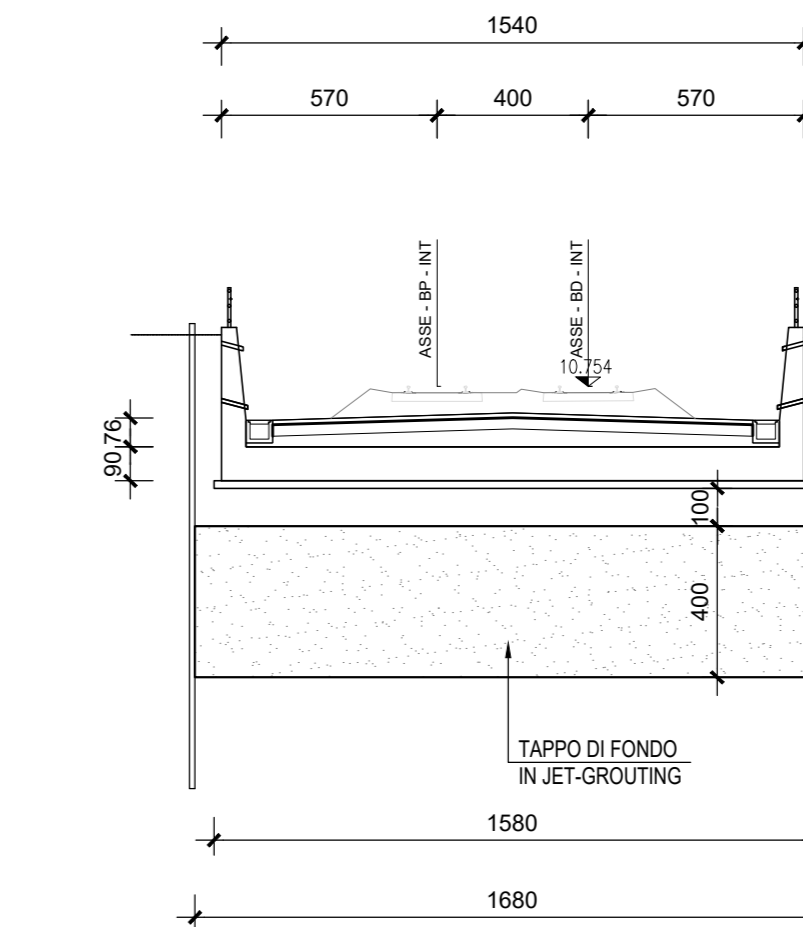

NOTA:
In fase di Progetto Esecutivo, il tracciamento dei diaframmi nei tratti in curva, andrà sviluppato con tratti rettilinei di lunghezza massima 12.50 m. Gli scostamenti planimetrici dovuti al tracciamento, che comunque non dovranno superare i 2 cm per lato, andranno assorbiti allargando esternamente i diaframmi senza ridurre lo spessore delle foderi.
Per le tolleranze di costruzione si rimanda al capitolato RFI Parte 2 Sezione 8

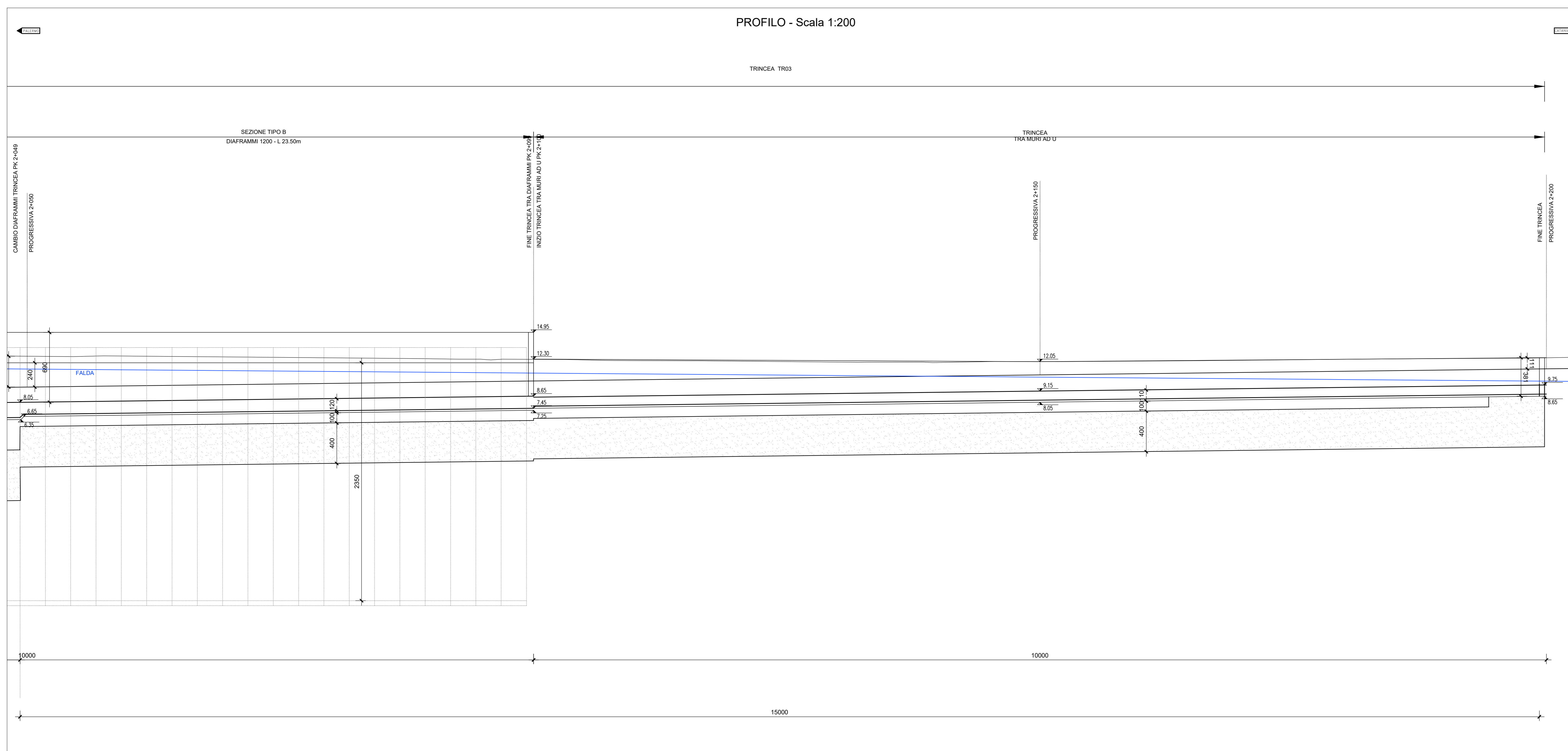

COMMITTENTE: 
 PROGETTAZIONE: 
**DIRETTRICE FERROVIARIA MESSINA-CATANIA-PALERMO
 NODO DI CATANIA**
S.O. COORDINAMENTO TERRITORIALE SUD
PROGETTO DEFINITIVO
**INTERRAMENTO LINEA PER IL PROLUNGAMENTO DELLA PISTA
 DELL'AEROPORTO DI FONTANAROSSA E PER LA MESSA A STI DEL
 TRATTO DI LINEA INTERESSATO.**
MACROFASE FUNZIONALE 1
LOTTO 2
Interramento Linea PA-CT - OPERE CIVILI
 Opere di sostegno di linea - TR03 - Trincea tra diaframmi da km 1+837 a km 2+200 circa - Pianta profilo sezioni - Tav. 3/3

SCALA:
1:200

COMMESSA LOTTO FASE ENTE TIPO DOC. OPERA/DISCIPLINA Progr. REV.
 RS3H 02 D 78 P9 TR0300 003 B

Rev.	Descrizione	Redatto	Data	Verificato	Data	Approvato	Data	Autorizzato Data
A	Emissione esecutiva	L. Neri	Gennaio 2021	C. Terenzi	Gennaio 2021	S. Vignati	Gennaio 2021	01/01/2021
B	Emissione per GR	L. Neri	Luglio 2021	C. Terenzi	Luglio 2021	S. Vignati	Luglio 2021	

File: RS3H.0.2.D.78.P9.TR.03.0.0.003.B n. Elab.: