

CARPENTERIA COPERTURA

SCALA 1:50

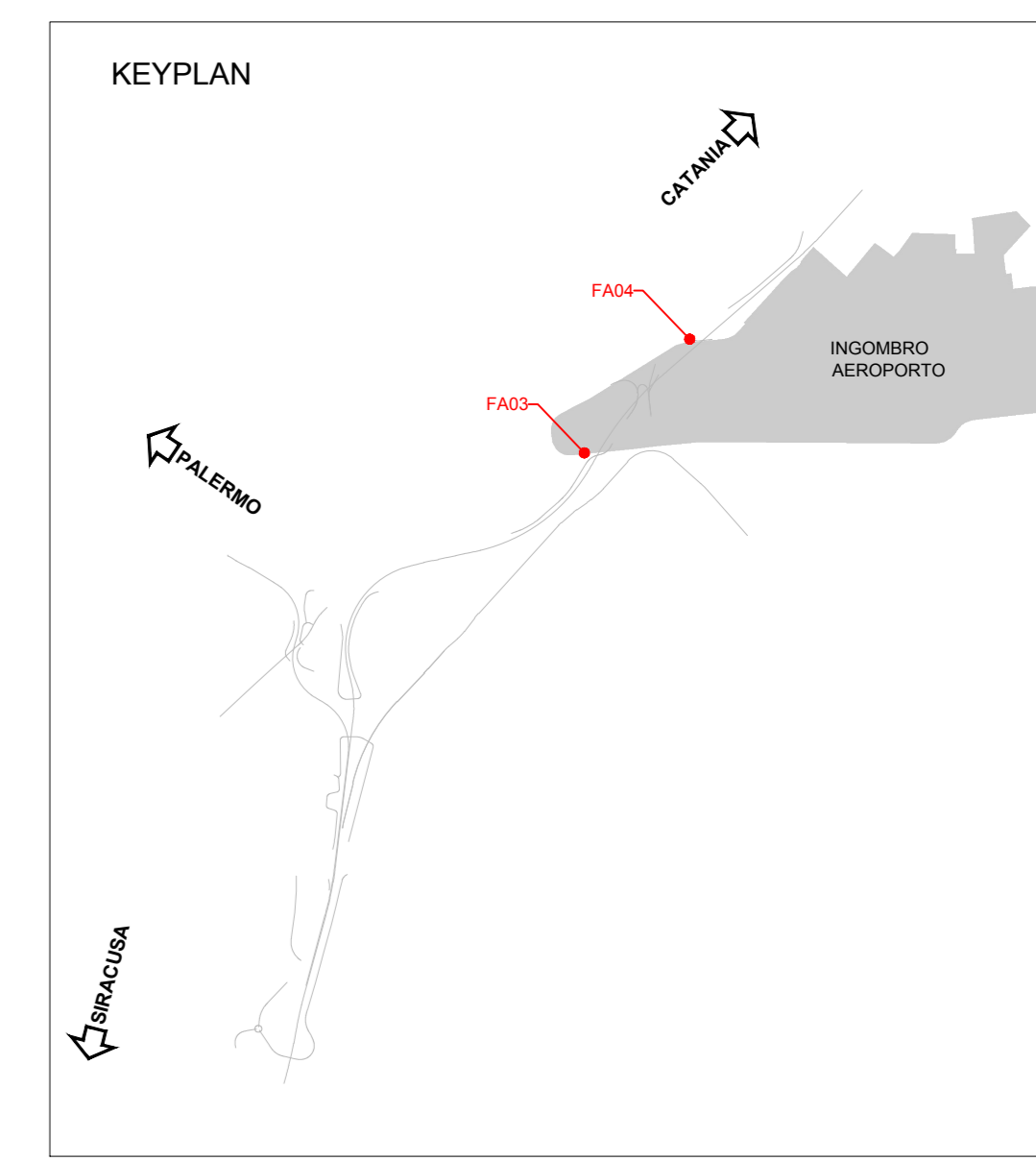
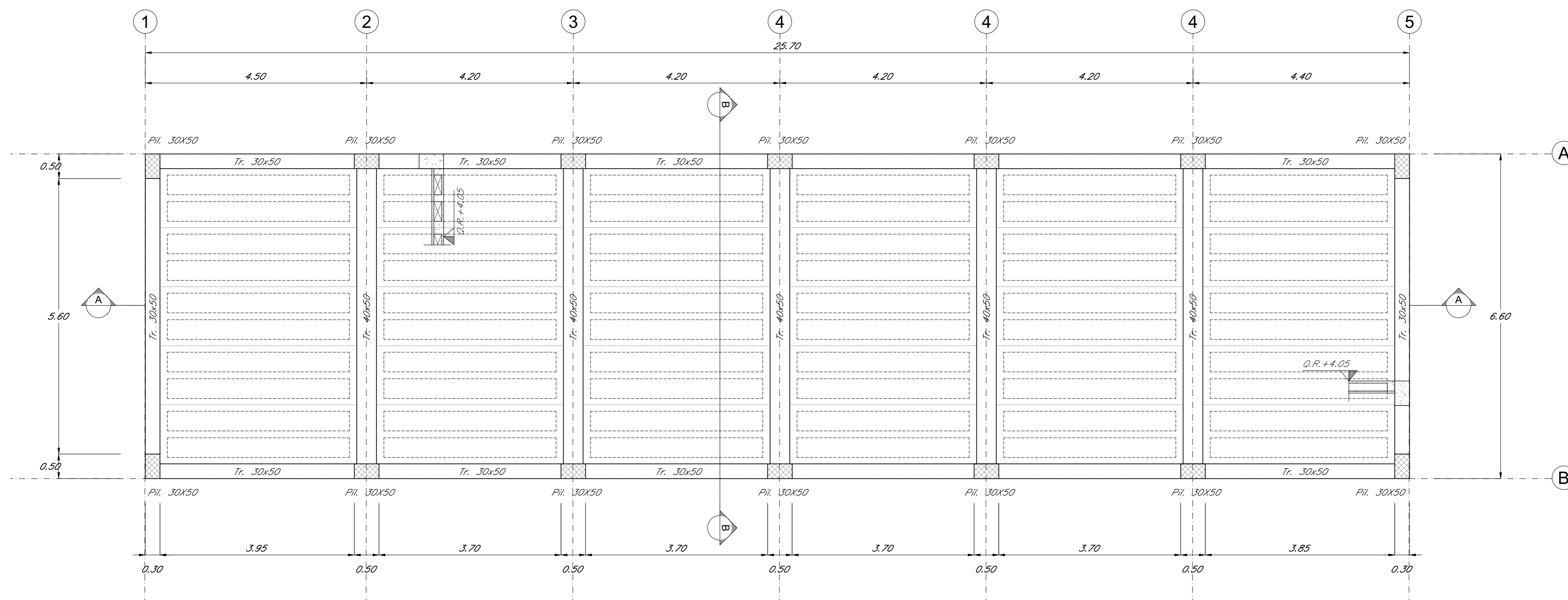

CARPENTERIA FONDAZIONE

SCALA 1:50

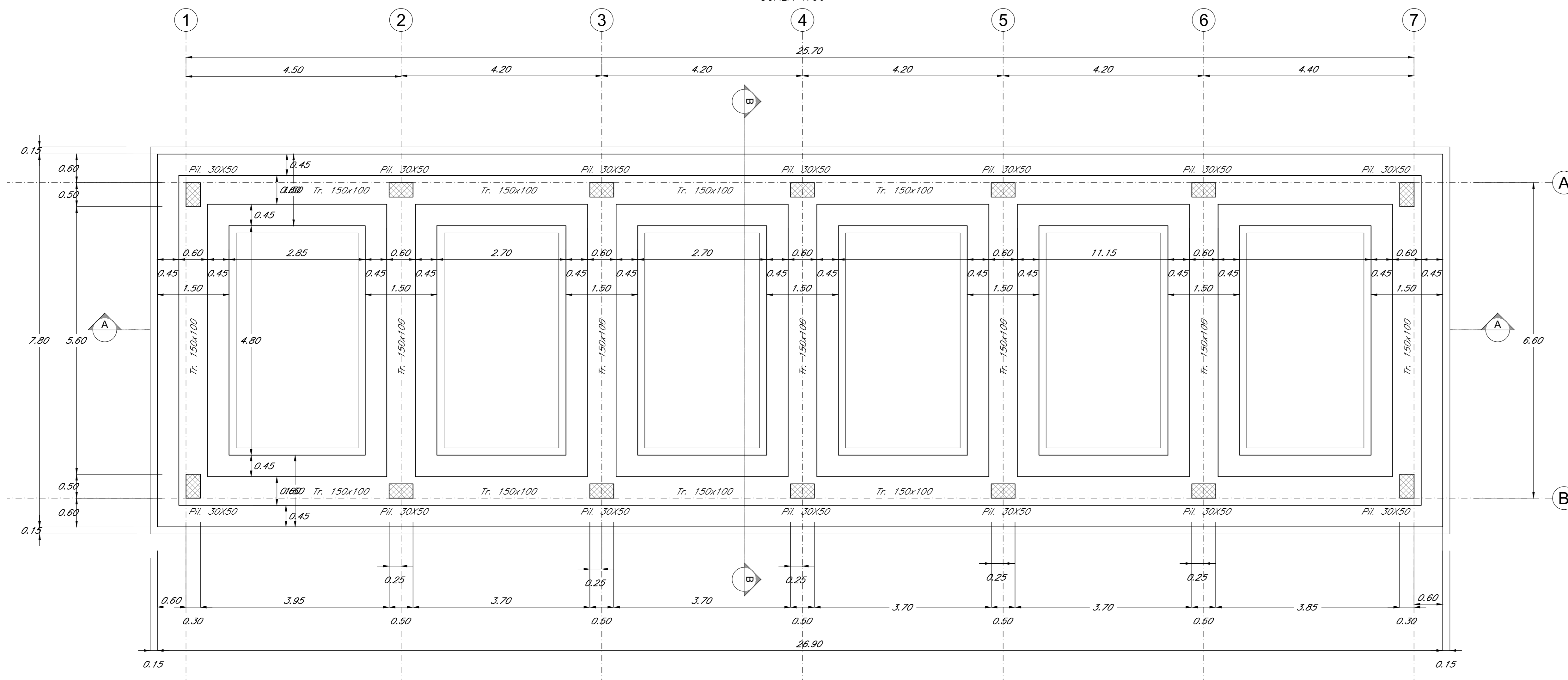

SEZIONE SOLAIO

SCALA 1:10

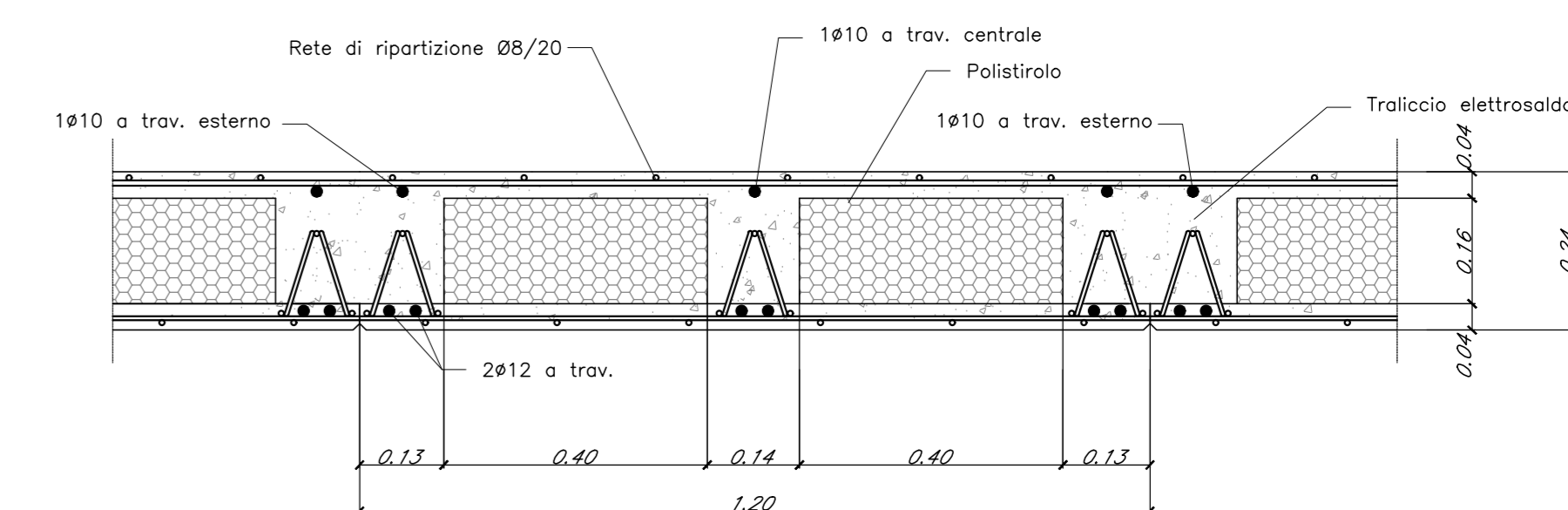

NOTE:
 - PER LE CARATTERISTICHE DEI MATERIALI SI VEDA L'ELABORATO RSH/0.2.0.78.03.OC.00.0.001
 - PER LE INCIDENZE DI ARMATURA SI VEDA L'ELABORATO RSH/0.2.0.78.04.OC.00.0.002
 - PER I PARTICOLARI COSTRUTTIVI SI VEDA L'ELABORATO RSH/0.2.0.78.02.OC.00.0.001
 - PER LA MISCELA SI VEDANO GLI ELABORATI:
 RSH/0.2.0.78.88.GA.01.0.001 - RSH/0.2.0.78.88.GA.01.0.002 - RSH/0.2.0.78.88.GA.01.0.003
 RSH/0.2.0.78.PA.PT.02.0.001 - RSH/0.2.0.78.PA.PT.03.0.001

PIANTA SOLETTA IN C.A.

SCALA 1:50

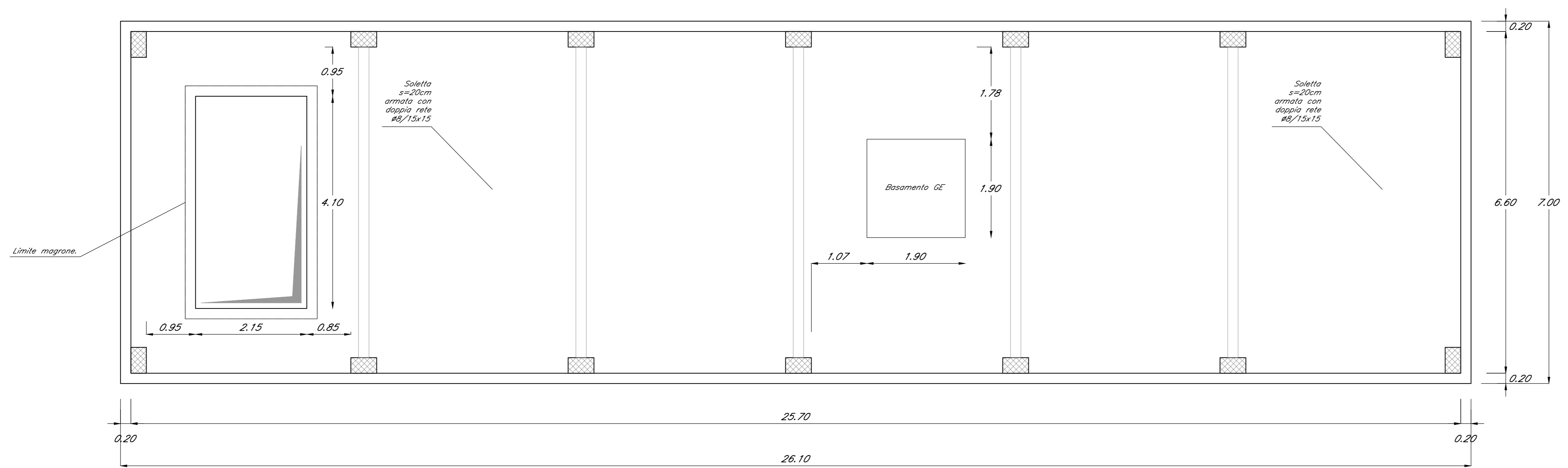

COMMITTENTE: **RFI** RETE FERROVIARIA ITALIANA GRUPPO FERROVIE DELLO STATO ITALIANE

PROGETTAZIONE: **ITALFER** GRUPPO FERROVIE DELLO STATO ITALIANE

DIRETTRICE FERROVIARIA MESSINA-CATANIA-PALERMO
 NODO DI CATANIA

U.O. INFRASTRUTTURE SUD

PROGETTO DEFINITIVO

INTERRAMENTO LINEA PER IL PROLUNGAMENTO DELLA PISTA DELL'AEROPORTO DI FONTANAROSSA E PER LA MESSA A STI DEL TRATTO DI LINEA INTERESSATO.
 MACROFASE FUNZIONALE 1
 LOTTO 2
 Interramento Linea PA-CT - OPERE CIVILI
 Piazzali e fabbricati - Elaborati generali - Piante e sezioni fabbricato FA03-FA04

SCALA: varie

Rev.	Descrizione	Redatto	Data	Verificato	Data	Approvato	Data	Autorizzato Data
A	Emissione esecutiva	L. Neri	Marzo 2020	G. Neri	Marzo 2020	G. Neri	Marzo 2020	01/03/2020

File: RSH/0.2.0.78.PZ.FA.00.0.001.A n. Elab.: