

MURO ad U MU06
PROSPETTO
Scala 1:200

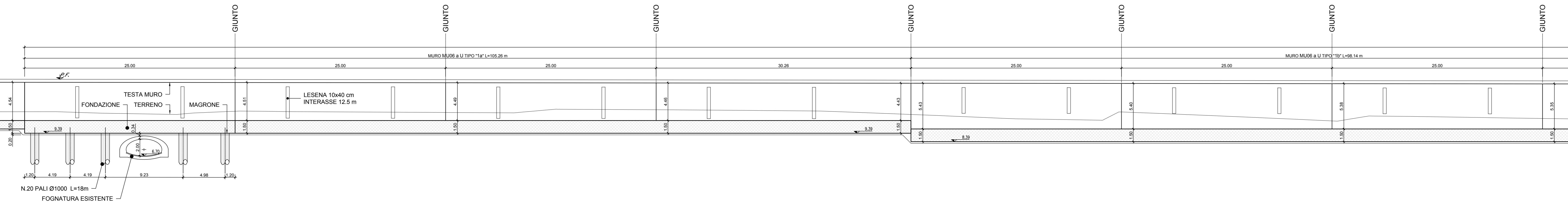

MURO ad U MU06
PIANTA
Scala 1:200

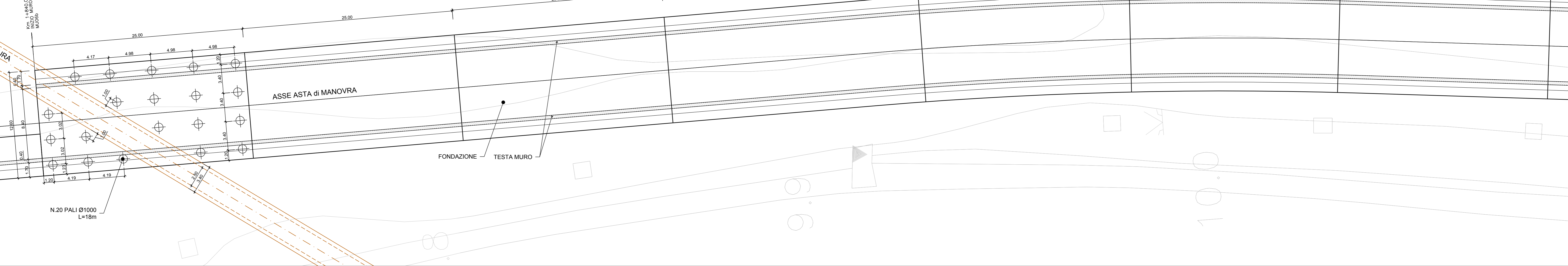

MURO ad U MU06
PROSPETTO
Scala 1:200

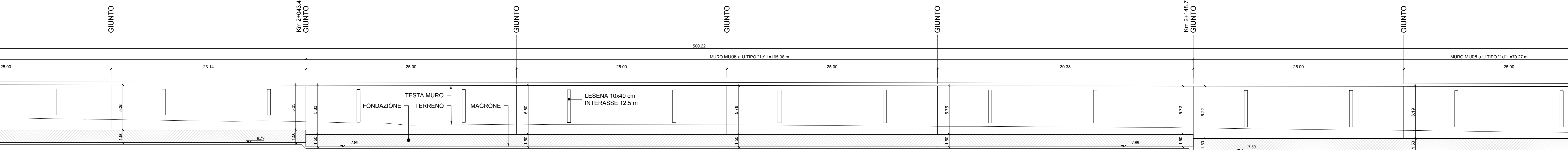

MURO ad U MU06
PIANTA
Scala 1:200

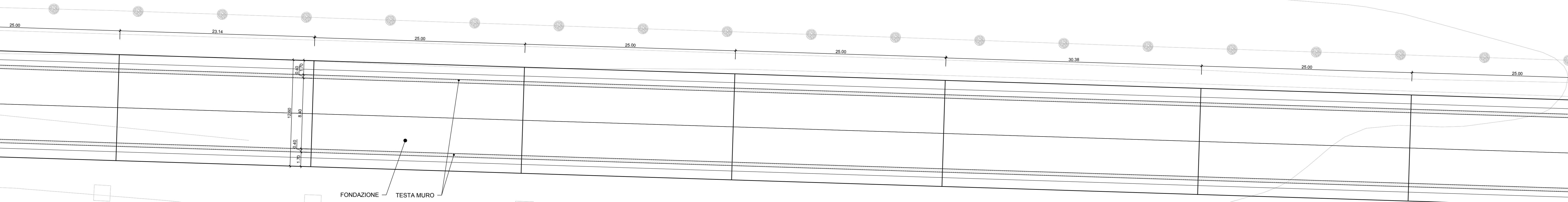

- NOTA PALI: INCIDENZA ARMATURA PALI 180 kg/m

NOTE:
- PER LE CARATTERISTICHE DEI MATERIALI SI VEDA L'ELABORATO RS3H.0.2.D.78.DX.00.00.0.001
- PER LE INCIDENZE DI ARMATURA SI VEDA L'ELABORATO RS3H.0.2.D.78.DX.00.00.0.002
- PER I PARTICOLARI COSTRUTTIVI SI VEDA L'ELABORATO RS3H.0.2.D.78.BZ.00.00.0.001
- PER LA ZONA DI TRANSIZIONE FARE RIFERIMENTO ALL'ELABORATO RS3H.0.2.D.78.MA.W.00.0.001

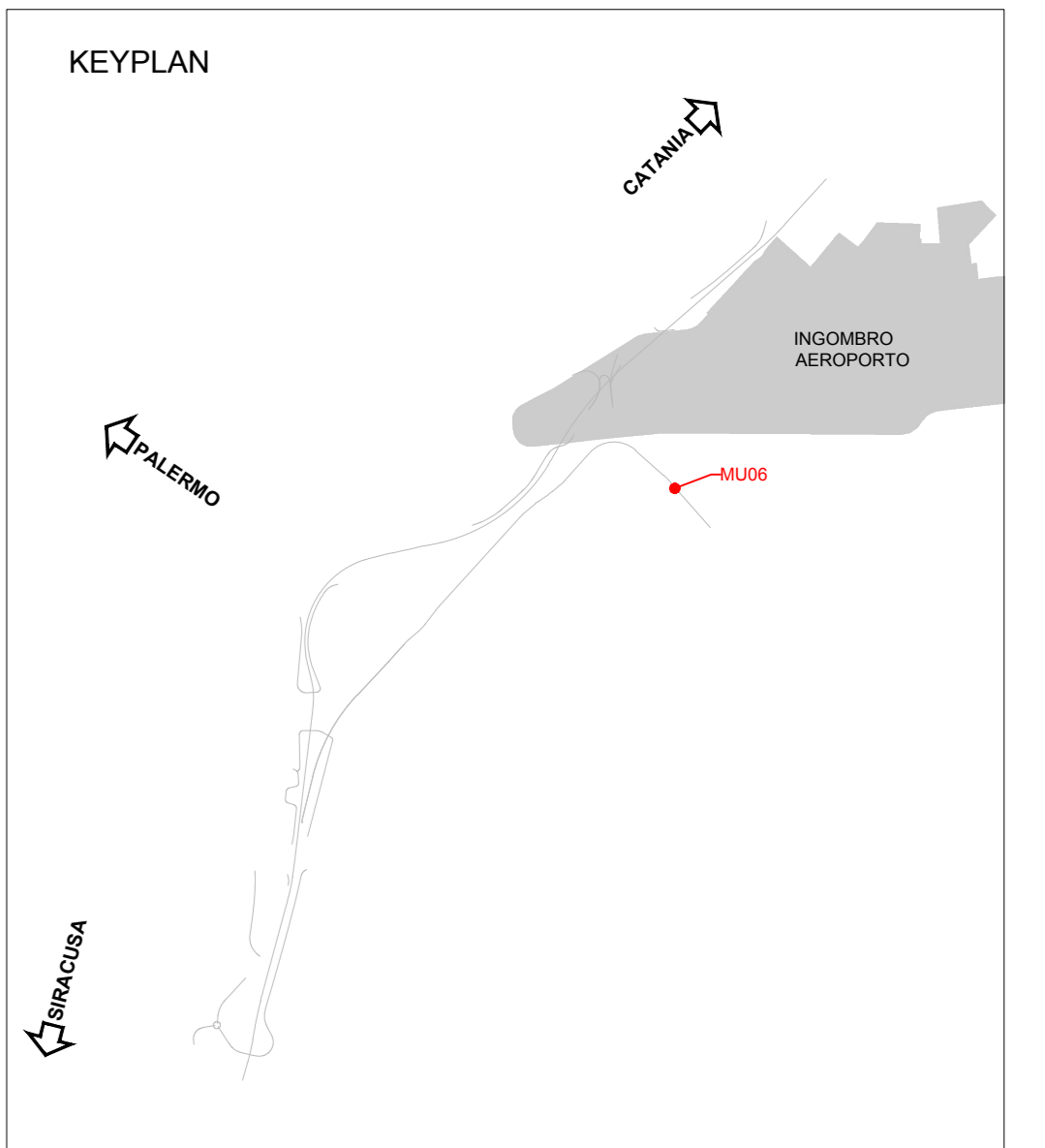

COMMITTENTE: 
 PROGETTAZIONE: 
 DIRETTRICE FERROVIARIA MESSINA-CATANIA-PALERMO
 NODO DI CATANIA
 U.O. INFRASTRUTTURE SUD
 PROGETTO DEFINITIVO
 INTERRAMENTO LINEA PER IL PROLUNGAMENTO DELLA PISTA DELL'AEROPORTO DI FONTANAROSSA E PER LA MESSA A STI DEL TRATTO DI LINEA INTERESSATO.
 MACROFASE FUNZIONALE 1
 LOTTO 2
 Terminal Merci Fase 1 - OPERE CIVILI
 MU06 Muro asta di manovra - Pianta profilo sezioni muro a U - Tav. 1/2

SCALA: varie

COMMESSA LOTTO FASE ENTE TIPO DOC. OPERA/DISCIPLINA PROG. REV.
 RS3H 02 D 78 BZ MU0600 002 A

Rev.	Descrizione	Redatto	Data	Verificato	Data	Approvato	Data	Autorizzato Data
A	Emissione esecutiva	L. Neri	Aprile 2020	C. Tassinari	Aprile 2020	A. Vignati	Aprile 2020	

File: RS3H.0.2.D.78.BZ.MU.06.0.0.002.A n. Elab.: