



## S.S. N. 9 "Via Emilia" Variante di Casalpusterlengo ed eliminazione passaggio a livello sulla SP ex S.S. N. 234

### PROGETTO DEFINITIVO

#### CONSULENZE SPECIALISTICHE

**TECNOSTUDIO BIEFFE S.R.L.**  
Via Mazzetti 7  
43012  
FONTANELLATO (PR)

COMPONENTE STRADALE E STRUTTURALE;  
SICUREZZA, COORDINAMENTO, FASAGGI DI CANTIERE, MOVIMENTAZIONE DI CAVA; RILIEVI E COMPUTAZIONE

**CONSORZIO MUZZA BASSA LODIGIANA**  
VIA NINO DALL'ORO, 4 - LODI

COMPONENTE IDRAULICA

**ARCH. MADDALENA GIOIA GIBELLI**  
VIA SENATO, 45  
MILANO

COMPONENTE PAESAGGISTICA ED AMBIENTALE

**P I GIOVANNI PERRI**  
Via Priorato, 16  
43012  
FONTANELLATO (PR)

COMPONENTE IMPIANTISTICA, TECNOLOGICA ED ILLUMINOTECNICA

**CI.TRA S.R.L.**  
v.le Lombardia 5,  
MILANO  
**L.C.E. SRL**  
VIA DEI PLATANI, 7  
OPERA

COMPONENTE TRASPORTISTICA ED ACUSTICA

#### I PROGETTISTI

**Arch. Savino GARILLI** PROVINCIA DI LODI  
Iscritto all'Ordine degli Architetti della Provincia di Piacenza al n° 280

**Ing. Antonio SIMONE** COMUNE DI CASALPUSTERLENGO  
Iscritto all'ordine degli Ingegneri della provincia di Foggia al n° 1270

#### IL GEOLOGO

**Dott. Geol. Gianluca CANTARELLI**  
Iscritto all'Ordine dei Geologi dell' Emilia Romagna al n° 359  
via Malpelli, 2  
FIDENZA (PR)

#### COORDINATORE PER LA SICUREZZA IN FASE DI PROGETTAZIONE

**Geom: Fiorenzo BERGAMASCHI**  
Iscritto al Collegio dei Geometri della Provincia di Parma al n° 1606  
via Mazzetti, 7  
FONTANELLATO (PR)

VISTO:IL RESPONSABILE  
DEL PROCEDIMENTO  
Ing Massimo SIMONINI

DATA

PROTOCOLLO

## SOTTOVIA ZORLESCO 2 KM 0+889.42 A KM 0+909.418 - NOTA DI CALCOLO

CODICE PROGETTO

--	--	--	--	--	--	--	--	--	--

D	RECEPIMENTO PRESCRIZIONI ISTRUTTORIA ANAS				
C	RECEPIMENTO PRESCRIZIONI CONFERENZA DEI SERVIZI	FEBBRAIO 2011			
B	VERIFICA DI OTTEMPERANZA AL DECRETO VIA	APRILE 2010			
A	PRIMA CONSEGNA PROGETTO	MARZO 2009			
REV.	DESCRIZIONE	DATA	VERIFICATO RESP. TECNICO	CONTROLLATO RESP. D'ITINERARIO	APPROVATO RESP. DI SETTORE
Codice Elaborato	SC03 5630	Data Revisione: FEBBRAIO 2011	REV. C	FOGLIO 01 DI 01	Scala: ELABORATO DI TESTO

## RELAZIONE DI CALCOLO

1 - Normativa di riferimento. ....	4
2 - Descrizione della struttura .....	5
3 - Materiali impiegati .....	6
4 - Analisi dei carichi .....	6
5 - Prospetto delle condizioni di carico .....	9
7 - Verifica delle sezioni allo stato limite ultimo .....	14
8 - Verifica allo stato limite di esercizio per fessurazione .....	15
9 - Verifica sismica della struttura ai sensi dell'ordinanza n° 3724 del 20/3/2003. ....	16
10 - Fondazioni .....	19

## ALLEGATI: TABELLE DEI RISULTATI

- Descrizione Del Telaio
- Descrizione delle sezioni
- Calcolo della ripartizione trasversale
- Condizione di carico 20: Dati carichi
- Condizione di carico 20: Sollecitazioni nelle travi – Spostamenti nodali
- Condizione di carico 20: Verifica delle sezioni – SLU
- Condizione di carico 21: Dati carichi
- Condizione di carico 21: Sollecitazioni nelle travi – Spostamenti nodali
- Condizione di carico 21: Verifica delle sezioni – SLU
- Condizione di carico 22: Dati carichi
- Condizione di carico 22: Sollecitazioni nelle travi – Spostamenti nodali
- Condizione di carico 22: Verifica delle sezioni – SLU
- Condizione di carico 25: Dati carichi
- Condizione di carico 25: Sollecitazioni nelle travi – Spostamenti nodali
- Condizione di carico 25: Verifica delle sezioni – SLU
- Condizione di carico 26: Dati carichi
- Condizione di carico 26: Sollecitazioni nelle travi – Spostamenti nodali
- Condizione di carico 26: Verifica delle sezioni – SLU
- Condizione di carico 27: Dati carichi
- Condizione di carico 27: Sollecitazioni nelle travi – Spostamenti nodali
- Condizione di carico 27: Verifica delle sezioni – SLU
- Verifica delle sezioni – SLU (INVILUPPO)

- Verifica alla fessurazione: FI e FIII
- Verifica alla fessurazione: FII
- Condizione di carico 91(sisma): Dati carichi
- Condizione di carico 91: Sollecitazioni nelle travi – Spostamenti nodali
- Condizione di carico 91: Verifica delle sezioni – SLU
- Condizione di carico 92 (sisma): Dati carichi
- Condizione di carico 92: Sollecitazioni nelle travi – Spostamenti nodali
- Condizione di carico 92: Verifica delle sezioni – SLU
- Condizione di carico 93(sisma): Dati carichi
- Condizione di carico 93: Sollecitazioni nelle travi – Spostamenti nodali
- Condizione di carico 93: Verifica delle sezioni – SLU
- Condizione di carico 94 (sisma): Dati carichi
- Condizione di carico 94: Sollecitazioni nelle travi – Spostamenti nodali
- Condizione di carico 94: Verifica delle sezioni – SLU

**ALLEGATO: RELAZIONE DI CALCOLO DEI MURI DI SOSTEGNO IN C.A. REALIZZATI CON ELEMENTI PREFABBRICATI**

## RELAZIONE DI CALCOLO

### 1 - Normativa di riferimento.

Le normative utilizzate nello sviluppo dei calcoli delle strutture oggetto della presente relazione, sia per le verifiche ai carichi esterni che per le verifiche sismiche, sono le seguenti:

N°	Data	Titolo
Legge n° 1086	05/11/1971	Norme per la disciplina delle opere in conglomerato cementizio armato, normale e precompresso, e a struttura metallica
D.M.	03/12/1987	Norme tecniche per la progettazione, esecuzione e collaudo delle costruzioni prefabbricate.
D.M.	11/03/1988	Norme tecniche riguardanti le indagini sui terreni e sulle rocce, la stabilità dei pendii naturali e delle scarpate, i criteri generali e le prescrizioni per la progettazione, l'esecuzione e il collaudo delle opere di sostegno delle terre e delle opere di
Circ.n.30483 LLPP	24/09/1988	Istruzioni per l'applicazione delle norme tecniche riguardanti le indagini sui terreni e sulle rocce ...
Circ.n.31104 LLPP	16/03/1989	Istruzioni in merito alle Norme tecniche per la progettazione, esecuzione e collaudo delle costruzioni prefabbricate.
D.M.	04/05/1990	Aggiornamento delle norme tecniche per la progettazione, l'esecuzione e il collaudo dei ponti stradali.
Circ.LLPP n.34233	25/02/1991	Istruzioni in merito alle norme tecniche per la progettazione, l'esecuzione e il collaudo dei ponti stradali.
D.M.	09/01/1996	Norme tecniche per il calcolo, l'esecuzione e il collaudo delle opere in c.a. normale, precompresso e per le strutture metalliche.
D.M.	16/01/1996	Norme tecniche relative ai "Criteri generali per la verifica di sicurezza delle costruzioni e dei carichi e sovraccarichi".
D.M.	16/01/1996	Norme tecniche per le costruzioni in zone sismiche
Circ.LLPP n.252 AA.GG/S.T.C.	15/10/1996	Istruzioni per l'applicazione delle "Norme tecniche per il calcolo, l'esecuzione e il collaudo delle strutture in cemento normale e precompresso e per le strutture metalliche" di cui al D.M. 9 gennaio 1996.
Circ.LLPP n.156 AA.GG/S.T.C.	04/07/1996	Istruzioni per l'applicazione delle "Norme tecniche relative ai criteri generali per la verifica di sicurezza delle costruzioni e dei carichi e sovraccarichi" di cui al D.M. 16 gennaio 1996
Ordinanza 3274 P.C.M.	20/03/2003	Primi elementi in materia di criteri generali per la classificazione sismica del territorio e di normative tecniche per le costruzioni in zona sismica
Decreto PCM n.3685	21/10/2003	Disposizioni attuative dell'art. 2, commi 2, 3 e 4, dell'ordinanza n. 3274

---

## 2 - Descrizione della struttura

I dati geometrici principali della struttura sono indicati nella prima tabella degli allegati (tabella "Dati geometrici").

La struttura è costituita da una successione di archi prefabbricati in cemento armato uguali fra loro, posati su due cordoli di fondazione anch'essi in cemento armato.

Ogni arco è costituito da tre elementi prefabbricati:

- due elementi laterali identici a forma di  $\Gamma$ , che, a montaggio ultimato, costituiscono ciascuno un ritto, una trave inclinata sull'orizzontale di  $48^\circ$  e un'altra trave inclinata di  $6^\circ$ ,
- un elemento centrale rettilineo, a forma di trave, inserito fra i due elementi prefabbricati laterali.

I prefabbricati laterali sono costruiti in modo da formare delle cerniere statiche nel collegamento alla fondazione; mentre il collegamento alla trave centrale è reso monolitico dal getto in opera e dalle armature. Sulla trave centrale e su una parte dei prefabbricati laterali è situata una soletta collaborante gettata in opera.

I vari elementi prefabbricati che costituiscono un arco sono posati in opera affiancati, quasi a contatto tra loro. L'armatura della struttura è in parte inserita all'interno degli elementi prefabbricati, in parte posata in opera negli appositi vani fra un prefabbricato e l'altro e nelle articolazioni. Successivamente i prefabbricati sono solidarizzati tra loro con un getto di calcestruzzo in opera che congloba le armature e rendono la struttura monolitica.

La trasmissione degli sforzi tra un arco prefabbricato ed il successivo avviene sia sull'intero sviluppo dell'arco nel suo intero spessore, sia tramite apposite travi trasversali in cemento armato localizzate negli spigoli tra le varie falde.

Le cerniere laterali, situate alla base dei montanti verticali, collegano il piede del prefabbricato, opportunamente profilato, e il getto di sigillatura solidale alla fondazione. Esse sono in realtà delle cerniere doppie, o a due centri. Nel loro funzionamento possono verificarsi tre casi:

- Se il ritto verticale della struttura tende a ruotare verso l'interno del portale, lavora solo la cerniera interna, cioè quella vicina alla facciata interna a vista della struttura, mentre la cerniera esterna si solleva leggermente, ruotando solidalmente al ritto.
- Se il ritto verticale della struttura tende a ruotare verso l'esterno del portale, lavora solo la cerniera esterna, cioè quella vicina al lato contro terra, mentre la cerniera interna si solleva leggermente, ruotando solidalmente al ritto.
- Se la risultante degli sforzi trasmessi dal ritto alla fondazione passa fra i centri delle due cerniere, lo sforzo normale tiene a contatto entrambe le cerniere e non si ha alcuna rotazione. In tal caso il ritto risulta solidale alla fondazione (comportamento ad incastro).

Il programma di calcolo provvede automaticamente a modificare le coordinate delle cerniere di base a seconda del verso di rotazione.

A struttura finita, il giunto tra gli elementi articolati laterali a  $\Gamma$  e l'elemento centrale della copertura è completamente solidarizzato. Esso è posizionato in una sezione prossima al punto di inversione del momento flettente e risulta pertanto poco sollecitato. Il collegamento è ottenuto sia

tramite la continuità delle armature inferiori, incorporate nel calcestruzzo gettato nel vano tra i prefabbricati contigui, sia tramite le armature superiori, incorporate nel getto della soletta collaborante.

La struttura ha un comportamento isostatico nei confronti degli spostamenti verticali delle fondazioni (che quindi non inducono teoricamente sollecitazioni nella struttura), ma è *iperstatica* rispetto a spostamenti orizzontali delle fondazioni. Tuttavia anche nei confronti di queste deformazioni il calcolo della struttura dimostra che occorrono deformazioni di notevole entità per indurre stati di sollecitazione rilevanti.

### **3 - Materiali impiegati**

La resistenza caratteristica del calcestruzzo degli elementi prefabbricati e dei getti in opera è indicata nella tabella “materiali”, nel primo foglio degli allegati della presente relazione.

Le armature sono tutte in acciaio ad aderenza migliorata del tipo FeB44K.

### **4 - Analisi dei carichi**

Esponiamo anzitutto i criteri di valutazione delle singole azioni, prima che esse siano moltiplicate per i vari coefficienti stabiliti dalle norme per i diversi tipi di verifiche.

#### ***PESO PROPRIO***

Il peso proprio degli elementi strutturali è stato calcolato assumendo il peso specifico del cemento armato pari a  $2500 \text{ kg/m}^3 = 24,52 \text{ kN/m}^3$  ed è stato considerato distribuito lungo l'asse della struttura.

#### ***PESO E SPINTA DELLE TERRE***

Il profilo del terreno di riempimento ed i suoi parametri geotecnici sono indicati, per ogni condizione di carico, nella tabella intitolata “Verifica delle sezioni” (nella prima parte della tabella, con l’indicazione “Dati del calcolo”).

Nel caso più generale il terreno è descritto attraverso un profilo trasversale bi-lineare, con pendenza diversa a sinistra e a destra. Lo spigolo P dove si incontrano i due tratti con pendenza diversa é individuato attraverso le sue coordinate  $X_P$  e  $Y_P$ , riferite rispettivamente alla mezzeria della struttura ed al suo estradosso superiore.

Ovviamente nel caso di terreno di riempimento orizzontale le due pendenze a sinistra e a destra sono uguali e la quota  $Y_P$  rappresenta in tal caso lo spessore di terra sulla sommità della struttura.

Il diagramma della pressione esercitata dal terreno contro la struttura è calcolato in base all’interazione elastica tra struttura e terreno. In altre parole, la pressione laterale della terra è calcolata in funzione della deformazione della struttura e della rigidità del terrapieno.

Il calcolo dell’interazione della struttura con il terreno è effettuato mediante un programma per travi costituenti un telaio piano.

Nel caso più generale, la spinta della terra sulla struttura è modellizzata attraverso due termini separati:

- il primo è un carico distribuito indipendente dagli spostamenti e variabile linearmente lungo ogni trave;
- il secondo è una reazione elastica distribuita, funzione degli spostamenti nodali e variabile anch'essa linearmente lungo ogni trave.

In merito al termine elastico il programma agisce in modo che la pressione della terra sulla struttura assuma il valore esatto nei nodi alle estremità di ogni trave (in base alla deformazione della struttura, al modulo elastico del terreno e alla lunghezza dello spessore di terra interessato alla deformazione), mentre all'interno della trave il programma impone che la pressione vari linearmente fra i due valori nodali.

Il termine di pressione della terra indipendente dagli spostamenti (e corrispondente pertanto alla pressione su una struttura indeformata, infinitamente rigida) agente sul paramento contro terra è assunto pari alla spinta quiete, valutata con un coefficiente di spinta pari a 0,5. La quota da cui inizia la pressione di quiete è quella del suolo.

La variazione di spinta rispetto a quella di quiete, dovuta all'interazione tra terreno e struttura, è calcolata nel secondo termine. Essa dipende dalla deformazione della struttura e dalla rigidità del terreno alle deformazioni orizzontali, e quindi dal suo modulo elastico e dalla lunghezza del tratto interessato dalla deformazione.

Per i moduli elastici del terreno abbiamo assunto un diagramma lineare crescente con la profondità dalla superficie del suolo. La tabella "Dati del calcolo" riporta il valore del modulo elastico ed il valore di incremento adottato per ogni m di profondità.

La lunghezza del terreno  $L_p$  interessata alla deformazione è data dalla formula seguente:

$$L_p = 2/3 * H_{scavo} * \text{tg} (45^\circ + \varphi/2).$$

Dove  $H_{scavo}$  è il dislivello fra la superficie del terreno e l'estradosso della fondazione misurato sulla verticale del ritto della struttura.

Dal punto di vista della costruzione del rilevato contro la struttura, il calcolo conferma che è sempre opportuno un buon costipamento della terra di riporto sui lati della struttura, per incrementare il modulo elastico del terreno e garantirne l'uniformità. Inoltre occorre che il riempimento di terra avvenga in modo non troppo asimmetrico.

### ***CARICHI MOBILI***

I carichi d'esercizio assunti nel calcolo sono quelli stabiliti dal D.M. 4/5/1990 "Aggiornamento delle norme tecniche per la progettazione, l'esecuzione e il collaudo dei ponti stradali".

La struttura è progettata per i massimi carichi stradali, ovvero quelli previsti per i ponti di 1a categoria (3 forze concentrate di 20 t per il carico  $q_{1a}$  ed un carico distribuito pari a 3 t/m per il carico  $q_{1b}$ , quest'ultimo considerato solo se sfavorevole)

Indichiamo con ***Y9*** il "***Coefficiente di ripartizione***", ovvero la quota della colonna di carico mobile direttamente agente sul singolo arco. Se non si considerasse la collaborazione degli archi

vicini, essa sarebbe pari al rapporto tra la larghezza di un arco e la larghezza della colonna di carico e assumerebbe pertanto il valore:

$$Y_9 = 1,25 / 3,50 = 0,357$$

Nella struttura in esame esistono quattro trasversi dotati di una rigidezza finita, di poco inferiore a quella degli archi e una soletta di larghezza circa pari alla luce del ponte. Il calcolo elastico, fondato sulla rigidezza dei trasversi e della soletta di impalcato nonché sulla rigidezza dei singoli archi in corrispondenza dei trasversi, fornisce il valore del coefficiente di ridistribuzione trasversale riportato nelle tabelle e denominato  $Y_9$ .

Il programma di calcolo utilizzato ammette un numero massimo di 20 archi ai fini del calcolo della ripartizione trasversale. Nel caso di strutture con un maggior numero di archi, questa limitazione non influenza il coefficiente di ripartizione in maniera significativa perché gli archi più lontani sono soggetti a spostamenti modesti e collaborano all'equilibrio in misura minima.

Per tenere conto degli effetti dinamici i carichi mobili sono stati incrementati moltiplicandoli per il coefficiente dinamico  $\phi$ , stabilito dalla normativa in funzione della luce:

$$\phi = 1,4 - (L-10)/150 \leq 1,4$$

In definitiva il carico mobile che deve essere sopportato dal singolo arco è costituito da tre forze concentrate da  $20 \text{ t} = 196,2 \text{ kN}$ , distanti 1,50 m una dall'altra e di intensità

$$Y_9 * \phi * 196,2 \text{ kN}$$

e, quando sfavorevole per la struttura, un carico distribuito ( $q_{1b}$ ) distante 6,00 m dal carico precedente ed agente con intensità di  $3,00 \text{ t/m} = 29,43 \text{ kN/m}$ , pari a

$$Y_9 * \phi * 29,43 \text{ kN/m}$$

Il sovraccarico, se agisce sul rilevato, determina una pressione orizzontale uniforme sulla parete esterna della struttura assunta ai fini del calcolo pari al coefficiente di spinta di quiete moltiplicato per il carico distribuito  $Y_9 * \phi * 29,43 \text{ kN/m}$ . Il programma di calcolo non tiene conto di questa spinta quando la distanza del carico  $q_{1b}$  dal paramento esterno del ritto è tale da poter trascurare questo termine.

La forza di frenamento stabilita dalla normativa risulta agente nella direzione dell'asse della strada con un'intensità pari al 20% del totale del carico  $q_{1a}$  (60 t) che può interessare la struttura, ovvero pari a 12 t. Data la grande rigidezza trasversale dell'impalcato, la forza di frenamento si ripartisce su diversi archi contigui. Il numero di archi sui quali è ripartita la forza di frenamento è indicato, per ogni condizione di carico, nella tabella "Verifica delle sezioni".

Il verso applicato alla forza di frenamento è ovviamente quello più sfavorevole alla stabilità.



### **COEFFICIENTI MOLTIPLICATIVI DELLE AZIONI PER I DIVERSI TIPI DI VERIFICHE.**

Tutte le azioni sono utilizzate nel calcolo moltiplicandole per i coefficienti delle azioni indicate nella normativa sui ponti stradali (D.M. LL.PP. 4 maggio 1990).

TABELLA I - COEFFICIENTI MOLTIPLICATIVI DELLE AZIONI impiegati nelle verifiche.

AZIONI		Verifiche a s.l.u. (senza sisma)	Verifiche a s.l. di fessurazione	verifiche a s.l.u. con sisma
Peso proprio strutture	g1	1,5	1	1
Peso della terra portata	g2	1,5	1	1
Spinta della terra	g3	1,5 (0,5 se favorevole)	1 (0,7 se favorevole)	1
Carichi mobili	q1	1,5	0 per FI $\psi$ 1 per FII $\psi$ 2 per FIII	0
Azione dinamica	q3	1,5	0 per FI $\psi$ 1 per FII $\psi$ 2 per FIII	0
Frenamento	q4	1,5	0	0

### **5 – Prospetto delle condizioni di carico**

Le disposizioni più sfavorevoli dei carichi mobili sulla struttura sono state scelte con il criterio di generare le massime sollecitazioni nelle principali sezioni, e sono state individuate mediante l'esame delle linee di influenza.

Le condizioni di carico sono descritte negli schemi grafici che seguono.

L'analisi comprende, in generale, le verifiche allo stato limite ultimo (con i massimi carichi accidentali), le verifiche allo stato limite di esercizio per la fessurazione e le verifiche sismiche allo stato limite ultimo. Le condizioni di carico analizzate sono conseguentemente così suddivise:

TABELLA II – ELENCO DELLE CONDIZIONI DI CARICO VERIFICATE

<b>Condiz di carico</b>	<b>Tipo di verifica</b>
20	s.l.u. (solo carichi permanenti: terra max)
21 ÷ 27	s.l.u. (con carichi accidentali)
41, 61, 65, 66	s.l. di fessurazione FI e FIII
51, 55, 56	s.l. di fessurazione FII
91, 92, 93, 94	Verifica sismica allo s.l.u.

## CONDIZIONI DI CARICO per gli archi a due cerniere

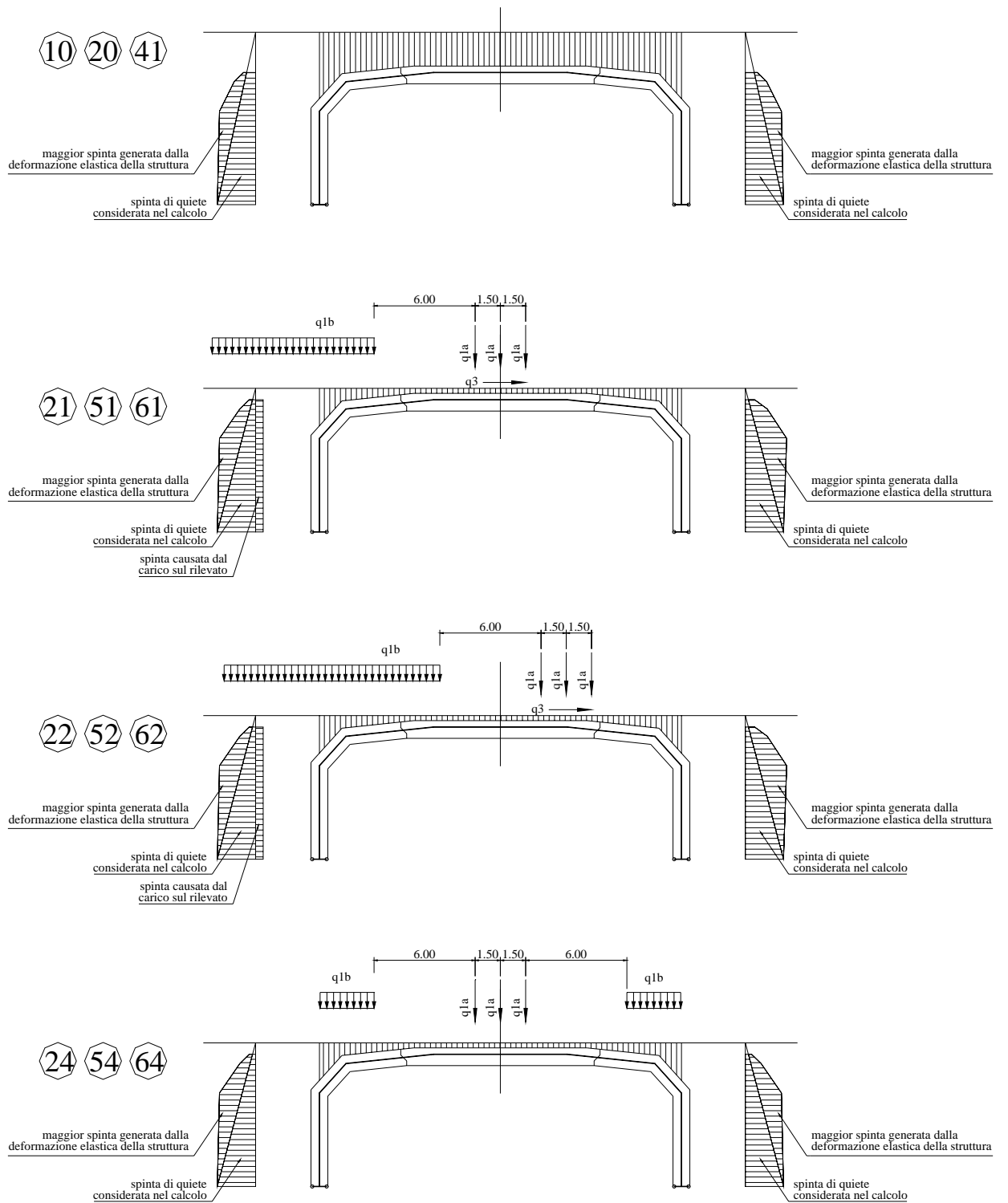

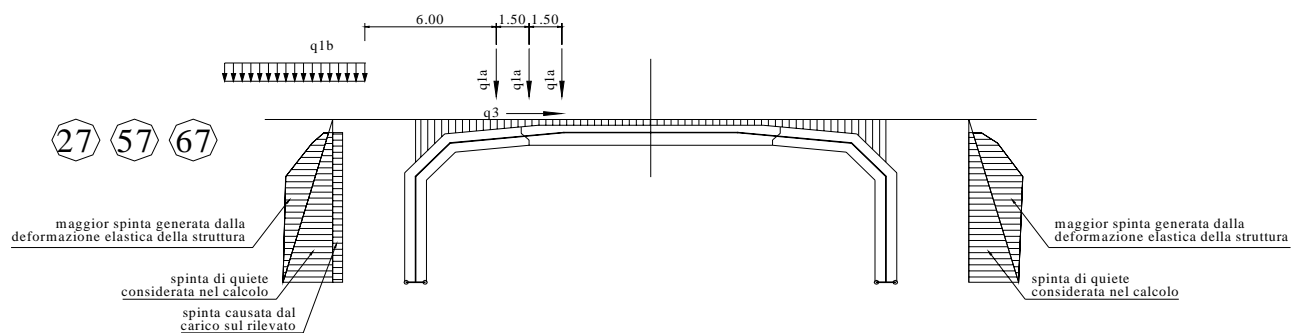
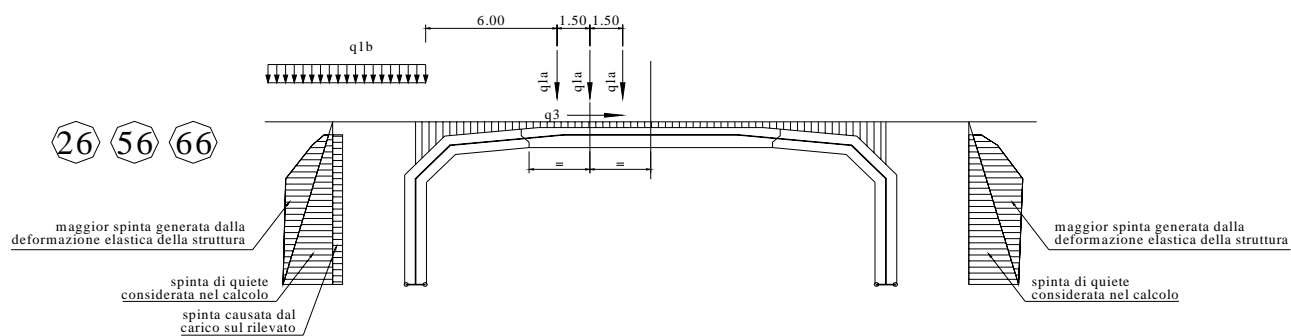
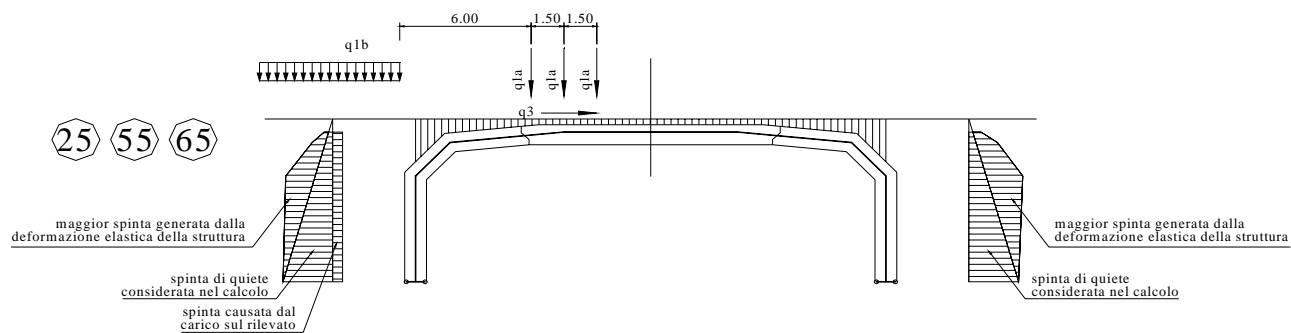

## 6 - Calcolo delle sollecitazioni nelle travi e degli spostamenti nodali

Le caratteristiche di sollecitazione nelle varie sezioni della struttura e gli spostamenti da questa subito sono calcolati con i metodi del calcolo elastico lineare, senza ridistribuzioni, mediante un programma per travi costituenti un telaio piano, interattivo con la spinta della terra sulle pareti esterne della struttura. La struttura è stata schematizzata considerando gli assi baricentrici delle travi.

Il programma risolve anche il particolare vincolo a doppia cerniera esistente alla base di ogni ritto.

Precisamente, ricordiamo che la base di ogni ritto è sagomata in modo da formare due cerniere: una con asse di rotazione in prossimità della facciata interna del manufatto e l'altra in prossimità della facciata contro terra. Le diverse disposizioni dei carichi applicati possono attivare nelle cerniere tre situazioni:

- quando la rotazione della base del ritto avviene verso il terreno si attiva la cerniera più esterna;
- quando la rotazione della base del ritto è verso l'interno del ponte o galleria si attiva la cerniera più interna;
- quando la risultante delle forze passa tra le due cerniere poste alla base di un ritto non si ha alcuna rotazione alla base di quel ritto e lo schema statico diventa di incastro anziché di cerniera.

Nelle prime due situazioni sono state inserite due travi fittizie (travi 1 e 12) aventi lunghezza pari alla distanza tra l'asse baricentrico ed il centro della cerniera. Esse sono orientate verso la cerniera effettiva: a seconda dei casi,  $0^\circ$  o  $180^\circ$ . Per simulare una rigidità infinita, queste travi sono dotate di un'area e di un momento d'inerzia molto maggiori di quelli delle altre travi.

Il programma provvede automaticamente a regolare la rigidità, la lunghezza e l'orientamento delle travi fittizie in base all'effettiva condizione di vincolo che si attiva per effetto delle deformazioni determinate dai carichi. La corrispondenza tra l'eccentricità della risultante e la distanza fra l'asse della cerniera e l'asse baricentrico del ritto nonché la concordanza del suo senso di rotazione permettono di accertare l'esattezza dei risultati ottenuti.

Gli schemi che seguono mostrano la numerazione delle travi assunta nei calcoli e nell'esposizione dei risultati, la numerazione delle sezioni in cui sono calcolate le caratteristiche di sollecitazione e la numerazione degli spostamenti nodali considerati.

Nei tabulati delle verifiche, il programma indica con le espressioni “cerniera esterna”, “cerniera interna” o “incastro” la particolare condizione di vincolo di ciascun ritto, ottenuta dal calcolo elastico per ogni condizione di carico.

## NUMERAZIONE DELLE TRAVI E DELLE SEZIONI RESISTENTI

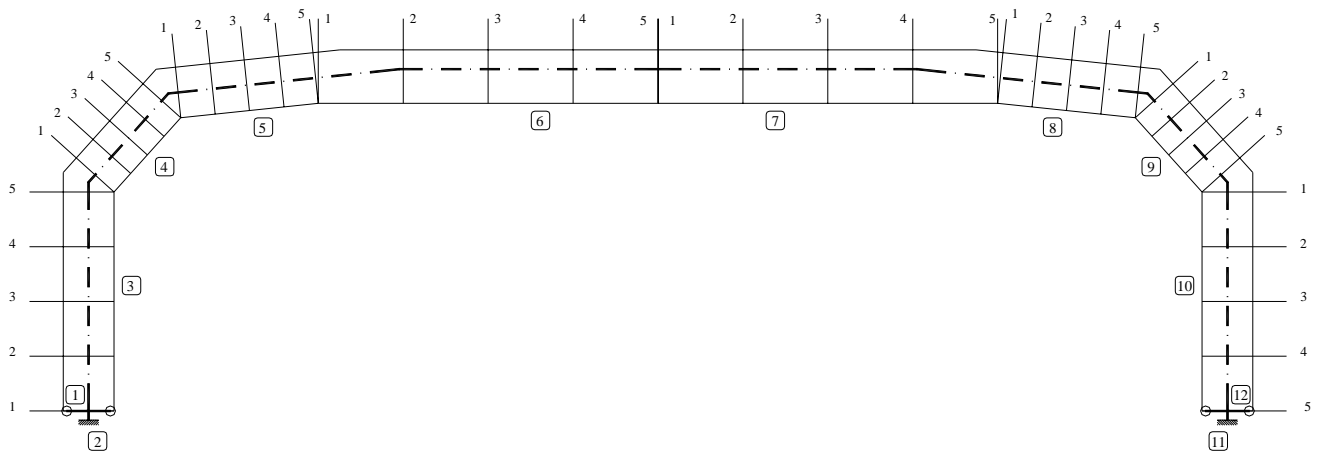

## NUMERAZIONE DEGLI SPOSTAMENTI NODALI

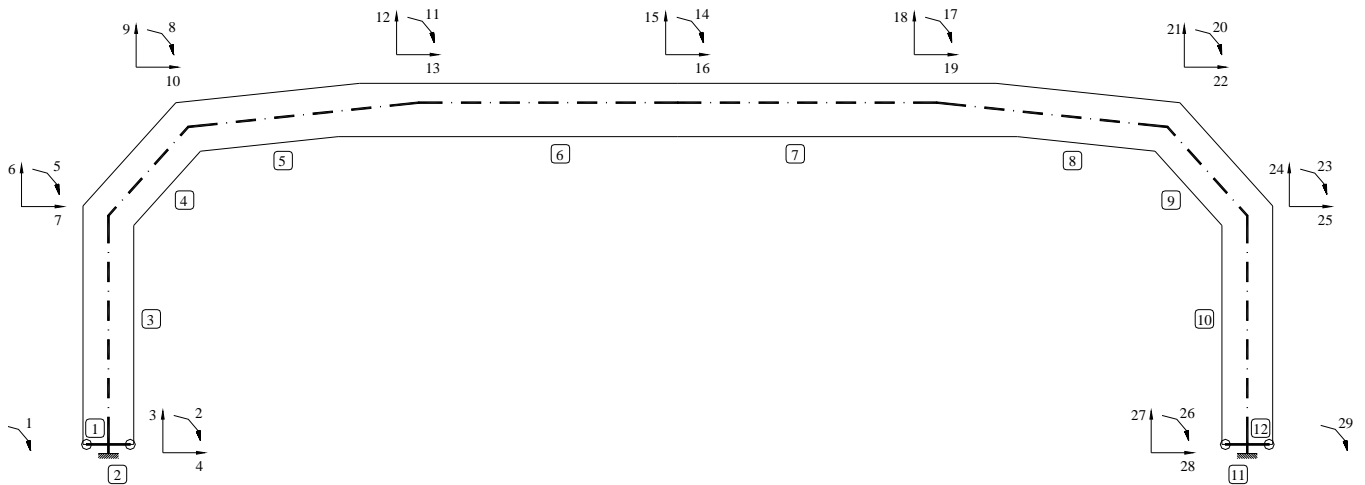

## 7 - Verifica delle sezioni allo stato limite ultimo

La verifica allo stato limite ultimo è svolta secondo le norme di calcolo esposte al punto 4.2 del D.M. 9/1/96 "Norme tecniche per l'esecuzione delle opere in cemento armato normale e precompresso e per le strutture metalliche".

Le tabelle espongono i dati e i risultati del calcolo svolto per ciascuna delle cinque sezioni di ogni trave:

### **SOLLECITAZIONI ESTERNE**

Per facilitare la consultazione sono riportate le sollecitazioni esterne precedentemente calcolate con i coefficienti  $\gamma$  delle azioni sopra esposti:

Md Momento flettente baricentrico

e1 Eccentricità della risultante rispetto alla facciata interna o intradosso delle travi

Md1 Momento flettente calcolato rispetto alla facciata interna

Nd Sforzo normale

Vd Sforzo di taglio

Md = Momento flettente baricentrico, + (presi con il segno di Md)  
+ décalage =  $Vd * 0,9 * H$ , essendo ovunque le staffe giacenti sul piano della sezione ( $\alpha = 90^\circ$ )  
+ ecc.parass =  $Nd * \max(20 \text{ mm}, H/30)$

Il décalage e l'eccentricità parassita sono addizionati a Md aritmeticamente, cioè dopo aver assegnato loro il segno di Md.

### **DESCRIZIONE DELLE SEZIONI E AREE DEI FERRI**

La descrizione geometrica della sezione avviene secondo lo schema della figura nel seguito allegata.

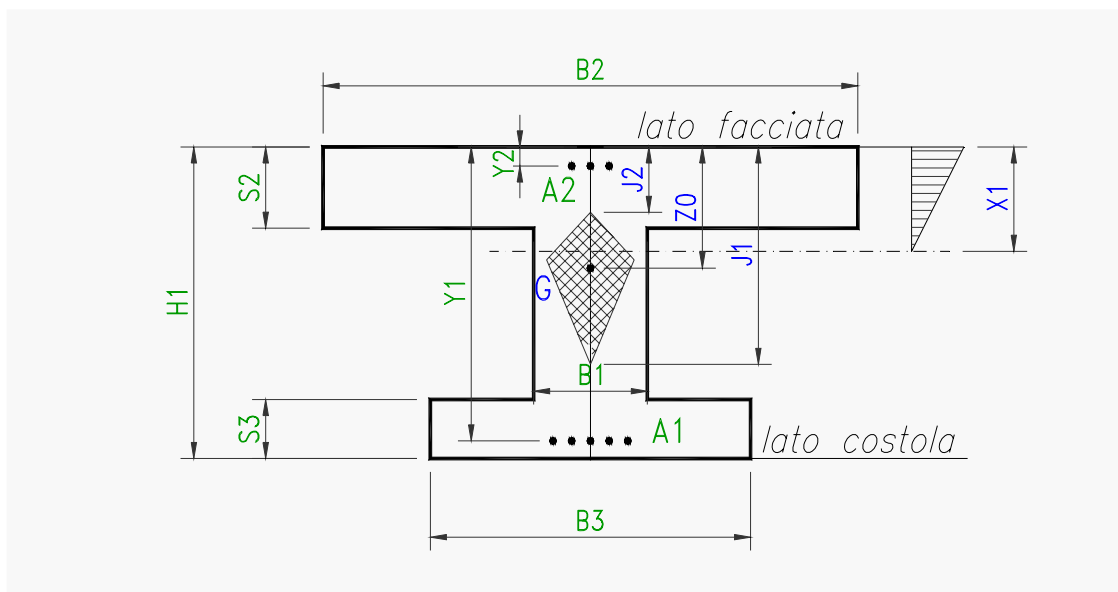

Nei tabulati di verifica sono evidenziati:

- H = altezza della sezione
- Y = altezza utile = distanza del lembo compresso dal baricentro delle armature tese
- B5=larghezza lato compresso; esso dipende dal segno del momento baricentrico M0, nonché dalla larghezza di compartecipazione della soletta compressa
- B1 = larghezza della sezione al fine della tensione tangenziale
- X1 = distanza dell'asse neutro dal lembo compresso
- A1 = area delle armature esterne, cioè dal lato della terra o dell'estradosso dell'arco
- A2 = area delle armature interne, cioè dal lato della facciata interna della galleria o del ponte
- A3 = sezione dei ferri piegati che, nella sezione in esame, competono ad un concio di trave di lunghezza pari  $0,9 * Y$ .
- A4 = sezione complessiva delle staffe che competono ad un concio di trave di lunghezza pari ad 1 m.

**SOLLECITAZIONI RESISTENTI:**

Mrd Momento flettente baricentrico a cui resiste la sezione allo stato limite ultimo in presenza dello sforzo normale Nd

$V_{cls} = 0,30 f_{cd} * B_1 * Y$  Sforzo di taglio resistente per la verifica del conglomerato

Varmat d'anima + Valtro Somma del taglio resistente per l'armatura d'anima Vwd e del taglio per altri elementi del traliccio resistente Vcd

Varmat d'anima x 2 Doppio del taglio resistente per l'armatura d'anima Vwd

Ovviamente la sezione è verificata se  $Md + d\grave{e}calage + ecc.parass < Mrd$   
 $abs(Vd) < V_{cls}$   
 $abs(Vd) < Varmat \text{ d'anima} + Valtro$   
 $abs(Vd) < Varmat * 2$

**8 - Verifica allo stato limite di esercizio per fessurazione**

La normativa sui ponti relativamente alla fessurazione prevede di considerare 3 gruppi di azioni denominate FI, FII e FIII.

- FI considera le azioni dei carichi permanenti (nel nostro caso l'azione del vento è trascurabile).
- FII e FIII considerano l'azione dei carichi permanenti computati interamente, mentre l'azione dei carichi accidentali e l'effetto dinamico sono ridotti mediante un coefficiente  $\psi_1$  per FII e  $\psi_2$  per FIII, calcolati in funzione della luce del ponte.

I coefficienti  $\psi_1$  e  $\psi_2$  sono riportati nelle tabelle dei risultati.

I criteri di verifica a fessurazione sono quelli fissati dal D.M. 09/01/96 e dalle relative istruzioni contenute nella Circ. Min. LL.PP. n° 252 AA.G./S.T.C del 15/10/96.

Nei tabulati di verifica le caratteristiche della sollecitazione sono calcolate con i metodi del calcolo elastico lineare, senza ridistribuzioni. Le disposizioni dei carichi mobili sono le stesse impiegate per determinare le sollecitazioni massime nelle verifiche allo s.l.u..

I momenti flettenti  $M_0$  sono calcolati rispetto all'asse baricentrico della trave. I momenti flettenti  $M_1$  e le eccentricità  $e_1$  sono calcolati rispetto alla facciata interna (=intradosso) delle travi. Hanno segno positivo se tendono la facciata interna e comprimono l'estradosso.

Lo sforzo normale e lo sforzo di taglio sono indicati rispettivamente con  $N_1$  e  $T_1$ .

La descrizione geometrica della sezione avviene secondo lo schema già esposto nella verifica allo stato limite ultimo.

Le aperture delle fessure  $W_k$  sono esposte nell'ultima colonna già divise per il rapporto ricoprimento effettivo/ricoprimento  $\min = 30\text{mm}/20\text{mm} = 1,5$  in riferimento al paragrafo 4.2.4.2. della circolare citata, onde rendere immediato il confronto con i valori massimi ammessi.

L'apertura caratteristica delle fessure, calcolata mediante le espressioni contenute nella Circolare n° 37406/STC. del 24/6/93, deve risultare inferiore a

0,1 mm. per le combinazioni FI.

0,2 mm. per le combinazioni di carico FII

0,1 mm. per le combinazioni FIII.

Tutti i risultati dimostrano la conformità del progetto alle norme richiamate.

## **9 - Verifica sismica della struttura ai sensi dell'ordinanza n° 3724 del 20/3/2003.**

### ***Dati di progetto dell'azione sismica***

Il calcolo delle sollecitazioni è effettuato in base al valore dell'accelerazione orizzontale indicata dall'ordinanza n. 3274 del 20/03/2003 corrispondente alla zona in cui è inserita l'opera.

Il valore dell'accelerazione orizzontale massima, il fattore di importanza, il coefficiente di struttura e la categoria del suolo di fondazione sono indicati nelle tabelle dei risultati.

In conformità al punto 7.2 dell'ordinanza la struttura è verificata secondo il metodo del modo fondamentale di oscillare (analisi semplificata).

Abbiamo preso in conto due modi fondamentali di oscillare:

L'**oscillazione orizzontale**: la struttura, per effetto di un'azione sismica ondulatoria, oscilla orizzontalmente flettendo i due ritti che sostengono la copertura e per congruenza si deforma anche la copertura, essendo solidale ai ritti (oscillazione di tipo "A"). L'analisi semplificata può essere applicata in quanto la deformata dinamica della struttura è governata da un solo modo di vibrare e la risposta è quindi fornita in buona approssimazione dall'analisi di un oscillatore a 1 grado di libertà.



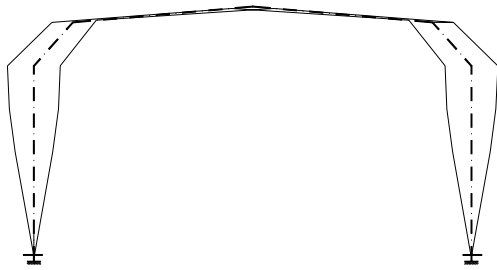

Oscillazione di tipo “A”

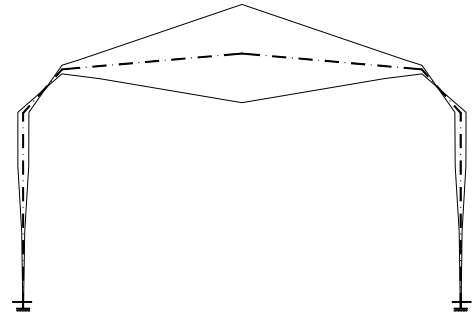

Oscillazione di tipo “B”

L'**oscillazione verticale**: l'impalcato, per effetto di un'azione sismica sussultoria, oscilla verticalmente nel modo rappresentato nella figura (oscillazione di tipo “B”). In questo caso il periodo fondamentale della vibrazione risulta alquanto più breve, essendo la massa oscillante molto più piccola, mentre la rigidezza media dell'impalcato ai carichi verticali è simile; pertanto anche il coefficiente di risposta risulta in genere più piccolo.

In conformità al paragrafo 5.3 gli effetti massimi del sisma sono ottenuti combinando l'azione sismica verticale con quella orizzontale, assumendo alternativamente il 100 % di una con il 30% dell'altra. Considerando inoltre che l'oscillazione verticale può causare un incremento o un decremento dei pesi, le combinazioni delle azioni analizzate diventano quattro, che abbiamo così chiamato:

- condizione di carico 91: 100% dell'azione verticale verso il basso + 30% dell'azione orizzontale da sinistra verso destra
- condizione di carico 92: 100% dell'azione verticale verso l'alto + 30% dell'azione orizzontale da sinistra verso destra
- condizione di carico 93: 30% dell'azione verticale verso il basso + 100% dell'azione orizzontale da sinistra verso destra
- condizione di carico 94: 30% dell'azione verticale verso l'alto+ 100% dell'azione orizzontale da sinistra verso destra

Le condizioni di carico 92 e 94 sono inoltre più significative quando il riempimento sopra l'impalcato è minimo. Di questo si è tenuto conto riducendo il riempimento  $Y_p$  quando è maggiore di 0,30 m.

### ***Coefficiente di risposta***

In base all'allegato 3 dell'ordinanza n° 3274 (Normativa sismica – Ponti –), il periodo fondamentale della vibrazione del ponte risulta:

$$T = 2 \pi \sqrt{M / K}$$

nella quale:

- M è la massa efficace. Per l'azione sismica orizzontale risulta pari alla somma di tutte le masse della copertura (travi 4, 5, 6, 7, 8 e 9) più metà delle masse dei ritzi (travi 3 e 10). Per l'azione sismica verticale abbiamo assunto circa metà della copertura.
- K è la rigidezza complessiva della struttura alle forze orizzontali o verticali. Il valore è stato letto direttamente nella matrice di rigidezza della struttura.

Lo spettro di risposta di progetto per le componenti orizzontali e lo stato limite di collasso è calcolato a sensi del paragrafo 5.2.6. dell'allegato 3 con le seguenti espressioni:

$$\begin{aligned} \text{se } 0 \leq T < T_B & \quad S_d(T) = a_g * S * [1 + T / T_B * (2,5 / q - 1)] \\ \text{se } T_B \leq T < T_C & \quad S_d(T) = a_g * S * 2,5 / q \end{aligned}$$

Il valore  $S_d(T)$  calcolato secondo le formule sopraesposte, corrispondenti alla citata ordinanza ministeriale n° 3274, è da considerarsi molto cautelativo perché tiene conto di un coefficiente di smorzamento elastico pari al 5%, corrispondente all'ipotesi che solo il cemento armato della struttura abbia un'isteresi dissipativa dell'energia. Nel nostro caso, invece, trattandosi di struttura interrata, non libera di oscillare, potremmo tenere conto o che questa risulta solidale con il terreno che la congloba, ed essere quindi soggetta alle stesse accelerazioni (ipotesi che porterebbe ad assumere  $S_d(T) = a_g$ ), o che, se la struttura oscilla di più, anche la terra che la affianca e la ricopre ha una notevole isteresi elastica che smorza l'ampiezza dell'oscillazione. Di questo, in accordo con le norme, non si tiene conto nel calcolo.

Su questo argomento, le norme dell'Eurocodice 8 (prEN 1998-2-200X) sono molto meno severe, infatti al paragrafo (10) del punto 4.1.6 stabiliscono che per *le strutture dei ponti consistenti essenzialmente in un impalcato orizzontale rigidamente connesso a entrambe le spalle* deve essere usato un coefficiente di struttura  $q = 1,50$ , valore che tiene conto di un appropriato coefficiente di smorzamento del terreno.

Per prudenza, nonostante le norme tecniche emesse dal Ministero LL.PP. non siano forse applicabili al nostro caso in base al punto 1 della normativa sui ponti (il nostro non è un ponte a pile e travate mentre corrisponde esattamente alla definizione dell'Eurocodice 8 paragrafo 10), abbiamo ugualmente sviluppato le verifiche assumendo lo spettro di risposta più gravoso, quello dei ponti con pile tozze e travate, assumendo  $q=1$ .

La massa efficace M, la rigidezza complessiva K, il periodo fondamentale di vibrazione T, il coefficiente per le azioni sismiche orizzontali e l'incremento dinamico della spinta del terreno sono indicati nelle tabelle dei risultati.

Lo spettro di risposta di progetto per le componenti verticali e lo stato limite di collasso è calcolato a sensi del paragrafo 5.2.6. dell'allegato 3 con le seguenti espressioni:

$$\begin{aligned} \text{se } 0 \leq T < T_B = 0,05 & \quad S_{vd}(T) = 0,9 * a_g * S * [1 + T / T_B * (3,0 / q - 1)] \\ \text{se } 0,05 = T_B \leq T < T_C = 0,15 & \quad S_{vd}(T) = 0,9 * a_g * S * 3,0 / q \end{aligned}$$

$$\text{se } 0,15 = T_C \leq T < T_D = 1$$

$$S_{vd}(T) = 0,9 * a_g * S * 3,0 / q * T_C / T$$

e assumendo sempre  $q = 1$ .

Conformemente all'ordinanza, l'accelerazione competente allo spettro di progetto è stata applicata:

- alle masse costituenti l'impalcato, (travi 4, 5, 6, 7, 8, 9). Le loro forze d'inerzia sono state distribuite con legge lineare sull'asse baricentrico di ciascuna trave;
- alla metà delle masse costituenti i due ritti (travi 3 e 10). Anche le loro forze d'inerzia sono state distribuite sull'asse baricentrico di ciascun ritto;
- a tutte le masse di terra portate dall'impalcato. Le relative forze d'inerzia sono state distribuite con legge lineare sulle varie travi costituenti l'impalcato, in proporzione al peso della terra portata.

Il calcolo delle forze d'inerzia verticali come sopra indicato è estremamente cautelativo, in quanto nel nostro caso sia i ritti che gli obliqui hanno deformazione e conseguentemente accelerazione pressoché nulle.

### ***Verifica delle sezioni allo s.l.u. - Conclusioni***

Il calcolo numerico delle caratteristiche di sollecitazione è stato effettuato con i criteri del calcolo elastico lineare, impiegando lo stesso programma per il calcolo di telai piani già impiegato per il calcolo della struttura in condizioni normali. Esso tiene conto in modo completo dell'interazione con il terreno in corrispondenza delle spalle. In merito, ricordiamo che nel nostro caso non è necessaria l'esatta valutazione del modulo elastico del terreno e degli altri parametri geotecnici, avendo verificato che la loro variazione ha una modesta influenza sui risultati.

Le verifiche allo stato limite ultimo per ciascuna delle cinque sezioni di ogni trave sono sviluppate con lo stesso procedimento seguito per le verifiche ai carichi di progetto. I dati e i risultati del calcolo sono esposti in tabelle del tutto analoghe.

Dall'esame dei risultati numerici si conclude che la struttura è idonea a resistere al sisma di progetto con un adeguato margine. Risulta infatti verificato che in tutte le sezioni sia il massimo momento flettente che il massimo sforzo di taglio sotto l'effetto del sisma sono inferiori alle rispettive resistenze delle sezioni. Questa verifica è soddisfatta senza prendere in considerazione non solo la formazione di cerniere plastiche, ma neppure una redistribuzione di momenti flettenti rispetto al calcolo elastico.

Risulta dunque dal calcolo che la struttura non soltanto soddisfa il requisito del *non collasso*, richiesta al punto 2.2.1. della norma UNI ENV 1998-2, ma anche al requisito della *minimizzazione del danno* esposta al punto 2.2.2. delle stesse norme.

## **10 - fondazioni**

La risultante trasmessa dalla struttura alla fondazione in condizioni normali ha un'inclinazione modesta per qualsiasi condizione di carico. Questo avviene perché la spinta orizzontale dell'arco è in

gran parte equilibrata dalla spinta del terreno contro i montanti della struttura. La piccola componente orizzontale della risultante in fondazione è la differenza tra le due forze orizzontali sopra citate.

Negli allegati sono esposti il calcolo della pressione sul terreno e la verifica a s.l.u. della sezione verticale più sollecitata.

## 10.1 Determinazione delle sollecitazioni sui singoli pali

Il calcolo delle sollecitazioni trasmesse ai pali è stata ottenuta con le seguenti ipotesi:

- vincolo di incastro tra pali e fondazione;
- interazione fra i pali trascurabile;
- rotazione della testa dei pali impedita.

Le forze risultanti, riferite ad una striscia larga  $L=1.25\text{m}$ , nella condizione più sfavorevole valgono:

$$R_{orizz} = 61.00\text{kN}$$

$$R_{vert} = 1042.00\text{kN}$$

$$e = 0.419\text{m} \text{ eccentricità dalla mezzeria della fondazione}$$

con riferimento allo schema in figura si hanno le seguenti forze risultanti:

$$N = R_{vert} \cdot \frac{5.20}{1.25} = 4335\text{kN}$$

$$H = R_{orizz} \cdot \frac{5.20}{1.25} = 256.20\text{kN}$$

$$M = N \cdot e = 1816.37\text{kN}$$

Si assumono come sollecitazioni di progetto le azioni relative alla combinazione di carico che fornisce il massimo momento flettente lungo l'asse del palo accoppiato alla massima azione orizzontale. Per la distribuzione delle azioni sui singoli pali si adotta lo schema seguente:

La ripartizione degli sforzi verticali tra i pali si ottiene applicando:

$$N_{1,2} = N \left( \frac{1}{n} + \frac{e_x \cdot x_i}{J_y} + \frac{e_y \cdot y_i}{J_x} \right)$$

da cui si ottiene

$$N_{\max} = 2895\text{kN}$$

Per quanto riguarda lo sforzo orizzontale si avrà:

$$H_{\max} = \frac{H}{2} = 128.10\text{kN}$$

Mentre il momento flettente lungo il palo è fornito dalla reazione:

$$M_{\max} = \frac{L_{el} \cdot H_{\max}}{2} = 336.85\text{kN} \cdot \text{m}$$

---

### ***Parametri geometrici***

Lunghezza palo	<b>L =</b>	20.0	[m]
Diametro palo	<b>D =</b>	1200	[mm]
Copriferro	<b>c =</b>	100	[mm]
Tipo di calcestruzzo	<b>R<sub>ck</sub> =</b>	30	[N/mm <sup>2</sup> ]
Tens. normale ammissibile	<b>σ<sub>camm</sub> =</b>	9.75	[N/mm <sup>2</sup> ]
Tens. tangenziale ammissibile	<b>τ<sub>c0</sub> =</b>	0.600	[N/mm <sup>2</sup> ]
Tens. tangenziale ammissibile	<b>τ<sub>c1</sub> =</b>	1.829	[N/mm <sup>2</sup> ]
Tipo di vincolo sommità palo		Incastro	
Armatura	<b>12</b>	Ø20	[mm]
Area acciaio	<b>A<sub>s</sub> =</b>	5890.49	[mm <sup>2</sup> ]
Area palo	<b>A<sub>c</sub> =</b>	1130973.4	[mm <sup>2</sup> ]
Percentuale geometrica di armatura	<b>μ =</b>	0.52%	
coefficiente di omogeneizzazione	<b>m =</b>	15	
Modulo elasticità cls	<b>E<sub>c</sub> =</b>	22546.1	[N/mm <sup>2</sup> ]
Raggio acciaio	<b>r1 =</b>	500.0	
Momento d'inerzia cls	<b>J<sub>c</sub> =</b>	1.018E+11	[mm <sup>4</sup> ]
Momento d'inerzia omogeneizzato	<b>J<sub>c</sub> =</b>	1.018E+11	[mm <sup>4</sup> ]

---

### ***Dati terreno***

Tensione limite monoassiale	<b>σ<sub>t</sub> =</b>	100	[kN/m <sup>2</sup> ]
Modulo di Winkler	<b>K<sub>w</sub> =</b>	10000	[kN/m <sup>3</sup> ]

---

### ***Sollecitazioni risultanti***

Lunghezza elastica	<b>L<sub>0</sub> =</b>	5.26	[m]
Ordinata di verifica (da testa palo)	<b>y =</b>	0.00	[m]
Momento massimo risultante	<b>M<sub>max</sub> =</b>	336.85	[kNm]
Spostamento massimo in testa	<b>Δx =</b>	2.03	[mm]
Pressione massima LATERALE su terreni	<b>σ<sub>a</sub> =</b>	20.30	[kN/m <sup>2</sup> ]

## 10.2 Capacità Portante dei pali

La definizione della lunghezza da assegnare ai pali è avvenuta tramite una serie di verifiche della capacità portante dei pali di fondazione eseguite tramite le formulazioni proposte per i pali trivellati di grande diametro e contenute nelle indicazioni riportate nel documento “*Raccomandazioni sui pali di fondazione*” dell’Associazione Geotecnica Italiana, 1984.

La portata totale limite del palo singolo (P) sottoposto a carichi assiali di compressione è data dalla seguente equazione:

$$P = P_L + P_P$$

essendo: **Portata totale laterale**  $P_L = 2236.12$  [kN]  
**Portata totale alla punta**  $P_P = 1133.09$  [kN]

per cui:

**Carico verticale massimo**  $N_{max} = 2895.00$  [kN] Verificato

**Portata totale complessiva**  $P = 3369.21$  [kN]

### Parametri geometrici

Diametro palo	<b>D</b> = 1200 [mm]	Combinazione	<b>2</b>	Approccio 1	Combinazione 2
Area laterale palo	<b>A<sub>L</sub></b> = 3.8 [m/m]				
Area sezione palo	<b>A<sub>L</sub></b> = 1.13 [m <sup>2</sup> ]				
Perforazione a vuoto	<b>H<sub>v</sub></b> = 0.0 [m]				
Profondità falda da p.c.	<b>H<sub>f</sub></b> = 25.0 [m]				
Coefficiente parziale	<b>γ<sub>s</sub></b> = 1.45	Per portata laterale			
Coefficiente parziale	<b>γ<sub>b</sub></b> = 1.70	Per portata di punta			
Cedimento ammissibile	<b>S<sub>b</sub></b> = 40.0 [mm]				
Lunghezza perforazione	<b>L<sub>p</sub></b> = 20.0 [m]				
Lunghezza netta palo	<b>L</b> = 20.0 [m]			Peso palo	622.0 [kN]

### 10.2.1 Portata alla punta

Per quanto riguarda la portata ultima alla base del palo si è fatto ricorso alla formulazioni proposte da Meyerhof (1976) che si sintetizza nella formula seguente:

**Portata alla punta [Meyerof 1976]**

$$P_{pu} = A_p \cdot \left[ c \cdot N'_c + \eta \cdot \bar{q} \cdot (N'_q - 1) \right]$$

<p>Strato alla punta</p> <p>Terreno di tipo non coesivo</p> <p>Angolo di attrito interno corrisp.</p> <p>Rapporto di profondità effettivo</p> <p>Rapporto per def tabella Meyerof</p> <p>Rapporto di profondità critico</p> <p>Pressione limite</p> <p><b>Portata totale alla punta</b></p>	<table style="width: 100%; border-collapse: collapse;"> <tr><td><b>n° =</b></td><td style="border: 1px solid black; text-align: center;"><b>4</b></td></tr> <tr><td></td><td style="text-align: center;">3</td></tr> <tr><td><math>\varphi' =</math></td><td style="border: 1px solid black; text-align: center;">30</td></tr> <tr><td></td><td style="text-align: right;">[°]</td></tr> <tr><td><b>k =</b></td><td style="border: 1px solid black; text-align: center;">1.000</td></tr> <tr><td><b>K<sub>p</sub> =</b></td><td style="border: 1px solid black; text-align: center;">3.000</td></tr> <tr><td><b>L/D =</b></td><td style="border: 1px solid black; text-align: center;">16.7</td></tr> <tr><td></td><td style="text-align: center;">16</td></tr> <tr><td><b>L<sub>c</sub>/D =</b></td><td style="border: 1px solid black; text-align: center;">5.77</td></tr> <tr><td><b>N<sub>q</sub> =</b></td><td style="border: 1px solid black; text-align: center;">26</td></tr> <tr><td><b>N<sub>c</sub> =</b></td><td style="border: 1px solid black; text-align: center;">45</td></tr> <tr><td><b>N<sub>q</sub>/N<sub>c</sub> =</b></td><td style="border: 1px solid black; text-align: center;">0.5777778</td></tr> <tr><td><b>N<sup>'</sup>*<sub>q</sub> =</b></td><td style="border: 1px solid black; text-align: center;">60</td></tr> <tr><td><b>N<sup>'</sup>*<sub>c</sub> =</b></td><td style="border: 1px solid black; text-align: center;">92</td></tr> <tr><td><b>S'<sub>q</sub> =</b></td><td style="border: 1px solid black; text-align: center;">1.5773503</td></tr> <tr><td><b>S'<sub>c</sub> =</b></td><td style="border: 1px solid black; text-align: center;">1.5777778</td></tr> <tr><td><b>d'<sub>q</sub> =</b></td><td style="border: 1px solid black; text-align: center;">1.5773503</td></tr> <tr><td><b>d'<sub>c</sub> =</b></td><td style="border: 1px solid black; text-align: center;">1.4</td></tr> <tr><td><b>N'<sub>q</sub> =</b></td><td style="border: 1px solid black; text-align: center;"><b>60.00</b></td></tr> <tr><td><b>N'<sub>c</sub> =</b></td><td style="border: 1px solid black; text-align: center;"><b>92.00</b></td></tr> <tr><td><b>q =</b></td><td style="border: 1px solid black; text-align: center;"><b>28.87</b></td></tr> <tr><td></td><td style="text-align: right;">[kPa]</td></tr> <tr><td><b>P<sub>p</sub> =</b></td><td style="border: 1px solid black; text-align: center;"><b>1133.09</b></td></tr> <tr><td></td><td style="text-align: right;">[kN]</td></tr> </table>	<b>n° =</b>	<b>4</b>		3	$\varphi' =$	30		[°]	<b>k =</b>	1.000	<b>K<sub>p</sub> =</b>	3.000	<b>L/D =</b>	16.7		16	<b>L<sub>c</sub>/D =</b>	5.77	<b>N<sub>q</sub> =</b>	26	<b>N<sub>c</sub> =</b>	45	<b>N<sub>q</sub>/N<sub>c</sub> =</b>	0.5777778	<b>N<sup>'</sup>*<sub>q</sub> =</b>	60	<b>N<sup>'</sup>*<sub>c</sub> =</b>	92	<b>S'<sub>q</sub> =</b>	1.5773503	<b>S'<sub>c</sub> =</b>	1.5777778	<b>d'<sub>q</sub> =</b>	1.5773503	<b>d'<sub>c</sub> =</b>	1.4	<b>N'<sub>q</sub> =</b>	<b>60.00</b>	<b>N'<sub>c</sub> =</b>	<b>92.00</b>	<b>q =</b>	<b>28.87</b>		[kPa]	<b>P<sub>p</sub> =</b>	<b>1133.09</b>		[kN]
<b>n° =</b>	<b>4</b>																																																
	3																																																
$\varphi' =$	30																																																
	[°]																																																
<b>k =</b>	1.000																																																
<b>K<sub>p</sub> =</b>	3.000																																																
<b>L/D =</b>	16.7																																																
	16																																																
<b>L<sub>c</sub>/D =</b>	5.77																																																
<b>N<sub>q</sub> =</b>	26																																																
<b>N<sub>c</sub> =</b>	45																																																
<b>N<sub>q</sub>/N<sub>c</sub> =</b>	0.5777778																																																
<b>N<sup>'</sup>*<sub>q</sub> =</b>	60																																																
<b>N<sup>'</sup>*<sub>c</sub> =</b>	92																																																
<b>S'<sub>q</sub> =</b>	1.5773503																																																
<b>S'<sub>c</sub> =</b>	1.5777778																																																
<b>d'<sub>q</sub> =</b>	1.5773503																																																
<b>d'<sub>c</sub> =</b>	1.4																																																
<b>N'<sub>q</sub> =</b>	<b>60.00</b>																																																
<b>N'<sub>c</sub> =</b>	<b>92.00</b>																																																
<b>q =</b>	<b>28.87</b>																																																
	[kPa]																																																
<b>P<sub>p</sub> =</b>	<b>1133.09</b>																																																
	[kN]																																																



### 10.2.2 Portata laterale

Il calcolo della portata laterale è valutato come:

$$P_L = \sum f_{si} \cdot A_L \cdot C_S$$

condotto secondo quanto espresso da Reese (1976), ove il coefficiente di attrito dello strato i-esimo è dato dalla formula:

$$f_s = \alpha \cdot C + p'_0 \cdot K \cdot \tan \delta$$

Il valore di  $p'_0$  segnato corrisponde alla pressione litostatica efficace media in corrispondenza dello strato i-esimo, indicata sotto come  $\sigma'_{vz}$ .

Il coefficiente K è ricavabile da una semplice tabella proposta da Reese in cui K assume valori compresi tra 0.5 e 0.7 in funzione della profondità dello strato.

---

#### Portata laterale [Reese 1976, Meardi 1988]

	Spess. strato	Fondo strato	$\gamma$	$\gamma'$	$\sigma'_{vz}$	$C_u$	$C_r$	$\varphi'$	K	$f'_{si}$	$f''_{si}$	$f_{si}$
	[m]	[m]	[kN/m <sup>3</sup> ]	[kN/m <sup>3</sup> ]	[kPa]	[kPa]	[kPa]	[°]		[kN/m]	[kN/m]	[kN/m]
1	4.5	4.5	18.00	18.00	81.0	0.00	0.00	28	0.70	52.58	0	52.58
2	3.5	8.0	18.00	18.00	144.0	0.00	0.00	30	0.60	109.12	0	109.12
3	7.0	15.0	18.00	18.00	270.0	0.00	0.00	30	0.50	334.63	0	334.63
4	5.0	20.0	18.00	18.00	360.0	0.00	0.00	30	0.50	363.73	0	363.73
5		0.0		0.00	0.0		0.00		0.00	0.00	0	0.00
6		0.0		0.00	0.0		0.00		0.00	0.00	0	0.00

Portata totale laterale

$$P_L = \boxed{2236.12} \text{ [kN]}$$

### 10.3 Verifica pali

Da quanto sopra esposto si ricavano le azioni più significative per le verifiche a pressoflessione e a taglio della sezione del palo più sollecitato (compressioni positive), come riportato di seguito:

$M_{max} = 190 \text{ kNm}$   
 $N = 3110 \text{ kN}$

#### 10.3.1 Verifica a pressoflessione

Si riportano di seguito i risultati del calcolo di verifica a pressoflessione della sezione:

**Titolo :** Pali di fondazione SC.03

**Sezione circolare cava**

Raggio esterno: 600 [mm]

Raggio interno: 0 [mm]

N° barre uguali: 12

Diametro barre: 20 [mm]

Copriferro (baric.): 100 [mm]

N° barre: 1

N°	As [mm²]	x [mm]	y [mm]
1	314	400	0

**Tipo Sezione**

Rettan.re  Trapezi

a T  Circolare

Rettangoli  Coord.

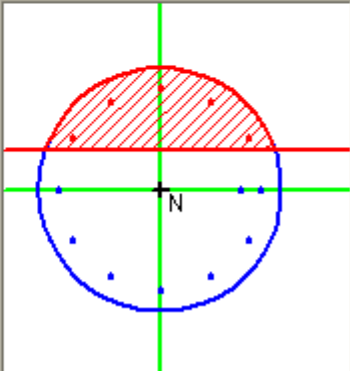

**Sollecitazioni**

S.L.U.  Metodo n

N<sub>Sd</sub>: 2895  kN

M<sub>xSd</sub>: 337  kNm

M<sub>ySd</sub>: 0

**P.to applicazione N**

Centro  Baricentro cls

Coord.[mm] xN: 0 yN: 0

Tipo rottura: Lato calcestruzzo - Acciaio snervato

**Metodo di calcolo**

S.L.U.+  S.L.U.-

Metodo n

**Tipo flessione**

Retta  Deviata

Vertici: 50  N° rett. 100

L<sub>0</sub>: 0  mm

Precompresso

**Materiali**

FeB44k

C25/30

$\epsilon_{su}$	10 ‰	$\epsilon_{cu}$	3.5 ‰
$f_{yd}$	373.9 N/mm²	$f_{cd}$	15.63
$E_s$	200'000 N/mm²	$\alpha$	0.85
$E_s/E_c$	15	$f_{cc}/f_{cd}$	0.8
$\epsilon_{syd}$	1.870 ‰	$\sigma_{c,adm}$	9.75
$\sigma_{s,adm}$	255 N/mm²	$\tau_{co}$	0.6
		$\tau_{c1}$	1.829

M<sub>xRd</sub>: 1'741  kN m

$\sigma_c$ : -13.29  N/mm²

$\sigma_s$ : 373.9  N/mm²

$\epsilon_c$ : 3.500 ‰

$\epsilon_s$ : 5.933 ‰

d: 1'100 mm

x: 408.2  x/d: 0.3711

$\delta$ : 0.9038

**CASALPUSTERLENGO-Zorlesco SS9**

**Struttura: P56197b-1205 - Arco a 3 elementi 2  
cerniere 6 x 20**

***DATI GEOMETRICI DELL'OPERA***

Luce netta della struttura	m	20.00
Altezza nominale interna della struttura	m	6.00
Numero di archi prefabbricati	n°	19
Interasse tra gli archi della struttura	m	1.25
Larghezza teorica totale	m	23.75
Lunghezza orizzontale dell'obliquo (aa)	m	1.25

***MATERIALI***

<b>Calcestruzzo dei prefabbricati</b>		
Resistenza caratteristica cubica Rck	N/mm2	40
Resistenza di calcolo	N/mm2	20.75
<b>Calcestruzzo dei giunti</b>		
Resistenza caratteristica cubica Rck	N/mm2	35
Resistenza di calcolo	N/mm2	18.16
Modulo elastico impiegato nel calcolo	N/mm2	33 800
<b>Calcestruzzo della soletta superiore</b>		
Resistenza caratteristica cubica Rck	N/mm2	30
Resistenza di calcolo	N/mm2	15.56
<b>Acciaio</b>		FeB44k

***PROGRAMMA DI CALCOLO***

'CalcoloArticolati' vers.2.0.22
Normativa: EC2 recepito da DM 96

**DESCRIZIONE DEL TELAIO**

n° trave	Lunghezza		Area	Momento d'inerzia	Orientamento		H sez.	Posizione baricentro	Mod. elastico terreno	
	facciata	trave			facciata	trave			esterno	interno
	cm.	cm.			gradi	gradi			N/cm2	N/cm2
1	0.00	44.25	1	10	0.00°	0.00°	0.00	0.00	0	0
2	0.00	0.01	1000000	1000000000	90.00°	90.00°	0.00	0.00	0	0
3	461.17	479.89	5558	6881460	90.00°	90.00°	100.00	48.75	10972	0
4	186.81	236.78	5558	6881460	48.00°	48.00°	100.00	48.75	8572	0
5	226.24	264.87	7000	9577690	6.00°	6.00°	107.00	57.14	7681	0
6	650.00	626.90	6613	8359946	0.00°	0.00°	105.00	59.89	7523	0
7	650.00	626.90	6613	8359946	0.00°	0.00°	105.00	59.89	7429	0
8	226.24	264.87	7000	9577690	-6.00°	-6.00°	107.00	57.14	7547	0
9	186.81	236.78	5558	6881460	-48.00°	-48.00°	100.00	48.75	8415	0
10	461.17	479.89	5558	6881460	-90.00°	-90.00°	100.00	48.75	10815	0
11	0.00	0.10	0	0	-90.00°	-90.00°	0.00	0.00	0	0
12	0.00	44.25	1000000	1000000000	0.00°	0.00°	0.00	0.00	0	0

**DESCRIZIONE DELLE SEZIONI**

TRAVE	Sez	H1	Y1	Y2	B1	B2	S2	V2	B3	S3	V3	A1	A2	A3	A4	IO	G
3	1	100	94	6	36	125	12	0	125	10	0	12.57	10.81	0.00	7.54	0	48.8
3	2	100	94	6	36	125	12	0	125	10	0	12.57	8.80	0.00	7.54	0	48.8
3	3	100	94	6	36	125	12	0	125	10	0	17.28	8.80	5.32	7.54	0	48.8
3	4	100	94	6	36	125	12	0	125	10	0	29.85	8.80	5.32	10.05	0	48.8
3	5	100	94	6	36	125	12	0	125	10	0	37.07	6.55	5.32	10.05	0	48.8
4	1	100	94	6	36	125	12	0	125	10	0	37.70	8.16	0.00	5.03	0	48.8
4	2	100	94	6	36	125	12	0	125	10	0	37.70	10.30	0.00	5.03	0	48.8
4	3	100	94	6	36	125	12	0	125	10	0	38.70	10.30	0.00	15.88	0	48.8
4	4	100	94	6	36	125	12	0	125	10	0	39.71	10.30	0.00	5.03	0	48.8
4	5	100	94	6	36	125	12	0	125	10	0	39.71	8.62	0.00	5.03	0	48.8
5	1	107	97.5	6.0	44	125	12	0	125	20	0	39.71	7.81	12.83	9.05	0	57.1
5	2	107	98.0	6.0	42	125	12	0	125	20	0	38.14	7.16	12.83	9.05	0	57.1
5	3	107	98.5	6.5	40	125	12	0	125	20	0	30.28	7.16	12.83	9.05	0	57.1
5	4	107	99.0	7.5	38	125	12	0	125	20	0	23.56	10.30	12.83	9.05	0	57.1
5	5	107	99.5	8.5	36	125	12	0	125	20	0	16.02	12.57	9.42	9.05	0	57.1
6	1	105	99	8.5	37	125	8	0	125	23	0	16.02	12.57	9.42	7.64	0	59.9
6	2	105	99	7.5	37	125	8	0	125	23	0	8.73	28.23	5.93	7.64	0	59.9
6	3	105	99	7.5	37	125	8	0	125	23	0	8.73	37.73	1.72	7.64	0	59.9
6	4	105	99	7.5	37	125	8	0	125	23	0	8.73	41.88	0.67	5.03	0	59.9
6	5	105	99	7.5	37	125	8	0	125	23	0	8.73	42.88	0.00	5.03	0	59.9
7	1	105	99	7.5	37	125	8	0	125	23	0	8.73	42.88	0.00	5.03	0	59.9
7	2	105	99	7.5	37	125	8	0	125	23	0	8.73	41.88	0.67	5.03	0	59.9
7	3	105	99	7.5	37	125	8	0	125	23	0	8.73	37.73	1.72	7.64	0	59.9
7	4	105	99	7.5	37	125	8	0	125	23	0	8.73	28.23	5.93	7.64	0	59.9
7	5	105	99	8.5	37	125	8	0	125	23	0	16.02	12.57	9.42	7.64	0	59.9
8	1	107	99.5	8.5	36	125	12	0	125	20	0	16.02	12.57	9.42	9.05	0	57.1
8	2	107	99.0	7.5	38	125	12	0	125	20	0	23.56	10.30	12.83	9.05	0	57.1
8	3	107	98.5	6.5	40	125	12	0	125	20	0	30.28	7.16	12.83	9.05	0	57.1
8	4	107	98.0	6.0	42	125	12	0	125	20	0	38.14	7.16	12.83	9.05	0	57.1
8	5	107	97.5	6.0	44	125	12	0	125	20	0	39.71	7.81	12.83	9.05	0	57.1

<b>9</b>	1	100	94	6	36	125	12	0	125	10	0	39.71	8.62	0.00	5.03	0	48.8
<b>9</b>	2	100	94	6	36	125	12	0	125	10	0	39.71	10.30	0.00	5.03	0	48.8
<b>9</b>	3	100	94	6	36	125	12	0	125	10	0	38.70	10.30	0.00	15.88	0	48.8
<b>9</b>	4	100	94	6	36	125	12	0	125	10	0	37.70	10.30	0.00	5.03	0	48.8
<b>9</b>	5	100	94	6	36	125	12	0	125	10	0	37.70	8.16	0.00	5.03	0	48.8
<b>10</b>	1	100	94	6	36	125	12	0	125	10	0	37.07	6.55	5.32	10.05	0	48.8
<b>10</b>	2	100	94	6	36	125	12	0	125	10	0	29.85	8.80	5.32	10.05	0	48.8
<b>10</b>	3	100	94	6	36	125	12	0	125	10	0	17.28	8.80	5.32	7.54	0	48.8
<b>10</b>	4	100	94	6	36	125	12	0	125	10	0	12.57	8.80	0.00	7.54	0	48.8
<b>10</b>	5	100	94	6	36	125	12	0	125	10	0	12.57	10.81	0.00	7.54	0	48.8

**CALCOLO DELLA RIPARTIZIONE TRASVERSALE DEI CARICHI MOBILI****Dati:**

Numero di archi prefabbricati che formano il ponte	n°	19	Luce del ponte	m	20.00
Interasse tra gli archi della struttura	m	1.25	Larghezza teorica del ponte	m	23.75
Larghezza delle corsie veicolari	m	3.5	Numero di corsie veicolari	n°	2
Distanza della 1a corsia veicolare dal bordo del ponte	m	1.0	Larghezza del marciapiede con sovracc	m	1.0
Carico di prova		1530.4	Sovraccarico sul marciapiede (corsia 0)	t/m2	0.4

**Carichi sulle corsie e ripartizione sugli archi:**

Corsia	Aliquota	Distanza dal bordo del ponte	Larghezza corsia	Carico per arco	Note
0	10%	0.00	1.00	0.037	Folla sul marciapiede
1	100%	1.00	3.50	0.357	
2	50%	4.50	3.50	0.179	

Rigidezza del nodo centrale di un arco isolato 506.78 kN/cm  
 Momento d'inerzia del trasverso 1 685 060 cm4

**Sollecitazioni del trasverso con le azioni per le verifiche allo s.l.u.:**

ARCO	Carico mobile		FRECCE DEGLI ARCHI			Forze tra trasverso e arco	TAGLIO	MOMENTO flettente
	Aliquota della corsia più caricata	Totale	Isolati	Con trasverso	Differenza			
		kN	mm	mm	mm	kN	kN	kN.m
1° arco	0.200	306.6	12.93	14.85	1.93	97.7	97.7	0.0
2° arco	0.331	506.3	15.85	14.96	-0.89	-45.1	52.6	122.1
3° arco	0.357	546.6	16.44	14.76	-1.68	-85.2	-32.6	187.8
4° arco	0.285	435.9	14.82	14.09	-0.73	-36.9	-69.5	147.0
5° arco	0.179	274.6	12.46	13.04	0.58	29.6	-39.9	60.2
6° arco	0.178	271.9	12.42	11.81	-0.61	-30.8	-70.7	10.3
7° arco	0.072	110.7	10.06	10.57	0.51	25.9	-44.8	-78.2
8° arco	0.000	0.0	8.44	9.53	1.09	55.2	10.4	-134.2
9° arco	0.000	0.0	8.44	8.82	0.38	19.4	29.8	-121.3
10° arco	0.000	0.0	8.44	8.43	0.00	-0.1	29.7	-84.0
11° arco	0.000	0.0	8.44	8.28	-0.16	-7.9	21.8	-46.9
12° arco	0.000	0.0	8.44	8.26	-0.18	-8.9	12.9	-19.6
13° arco	0.000	0.0	8.44	8.30	-0.14	-7.0	5.9	-3.5
14° arco	0.000	0.0	8.44	8.35	-0.09	-4.4	1.4	3.9
15° arco	0.000	0.0	8.44	8.39	-0.04	-2.2	-0.8	5.7
16° arco	0.000	0.0	8.44	8.42	-0.01	-0.7	-1.5	4.7
17° arco	0.000	0.0	8.44	8.44	0.00	0.1	-1.4	2.8
18° arco	0.000	0.0	8.44	8.45	0.01	0.6	-0.8	1.1
19° arco	0.000	0.0	8.44	8.45	0.02	0.8	0.0	0.0

**Risultati:**

Freccia di un arco isolato con i soli carichi permanenti (condizione 20: verifica s.l.u.) mm 8.44  
 Freccia max. di un arco isolato con carichi permanenti + mobili (condiz 21: verifica s.l.u.) mm 16.44  
 Freccia max. della struttura con trasverso: carichi permanenti + mobili (in corrispondenza del 2° arco) mm 14.96  
 Coefficiente di ripartizione trasversale teorico (= rapporto tra il carico agente sull'arco più carico e quello agente sulla corsia più carica) **0.2911**  
 Momento flettente positivo massimo sul trasverso (in corrispondenza del 3° arco) kN.m 187.8  
 Momento flettente negativo massimo sul trasverso (in corrispondenza del 8° arco) kN.m -134.2

**Calcolo delle sollecitazioni resistenti del trasverso:**

Componenti del trasverso	Descrizione sezioni			Aree ferri		Sollecitaz. resistenti	
	H	Y	B1	A1	A2	Vcls	Mrd
	altezza totale	altezza utile	larghezza utile	superiori	inferiori	kN	kN.m
	cm	cm	cm	cm2	cm2		
Soletta sopra la trave centrale	23.0	11.5	1 170	60.04	60.04	1541.0	247.9
Collegamento tetto-trave centrale	105.0	99.0	130	12.56	12.56	996	819.0
<b>TOTALE</b>						<b>2537</b>	<b>1066.9</b>

Struttura: P56197b-1205 - Arco a 3 elementi 2 cerniere 6 x 20  
CASALPUSTERLENGO-Zorlesco SS9

**Coefficienti moltiplicativi delle azioni  
per le diverse condizioni di carico impiegate**

<b>cond. carico</b>	<b>gi1</b>	<b>gi2</b>	<b>gi3</b>	<b>gi4</b>	<b>q1</b>	<b>q3</b>	<b>dinamico</b>
10, 20	1.5	1.5	1.5	0.5	0	0	1
21, 22, 25, 26, 27	1.5	1.5	1.5	0.5	1.5	1.5	1.3333
41	1	1	1	0.7	0	0	1
51, 55, 56	1	1	1	0.7	0.874	0	1
61, 65, 66	1	1	1	0.7	0.606	0	1
91, 92, 93, 94	1	1	1	1	0	0	1



**DATI CONDIZIONE DI CARICO 20 - Solo carichi permanenti, profilo dei carichi accidentali (s.l.u.)**

**CARICHI DISTRIBUITI su una striscia larga un arco**

n° trave	carichi verticali		pressione orizzontale a inizio trave			pressione orizzontale a fine trave		
	inizio trave	fine trave	quiete/altro	per deformaz	TOTALE	quiete/altro	per deformaz	TOTALE
	N/cm.	N/cm.	N/cm.	N/cm.	N/cm.	N/cm.	N/cm.	N/cm.
1	0.0	0.0	0.0	0.0	0.0	0.0	0.0	0.0
2	0.0	0.0	0.0	0.0	0.0	0.0	0.0	0.0
3	0.0	0.0	1121.9	0.0	1121.9	444.1	-11.5	432.6
4	795.8	200.7	485.4	-11.5	473.9	210.2	-119.4	90.8
5	285.2	180.4	237.0	-119.4	117.6	181.9	-142.7	39.1
6	196.7	165.6	0.0	0.0	0.0	0.0	0.0	0.0
7	165.6	134.4	0.0	0.0	0.0	0.0	0.0	0.0
8	117.8	196.3	-36.5	-126.0	-162.4	-46.6	-152.8	-199.4
9	107.9	681.3	-53.6	-152.8	-206.4	-138.7	-246.7	-385.3
10	0.0	0.0	-130.3	-246.7	-377.0	-351.3	0.0	-351.3
11	0.0	0.0	0.0	0.0	0.0	0.0	0.0	0.0
12	0.0	0.0	0.0	0.0	0.0	0.0	0.0	0.0

N.B.: I carichi distribuiti sono riferiti alla proiezione della trave e non al suo sviluppo

**FORZE CONCENTRATE VERTICALI ad arco**

Trave	n° forze sulla trave	Entità della forza	Distanza dal nodo precedente	Entità della forza	Distanza dal nodo precedente	Entità della forza	Distanza dal nodo precedente
		N	cm	N	cm	N	cm
1	0						
2	0						
3	0						
4	0						
5	0						
6	0						
7	0						
8	0						
9	0						
10	0						
11	0						
12	0						

**PESI PROPRII delle travi**

(Carichi distribuiti che si aggiungono ai carichi verticali esposti nella prima tabella)

Trave	Peso lineare	Note
n°	N/cm	
1	0.0	trave fittizia
2	0.0	trave fittizia
3	204.3	
4	204.3	
5	257.3	
6	243.0	
7	243.0	
8	257.3	
9	204.3	
10	204.3	
11	0.0	trave fittizia
12	0.0	trave fittizia

**FORZE NODALI su un arco**

(La tabella è compilata soltanto nelle posizioni in cui vi siano forze o coppie nodali)

Posizione nodale	Forza o coppia
	N o N.cm

N.B. I carichi, le forze concentrate e i pesi proprii sono già moltiplicati per i coefficienti 'g' moltiplicativi delle azioni

**CONDIZIONE DI CARICO 20 - Solo carichi permanenti, profilo dei carichi accidentali (s.l.u.)****SOLLECITAZIONI NELLE TRAVI**

			sez. 1	sez. 2	sez. 3	sez. 4	sez. 5	
TRAVE 1	N	(kN)	0.00	0.00	0.00	0.00	0.00	Incastro
	M	(kN.m)	0.00	0.00	0.00	0.00	0.00	
	T	(kN)	0.00	0.00	0.00	0.00	0.00	
TRAVE 2	N	(kN)	755.63	755.63	755.63	755.63	755.63	
	M	(kN.m)	88.12	88.13	88.13	88.13	88.13	
	T	(kN)	49.73	49.73	49.73	49.73	49.73	
TRAVE 3	N	(kN)	755.63	683.62	619.18	562.34	513.08	
	M	(kN.m)	88.13	74.57	-66.10	-311.87	-640.74	
	T	(kN)	49.73	-70.07	-170.77	-252.39	-314.92	
TRAVE 4	N	(kN)	586.60	572.91	560.19	548.44	537.67	
	M	(kN.m)	-683.42	-651.44	-633.04	-626.17	-628.76	
	T	(kN)	84.48	53.20	26.32	3.85	-14.22	
TRAVE 5	N	(kN)	409.66	407.17	404.72	402.30	399.92	
	M	(kN.m)	-603.27	-423.70	-260.54	-113.09	19.37	
	T	(kN)	332.42	302.77	274.37	247.24	221.37	
TRAVE 6	N	(kN)	374.62	373.83	374.19	374.54	374.86	
	M	(kN.m)	23.49	386.83	635.88	772.76	799.60	
	T	(kN)	256.66	188.21	118.53	50.16	-16.90	
TRAVE 7	N	(kN)	374.82	374.82	374.82	374.82	375.52	
	M	(kN.m)	799.63	718.58	531.77	241.32	-150.67	
	T	(kN)	-16.90	-82.64	-147.07	-210.18	-269.30	
TRAVE 8	N	(kN)	402.04	403.35	404.72	406.13	407.60	
	M	(kN.m)	-155.51	-293.85	-444.97	-609.39	-787.66	
	T	(kN)	-233.61	-255.73	-278.79	-302.79	-327.74	
TRAVE 9	N	(kN)	529.35	536.27	544.99	555.52	567.85	
	M	(kN.m)	-811.99	-808.32	-813.72	-829.73	-857.87	
	T	(kN)	16.48	-1.31	-22.38	-46.72	-74.33	
TRAVE 10	N	(kN)	486.47	502.31	515.68	526.57	534.99	
	M	(kN.m)	-813.60	-478.10	-191.75	46.25	236.73	
	T	(kN)	312.56	269.56	227.28	185.70	144.84	
TRAVE 11	N	(kN)	0.00	0.00	0.00	0.00	0.00	Cerniera esterna
	M	(kN.m)	0.00	0.00	0.00	0.00	0.00	
	T	(kN)	0.00	0.00	0.00	0.00	0.00	
TRAVE 12	N	(kN)	144.84	144.84	144.84	144.84	144.84	
	M	(kN.m)	236.73	177.55	118.36	59.18	0.00	
	T	(kN)	-534.99	-534.99	-534.99	-534.99	-534.99	

**SPOSTAMENTI NODALI**

	ROTAZIONE mrad.	SPOSTAM. VERT. mm.	SPOSTAM. ORIZZ. mm.
inizio trave 1	X(1)= 0.00000		
inizio trave 2			
inizio trave 3	X(2)= 0.00000	X(3)= 0.00	X(4)= 0.00
inizio trave 4	X(5)= 0.32393	X(6)= -0.16	X(7)= 0.10
inizio trave 5	X(8)= 0.97905	X(9)= -1.25	X(10)= 1.21
inizio trave 6	X(11)= 1.18180	X(12)= -4.23	X(13)= 1.48
inizio trave 7	X(14)= -0.10459	X(15)= -8.44	X(16)= 1.38
inizio trave 8	X(17)= -1.17869	X(18)= -3.38	X(19)= 1.27
inizio trave 9	X(20)= -0.82720	X(21)= -0.60	X(22)= 1.52
inizio trave 10	X(23)= 0.01117	X(24)= 0.10	X(25)= 2.20
inizio trave 11	X(26)= 0.52309	X(27)= 0.23	X(28)= 0.00
inizio trave 12	X(26)= 0.52309	X(27)= 0.23	X(28)= 0.00
fine trave 12	X(29)= 0.52294		

**VERIFICA DELLE SEZIONI - Struttura: P56197b-1205 - Arco a 3 elementi 2 cerniere 6 x 20**

CASALPUSTERLENGO-Zorlesco SS9

**Condizione di carico 20 - Solo carichi permanenti, profilo dei carichi accidentali (s.l.u.)**
**Dati del calcolo:**

PROFILO DEL TERRENO sopra la struttura:

Coordinate dello spigolo P rispetto al culmine dell'estradosso:  $X_p = 0.00$  m.  $Y_p = 0.50$  m.  
 Pendenze a sinistra e a destra di P (+ se il profilo scende a destra)  $a_{sx} = 2\%$   $a_{dx} = 2\%$   
 Peso specifico del terreno: a sinistra: 1.80 t/m<sup>3</sup> a destra: 1.80 t/m<sup>3</sup>  
 Coefficiente di spinta di quiete: a sinistra:  $0.46 \times g_3 = 0.69$  a destra:  $0.45 \times (g_3) = 0.225$   
 Modulo elastico del terreno in superficie: 70 MPa 70 MPa Increment. con la profund. 5 MPa / m  
 Spessore di terreno considerato elastico: 9.75 m. a sx: 9.37 m. a dx:  
 Coefficienti moltiplicativi delle azioni:  $g_1 = 1.50$   $g_2 = 1.50$   $g_3 = 1.50$  ( $g_3 = 0.5$  se favorevole)  
 Il fattore  $g_3 = 1.50$  è applicato alle spinte sul fianco sinistro della struttura; il fattore ( $g_3$ ) = 0.5 sul fianco destro

**CARICHI MOBILI:**

Nessuno

TRAVE	Sezione	Sollecitazioni esterne						Descrizione delle sezioni					Aree dei ferri				Sollecitazioni resistenti			
		Md baricen- trico	e1 distanza da facc.	Md + décalage	Nd	Vd	Vd - riduzione appoggi	H altezza totale	Y altezza utile	B5 lato com- presso	B1 larghez- za taglio	X1 asse neutro	A1 esterni	A2 interni	A3 ferri piegati	A4 totale staffe/m	Mrd baricentrico	V <sub>Rd1</sub>	V <sub>Rd2</sub>	V <sub>Rd3</sub>
		kN.m	cm	kN.m	kN	kN	kN	cm	cm	cm	cm	cm	cm <sup>2</sup>	cm <sup>2</sup>	cm <sup>2</sup>	cm <sup>2</sup> /m	kN.m	kN	kN	kN
3	1	88.1	-60.4	<b>99.3</b>	755.6	49.7	<b>49.7</b>	100.0	94.0	125.0	36.0	10.6	12.57	10.81	0.00	7.54	<b>720.4</b>	207.6	1533.8	446.2
	2	74.6	-59.7	<b>74.6</b>	683.6	-70.1	<b>-70.1</b>	100.0	94.0	125.0	36.0	9.8	12.57	8.80	0.00	7.54	<b>621.3</b>	-198.6	-1533.8	-437.1
	3	-66.1	-38.1	<b>-145.2</b>	619.2	-170.8	<b>-170.8</b>	100.0	94.0	125.0	36.0	11.3	17.28	8.80	5.32	7.54	<b>-855.8</b>	-203.2	-1533.8	-680.2
	4	-311.9	6.7	<b>-424.0</b>	562.3	-252.4	<b>-249.0</b>	100.0	94.0	125.0	36.0	13.3	29.85	8.80	5.32	10.05	<b>-1241.0</b>	-213.5	-1533.8	-780.1
	5	-640.7	76.1	<b>-700.5</b>	513.1	-314.9	<b>-281.9</b>	100.0	94.0	125.0	36.0	14.7	37.07	6.55	5.32	10.05	<b>-1453.4</b>	-217.9	-1533.8	-784.6
4	1	-683.4	67.8	<b>-700.5</b>	586.6	84.5	<b>27.0</b>	100.0	94.0	125.0	36.0	15.0	37.70	8.16	0.00	5.03	<b>-1504.3</b>	225.4	1533.8	384.4
	2	-651.4	65.0	<b>-679.8</b>	572.9	53.2	<b>22.8</b>	100.0	94.0	125.0	36.0	14.7	37.70	10.30	0.00	5.03	<b>-1499.7</b>	224.2	1533.8	383.2
	3	-633.0	64.3	<b>-649.2</b>	560.2	26.3	<b>11.8</b>	100.0	94.0	125.0	36.0	14.8	38.70	10.30	0.00	15.88	<b>-1526.8</b>	224.2	1533.8	726.7
	4	-626.2	65.4	<b>-631.9</b>	548.4	3.8	<b>-6.8</b>	100.0	94.0	125.0	36.0	14.9	39.71	10.30	0.00	5.03	<b>-1554.4</b>	-224.4	-1533.8	-383.4
	5	-628.8	68.2	<b>-634.8</b>	537.7	-14.2	<b>3.9</b>	100.0	94.0	125.0	36.0	15.1	39.71	8.62	0.00	5.03	<b>-1549.2</b>	223.4	1533.8	382.4
5	1	-603.3	90.1	<b>-634.7</b>	409.7	332.4	<b>284.8</b>	107.0	97.5	125.0	44.0	14.7	39.71	7.81	12.83	9.05	<b>-1580.7</b>	244.0	1944.4	837.7
	2	-423.7	46.9	<b>-562.3</b>	407.2	302.8	<b>279.7</b>	107.0	98.0	125.0	42.0	14.5	38.14	7.16	12.83	9.05	<b>-1534.3</b>	234.6	1865.6	831.4
	3	-260.5	7.2	<b>-387.0</b>	404.7	274.4	<b>267.1</b>	107.0	98.5	125.0	40.0	13.0	30.28	7.16	12.83	9.05	<b>-1272.7</b>	217.4	1785.8	817.3
	4	-113.1	-29.0	<b>-227.9</b>	402.3	247.2	<b>246.9</b>	107.0	99.0	125.0	38.0	11.7	23.56	10.30	12.83	9.05	<b>-1045.6</b>	201.5	1705.1	804.4
	5	19.4	-62.0	<b>107.3</b>	399.9	221.4	<b>221.4</b>	107.0	98.5	125.0	36.0	9.5	16.02	12.57	9.42	9.05	<b>628.9</b>	178.6	1607.2	778.4

TRAVE	Sezione	Sollecitazioni esterne						Descrizione delle sezioni					Aree dei ferri				Sollecitazioni resistenti			
		Md baricen- trico	e1 distanza da facc.	Md + décalage	Nd	Vd	Vd - riduzione appoggi	H altezza totale	Y altezza utile	B5 lato com- presso	B1 larghez- za taglio	X1 asse neutro	A1 esterni	A2 interni	A3 ferri piegati	A4 totale staffe/m	Mrd baricentrico	VRd1	VRd2	VRd3
		kN.m	cm	kN.m	kN	kN	kN	cm	cm	cm	cm	cm	cm2	cm2	cm2	cm2/m	kN.m	kN	kN	kN
6	1	23.5	-66.2	<b>131.9</b>	374.6	256.7	<b>256.7</b>	105.0	96.5	125.0	37.0	9.0	16.02	12.57	9.42	7.64	<b>592.7</b>	178.1	1618.3	674.3
	2	386.8	-163.4	<b>465.3</b>	373.8	188.2	<b>188.2</b>	105.0	97.5	125.0	37.0	12.3	8.73	28.23	5.93	7.64	<b>1132.5</b>	199.0	1635.1	700.4
	3	635.9	-229.8	<b>683.8</b>	374.2	118.5	<b>118.5</b>	105.0	97.5	125.0	37.0	13.9	8.73	37.73	1.72	7.64	<b>1452.0</b>	210.8	1635.1	541.8
	4	772.8	-266.2	<b>790.8</b>	374.5	50.2	<b>50.2</b>	105.0	97.5	125.0	37.0	14.6	8.73	41.88	0.67	5.03	<b>1590.2</b>	215.9	1635.1	412.2
	5	799.6	-273.2	<b>803.1</b>	374.9	-16.9	<b>-16.9</b>	105.0	97.5	125.0	37.0	14.8	8.73	42.88	0.00	5.03	<b>1623.7</b>	-217.2	-1635.1	-382.1
7	1	799.6	-273.2	<b>803.1</b>	374.8	-16.9	<b>-16.9</b>	105.0	97.5	125.0	37.0	14.8	8.73	42.88	0.00	5.03	<b>1623.7</b>	-217.2	-1635.1	-382.1
	2	718.6	-251.6	<b>751.0</b>	374.8	-82.6	<b>-82.6</b>	105.0	97.5	125.0	37.0	14.6	8.73	41.88	0.67	5.03	<b>1590.3</b>	-215.9	-1635.1	-412.2
	3	531.8	-201.8	<b>592.5</b>	374.8	-147.1	<b>-147.1</b>	105.0	97.5	125.0	37.0	13.9	8.73	37.73	1.72	7.64	<b>1452.3</b>	-210.8	-1635.1	-541.8
	4	241.3	-124.3	<b>329.8</b>	374.8	-210.2	<b>-210.2</b>	105.0	97.5	125.0	37.0	12.3	8.73	28.23	5.93	7.64	<b>1132.9</b>	-199.1	-1635.1	-700.5
	5	-150.7	-19.8	<b>-258.1</b>	375.5	-269.3	<b>-269.3</b>	105.0	99.0	125.0	37.0	10.5	16.02	12.57	9.42	7.64	<b>-781.4</b>	-186.6	-1660.2	-695.7
8	1	-155.5	-18.5	<b>-264.0</b>	402.0	-233.6	<b>-233.6</b>	107.0	99.5	125.0	36.0	10.4	16.02	12.57	9.42	9.05	<b>-787.7</b>	-184.6	-1623.5	-790.6
	2	-293.9	15.7	<b>-411.8</b>	403.4	-255.7	<b>-255.4</b>	107.0	99.0	125.0	38.0	11.7	23.56	10.30	12.83	9.05	<b>-1046.1</b>	-201.6	-1705.1	-804.5
	3	-445.0	52.8	<b>-572.7</b>	404.7	-278.8	<b>-272.7</b>	107.0	98.5	125.0	40.0	13.0	30.28	7.16	12.83	9.05	<b>-1272.7</b>	-217.4	-1785.8	-817.3
	4	-609.4	92.9	<b>-747.2</b>	406.1	-302.8	<b>-283.5</b>	107.0	98.0	125.0	42.0	14.5	38.14	7.16	12.83	9.05	<b>-1533.8</b>	-234.5	-1865.6	-831.3
	5	-787.7	136.1	<b>-818.6</b>	407.6	-327.7	<b>-287.8</b>	107.0	97.5	125.0	44.0	14.7	39.71	7.81	12.83	9.05	<b>-1579.7</b>	-243.8	-1944.4	-837.5
9	1	-812.0	104.6	<b>-818.8</b>	529.4	16.5	<b>-3.1</b>	100.0	94.0	125.0	36.0	15.0	39.71	8.62	0.00	5.03	<b>-1545.8</b>	-222.7	-1533.8	-381.7
	2	-808.3	102.0	<b>-812.8</b>	536.3	-1.3	<b>6.8</b>	100.0	94.0	125.0	36.0	14.9	39.71	10.30	0.00	5.03	<b>-1549.4</b>	223.3	1533.8	382.3
	3	-813.7	100.6	<b>-827.7</b>	545.0	-22.4	<b>-9.2</b>	100.0	94.0	125.0	36.0	14.7	38.70	10.30	0.00	15.88	<b>-1520.6</b>	-222.8	-1533.8	-725.3
	4	-829.7	100.6	<b>-854.7</b>	555.5	-46.7	<b>-20.3</b>	100.0	94.0	125.0	36.0	14.6	37.70	10.30	0.00	5.03	<b>-1492.6</b>	-222.6	-1533.8	-381.6
	5	-857.9	102.3	<b>-872.9</b>	567.9	-74.3	<b>-24.4</b>	100.0	94.0	125.0	36.0	14.9	37.70	8.16	0.00	5.03	<b>-1496.7</b>	-223.7	-1533.8	-382.7
10	1	-813.6	118.5	<b>-872.7</b>	486.5	312.6	<b>283.8</b>	100.0	94.0	125.0	36.0	14.5	37.07	6.55	5.32	10.05	<b>-1442.5</b>	215.5	1533.8	782.1
	2	-478.1	46.4	<b>-595.4</b>	502.3	269.6	<b>266.6</b>	100.0	94.0	125.0	36.0	13.0	29.85	8.80	5.32	10.05	<b>-1216.1</b>	208.0	1533.8	774.7
	3	-191.8	-11.6	<b>-291.2</b>	515.7	227.3	<b>227.3</b>	100.0	94.0	125.0	36.0	10.8	17.28	8.80	5.32	7.54	<b>-811.8</b>	193.7	1533.8	670.7
	4	46.2	-57.5	<b>46.2</b>	526.6	185.7	<b>185.7</b>	100.0	94.0	125.0	36.0	9.0	12.57	8.80	0.00	7.54	<b>549.3</b>	184.2	1533.8	422.8
	5	236.7	-93.0	<b>236.7</b>	535.0	144.8	<b>144.8</b>	100.0	94.0	125.0	36.0	9.5	12.57	10.81	0.00	7.54	<b>619.8</b>	187.5	1533.8	426.0

## DATI CONDIZIONE DI CARICO 21 - Carichi stradali: q1a in mezzeria + spinte asim (s.l.u.)

## CARICHI DISTRIBUITI su una striscia larga un arco

n° trave	carichi verticali		pressione orizzontale a inizio trave			pressione orizzontale a fine trave		
	inizio trave	fine trave	quiete/altro	per deformaz	TOTALE	quiete/altro	per deformaz	TOTALE
	N/cm.	N/cm.	N/cm.	N/cm.	N/cm.	N/cm.	N/cm.	N/cm.
1	0.0	0.0	0.0	0.0	0.0	0.0	0.0	0.0
2	0.0	0.0	0.0	0.0	0.0	0.0	0.0	0.0
3	0.0	0.0	1200.7	0.0	1200.7	522.9	-2.0	521.0
4	795.8	200.7	564.2	-2.0	562.3	289.0	-182.0	107.0
5	285.2	180.4	315.7	-182.0	133.8	260.7	-223.3	37.4
6	196.7	165.6	0.0	0.0	0.0	0.0	0.0	0.0
7	165.6	134.4	0.0	0.0	0.0	0.0	0.0	0.0
8	117.8	196.3	-36.5	-199.0	-235.5	-46.6	-246.4	-293.0
9	107.9	681.3	-53.6	-246.4	-300.0	-138.7	-410.5	-549.2
10	0.0	0.0	-130.3	-410.5	-540.8	-351.3	0.0	-351.3
11	0.0	0.0	0.0	0.0	0.0	0.0	0.0	0.0
12	0.0	0.0	0.0	0.0	0.0	0.0	0.0	0.0

N.B.: I carichi distribuiti sono riferiti alla proiezione della trave e non al suo sviluppo

## FORZE CONCENTRATE VERTICALI ad arco

Trave	n° forze sulla trave	Entità della forza	Distanza dal nodo precedente	Entità della forza	Distanza dal nodo precedente	Entità della forza	Distanza dal nodo precedente
		N	cm	N	cm	N	cm
1	0						
2	0						
3	0						
4	0						
5	0						
6	1	114 188	476.9				
7	1	114 188	150.0				
8	0						
9	0						
10	0						
11	0						
12	0						

## PESI PROPRII delle travi

(Carichi distribuiti che si aggiungono ai carichi verticali esposti nella prima tabella)

Trave	Peso lineare	Note
n°	N/cm	
1	0.0	trave fittizia
2	0.0	trave fittizia
3	204.3	
4	204.3	
5	257.3	
6	243.0	
7	243.0	
8	257.3	
9	204.3	
10	204.3	
11	0.0	trave fittizia
12	0.0	trave fittizia

## FORZE NODALI su un arco

(La tabella è compilata soltanto nelle posizioni in cui vi siano forze o coppie nodali)

Posizione nodale	Forza o coppia
	N o N.cm
15	-114 188
16	13 583

N.B. I carichi, le forze concentrate e i pesi proprii sono già moltiplicati per i coefficienti 'g' moltiplicativi delle azioni

## CONDIZIONE DI CARICO 21 - Carichi stradali: q1a in mezzeria + spinte asimmm (s.l.u.)

**SOLLECITAZIONI NELLE TRAVI**

			sez. 1	sez. 2	sez. 3	sez. 4	sez. 5	
TRAVE 1	N	(kN)	0.00	0.00	0.00	0.00	0.00	Incastro
	M	(kN.m)	0.00	0.00	0.00	0.00	0.00	
	T	(kN)	0.00	0.00	0.00	0.00	0.00	
TRAVE 2	N	(kN)	921.15	921.15	921.15	921.15	921.15	
	M	(kN.m)	311.58	311.57	311.57	311.57	311.57	
	T	(kN)	-69.32	-69.32	-69.32	-69.32	-69.32	
TRAVE 3	N	(kN)	921.15	849.14	784.71	727.86	678.60	
	M	(kN.m)	311.57	155.47	-138.52	-548.70	-1053.35	
	T	(kN)	-69.32	-198.33	-308.52	-399.88	-472.41	
TRAVE 4	N	(kN)	817.03	805.09	793.79	783.14	773.12	
	M	(kN.m)	-1127.15	-1099.56	-1086.37	-1085.36	-1094.29	
	T	(kN)	76.10	42.87	14.41	-9.28	-28.20	
TRAVE 5	N	(kN)	594.21	591.80	589.41	587.02	584.65	
	M	(kN.m)	-1059.41	-796.68	-550.37	-319.76	-104.14	
	T	(kN)	479.46	449.79	421.39	394.26	368.39	
TRAVE 6	N	(kN)	542.97	541.49	541.86	542.20	542.53	
	M	(kN.m)	-95.28	537.04	1055.05	1460.90	1585.44	
	T	(kN)	420.47	353.73	284.05	215.68	34.43	
TRAVE 7	N	(kN)	556.05	556.05	556.05	556.05	557.22	
	M	(kN.m)	1585.49	1388.02	913.51	335.37	-344.34	
	T	(kN)	-79.75	-259.68	-324.11	-387.23	-444.52	
TRAVE 8	N	(kN)	601.20	602.06	602.94	603.85	604.78	
	M	(kN.m)	-354.21	-581.41	-821.42	-1074.76	-1341.98	
	T	(kN)	-390.70	-412.86	-435.97	-460.03	-485.04	
TRAVE 9	N	(kN)	779.89	784.25	790.10	797.44	806.26	
	M	(kN.m)	-1376.67	-1367.33	-1368.48	-1381.81	-1409.00	
	T	(kN)	29.99	9.37	-14.89	-42.78	-74.30	
TRAVE 10	N	(kN)	663.52	679.36	692.72	703.62	712.04	
	M	(kN.m)	-1335.62	-831.71	-392.66	-12.42	315.07	
	T	(kN)	466.94	408.06	354.43	306.05	262.92	
TRAVE 11	N	(kN)	0.00	0.00	0.00	0.00	0.00	Cerniera esterna
	M	(kN.m)	0.00	0.00	0.00	0.00	0.00	
	T	(kN)	0.00	0.00	0.00	0.00	0.00	
TRAVE 12	N	(kN)	262.92	262.92	262.92	262.92	262.92	
	M	(kN.m)	315.07	236.30	157.53	78.77	0.00	
	T	(kN)	-712.04	-712.04	-712.04	-712.04	-712.04	

**SPOSTAMENTI NODALI**

	ROTAZIONE mrad.	SPOSTAM. VERT. mm.	SPOSTAM. ORIZZ. mm.
inizio trave 1	X(1)= 0.00000		
inizio trave 2			
inizio trave 3	X(2)= 0.00000	X(3)= 0.00	X(4)= 0.00
inizio trave 4	X(5)= 0.51656	X(6)= -0.20	X(7)= 0.02
inizio trave 5	X(8)= 1.63462	X(9)= -1.98	X(10)= 1.85
inizio trave 6	X(11)= 2.06256	X(12)= -7.06	X(13)= 2.32
inizio trave 7	X(14)= -0.15076	X(15)= -14.96	X(16)= 2.16
inizio trave 8	X(17)= -2.07169	X(18)= -5.80	X(19)= 2.01
inizio trave 9	X(20)= -1.42494	X(21)= -0.98	X(22)= 2.45
inizio trave 10	X(23)= -0.01965	X(24)= 0.24	X(25)= 3.66
inizio trave 11	X(26)= 0.94764	X(27)= 0.42	X(28)= 0.00
inizio trave 12	X(26)= 0.94764	X(27)= 0.42	X(28)= 0.00
fine trave 12	X(29)= 0.94743		

**VERIFICA DELLE SEZIONI - Struttura: P56197b-1205 - Arco a 3 elementi 2 cerniere 6 x 20**

CASALPUSTERLENGO-Zorlesco SS9

**Condizione di carico 21 - Carichi stradali: q1a in mezzeria + spinte asimm (s.l.u.)**

**Dati del calcolo:**

PROFILO DEL TERRENO sopra la struttura:

Coordinate dello spigolo P rispetto al culmine dell'estradosso: Xp = 0.00 m. Yp = 0.50 m.  
 Pendenze a sinistra e a destra di P (+ se il profilo scende a destra) a sx = 2% a dx = 2%  
 Peso specifico del terreno: a sinistra: 1.80 t/m3 a destra: 1.80 t/m3  
 Coefficiente di spinta di quiete: a sinistra: 0.46 x g3 = 0.69 a destra: 0.45 x (g3) = 0.225  
 Modulo elastico del terreno in superficie: 70 MPa 70 MPa Increm. con la profund. 5 MPa / m  
 Spessore di terreno considerato elastico: 9.75 m. a sx: 9.37 m. a dx:  
 Coefficienti moltiplicativi delle azioni: g1 = 1.50 g2 = 1.50 g3 = 1.50 (g3 = 0.5 se favorevole)  
 Il fattore g3 = 1.50 è applicato alle spinte sul fianco sinistro della struttura; il fattore (g3) = 0.5 sul fianco destro

**CARICHI MOBILI:**

Le forze verticali agenti su un arco solo tengono conto di:  
 Incremento dinamico q2 = 1.333  
 Coefficiente di ripartizione trasversale tra gli archi Y9 = 0.291  
 Coefficiente moltiplicativo dei carichi mobili q1 = q3 = 1.5  
 q1a: gruppo di 3 forze da 20t x 1.333 x 0.291 x 1.500 x 9.81 = 114.2 kN/cad.  
 alle distanze dalla facc. interna del ritto sinistro di m 8.50, 10.00, 11.50  
 Carichi distribuiti q1b = 17.1 kN/m/arco a partire da m 6,00 dalle forze q1a  
 Frenata: 20% di 60t x 1.5 x 9,81 / 13 archi = 13.6 kN/arco

TRAVE	Sezione	Sollecitazioni esterne						Descrizione delle sezioni					Aree dei ferri				Sollecitazioni resistenti			
		Md baricen- trico	e1 distanza da facc.	Md + décalage	Nd	Vd	Vd - riduzione appoggi	H altezza totale	Y altezza utile	B5 lato com- presso	B1 larghez- za taglio	X1 asse neutro	A1 esterni	A2 interni	A3 ferri piegati	A4 totale staffe/m	Mrd baricentrico	VRd1	VRd2	VRd3
		kN.m	cm	kN.m	kN	kN	kN	cm	cm	cm	cm	cm	cm2	cm2	cm2	cm2/m	kN.m	kN	kN	kN
3	1	311.6	-82.6	<b>311.6</b>	921.2	-69.3	<b>-69.3</b>	100.0	94.0	125.0	36.0	11.4	12.57	10.81	0.00	7.54	<b>795.5</b>	-222.8	-1533.8	-461.3
	2	155.5	-67.1	<b>155.5</b>	849.1	-198.3	<b>-198.3</b>	100.0	94.0	125.0	36.0	10.7	12.57	8.80	0.00	7.54	<b>696.6</b>	-213.7	-1533.8	-452.2
	3	-138.5	-31.1	<b>-276.7</b>	784.7	-308.5	<b>-308.5</b>	100.0	94.0	125.0	36.0	12.1	17.28	8.80	5.32	7.54	<b>-925.3</b>	-218.3	-1533.8	-695.3
	4	-548.7	26.6	<b>-724.0</b>	727.9	-399.9	<b>-395.8</b>	100.0	94.0	125.0	36.0	14.1	29.85	8.80	5.32	10.05	<b>-1309.3</b>	-228.6	-1533.8	-795.3
	5	-1053.3	106.5	<b>-1142.7</b>	678.6	-472.4	<b>-432.7</b>	100.0	94.0	125.0	36.0	15.6	37.07	6.55	5.32	10.05	<b>-1520.5</b>	-233.0	-1533.8	-799.7
4	1	-1127.2	89.2	<b>-1142.8</b>	817.0	76.1	<b>14.9</b>	100.0	94.0	125.0	36.0	16.3	37.70	8.16	0.00	5.03	<b>-1597.1</b>	246.4	1533.8	405.4
	2	-1099.6	87.8	<b>-1123.9</b>	805.1	42.9	<b>10.5</b>	100.0	94.0	125.0	36.0	15.9	37.70	10.30	0.00	5.03	<b>-1593.9</b>	245.4	1533.8	404.4
	3	-1086.4	88.1	<b>-1097.7</b>	793.8	14.4	<b>-0.9</b>	100.0	94.0	125.0	36.0	16.1	38.70	10.30	0.00	15.88	<b>-1621.5</b>	-245.6	-1533.8	-748.0
	4	-1085.4	89.8	<b>-1093.1</b>	783.1	-9.3	<b>1.7</b>	100.0	94.0	125.0	36.0	16.2	39.71	10.30	0.00	5.03	<b>-1649.3</b>	245.8	1533.8	404.8
	5	-1094.3	92.8	<b>-1104.7</b>	773.1	-28.2	<b>-9.5</b>	100.0	94.0	125.0	36.0	16.5	39.71	8.62	0.00	5.03	<b>-1644.0</b>	-244.9	-1533.8	-403.9
5	1	-1059.4	121.1	<b>-1104.7</b>	594.2	479.5	<b>431.8</b>	107.0	97.5	125.0	44.0	15.7	39.71	7.81	12.83	9.05	<b>-1670.4</b>	260.2	1944.4	854.0
	2	-796.7	77.5	<b>-1000.1</b>	591.8	449.8	<b>426.8</b>	107.0	98.0	125.0	42.0	15.5	38.14	7.16	12.83	9.05	<b>-1624.6</b>	250.6	1865.6	847.4
	3	-550.4	36.2	<b>-742.0</b>	589.4	421.4	<b>414.1</b>	107.0	98.5	125.0	40.0	14.0	30.28	7.16	12.83	9.05	<b>-1364.6</b>	233.0	1785.8	832.8
	4	-319.8	-2.7	<b>-500.1</b>	587.0	394.3	<b>393.9</b>	107.0	99.0	125.0	38.0	12.6	23.56	10.30	12.83	9.05	<b>-1138.4</b>	216.7	1705.1	819.6
	5	-104.1	-39.3	<b>-273.6</b>	584.7	368.4	<b>368.4</b>	107.0	99.5	125.0	36.0	11.3	16.02	12.57	9.42	9.05	<b>-880.8</b>	199.3	1623.5	805.2

TRAVE	Sezione	Sollecitazioni esterne						Descrizione delle sezioni					Aree dei ferri				Sollecitazioni resistenti			
		Md baricen- trico	e1 distanza da facc.	Md + décalage	Nd	Vd	Vd - riduzione appoggi	H altezza totale	Y altezza utile	B5 lato com- presso	B1 larghez- za taglio	X1 asse neutro	A1 esterni	A2 interni	A3 ferri piegati	A4 totale staffe/m	Mrd baricentrico	VRd1	VRd2	VRd3
		kN.m	cm	kN.m	kN	kN	kN	cm	cm	cm	cm	cm	cm2	cm2	cm2	cm2/m	kN.m	kN	kN	kN
6	1	-95.3	-42.3	<b>-263.6</b>	543.0	420.5	<b>420.5</b>	105.0	99.0	125.0	37.0	11.5	16.02	12.57	9.42	7.64	<b>-872.0</b>	200.5	1660.2	709.6
	2	537.0	-159.1	<b>688.1</b>	541.5	353.7	<b>353.7</b>	105.0	97.5	125.0	37.0	13.1	8.73	28.23	5.93	7.64	<b>1195.9</b>	212.7	1635.1	714.1
	3	1055.1	-254.6	<b>1175.6</b>	541.9	284.0	<b>284.0</b>	105.0	97.5	125.0	37.0	14.7	8.73	37.73	1.72	7.64	<b>1513.4</b>	224.5	1635.1	555.5
	4	1460.9	-329.3	<b>1515.7</b>	542.2	215.7	<b>215.7</b>	105.0	97.5	125.0	37.0	15.3	8.73	41.88	0.67	5.03	<b>1650.7</b>	229.6	1635.1	425.9
	5	1585.4	-352.1	<b>1585.4</b>	542.5	34.4	<b>34.4</b>	105.0	97.5	125.0	37.0	15.5	8.73	42.88	0.00	5.03	<b>1683.9</b>	230.9	1635.1	395.8
7	1	1585.5	-345.0	<b>1585.5</b>	556.0	-79.8	<b>-79.8</b>	105.0	97.5	125.0	37.0	15.6	8.73	42.88	0.00	5.03	<b>1688.7</b>	-232.0	-1635.1	-396.9
	2	1388.0	-309.5	<b>1462.3</b>	556.0	-259.7	<b>-259.7</b>	105.0	97.5	125.0	37.0	15.4	8.73	41.88	0.67	5.03	<b>1655.6</b>	-230.8	-1635.1	-427.0
	3	913.5	-224.2	<b>1051.9</b>	556.0	-324.1	<b>-324.1</b>	105.0	97.5	125.0	37.0	14.7	8.73	37.73	1.72	7.64	<b>1518.6</b>	-225.6	-1635.1	-556.7
	4	335.4	-120.2	<b>501.6</b>	556.0	-387.2	<b>-387.2</b>	105.0	97.5	125.0	37.0	13.1	8.73	28.23	5.93	7.64	<b>1201.3</b>	-213.9	-1635.1	-715.3
	5	-344.3	1.9	<b>-522.2</b>	557.2	-444.5	<b>-444.5</b>	105.0	99.0	125.0	37.0	11.6	16.02	12.57	9.42	7.64	<b>-879.6</b>	-201.7	-1660.2	-710.8
8	1	-354.2	1.8	<b>-533.0</b>	601.2	-390.7	<b>-390.7</b>	107.0	99.5	125.0	36.0	11.4	16.02	12.57	9.42	9.05	<b>-889.2</b>	-200.6	-1623.5	-806.5
	2	-581.4	39.4	<b>-769.4</b>	602.1	-412.9	<b>-412.6</b>	107.0	99.0	125.0	38.0	12.7	23.56	10.30	12.83	9.05	<b>-1145.9</b>	-218.0	-1705.1	-820.8
	3	-821.4	79.1	<b>-1018.8</b>	602.9	-436.0	<b>-429.9</b>	107.0	98.5	125.0	40.0	14.1	30.28	7.16	12.83	9.05	<b>-1371.3</b>	-234.2	-1785.8	-834.0
	4	-1074.8	120.8	<b>-1281.9</b>	603.8	-460.0	<b>-440.7</b>	107.0	98.0	125.0	42.0	15.6	38.14	7.16	12.83	9.05	<b>-1630.5</b>	-251.6	-1865.6	-848.4
	5	-1342.0	164.8	<b>-1387.7</b>	604.8	-485.0	<b>-445.0</b>	107.0	97.5	125.0	44.0	15.8	39.71	7.81	12.83	9.05	<b>-1675.5</b>	-261.2	-1944.4	-854.9
9	1	-1376.7	127.8	<b>-1387.9</b>	779.9	30.0	<b>7.1</b>	100.0	94.0	125.0	36.0	16.5	39.71	8.62	0.00	5.03	<b>-1646.7</b>	245.5	1533.8	404.5
	2	-1367.3	125.6	<b>-1375.4</b>	784.3	9.4	<b>-0.2</b>	100.0	94.0	125.0	36.0	16.2	39.71	10.30	0.00	5.03	<b>-1649.7</b>	-245.9	-1533.8	-404.9
	3	-1368.5	124.5	<b>-1380.0</b>	790.1	-14.9	<b>0.3</b>	100.0	94.0	125.0	36.0	16.1	38.70	10.30	0.00	15.88	<b>-1620.0</b>	245.2	1533.8	747.7
	4	-1381.8	124.5	<b>-1405.8</b>	797.4	-42.8	<b>-12.7</b>	100.0	94.0	125.0	36.0	15.9	37.70	10.30	0.00	5.03	<b>-1590.8</b>	-244.7	-1533.8	-403.7
	5	-1409.0	126.0	<b>-1424.2</b>	806.3	-74.3	<b>-17.5</b>	100.0	94.0	125.0	36.0	16.3	37.70	8.16	0.00	5.03	<b>-1592.8</b>	-245.5	-1533.8	-404.5
10	1	-1335.6	152.5	<b>-1423.9</b>	663.5	466.9	<b>425.7</b>	100.0	94.0	125.0	36.0	15.5	37.07	6.55	5.32	10.05	<b>-1514.4</b>	231.6	1533.8	798.3
	2	-831.7	73.7	<b>-1008.7</b>	679.4	408.1	<b>403.9</b>	100.0	94.0	125.0	36.0	13.9	29.85	8.80	5.32	10.05	<b>-1289.4</b>	224.2	1533.8	790.8
	3	-392.7	7.9	<b>-546.6</b>	692.7	354.4	<b>354.4</b>	100.0	94.0	125.0	36.0	11.6	17.28	8.80	5.32	7.54	<b>-886.8</b>	209.9	1533.8	686.9
	4	-12.4	-47.0	<b>-145.5</b>	703.6	306.1	<b>306.1</b>	100.0	94.0	125.0	36.0	10.8	12.57	8.80	0.00	7.54	<b>-737.1</b>	205.1	1533.8	443.6
	5	315.1	-93.0	<b>315.1</b>	712.0	262.9	<b>262.9</b>	100.0	94.0	125.0	36.0	10.4	12.57	10.81	0.00	7.54	<b>700.6</b>	203.7	1533.8	442.2



## DATI CONDIZIONE DI CARICO 22 - Carichi stradali: taglio max sul giunto + spinte asim (s.l.u.)

## CARICHI DISTRIBUITI su una striscia larga un arco

n° trave	carichi verticali		pressione orizzontale a inizio trave			pressione orizzontale a fine trave		
	inizio trave N/cm.	fine trave N/cm.	quiete/altro N/cm.	per deformaz N/cm.	TOTALE N/cm.	quiete/altro N/cm.	per deformaz N/cm.	TOTALE N/cm.
1	0.0	0.0	0.0	0.0	0.0	0.0	0.0	0.0
2	0.0	0.0	0.0	0.0	0.0	0.0	0.0	0.0
3	0.0	0.0	1200.7	0.0	1200.7	522.9	32.5	555.4
4	795.8	200.7	564.2	32.5	596.7	289.0	-103.2	185.8
5	456.5	351.7	315.7	-103.2	212.6	260.7	-135.7	125.0
6	196.7	165.6	0.0	0.0	0.0	0.0	0.0	0.0
7	165.6	134.4	0.0	0.0	0.0	0.0	0.0	0.0
8	117.8	196.3	-36.5	-110.4	-146.9	-46.6	-155.5	-202.1
9	107.9	681.3	-53.6	-155.5	-209.1	-138.7	-332.1	-470.8
10	0.0	0.0	-130.3	-332.1	-462.5	-351.3	0.0	-351.3
11	0.0	0.0	0.0	0.0	0.0	0.0	0.0	0.0
12	0.0	0.0	0.0	0.0	0.0	0.0	0.0	0.0

N.B.: I carichi distribuiti sono riferiti alla proiezione della trave e non al suo sviluppo

## FORZE CONCENTRATE VERTICALI ad arco

Trave	n° forze sulla trave	Entità della forza	Distanza dal nodo precedente	Entità della forza	Distanza dal nodo precedente	Entità della forza	Distanza dal nodo precedente
		N	cm	N	cm	N	cm
1	0						
2	0						
3	0						
4	0						
5	0						
6	0						
7	2	114 188	335.0	114 188	485.0		
8	1	114 188	8.1				
9	0						
10	0						
11	0						
12	0						

## PESI PROPRII delle travi

(Carichi distribuiti che si aggiungono ai carichi verticali esposti nella prima tabella)

Trave	Peso lineare	Note
n°	N/cm	
1	0.0	trave fittizia
2	0.0	trave fittizia
3	204.3	
4	204.3	
5	257.3	
6	243.0	
7	243.0	
8	257.3	
9	204.3	
10	204.3	
11	0.0	trave fittizia
12	0.0	trave fittizie

## FORZE NODALI su un arco

(La tabella è compilata soltanto nelle posizioni in cui vi siano forze o coppie nodali)

Posizione nodale	Forza o coppia N o N.cm
19	13 583

N.B. I carichi, le forze concentrate e i pesi proprii sono già moltiplicati per i coefficienti 'g' moltiplicativi delle azioni

## CONDIZIONE DI CARICO 22 - Carichi stradali: taglio max sul giunto + spinte asimmm (s.l.u.)

## SOLLECITAZIONI NELLE TRAVI

			sez. 1	sez. 2	sez. 3	sez. 4	sez. 5	
TRAVE 1	N	(kN)	0.00	0.00	0.00	0.00	0.00	Incastro
	M	(kN.m)	0.00	0.00	0.00	0.00	0.00	
	T	(kN)	0.00	0.00	0.00	0.00	0.00	
TRAVE 2	N	(kN)	870.39	870.39	870.39	870.39	870.39	
	M	(kN.m)	312.09	312.08	312.08	312.08	312.08	
	T	(kN)	-29.22	-29.22	-29.22	-29.22	-29.22	
TRAVE 3	N	(kN)	870.39	798.38	733.94	677.10	627.84	
	M	(kN.m)	312.08	202.03	-47.02	-414.45	-879.66	
	T	(kN)	-29.22	-158.71	-270.33	-364.08	-439.95	
TRAVE 4	N	(kN)	758.29	747.34	737.23	727.96	719.54	
	M	(kN.m)	-949.38	-927.04	-919.67	-925.15	-941.34	
	T	(kN)	65.37	31.05	1.27	-23.96	-44.65	
TRAVE 5	N	(kN)	567.35	564.41	561.49	558.59	555.72	
	M	(kN.m)	-916.44	-684.61	-474.65	-285.85	-117.48	
	T	(kN)	429.63	390.34	352.30	315.53	280.03	
TRAVE 6	N	(kN)	523.49	522.97	523.33	523.68	524.01	
	M	(kN.m)	-113.49	363.48	725.69	975.74	1115.75	
	T	(kN)	329.54	257.85	188.17	119.80	52.74	
TRAVE 7	N	(kN)	523.93	523.93	523.93	523.93	538.15	
	M	(kN.m)	1115.78	1147.90	1074.25	719.98	52.92	
	T	(kN)	52.74	-13.00	-77.43	-368.92	-539.34	
TRAVE 8	N	(kN)	592.31	593.69	595.10	596.54	598.00	
	M	(kN.m)	36.75	-245.50	-540.51	-848.84	-1171.00	
	T	(kN)	-488.04	-510.15	-533.21	-557.21	-582.16	
TRAVE 9	N	(kN)	841.13	847.54	855.38	864.64	875.33	
	M	(kN.m)	-1238.54	-1263.84	-1298.58	-1344.48	-1403.26	
	T	(kN)	-45.31	-63.66	-85.71	-111.46	-140.90	
TRAVE 10	N	(kN)	759.40	775.23	788.60	799.49	807.92	
	M	(kN.m)	-1342.61	-835.11	-384.96	11.40	357.49	
	T	(kN)	466.08	414.80	366.60	321.47	279.42	
TRAVE 11	N	(kN)	0.00	0.00	0.00	0.00	0.00	Cerniera esterna
	M	(kN.m)	0.00	0.00	0.00	0.00	0.00	
	T	(kN)	0.00	0.00	0.00	0.00	0.00	
TRAVE 12	N	(kN)	279.42	279.42	279.42	279.42	279.42	
	M	(kN.m)	357.49	268.12	178.75	89.37	0.00	
	T	(kN)	-807.92	-807.92	-807.92	-807.92	-807.92	

## SPOSTAMENTI NODALI

	ROTAZIONE mrad.	SPOSTAM. VERT. mm.	SPOSTAM. ORIZZ. mm.
inizio trave 1	X(1)= 0.00000		
inizio trave 2			
inizio trave 3	X(2)= 0.00000	X(3)= 0.00	X(4)= 0.00
inizio trave 4	X(5)= 0.32383	X(6)= -0.19	X(7)= -0.30
inizio trave 5	X(8)= 1.27378	X(9)= -1.52	X(10)= 1.05
inizio trave 6	X(11)= 1.64952	X(12)= -5.54	X(13)= 1.41
inizio trave 7	X(14)= 0.14603	X(15)= -12.51	X(16)= 1.26
inizio trave 8	X(17)= -1.90093	X(18)= -6.00	X(19)= 1.11
inizio trave 9	X(20)= -1.49180	X(21)= -1.27	X(22)= 1.54
inizio trave 10	X(23)= -0.16331	X(24)= 0.15	X(25)= 2.96
inizio trave 11	X(26)= 0.78263	X(27)= 0.35	X(28)= 0.00
inizio trave 12	X(26)= 0.78263	X(27)= 0.35	X(28)= 0.00
fine trave 12	X(29)= 0.78239		

**VERIFICA DELLE SEZIONI - Struttura: P56197b-1205 - Arco a 3 elementi 2 cerniere 6 x 20**

CASALPUSTERLENGO-Zorlesco SS9

**Condizione di carico 22 - Carichi stradali: taglio max sul giunto + spinte asimmm (s.l.u.)**

**Dati del calcolo:**

PROFILO DEL TERRENO sopra la struttura:

Coordinate dello spigolo P rispetto al culmine dell'estradosso: Xp = 0.00 m. Yp = 0.50 m.  
 Pendenze a sinistra e a destra di P (+ se il profilo scende a destra) a sx = 2% a dx = 2%  
 Peso specifico del terreno: a sinistra: 1.80 t/m3 a destra: 1.80 t/m3  
 Coefficiente di spinta di quiete: a sinistra: 0.46 x g3 = 0.69 a destra: 0.45 x (g3) = 0.225  
 Modulo elastico del terreno in superficie: 70 MPa 70 MPa Increm. con la profund. 5 MPa / m  
 Spessore di terreno considerato elastico: 9.75 m. a sx: 9.37 m. a dx:  
 Coefficienti moltiplicativi delle azioni: g1 = 1.50 g2 = 1.50 g3 = 1.50 (g3 = 0.5 se favorevole)  
 Il fattore g3 = 1.50 è applicato alle spinte sul fianco sinistro della struttura; il fattore (g3) = 0.5 sul fianco destro

**CARICHI MOBILI:**

Le forze verticali agenti su un arco solo tengono conto di:

Incremento dinamico q2 = 1.333

Coefficiente di ripartizione trasversale tra gli archi Y9 = 0.291

Coefficiente moltiplicativo dei carichi mobili q1 = q3 = 1.5

q1a: gruppo di 3 forze da 20t x 1.333 x 0.291 x 1.500 x 9.81 = 114.2 kN/cad.

alle distanze dalla facc. interna del ritto sinistro di m 13.35, 14.85, 16.35

Carichi distribuiti q1b = 17.1 kN/m/arco a partire da m 6,00 dalle forze q1a

Frenata: 20% di 60t x 1.5 x 9,81 / 13 archi = 13.6 kN/arco

TRAVE	Sezione	Sollecitazioni esterne						Descrizione delle sezioni					Aree dei ferri				Sollecitazioni resistenti			
		Md baricen- trico	e1 distanza da facc.	Md + décalage	Nd	Vd	Vd - riduzione appoggi	H altezza totale	Y altezza utile	B5 lato com- presso	B1 larghez- za taglio	X1 asse neutro	A1 esterni	A2 interni	A3 ferri piegati	A4 totale staffe/m	Mrd baricentrico	VRd1	VRd2	VRd3
		kN.m	cm	kN.m	kN	kN	kN	cm	cm	cm	cm	cm	cm2	cm2	cm2	cm2/m	kN.m	kN	kN	kN
3	1	312.1	-84.6	<b>312.1</b>	870.4	-29.2	<b>-29.2</b>	100.0	94.0	125.0	36.0	11.2	12.57	10.81	0.00	7.54	<b>772.5</b>	-218.1	-1533.8	-456.6
	2	202.0	-74.1	<b>202.0</b>	798.4	-158.7	<b>-158.7</b>	100.0	94.0	125.0	36.0	10.4	12.57	8.80	0.00	7.54	<b>673.6</b>	-209.1	-1533.8	-447.6
	3	-47.0	-42.3	<b>-169.2</b>	733.9	-270.3	<b>-270.3</b>	100.0	94.0	125.0	36.0	11.8	17.28	8.80	5.32	7.54	<b>-904.1</b>	-213.7	-1533.8	-690.7
	4	-414.5	12.5	<b>-574.9</b>	677.1	-364.1	<b>-359.8</b>	100.0	94.0	125.0	36.0	13.9	29.85	8.80	5.32	10.05	<b>-1288.4</b>	-224.0	-1533.8	-790.6
	5	-879.7	91.4	<b>-963.0</b>	627.8	-439.9	<b>-397.6</b>	100.0	94.0	125.0	36.0	15.3	37.07	6.55	5.32	10.05	<b>-1500.0</b>	-228.4	-1533.8	-795.0
4	1	-949.4	76.4	<b>-963.0</b>	758.3	65.4	<b>2.7</b>	100.0	94.0	125.0	36.0	16.0	37.70	8.16	0.00	5.03	<b>-1573.6</b>	241.1	1533.8	400.1
	2	-927.0	75.3	<b>-946.6</b>	747.3	31.0	<b>-1.6</b>	100.0	94.0	125.0	36.0	15.6	37.70	10.30	0.00	5.03	<b>-1570.6</b>	-240.1	-1533.8	-399.1
	3	-919.7	76.0	<b>-925.7</b>	737.2	1.3	<b>-7.8</b>	100.0	94.0	125.0	36.0	15.8	38.70	10.30	0.00	15.88	<b>-1598.7</b>	-240.4	-1533.8	-742.9
	4	-925.1	78.3	<b>-939.4</b>	728.0	-24.0	<b>-11.5</b>	100.0	94.0	125.0	36.0	15.9	39.71	10.30	0.00	5.03	<b>-1627.1</b>	-240.8	-1533.8	-399.8
	5	-941.3	82.1	<b>-957.1</b>	719.5	-44.6	<b>-23.1</b>	100.0	94.0	125.0	36.0	16.1	39.71	8.62	0.00	5.03	<b>-1622.6</b>	-240.0	-1533.8	-399.0
5	1	-916.4	104.4	<b>-957.1</b>	567.4	429.6	<b>366.9</b>	107.0	97.5	125.0	44.0	15.6	39.71	7.81	12.83	9.05	<b>-1657.4</b>	257.9	1944.4	851.6
	2	-684.6	64.2	<b>-863.5</b>	564.4	390.3	<b>360.0</b>	107.0	98.0	125.0	42.0	15.4	38.14	7.16	12.83	9.05	<b>-1611.3</b>	248.2	1865.6	845.0
	3	-474.7	27.4	<b>-637.4</b>	561.5	352.3	<b>342.7</b>	107.0	98.5	125.0	40.0	13.9	30.28	7.16	12.83	9.05	<b>-1350.8</b>	230.7	1785.8	830.5
	4	-285.8	-6.0	<b>-432.8</b>	558.6	315.5	<b>315.1</b>	107.0	99.0	125.0	38.0	12.5	23.56	10.30	12.83	9.05	<b>-1124.2</b>	214.4	1705.1	817.3
	5	-117.5	-36.0	<b>-249.1</b>	555.7	280.0	<b>280.0</b>	107.0	99.5	125.0	36.0	11.2	16.02	12.57	9.42	9.05	<b>-866.1</b>	197.0	1623.5	802.9

TRAVE	Sezione	Sollecitazioni esterne						Descrizione delle sezioni					Aree dei ferri				Sollecitazioni resistenti			
		Md baricen- trico	e1 distanza da facc.	Md + décalage	Nd	Vd	Vd - riduzione appoggi	H altezza totale	Y altezza utile	B5 lato com- presso	B1 larghez- za taglio	X1 asse neutro	A1 esterni	A2 interni	A3 ferri piegati	A4 totale staffe/m	Mrd baricentrico	VRd1	VRd2	VRd3
		kN.m	cm	kN.m	kN	kN	kN	cm	cm	cm	cm	cm	cm2	cm2	cm2	cm2/m	kN.m	kN	kN	kN
6	1	-113.5	-38.2	<b>-243.5</b>	523.5	329.5	<b>329.5</b>	105.0	99.0	125.0	37.0	11.4	16.02	12.57	9.42	7.64	<b>-861.4</b>	198.9	1660.2	708.0
	2	363.5	-129.4	<b>472.5</b>	523.0	257.8	<b>257.8</b>	105.0	97.5	125.0	37.0	13.0	8.73	28.23	5.93	7.64	<b>1188.9</b>	211.2	1635.1	712.6
	3	725.7	-198.6	<b>804.2</b>	523.3	188.2	<b>188.2</b>	105.0	97.5	125.0	37.0	14.6	8.73	37.73	1.72	7.64	<b>1506.7</b>	223.0	1635.1	554.0
	4	975.7	-246.2	<b>1024.3</b>	523.7	119.8	<b>119.8</b>	105.0	97.5	125.0	37.0	15.3	8.73	41.88	0.67	5.03	<b>1644.1</b>	228.1	1635.1	424.4
	5	1115.8	-272.8	<b>1135.0</b>	524.0	52.7	<b>52.7</b>	105.0	97.5	125.0	37.0	15.4	8.73	42.88	0.00	5.03	<b>1677.3</b>	229.4	1635.1	394.3
7	1	1115.8	-272.8	<b>1135.0</b>	523.9	52.7	<b>52.7</b>	105.0	97.5	125.0	37.0	15.4	8.73	42.88	0.00	5.03	<b>1677.3</b>	229.4	1635.1	394.3
	2	1147.9	-279.0	<b>1149.8</b>	523.9	-13.0	<b>-13.0</b>	105.0	97.5	125.0	37.0	15.3	8.73	41.88	0.67	5.03	<b>1644.2</b>	-228.1	-1635.1	-424.4
	3	1074.2	-264.9	<b>1104.4</b>	523.9	-77.4	<b>-77.4</b>	105.0	97.5	125.0	37.0	14.6	8.73	37.73	1.72	7.64	<b>1506.9</b>	-223.0	-1635.1	-554.0
	4	720.0	-197.3	<b>830.9</b>	523.9	-368.9	<b>-368.9</b>	105.0	97.5	125.0	37.0	13.0	8.73	28.23	5.93	7.64	<b>1189.3</b>	-211.3	-1635.1	-712.7
	5	52.9	-69.7	<b>253.6</b>	538.1	-539.3	<b>-539.3</b>	105.0	96.5	125.0	37.0	9.8	16.02	12.57	9.42	7.64	<b>657.8</b>	-191.3	-1618.3	-687.5
8	1	36.7	-63.3	<b>214.8</b>	592.3	-488.0	<b>-379.2</b>	107.0	98.5	125.0	36.0	10.4	16.02	12.57	9.42	9.05	<b>712.8</b>	-193.8	-1607.2	-793.6
	2	-245.5	-15.8	<b>-476.8</b>	593.7	-510.1	<b>-401.0</b>	107.0	99.0	125.0	38.0	12.7	23.56	10.30	12.83	9.05	<b>-1141.8</b>	-217.3	-1705.1	-820.1
	3	-540.5	33.7	<b>-781.0</b>	595.1	-533.2	<b>-418.3</b>	107.0	98.5	125.0	40.0	14.0	30.28	7.16	12.83	9.05	<b>-1367.4</b>	-233.5	-1785.8	-833.3
	4	-848.8	85.2	<b>-1098.8</b>	596.5	-557.2	<b>-537.9</b>	107.0	98.0	125.0	42.0	15.6	38.14	7.16	12.83	9.05	<b>-1626.9</b>	-251.0	-1865.6	-847.8
	5	-1171.0	138.7	<b>-1225.9</b>	598.0	-582.2	<b>-542.2</b>	107.0	97.5	125.0	44.0	15.8	39.71	7.81	12.83	9.05	<b>-1672.3</b>	-260.6	-1944.4	-854.3
9	1	-1238.5	98.5	<b>-1261.1</b>	841.1	-45.3	<b>-25.7</b>	100.0	94.0	125.0	36.0	16.9	39.71	8.62	0.00	5.03	<b>-1671.0</b>	-251.1	-1533.8	-410.1
	2	-1263.8	100.4	<b>-1294.9</b>	847.5	-63.7	<b>-52.4</b>	100.0	94.0	125.0	36.0	16.6	39.71	10.30	0.00	5.03	<b>-1675.0</b>	-251.7	-1533.8	-410.7
	3	-1298.6	103.1	<b>-1339.6</b>	855.4	-85.7	<b>-71.8</b>	100.0	94.0	125.0	36.0	16.4	38.70	10.30	0.00	15.88	<b>-1646.1</b>	-251.2	-1533.8	-753.6
	4	-1344.5	106.7	<b>-1397.1</b>	864.6	-111.5	<b>-83.2</b>	100.0	94.0	125.0	36.0	16.3	37.70	10.30	0.00	5.03	<b>-1617.8</b>	-250.8	-1533.8	-409.8
	5	-1403.3	111.6	<b>-1430.8</b>	875.3	-140.9	<b>-87.4</b>	100.0	94.0	125.0	36.0	16.7	37.70	8.16	0.00	5.03	<b>-1620.3</b>	-251.8	-1533.8	-410.8
10	1	-1342.6	128.0	<b>-1430.6</b>	759.4	466.1	<b>430.8</b>	100.0	94.0	125.0	36.0	16.1	37.07	6.55	5.32	10.05	<b>-1552.9</b>	240.4	1533.8	807.1
	2	-835.1	59.0	<b>-1014.5</b>	775.2	414.8	<b>411.2</b>	100.0	94.0	125.0	36.0	14.4	29.85	8.80	5.32	10.05	<b>-1328.8</b>	232.9	1533.8	799.6
	3	-385.0	0.1	<b>-543.7</b>	788.6	366.6	<b>366.6</b>	100.0	94.0	125.0	36.0	12.1	17.28	8.80	5.32	7.54	<b>-927.0</b>	218.6	1533.8	695.7
	4	11.4	-50.2	<b>128.0</b>	799.5	321.5	<b>321.5</b>	100.0	94.0	125.0	36.0	10.4	12.57	8.80	0.00	7.54	<b>674.1</b>	209.2	1533.8	447.7
	5	357.5	-93.0	<b>357.5</b>	807.9	279.4	<b>279.4</b>	100.0	94.0	125.0	36.0	10.8	12.57	10.81	0.00	7.54	<b>744.2</b>	212.4	1533.8	450.9

## DATI CONDIZIONE DI CARICO 25 - Carichi stradali: q1a a inizio trave + spinte asimmm (s.l.u.)

## CARICHI DISTRIBUITI su una striscia larga un arco

n° trave	carichi verticali		pressione orizzontale a inizio trave			pressione orizzontale a fine trave		
	inizio trave	fine trave	quiete/altro	per deformaz	TOTALE	quiete/altro	per deformaz	TOTALE
	N/cm.	N/cm.	N/cm.	N/cm.	N/cm.	N/cm.	N/cm.	N/cm.
1	0.0	0.0	0.0	0.0	0.0	0.0	0.0	0.0
2	0.0	0.0	0.0	0.0	0.0	0.0	0.0	0.0
3	0.0	0.0	1121.9	0.0	1121.9	444.1	-39.1	405.0
4	795.8	200.7	485.4	-39.1	446.3	210.2	-237.2	-27.1
5	285.2	180.4	237.0	-237.2	-0.3	181.9	-277.2	-95.3
6	196.7	165.6	0.0	0.0	0.0	0.0	0.0	0.0
7	165.6	134.4	0.0	0.0	0.0	0.0	0.0	0.0
8	117.8	196.3	-36.5	-257.1	-293.5	-46.6	-294.6	-341.2
9	107.9	681.3	-53.6	-294.6	-348.2	-138.7	-413.0	-551.7
10	0.0	0.0	-130.3	-413.0	-543.4	-351.3	0.0	-351.3
11	0.0	0.0	0.0	0.0	0.0	0.0	0.0	0.0
12	0.0	0.0	0.0	0.0	0.0	0.0	0.0	0.0

N.B.: I carichi distribuiti sono riferiti alla proiezione della trave e non al suo sviluppo

## FORZE CONCENTRATE VERTICALI ad arco

Trave	n° forze sulla trave	Entità della forza	Distanza dal nodo precedente	Entità della forza	Distanza dal nodo precedente	Entità della forza	Distanza dal nodo precedente
		N	cm	N	cm	N	cm
1	0						
2	0						
3	0						
4	0						
5	1	114 188	255.3				
6	2	114 188	141.9	114 188	291.9		
7	0						
8	0						
9	0						
10	0						
11	0						
12	0						

## PESI PROPRII delle travi

(Carichi distribuiti che si aggiungono ai carichi verticali esposti nella prima tabella)

Trave	Peso lineare	Note
n°	N/cm	
1	0.0	trave fittizia
2	0.0	trave fittizia
3	204.3	
4	204.3	
5	257.3	
6	243.0	
7	243.0	
8	257.3	
9	204.3	
10	204.3	
11	0.0	trave fittizia
12	0.0	trave fittizie

## FORZE NODALI su un arco

(La tabella è compilata soltanto nelle posizioni in cui vi siano forze o coppie nodali)

Posizione nodale	Forza o coppia
	N o N.cm
13	13 583

N.B. I carichi, le forze concentrate e i pesi proprii sono già moltiplicati per i coefficienti 'g' moltiplicativi delle azioni

## CONDIZIONE DI CARICO 25 - Carichi stradali: q1a a inizio trave + spinte asimmm (s.l.u.)

**SOLLECITAZIONI NELLE TRAVI**

			sez. 1	sez. 2	sez. 3	sez. 4	sez. 5	
TRAVE 1	N	(kN)	0.00	0.00	0.00	0.00	0.00	Incastro
	M	(kN.m)	0.00	0.00	0.00	0.00	0.00	
	T	(kN)	0.00	0.00	0.00	0.00	0.00	
TRAVE 2	N	(kN)	1015.49	1015.49	1015.49	1015.49	1015.49	
	M	(kN.m)	260.29	260.29	260.29	260.29	260.28	
	T	(kN)	-90.29	-90.29	-90.29	-90.29	-90.29	
TRAVE 3	N	(kN)	1015.49	943.47	879.04	822.20	772.93	
	M	(kN.m)	260.28	85.44	-215.63	-620.05	-1104.91	
	T	(kN)	-90.29	-209.70	-309.26	-388.97	-448.82	
TRAVE 4	N	(kN)	868.82	854.11	839.97	826.38	813.35	
	M	(kN.m)	-1158.61	-1091.31	-1036.95	-993.27	-957.99	
	T	(kN)	159.60	129.44	104.15	83.72	68.15	
TRAVE 5	N	(kN)	556.23	553.04	549.86	546.70	543.54	
	M	(kN.m)	-883.33	-564.67	-262.38	24.25	295.94	
	T	(kN)	578.31	548.72	520.41	493.35	467.56	
TRAVE 6	N	(kN)	491.64	502.96	503.32	503.67	503.99	
	M	(kN.m)	312.01	929.20	1220.83	1223.31	1115.75	
	T	(kN)	513.74	333.88	35.82	-32.55	-99.61	
TRAVE 7	N	(kN)	503.94	503.94	503.94	503.94	505.46	
	M	(kN.m)	1115.82	900.37	579.15	154.31	-372.13	
	T	(kN)	-99.61	-165.35	-229.78	-292.89	-351.18	
TRAVE 8	N	(kN)	539.83	540.35	540.92	541.52	542.17	
	M	(kN.m)	-377.94	-555.15	-745.18	-948.57	-1165.86	
	T	(kN)	-302.29	-324.49	-347.64	-371.73	-396.76	
TRAVE 9	N	(kN)	673.57	677.05	682.24	689.12	697.69	
	M	(kN.m)	-1184.95	-1165.12	-1156.16	-1159.67	-1177.24	
	T	(kN)	52.99	31.39	6.40	-22.00	-53.79	
TRAVE 10	N	(kN)	569.18	585.02	598.39	609.28	617.70	
	M	(kN.m)	-1110.75	-673.21	-300.77	12.69	273.33	
	T	(kN)	409.50	350.38	296.57	248.09	204.92	
TRAVE 11	N	(kN)	0.00	0.00	0.00	0.00	0.00	
	M	(kN.m)	0.00	0.00	0.00	0.00	0.00	
	T	(kN)	0.00	0.00	0.00	0.00	0.00	
TRAVE 12	N	(kN)	204.92	204.92	204.92	204.92	204.92	
	M	(kN.m)	273.33	204.99	136.66	68.33	0.00	
	T	(kN)	-617.70	-617.70	-617.70	-617.70	-617.70	

Cerniera esterna

**SPOSTAMENTI NODALI**

	ROTAZIONE mrad.	SPOSTAM. VERT. mm.	SPOSTAM. ORIZZ. mm.
inizio trave 1	X(1)= 0.00000		
inizio trave 2			
inizio trave 3	X(2)= 0.00000	X(3)= 0.00	X(4)= 0.00
inizio trave 4	X(5)= 0.65644	X(6)= -0.22	X(7)= 0.36
inizio trave 5	X(8)= 1.71680	X(9)= -2.22	X(10)= 2.41
inizio trave 6	X(11)= 1.90116	X(12)= -7.23	X(13)= 2.88
inizio trave 7	X(14)= -0.44896	X(15)= -12.49	X(16)= 2.73
inizio trave 8	X(17)= -1.64938	X(18)= -4.28	X(19)= 2.59
inizio trave 9	X(20)= -1.05781	X(21)= -0.55	X(22)= 2.92
inizio trave 10	X(23)= 0.13303	X(24)= 0.25	X(25)= 3.68
inizio trave 11	X(26)= 0.89981	X(27)= 0.40	X(28)= 0.00
inizio trave 12	X(26)= 0.89981	X(27)= 0.40	X(28)= 0.00
fine trave 12	X(29)= 0.89963		

**VERIFICA DELLE SEZIONI - Struttura: P56197b-1205 - Arco a 3 elementi 2 cerniere 6 x 20**

CASALPUSTERLENGO-Zorlesco SS9

**Condizione di carico 25 - Carichi stradali: q1a a inizio trave + spinte asimmm (s.l.u.)**

**Dati del calcolo:**

PROFILO DEL TERRENO sopra la struttura:

Coordinate dello spigolo P rispetto al culmine dell'estradosso: Xp = 0.00 m. Yp = 0.50 m.  
 Pendenze a sinistra e a destra di P (+ se il profilo scende a destra) a sx = 2% a dx = 2%  
 Peso specifico del terreno: a sinistra: 1.80 t/m3 a destra: 1.80 t/m3  
 Coefficiente di spinta di quiete: a sinistra: 0.46 x g3 = 0.69 a destra: 0.45 x (g3) = 0.225  
 Modulo elastico del terreno in superficie: 70 MPa 70 MPa Incr. con la profund. 5 MPa / m  
 Spessore di terreno considerato elastico: 9.75 m. a sx: 9.37 m. a dx:  
 Coefficienti moltiplicativi delle azioni: g1 = 1.50 g2 = 1.50 g3 = 1.50 (g3 = 0.5 se favorevole)  
 Il fattore g3 = 1.50 è applicato alle spinte sul fianco sinistro della struttura; il fattore (g3) = 0.5 sul fianco destro

**CARICHI MOBILI:**

Le forze verticali agenti su un arco solo tengono conto di:

Incremento dinamico q2 = 1.333

Coefficiente di ripartizione trasversale tra gli archi Y9 = 0.291

Coefficiente moltiplicativo dei carichi mobili q1 = q3 = 1.5

q1a: gruppo di 3 forze da 20t x 1.333 x 0.291 x 1.500 x 9.81 = 114.2 kN/cad.

alle distanze dalla facc. interna del ritto sinistro di m 3.65, 5.15, 6.65

Carichi distribuiti q1b = 17.1 kN/m/arco a partire da m 6,00 dalle forze q1a

Frenata: 20% di 60t x 1.5 x 9,81 / 13 archi = 13.6 kN/arco

TRAVE	Sezione	Sollecitazioni esterne						Descrizione delle sezioni					Aree dei ferri				Sollecitazioni resistenti			
		Md baricen- trico	e1 distanza da facc.	Md + décalage	Nd	Vd	Vd - riduzione appoggi	H altezza totale	Y altezza utile	B5 lato com- presso	B1 larghez- za taglio	X1 asse neutro	A1 esterni	A2 interni	A3 ferri piegati	A4 totale staffe/m	Mrd baricentrico	VRd1	VRd2	VRd3
		kN.m	cm	kN.m	kN	kN	kN	cm	cm	cm	cm	cm	cm2	cm2	cm2	cm2/m	kN.m	kN	kN	kN
3	1	260.3	-74.4	<b>260.3</b>	1015.5	-90.3	<b>-90.3</b>	100.0	94.0	125.0	36.0	11.9	12.57	10.81	0.00	7.54	<b>838.1</b>	-231.4	-1533.8	-469.9
	2	85.4	-57.8	<b>85.4</b>	943.5	-209.7	<b>-209.7</b>	100.0	94.0	125.0	36.0	11.1	12.57	8.80	0.00	7.54	<b>739.4</b>	-222.3	-1533.8	-460.8
	3	-215.6	-24.2	<b>-353.2</b>	879.0	-309.3	<b>-309.3</b>	100.0	94.0	125.0	36.0	12.5	17.28	8.80	5.32	7.54	<b>-964.7</b>	-226.9	-1533.8	-703.9
	4	-620.0	26.7	<b>-789.8</b>	822.2	-389.0	<b>-385.8</b>	100.0	94.0	125.0	36.0	14.6	29.85	8.80	5.32	10.05	<b>-1348.0</b>	-237.2	-1533.8	-803.9
	5	-1104.9	94.2	<b>-1189.6</b>	772.9	-448.8	<b>-417.9</b>	100.0	94.0	125.0	36.0	16.2	37.07	6.55	5.32	10.05	<b>-1558.3</b>	-241.6	-1533.8	-808.3
4	1	-1158.6	84.6	<b>-1189.7</b>	868.8	159.6	<b>103.2</b>	100.0	94.0	125.0	36.0	16.7	37.70	8.16	0.00	5.03	<b>-1617.7</b>	251.2	1533.8	410.2
	2	-1091.3	79.0	<b>-1151.7</b>	854.1	129.4	<b>99.7</b>	100.0	94.0	125.0	36.0	16.2	37.70	10.30	0.00	5.03	<b>-1613.6</b>	249.8	1533.8	408.8
	3	-1036.9	74.7	<b>-1085.7</b>	840.0	104.1	<b>90.6</b>	100.0	94.0	125.0	36.0	16.4	38.70	10.30	0.00	15.88	<b>-1640.0</b>	249.8	1533.8	752.2
	4	-993.3	71.4	<b>-1032.4</b>	826.4	83.7	<b>75.2</b>	100.0	94.0	125.0	36.0	16.5	39.71	10.30	0.00	5.03	<b>-1666.6</b>	249.8	1533.8	408.8
	5	-958.0	69.0	<b>-989.6</b>	813.3	68.2	<b>54.3</b>	100.0	94.0	125.0	36.0	16.7	39.71	8.62	0.00	5.03	<b>-1660.0</b>	248.6	1533.8	407.6
5	1	-883.3	101.7	<b>-937.9</b>	556.2	578.3	<b>530.8</b>	107.0	97.5	125.0	44.0	15.5	39.71	7.81	12.83	9.05	<b>-1652.1</b>	256.9	1944.4	850.6
	2	-564.7	45.0	<b>-811.7</b>	553.0	548.7	<b>525.8</b>	107.0	98.0	125.0	42.0	15.3	38.14	7.16	12.83	9.05	<b>-1605.7</b>	247.2	1865.6	844.0
	3	-262.4	-9.4	<b>-497.9</b>	549.9	520.4	<b>513.2</b>	107.0	98.5	125.0	40.0	13.8	30.28	7.16	12.83	9.05	<b>-1345.0</b>	229.7	1785.8	829.5
	4	24.3	-61.6	<b>240.5</b>	546.7	493.4	<b>493.0</b>	107.0	99.5	125.0	38.0	9.8	23.56	10.30	12.83	9.05	<b>618.7</b>	198.0	1713.7	803.9
	5	295.9	-111.6	<b>464.3</b>	543.5	467.6	<b>467.6</b>	107.0	98.5	125.0	36.0	10.2	16.02	12.57	9.42	9.05	<b>691.6</b>	190.0	1607.2	789.8

TRAVE	Sezione	Sollecitazioni esterne						Descrizione delle sezioni					Aree dei ferri				Sollecitazioni resistenti			
		Md baricen- trico	e1 distanza da facc.	Md + décalage	Nd	Vd	Vd - riduzione appoggi	H altezza totale	Y altezza utile	B5 lato com- presso	B1 larghez- za taglio	X1 asse neutro	A1 esterni	A2 interni	A3 ferri piegati	A4 totale staffe/m	Mrd baricentrico	VRd1	VRd2	VRd3
		kN.m	cm	kN.m	kN	kN	kN	cm	cm	cm	cm	cm	cm2	cm2	cm2	cm2/m	kN.m	kN	kN	kN
6	1	312.0	-123.3	<b>500.8</b>	491.6	513.7	<b>513.7</b>	105.0	96.5	125.0	37.0	9.6	16.02	12.57	9.42	7.64	<b>639.3</b>	187.5	1618.3	683.8
	2	929.2	-244.6	<b>1024.3</b>	503.0	333.9	<b>333.9</b>	105.0	97.5	125.0	37.0	12.9	8.73	28.23	5.93	7.64	<b>1181.4</b>	209.6	1635.1	710.9
	3	1220.8	-302.4	<b>1232.5</b>	503.3	35.8	<b>35.8</b>	105.0	97.5	125.0	37.0	14.5	8.73	37.73	1.72	7.64	<b>1499.4</b>	221.3	1635.1	552.3
	4	1223.3	-302.8	<b>1233.6</b>	503.7	-32.5	<b>-32.5</b>	105.0	97.5	125.0	37.0	15.2	8.73	41.88	0.67	5.03	<b>1636.9</b>	-226.5	-1635.1	-422.7
	5	1115.8	-281.3	<b>1155.5</b>	504.0	-99.6	<b>-99.6</b>	105.0	97.5	125.0	37.0	15.3	8.73	42.88	0.00	5.03	<b>1670.2</b>	-227.7	-1635.1	-392.7
7	1	1115.8	-281.3	<b>1155.5</b>	503.9	-99.6	<b>-99.6</b>	105.0	97.5	125.0	37.0	15.3	8.73	42.88	0.00	5.03	<b>1670.1</b>	-227.7	-1635.1	-392.7
	2	900.4	-238.6	<b>969.0</b>	503.9	-165.3	<b>-165.3</b>	105.0	97.5	125.0	37.0	15.2	8.73	41.88	0.67	5.03	<b>1637.0</b>	-226.5	-1635.1	-422.8
	3	579.2	-174.8	<b>676.2</b>	503.9	-229.8	<b>-229.8</b>	105.0	97.5	125.0	37.0	14.5	8.73	37.73	1.72	7.64	<b>1499.6</b>	-221.4	-1635.1	-552.4
	4	154.3	-90.5	<b>279.1</b>	503.9	-292.9	<b>-292.9</b>	105.0	97.5	125.0	37.0	12.9	8.73	28.23	5.93	7.64	<b>1181.8</b>	-209.6	-1635.1	-711.0
	5	-372.1	13.7	<b>-510.4</b>	505.5	-351.2	<b>-351.2</b>	105.0	99.0	125.0	37.0	11.3	16.02	12.57	9.42	7.64	<b>-851.7</b>	-197.4	-1660.2	-706.5
8	1	-377.9	12.9	<b>-517.2</b>	539.8	-302.3	<b>-302.3</b>	107.0	99.5	125.0	36.0	11.1	16.02	12.57	9.42	9.05	<b>-858.0</b>	-195.7	-1623.5	-801.6
	2	-555.1	45.6	<b>-703.7</b>	540.4	-324.5	<b>-324.2</b>	107.0	99.0	125.0	38.0	12.4	23.56	10.30	12.83	9.05	<b>-1115.0</b>	-212.9	-1705.1	-815.8
	3	-745.2	80.6	<b>-903.4</b>	540.9	-347.6	<b>-341.5</b>	107.0	98.5	125.0	40.0	13.8	30.28	7.16	12.83	9.05	<b>-1340.6</b>	-228.9	-1785.8	-828.8
	4	-948.6	118.0	<b>-1116.8</b>	541.5	-371.7	<b>-352.4</b>	107.0	98.0	125.0	42.0	15.3	38.14	7.16	12.83	9.05	<b>-1600.1</b>	-246.2	-1865.6	-843.0
	5	-1165.9	157.9	<b>-1203.3</b>	542.2	-396.8	<b>-356.7</b>	107.0	97.5	125.0	44.0	15.5	39.71	7.81	12.83	9.05	<b>-1645.2</b>	-255.6	-1944.4	-849.4
9	1	-1185.0	127.2	<b>-1203.5</b>	673.6	53.0	<b>28.3</b>	100.0	94.0	125.0	36.0	15.9	39.71	8.62	0.00	5.03	<b>-1604.1</b>	235.8	1533.8	394.8
	2	-1165.1	123.3	<b>-1182.7</b>	677.1	31.4	<b>17.6</b>	100.0	94.0	125.0	36.0	15.6	39.71	10.30	0.00	5.03	<b>-1606.6</b>	236.1	1533.8	395.1
	3	-1156.2	120.7	<b>-1163.8</b>	682.2	6.4	<b>-9.1</b>	100.0	94.0	125.0	36.0	15.5	38.70	10.30	0.00	15.88	<b>-1576.5</b>	-235.4	-1533.8	-737.8
	4	-1159.7	119.5	<b>-1174.9</b>	689.1	-22.0	<b>8.1</b>	100.0	94.0	125.0	36.0	15.3	37.70	10.30	0.00	5.03	<b>-1547.0</b>	234.8	1533.8	393.8
	5	-1177.2	120.0	<b>-1188.6</b>	697.7	-53.8	<b>3.1</b>	100.0	94.0	125.0	36.0	15.6	37.70	8.16	0.00	5.03	<b>-1549.3</b>	235.5	1533.8	394.6
10	1	-1110.7	146.4	<b>-1188.3</b>	569.2	409.5	<b>368.1</b>	100.0	94.0	125.0	36.0	15.0	37.07	6.55	5.32	10.05	<b>-1476.2</b>	223.0	1533.8	789.7
	2	-673.2	66.3	<b>-825.9</b>	585.0	350.4	<b>346.2</b>	100.0	94.0	125.0	36.0	13.4	29.85	8.80	5.32	10.05	<b>-1250.4</b>	215.6	1533.8	782.2
	3	-300.8	1.5	<b>-430.2</b>	598.4	296.6	<b>296.6</b>	100.0	94.0	125.0	36.0	11.2	17.28	8.80	5.32	7.54	<b>-846.9</b>	201.3	1533.8	678.3
	4	12.7	-50.8	<b>95.9</b>	609.3	248.1	<b>248.1</b>	100.0	94.0	125.0	36.0	9.5	12.57	8.80	0.00	7.54	<b>587.3</b>	191.8	1533.8	430.3
	5	273.3	-93.0	<b>273.3</b>	617.7	204.9	<b>204.9</b>	100.0	94.0	125.0	36.0	9.9	12.57	10.81	0.00	7.54	<b>657.7</b>	195.0	1533.8	433.6



DATI CONDIZIONE DI CARICO 26 - Carichi stradali: max momento pos a 1/4 della trave (s.l.u.)

CARICHI DISTRIBUITI su una striscia larga un arco

n° trave	carichi verticali		pressione orizzontale a inizio trave			pressione orizzontale a fine trave		
	inizio trave	fine trave	quiete/altro	per deformaz	TOTALE	quiete/altro	per deformaz	TOTALE
	N/cm.	N/cm.	N/cm.	N/cm.	N/cm.	N/cm.	N/cm.	N/cm.
1	0.0	0.0	0.0	0.0	0.0	0.0	0.0	0.0
2	0.0	0.0	0.0	0.0	0.0	0.0	0.0	0.0
3	0.0	0.0	1200.7	0.0	1200.7	522.9	-40.9	482.0
4	795.8	200.7	564.2	-40.9	523.3	289.0	-241.8	47.1
5	285.2	180.4	315.7	-241.8	73.9	260.7	-284.0	-23.4
6	196.7	165.6	0.0	0.0	0.0	0.0	0.0	0.0
7	165.6	134.4	0.0	0.0	0.0	0.0	0.0	0.0
8	117.8	196.3	-36.5	-262.4	-298.9	-46.6	-303.7	-350.3
9	107.9	681.3	-53.6	-303.7	-357.3	-138.7	-436.0	-574.7
10	0.0	0.0	-130.3	-436.0	-566.4	-351.3	0.0	-351.3
11	0.0	0.0	0.0	0.0	0.0	0.0	0.0	0.0
12	0.0	0.0	0.0	0.0	0.0	0.0	0.0	0.0

N.B.: I carichi distribuiti sono riferiti alla proiezione della trave e non al suo sviluppo

FORZE CONCENTRATE VERTICALI ad arco

Trave	n° forze sulla trave	Entità della forza	Distanza dal nodo precedente	Entità della forza	Distanza dal nodo precedente	Entità della forza	Distanza dal nodo precedente
		N	cm	N	cm	N	cm
1	0						
2	0						
3	0						
4	0						
5	0						
6	3	114 188	151.9	114 188	301.9	114 188	451.9
7	0						
8	0						
9	0						
10	0						
11	0						
12	0						

PESI PROPRII delle travi

(Carichi distribuiti che si aggiungono ai carichi verticali esposti nella prima tabella)

Trave	Peso lineare	Note
n°	N/cm	
1	0.0	trave fittizia
2	0.0	trave fittizia
3	204.3	
4	204.3	
5	257.3	
6	243.0	
7	243.0	
8	257.3	
9	204.3	
10	204.3	
11	0.0	trave fittizia
12	0.0	trave fittizie

FORZE NODALI su un arco

(La tabella è compilata soltanto nelle posizioni in cui vi siano forze o coppie nodali)

Posizione nodale	Forza o coppia
	N o N.cm
13	13 583

N.B. I carichi, le forze concentrate e i pesi proprii sono già moltiplicati per i coefficienti 'g' moltiplicativi delle azioni

**CONDIZIONE DI CARICO 26 - Carichi stradali: max momento pos a 1/4 della trave (s.l.u.)****SOLLECITAZIONI NELLE TRAVI**

			sez. 1	sez. 2	sez. 3	sez. 4	sez. 5	
TRAVE 1	N	(kN)	0.00	0.00	0.00	0.00	0.00	Incastro
	M	(kN.m)	0.00	0.00	0.00	0.00	0.00	
	T	(kN)	0.00	0.00	0.00	0.00	0.00	
TRAVE 2	N	(kN)	984.34	984.34	984.34	984.34	984.34	
	M	(kN.m)	235.55	235.55	235.55	235.54	235.54	
	T	(kN)	-67.48	-67.48	-67.48	-67.48	-67.48	
TRAVE 3	N	(kN)	984.34	912.33	847.89	791.05	741.79	
	M	(kN.m)	235.54	81.76	-208.66	-612.79	-1107.66	
	T	(kN)	-67.48	-195.96	-304.53	-393.19	-461.95	
TRAVE 4	N	(kN)	856.14	843.21	830.83	818.99	807.70	
	M	(kN.m)	-1169.96	-1118.28	-1080.46	-1054.24	-1037.32	
	T	(kN)	127.13	95.00	67.75	45.38	27.88	
TRAVE 5	N	(kN)	580.76	578.00	575.26	572.52	569.79	
	M	(kN.m)	-978.63	-679.15	-396.07	-128.68	123.75	
	T	(kN)	544.41	514.78	486.42	459.32	433.49	
TRAVE 6	N	(kN)	521.35	532.79	533.15	533.49	533.82	
	M	(kN.m)	137.04	872.04	1321.46	1444.60	1286.43	
	T	(kN)	482.95	416.92	233.05	-63.70	-130.75	
TRAVE 7	N	(kN)	533.76	533.76	533.76	533.76	535.32	
	M	(kN.m)	1286.50	1020.43	648.60	173.14	-403.91	
	T	(kN)	-130.75	-196.49	-260.92	-324.04	-382.01	
TRAVE 8	N	(kN)	572.77	573.27	573.79	574.35	574.94	
	M	(kN.m)	-410.67	-603.64	-809.43	-1028.58	-1261.63	
	T	(kN)	-330.15	-352.35	-375.50	-399.60	-424.64	
TRAVE 9	N	(kN)	716.46	719.66	724.49	730.96	739.05	
	M	(kN.m)	-1283.00	-1262.74	-1253.52	-1256.98	-1274.71	
	T	(kN)	54.05	32.13	6.75	-22.11	-54.43	
TRAVE 10	N	(kN)	600.33	616.17	629.53	640.43	648.85	
	M	(kN.m)	-1203.36	-736.65	-337.25	1.71	287.11	
	T	(kN)	435.97	374.62	319.22	269.78	226.29	
TRAVE 11	N	(kN)	0.00	0.00	0.00	0.00	0.00	Cerniera esterna
	M	(kN.m)	0.00	0.00	0.00	0.00	0.00	
	T	(kN)	0.00	0.00	0.00	0.00	0.00	
TRAVE 12	N	(kN)	226.29	226.29	226.29	226.29	226.29	
	M	(kN.m)	287.11	215.33	143.55	71.78	0.00	
	T	(kN)	-648.85	-648.85	-648.85	-648.85	-648.85	

**SPOSTAMENTI NODALI**

	ROTAZIONE mrad.	SPOSTAM. VERT. mm.	SPOSTAM. ORIZZ. mm.
inizio trave 1	X(1)= 0.00000		
inizio trave 2			
inizio trave 3	X(2)= 0.00000	X(3)= 0.00	X(4)= 0.00
inizio trave 4	X(5)= 0.65664	X(6)= -0.22	X(7)= 0.37
inizio trave 5	X(8)= 1.76463	X(9)= -2.23	X(10)= 2.46
inizio trave 6	X(11)= 2.06104	X(12)= -7.51	X(13)= 2.95
inizio trave 7	X(14)= -0.45380	X(15)= -13.73	X(16)= 2.80
inizio trave 8	X(17)= -1.81628	X(18)= -4.76	X(19)= 2.65
inizio trave 9	X(20)= -1.17441	X(21)= -0.64	X(22)= 3.02
inizio trave 10	X(23)= 0.11579	X(24)= 0.27	X(25)= 3.88
inizio trave 11	X(26)= 0.96448	X(27)= 0.43	X(28)= 0.00
inizio trave 12	X(26)= 0.96448	X(27)= 0.43	X(28)= 0.00
fine trave 12	X(29)= 0.96429		

**VERIFICA DELLE SEZIONI - Struttura: P56197b-1205 - Arco a 3 elementi 2 cerniere 6 x 20**

CASALPUSTERLENGO-Zorlesco SS9

**Condizione di carico 26 - Carichi stradali: max momento pos a 1/4 della trave (s.l.u.)**
**Dati del calcolo:**

PROFILO DEL TERRENO sopra la struttura:

Coordinate dello spigolo P rispetto al culmine dell'estradosso:  $X_p = 0.00 \text{ m.}$      $Y_p = 0.50 \text{ m.}$   
 Pendenze a sinistra e a destra di P (+ se il profilo scende a destra)    a sx = 2%    a dx = 2%  
 Peso specifico del terreno:    a sinistra: 1.80 t/m<sup>3</sup>    a destra: 1.80 t/m<sup>3</sup>  
 Coefficiente di spinta di quiete:    a sinistra:  $0.46 \times g_3 = 0.69$     a destra:  $0.45 \times (g_3) = 0.225$   
 Modulo elastico del terreno in superficie:    70 MPa    70 MPa    Incr. con la profund. 5 MPa / m  
 Spessore di terreno considerato elastico:    9.75 m.    a sx: 9.37 m.    a dx:  
 Coefficienti moltiplicativi delle azioni:     $g_1 = 1.50$      $g_2 = 1.50$      $g_3 = 1.50$  ( $g_3 = 0.5$  se favorevole)  
 Il fattore  $g_3 = 1.50$  è applicato alle spinte sul fianco sinistro della struttura; il fattore ( $g_3$ ) = 0.5 sul fianco destro

**CARICHI MOBILI:**

Le forze verticali agenti su un arco solo tengono conto di:

Incremento dinamico  $q_2 = 1.333$   
 Coefficiente di ripartizione trasversale tra gli archi  $Y_9 = 0.291$   
 Coefficiente moltiplicativo dei carichi mobili  $q_1 = q_3 = 1.5$   
 $q_1a$ : gruppo di 3 forze da  $20t \times 1.333 \times 0.291 \times 1.500 \times 9.81 = 114.2 \text{ kN/cad.}$   
 alle distanze dalla facc. interna del ritto sinistro di m 5.25, 6.75, 8.25  
 Carichi distribuiti  $q_1b = 17.1 \text{ kN/m/arco}$  a partire da m 6,00 dalle forze  $q_1a$   
 Frenata: 20% di  $60t \times 1.5 \times 9.81 / 13$  archi = 13.6 kN/arco

TRAVE	Sezione	Sollecitazioni esterne						Descrizione delle sezioni					Aree dei ferri				Sollecitazioni resistenti			
		Md baricen- trico	e1 distanza da facc.	Md + décalage	Nd	Vd	Vd - riduzione appoggi	H altezza totale	Y altezza utile	B5 lato com- presso	B1 larghez- za taglio	X1 asse neutro	A1 esterni	A2 interni	A3 ferri piegati	A4 totale staffe/m	Mrd baricentrico	V <sub>Rd1</sub>	V <sub>Rd2</sub>	V <sub>Rd3</sub>
		kN.m	cm	kN.m	kN	kN	kN	cm	cm	cm	cm	cm	cm <sup>2</sup>	cm <sup>2</sup>	cm <sup>2</sup>	cm <sup>2</sup> /m	kN.m	kN	kN	kN
3	1	235.5	-72.7	<b>235.5</b>	984.3	-67.5	<b>-67.5</b>	100.0	94.0	125.0	36.0	11.7	12.57	10.81	0.00	7.54	<b>824.0</b>	-228.5	-1533.8	-467.0
	2	81.8	-57.7	<b>81.8</b>	912.3	-196.0	<b>-196.0</b>	100.0	94.0	125.0	36.0	11.0	12.57	8.80	0.00	7.54	<b>725.3</b>	-219.5	-1533.8	-458.0
	3	-208.7	-24.1	<b>-344.9</b>	847.9	-304.5	<b>-304.5</b>	100.0	94.0	125.0	36.0	12.4	17.28	8.80	5.32	7.54	<b>-951.7</b>	-224.1	-1533.8	-701.1
	4	-612.8	28.7	<b>-785.0</b>	791.0	-393.2	<b>-389.5</b>	100.0	94.0	125.0	36.0	14.4	29.85	8.80	5.32	10.05	<b>-1335.3</b>	-234.4	-1533.8	-801.0
	5	-1107.7	100.6	<b>-1195.0</b>	741.8	-461.9	<b>-425.2</b>	100.0	94.0	125.0	36.0	16.0	37.07	6.55	5.32	10.05	<b>-1545.8</b>	-238.8	-1533.8	-805.5
4	1	-1170.0	87.9	<b>-1195.1</b>	856.1	127.1	<b>67.5</b>	100.0	94.0	125.0	36.0	16.6	37.70	8.16	0.00	5.03	<b>-1612.7</b>	250.0	1533.8	409.0
	2	-1118.3	83.9	<b>-1164.4</b>	843.2	95.0	<b>63.6</b>	100.0	94.0	125.0	36.0	16.2	37.70	10.30	0.00	5.03	<b>-1609.2</b>	248.8	1533.8	407.8
	3	-1080.5	81.3	<b>-1114.2</b>	830.8	67.8	<b>53.1</b>	100.0	94.0	125.0	36.0	16.3	38.70	10.30	0.00	15.88	<b>-1636.3</b>	248.9	1533.8	751.4
	4	-1054.2	80.0	<b>-1077.5</b>	819.0	45.4	<b>35.5</b>	100.0	94.0	125.0	36.0	16.5	39.71	10.30	0.00	5.03	<b>-1663.6</b>	249.1	1533.8	408.1
	5	-1037.3	79.7	<b>-1052.3</b>	807.7	27.9	<b>11.4</b>	100.0	94.0	125.0	36.0	16.7	39.71	8.62	0.00	5.03	<b>-1657.7</b>	248.1	1533.8	407.1
5	1	-978.6	111.4	<b>-1030.0</b>	580.8	544.4	<b>496.8</b>	107.0	97.5	125.0	44.0	15.7	39.71	7.81	12.83	9.05	<b>-1663.9</b>	259.0	1944.4	852.8
	2	-679.2	60.4	<b>-911.2</b>	578.0	514.8	<b>491.8</b>	107.0	98.0	125.0	42.0	15.5	38.14	7.16	12.83	9.05	<b>-1617.9</b>	249.4	1865.6	846.2
	3	-396.1	11.7	<b>-616.6</b>	575.3	486.4	<b>479.2</b>	107.0	98.5	125.0	40.0	13.9	30.28	7.16	12.83	9.05	<b>-1357.6</b>	231.8	1785.8	831.7
	4	-128.7	-34.7	<b>-338.0</b>	572.5	459.3	<b>459.0</b>	107.0	99.0	125.0	38.0	12.5	23.56	10.30	12.83	9.05	<b>-1131.1</b>	215.5	1705.1	818.4
	5	123.7	-78.9	<b>302.8</b>	569.8	433.5	<b>433.5</b>	107.0	98.5	125.0	36.0	10.3	16.02	12.57	9.42	9.05	<b>703.0</b>	192.0	1607.2	791.9

TRAVE	Sezione	Sollecitazioni esterne						Descrizione delle sezioni					Aree dei ferri				Sollecitazioni resistenti			
		Md baricen- trico	e1 distanza da facc.	Md + décalage	Nd	Vd	Vd - riduzione appoggi	H altezza totale	Y altezza utile	B5 lato com- presso	B1 larghez- za taglio	X1 asse neutro	A1 esterni	A2 interni	A3 ferri piegati	A4 totale staffe/m	Mrd baricentrico	VRd1	VRd2	VRd3
		kN.m	cm	kN.m	kN	kN	kN	cm	cm	cm	cm	cm	cm2	cm2	cm2	cm2/m	kN.m	kN	kN	kN
6	1	137.0	-86.2	<b>344.8</b>	521.3	483.0	<b>483.0</b>	105.0	96.5	125.0	37.0	9.7	16.02	12.57	9.42	7.64	<b>651.1</b>	189.9	1618.3	686.2
	2	872.0	-223.6	<b>1015.0</b>	532.8	416.9	<b>416.9</b>	105.0	97.5	125.0	37.0	13.0	8.73	28.23	5.93	7.64	<b>1192.6</b>	212.0	1635.1	713.4
	3	1321.5	-307.7	<b>1369.5</b>	533.1	233.0	<b>233.0</b>	105.0	97.5	125.0	37.0	14.6	8.73	37.73	1.72	7.64	<b>1510.3</b>	223.8	1635.1	554.8
	4	1444.6	-330.7	<b>1452.2</b>	533.5	-63.7	<b>-63.7</b>	105.0	97.5	125.0	37.0	15.3	8.73	41.88	0.67	5.03	<b>1647.6</b>	-228.9	-1635.1	-425.2
	5	1286.4	-300.9	<b>1339.9</b>	533.8	-130.8	<b>-130.8</b>	105.0	97.5	125.0	37.0	15.5	8.73	42.88	0.00	5.03	<b>1680.8</b>	-230.2	-1635.1	-395.1
7	1	1286.5	-300.9	<b>1339.9</b>	533.8	-130.8	<b>-130.8</b>	105.0	97.5	125.0	37.0	15.5	8.73	42.88	0.00	5.03	<b>1680.8</b>	-230.2	-1635.1	-395.1
	2	1020.4	-251.1	<b>1102.8</b>	533.8	-196.5	<b>-196.5</b>	105.0	97.5	125.0	37.0	15.3	8.73	41.88	0.67	5.03	<b>1647.7</b>	-228.9	-1635.1	-425.2
	3	648.6	-181.4	<b>759.3</b>	533.8	-260.9	<b>-260.9</b>	105.0	97.5	125.0	37.0	14.6	8.73	37.73	1.72	7.64	<b>1510.5</b>	-223.8	-1635.1	-554.8
	4	173.1	-92.3	<b>311.6</b>	533.8	-324.0	<b>-324.0</b>	105.0	97.5	125.0	37.0	13.0	8.73	28.23	5.93	7.64	<b>1193.0</b>	-212.1	-1635.1	-713.5
	5	-403.9	15.6	<b>-554.6</b>	535.3	-382.0	<b>-382.0</b>	105.0	99.0	125.0	37.0	11.5	16.02	12.57	9.42	7.64	<b>-867.8</b>	-199.9	-1660.2	-709.0
8	1	-410.7	14.6	<b>-562.4</b>	572.8	-330.1	<b>-330.1</b>	107.0	99.5	125.0	36.0	11.3	16.02	12.57	9.42	9.05	<b>-874.8</b>	-198.3	-1623.5	-804.2
	2	-603.6	48.2	<b>-764.6</b>	573.3	-352.4	<b>-352.1</b>	107.0	99.0	125.0	38.0	12.6	23.56	10.30	12.83	9.05	<b>-1131.5</b>	-215.6	-1705.1	-818.5
	3	-809.4	83.9	<b>-980.0</b>	573.8	-375.5	<b>-369.4</b>	107.0	98.5	125.0	40.0	13.9	30.28	7.16	12.83	9.05	<b>-1356.9</b>	-231.7	-1785.8	-831.5
	4	-1028.6	121.9	<b>-1209.1</b>	574.3	-399.6	<b>-380.2</b>	107.0	98.0	125.0	42.0	15.4	38.14	7.16	12.83	9.05	<b>-1616.1</b>	-249.1	-1865.6	-845.8
	5	-1261.6	162.3	<b>-1301.7</b>	574.9	-424.6	<b>-384.5</b>	107.0	97.5	125.0	44.0	15.6	39.71	7.81	12.83	9.05	<b>-1661.1</b>	-258.5	-1944.4	-852.3
9	1	-1283.0	130.3	<b>-1301.9</b>	716.5	54.0	<b>29.1</b>	100.0	94.0	125.0	36.0	16.1	39.71	8.62	0.00	5.03	<b>-1621.4</b>	239.7	1533.8	398.7
	2	-1262.7	126.7	<b>-1280.7</b>	719.7	32.1	<b>18.1</b>	100.0	94.0	125.0	36.0	15.9	39.71	10.30	0.00	5.03	<b>-1623.8</b>	240.0	1533.8	399.0
	3	-1253.5	124.3	<b>-1261.4</b>	724.5	6.7	<b>-9.0</b>	100.0	94.0	125.0	36.0	15.7	38.70	10.30	0.00	15.88	<b>-1593.6</b>	-239.2	-1533.8	-741.7
	4	-1257.0	123.2	<b>-1272.4</b>	731.0	-22.1	<b>8.5</b>	100.0	94.0	125.0	36.0	15.5	37.70	10.30	0.00	5.03	<b>-1564.0</b>	238.6	1533.8	397.6
	5	-1274.7	123.7	<b>-1286.2</b>	739.1	-54.4	<b>3.4</b>	100.0	94.0	125.0	36.0	15.9	37.70	8.16	0.00	5.03	<b>-1565.9</b>	239.3	1533.8	398.3
10	1	-1203.4	151.7	<b>-1285.9</b>	600.3	436.0	<b>392.8</b>	100.0	94.0	125.0	36.0	15.2	37.07	6.55	5.32	10.05	<b>-1488.9</b>	225.9	1533.8	792.5
	2	-736.7	70.8	<b>-899.7</b>	616.2	374.6	<b>370.2</b>	100.0	94.0	125.0	36.0	13.5	29.85	8.80	5.32	10.05	<b>-1263.3</b>	218.4	1533.8	785.1
	3	-337.3	4.8	<b>-476.4</b>	629.5	319.2	<b>319.2</b>	100.0	94.0	125.0	36.0	11.3	17.28	8.80	5.32	7.54	<b>-860.1</b>	204.1	1533.8	681.1
	4	1.7	-49.0	<b>116.1</b>	640.4	269.8	<b>269.8</b>	100.0	94.0	125.0	36.0	9.6	12.57	8.80	0.00	7.54	<b>601.6</b>	194.6	1533.8	433.2
	5	287.1	-93.0	<b>287.1</b>	648.8	226.3	<b>226.3</b>	100.0	94.0	125.0	36.0	10.0	12.57	10.81	0.00	7.54	<b>671.9</b>	197.9	1533.8	436.4

**DATI CONDIZIONE DI CARICO 27 - Carichi stradali: momento flettente max sul giunto (s.l.u.)**

**CARICHI DISTRIBUITI su una striscia larga un arco**

n° trave	carichi verticali		pressione orizzontale a inizio trave			pressione orizzontale a fine trave		
	inizio trave	fine trave	quiete/altro	per deformaz	TOTALE	quiete/altro	per deformaz	TOTALE
	N/cm.	N/cm.	N/cm.	N/cm.	N/cm.	N/cm.	N/cm.	N/cm.
1	0.0	0.0	0.0	0.0	0.0	0.0	0.0	0.0
2	0.0	0.0	0.0	0.0	0.0	0.0	0.0	0.0
3	0.0	0.0	1121.9	0.0	1121.9	444.1	-48.3	395.8
4	795.8	200.7	485.4	-48.3	437.1	210.2	-234.2	-24.0
5	285.2	180.4	237.0	-234.2	2.8	181.9	-269.2	-87.3
6	196.7	165.6	0.0	0.0	0.0	0.0	0.0	0.0
7	165.6	134.4	0.0	0.0	0.0	0.0	0.0	0.0
8	117.8	196.3	-36.5	-250.4	-286.9	-46.6	-284.0	-330.6
9	107.9	681.3	-53.6	-284.0	-337.6	-138.7	-388.7	-527.4
10	0.0	0.0	-130.3	-388.7	-519.1	-351.3	0.0	-351.3
11	0.0	0.0	0.0	0.0	0.0	0.0	0.0	0.0
12	0.0	0.0	0.0	0.0	0.0	0.0	0.0	0.0

N.B.: I carichi distribuiti sono riferiti alla proiezione della trave e non al suo sviluppo

**FORZE CONCENTRATE VERTICALI ad arco**

Trave	n° forze sulla trave	Entità della forza	Distanza dal nodo precedente	Entità della forza	Distanza dal nodo precedente	Entità della forza	Distanza dal nodo precedente
		N	cm	N	cm	N	cm
1	0						
2	0						
3	0						
4	0						
5	2	114 188	90.3	114 188	240.3		
6	1	114 188	126.9				
7	0						
8	0						
9	0						
10	0						
11	0						
12	0						

**PESI PROPRII delle travi**

(Carichi distribuiti che si aggiungono ai carichi verticali esposti nella prima tabella)

Trave	Peso lineare	Note
n°	N/cm	
1	0.0	trave fittizia
2	0.0	trave fittizia
3	204.3	
4	204.3	
5	257.3	
6	243.0	
7	243.0	
8	257.3	
9	204.3	
10	204.3	
11	0.0	trave fittizia
12	0.0	trave fittizie

**FORZE NODALI su un arco**

(La tabella è compilata soltanto nelle posizioni in cui vi siano forze o coppie nodali)

Posizione nodale	Forza o coppia
	N o N.cm
13	13 583

N.B. I carichi, le forze concentrate e i pesi proprii sono già moltiplicati per i coefficienti 'g' moltiplicativi delle azioni

**CONDIZIONE DI CARICO 27 - Carichi stradali: momento flettente max sul giunto (s.l.u.)****SOLLECITAZIONI NELLE TRAVI**

			sez. 1	sez. 2	sez. 3	sez. 4	sez. 5	
TRAVE 1	N	(kN)	0.00	0.00	0.00	0.00	0.00	Incastro
	M	(kN.m)	0.00	0.00	0.00	0.00	0.00	
	T	(kN)	0.00	0.00	0.00	0.00	0.00	
TRAVE 2	N	(kN)	1043.42	1043.42	1043.42	1043.42	1043.42	
	M	(kN.m)	199.18	199.18	199.18	199.18	199.18	
	T	(kN)	-62.91	-62.91	-62.91	-62.91	-62.91	
TRAVE 3	N	(kN)	1043.42	971.40	906.97	850.12	800.86	
	M	(kN.m)	199.18	55.94	-213.23	-585.15	-1036.64	
	T	(kN)	-62.91	-182.20	-281.38	-360.44	-419.40	
TRAVE 4	N	(kN)	869.66	854.80	840.54	826.90	813.88	
	M	(kN.m)	-1077.20	-990.81	-917.29	-854.42	-799.93	
	T	(kN)	200.37	170.39	145.22	124.85	109.27	
TRAVE 5	N	(kN)	529.19	526.02	510.93	507.80	504.69	
	M	(kN.m)	-709.52	-373.36	-89.59	150.30	375.24	
	T	(kN)	609.23	579.65	437.76	410.70	384.91	
TRAVE 6	N	(kN)	461.64	473.05	473.41	473.76	474.08	
	M	(kN.m)	387.07	832.68	992.71	1040.57	978.40	
	T	(kN)	428.41	133.43	63.75	-4.62	-71.68	
TRAVE 7	N	(kN)	474.03	474.03	474.03	474.03	475.51	
	M	(kN.m)	978.46	808.39	532.56	153.10	-327.95	
	T	(kN)	-71.68	-137.42	-201.85	-264.96	-323.54	
TRAVE 8	N	(kN)	507.13	507.70	508.31	508.97	509.67	
	M	(kN.m)	-333.01	-496.28	-672.37	-861.82	-1065.15	
	T	(kN)	-277.65	-299.84	-322.98	-347.07	-372.10	
TRAVE 9	N	(kN)	633.05	636.86	642.42	649.74	658.82	
	M	(kN.m)	-1082.96	-1064.56	-1056.85	-1061.39	-1079.74	
	T	(kN)	49.76	28.51	3.94	-23.96	-55.19	
TRAVE 10	N	(kN)	541.25	557.09	570.46	581.35	589.77	
	M	(kN.m)	-1018.47	-609.80	-263.92	24.56	260.97	
	T	(kN)	383.23	326.46	274.33	226.86	184.02	
TRAVE 11	N	(kN)	0.00	0.00	0.00	0.00	0.00	
	M	(kN.m)	0.00	0.00	0.00	0.00	0.00	
	T	(kN)	0.00	0.00	0.00	0.00	0.00	
TRAVE 12	N	(kN)	184.03	184.03	184.03	184.03	184.03	
	M	(kN.m)	260.97	195.73	130.48	65.24	0.00	
	T	(kN)	-589.77	-589.77	-589.77	-589.77	-589.77	

Cerniera esterna

**SPOSTAMENTI NODALI**

	ROTAZIONE mrad.	SPOSTAM. VERT. mm.	SPOSTAM. ORIZZ. mm.
inizio trave 1	X(1)= 0.00000		
inizio trave 2			
inizio trave 3	X(2)= 0.00000	X(3)= 0.00	X(4)= 0.00
inizio trave 4	X(5)= 0.64518	X(6)= -0.23	X(7)= 0.44
inizio trave 5	X(8)= 1.58107	X(9)= -2.12	X(10)= 2.38
inizio trave 6	X(11)= 1.64606	X(12)= -6.60	X(13)= 2.79
inizio trave 7	X(14)= -0.38542	X(15)= -11.07	X(16)= 2.66
inizio trave 8	X(17)= -1.47531	X(18)= -3.80	X(19)= 2.53
inizio trave 9	X(20)= -0.94132	X(21)= -0.46	X(22)= 2.82
inizio trave 10	X(23)= 0.14803	X(24)= 0.22	X(25)= 3.46
inizio trave 11	X(26)= 0.83206	X(27)= 0.37	X(28)= 0.00
inizio trave 12	X(26)= 0.83206	X(27)= 0.37	X(28)= 0.00
fine trave 12	X(29)= 0.83189		

**VERIFICA DELLE SEZIONI - Struttura: P56197b-1205 - Arco a 3 elementi 2 cerniere 6 x 20**

CASALPUSTERLENGO-Zorlesco SS9

**Condizione di carico 27 - Carichi stradali: momento flettente max sul giunto (s.l.u.)**

**Dati del calcolo:**

PROFILO DEL TERRENO sopra la struttura:

Coordinate dello spigolo P rispetto al culmine dell'estradosso: Xp = 0.00 m. Yp = 0.50 m.  
 Pendenze a sinistra e a destra di P (+ se il profilo scende a destra) a sx = 2% a dx = 2%  
 Peso specifico del terreno: a sinistra: 1.80 t/m3 a destra: 1.80 t/m3  
 Coefficiente di spinta di quiete: a sinistra: 0.46 x g3 = 0.69 a destra: 0.45 x (g3) = 0.225  
 Modulo elastico del terreno in superficie: 70 MPa 70 MPa Incr. con la profund. 5 MPa / m  
 Spessore di terreno considerato elastico: 9.75 m. a sx: 9.37 m. a dx:  
 Coefficienti moltiplicativi delle azioni: g1 = 1.50 g2 = 1.50 g3 = 1.50 (g3 = 0.5 se favorevole)  
 Il fattore g3 = 1.50 è applicato alle spinte sul fianco sinistro della struttura; il fattore (g3) = 0.5 sul fianco destro

**CARICHI MOBILI:**

Le forze verticali agenti su un arco solo tengono conto di:  
 Incremento dinamico q2 = 1.333  
 Coefficiente di ripartizione trasversale tra gli archi Y9 = 0.291  
 Coefficiente moltiplicativo dei carichi mobili q1 = q3 = 1.5  
 q1a: gruppo di 3 forze da 20t x 1.333 x 0.291 x 1.500 x 9.81 = 114.2 kN/cad.  
 alle distanze dalla facc. interna del ritto sinistro di m 2.00, 3.50, 5.00  
 Carichi distribuiti q1b = 17.1 kN/m/arco a partire da m 6,00 dalle forze q1a  
 Frenata: 20% di 60t x 1.5 x 9,81 / 13 archi = 13.6 kN/arco

TRAVE	Sezione	Sollecitazioni esterne						Descrizione delle sezioni					Aree dei ferri				Sollecitazioni resistenti			
		Md baricen- trico	e1 distanza da facc.	Md + décalage	Nd	Vd	Vd - riduzione appoggi	H altezza totale	Y altezza utile	B5 lato com- presso	B1 larghez- za taglio	X1 asse neutro	A1 esterni	A2 interni	A3 ferri piegati	A4 totale staffe/m	Mrd baricentrico	VRd1	VRd2	VRd3
		kN.m	cm	kN.m	kN	kN	kN	cm	cm	cm	cm	cm	cm2	cm2	cm2	cm2/m	kN.m	kN	kN	kN
3	1	199.2	-67.8	<b>199.2</b>	1043.4	-62.9	<b>-62.9</b>	100.0	94.0	125.0	36.0	12.0	12.57	10.81	0.00	7.54	<b>850.7</b>	-233.9	-1533.8	-472.4
	2	55.9	-54.5	<b>55.9</b>	971.4	-182.2	<b>-182.2</b>	100.0	94.0	125.0	36.0	11.3	12.57	8.80	0.00	7.54	<b>752.1</b>	-224.9	-1533.8	-463.4
	3	-213.2	-25.2	<b>-339.0</b>	907.0	-281.4	<b>-281.4</b>	100.0	94.0	125.0	36.0	12.7	17.28	8.80	5.32	7.54	<b>-976.4</b>	-229.5	-1533.8	-706.5
	4	-585.1	20.1	<b>-742.8</b>	850.1	-360.4	<b>-357.4</b>	100.0	94.0	125.0	36.0	14.8	29.85	8.80	5.32	10.05	<b>-1359.4</b>	-239.8	-1533.8	-806.4
	5	-1036.6	80.7	<b>-1115.8</b>	800.9	-419.4	<b>-389.2</b>	100.0	94.0	125.0	36.0	16.4	37.07	6.55	5.32	10.05	<b>-1569.4</b>	-244.2	-1533.8	-810.8
4	1	-1077.2	75.1	<b>-1115.9</b>	869.7	200.4	<b>144.4</b>	100.0	94.0	125.0	36.0	16.7	37.70	8.16	0.00	5.03	<b>-1618.1</b>	251.3	1533.8	410.3
	2	-990.8	67.2	<b>-1068.4</b>	854.8	170.4	<b>140.9</b>	100.0	94.0	125.0	36.0	16.2	37.70	10.30	0.00	5.03	<b>-1613.9</b>	249.9	1533.8	408.9
	3	-917.3	60.4	<b>-983.4</b>	840.5	145.2	<b>131.7</b>	100.0	94.0	125.0	36.0	16.4	38.70	10.30	0.00	15.88	<b>-1640.2</b>	249.8	1533.8	752.3
	4	-854.4	54.6	<b>-910.9</b>	826.9	124.8	<b>116.3</b>	100.0	94.0	125.0	36.0	16.5	39.71	10.30	0.00	5.03	<b>-1666.8</b>	249.8	1533.8	408.8
	5	-799.9	49.5	<b>-849.0</b>	813.9	109.3	<b>95.3</b>	100.0	94.0	125.0	36.0	16.7	39.71	8.62	0.00	5.03	<b>-1660.2</b>	248.6	1533.8	407.6
5	1	-709.5	76.9	<b>-767.0</b>	529.2	609.2	<b>561.7</b>	107.0	97.5	125.0	44.0	15.4	39.71	7.81	12.83	9.05	<b>-1638.9</b>	254.5	1944.4	848.2
	2	-373.4	13.8	<b>-634.0</b>	526.0	579.6	<b>556.7</b>	107.0	98.0	125.0	42.0	15.2	38.14	7.16	12.83	9.05	<b>-1592.5</b>	244.9	1865.6	841.7
	3	-89.6	-39.6	<b>-302.8</b>	510.9	437.8	<b>503.4</b>	107.0	98.5	125.0	40.0	13.6	30.28	7.16	12.83	9.05	<b>-1325.7</b>	226.4	1785.8	826.2
	4	150.3	-86.7	<b>329.6</b>	507.8	410.7	<b>483.2</b>	107.0	99.5	125.0	38.0	9.6	23.56	10.30	12.83	9.05	<b>601.7</b>	194.8	1713.7	800.7
	5	375.2	-131.5	<b>490.4</b>	504.7	384.9	<b>397.1</b>	107.0	98.5	125.0	36.0	10.0	16.02	12.57	9.42	9.05	<b>674.7</b>	186.9	1607.2	786.7

TRAVE	Sezione	Sollecitazioni esterne						Descrizione delle sezioni					Aree dei ferri				Sollecitazioni resistenti			
		Md baricen- trico	e1 distanza da facc.	Md + décalage	Nd	Vd	Vd - riduzione appoggi	H altezza totale	Y altezza utile	B5 lato com- presso	B1 larghez- za taglio	X1 asse neutro	A1 esterni	A2 interni	A3 ferri piegati	A4 totale staffe/m	Mrd baricentrico	VRd1	VRd2	VRd3
		kN.m	cm	kN.m	kN	kN	kN	cm	cm	cm	cm	cm	cm2	cm2	cm2	cm2/m	kN.m	kN	kN	kN
6	1	387.1	-143.7	<b>521.3</b>	461.6	428.4	<b>428.4</b>	105.0	96.5	125.0	37.0	9.4	16.02	12.57	9.42	7.64	<b>627.4</b>	185.1	1618.3	681.3
	2	832.7	-235.9	<b>887.1</b>	473.0	133.4	<b>133.4</b>	105.0	97.5	125.0	37.0	12.7	8.73	28.23	5.93	7.64	<b>1170.1</b>	207.1	1635.1	708.5
	3	992.7	-269.6	<b>1016.6</b>	473.4	63.7	<b>63.7</b>	105.0	97.5	125.0	37.0	14.4	8.73	37.73	1.72	7.64	<b>1488.5</b>	218.9	1635.1	549.9
	4	1040.6	-279.5	<b>1040.6</b>	473.8	-4.6	<b>-4.6</b>	105.0	97.5	125.0	37.0	15.0	8.73	41.88	0.67	5.03	<b>1626.1</b>	-224.0	-1635.1	-420.3
	5	978.4	-266.3	<b>1005.9</b>	474.1	-71.7	<b>-71.7</b>	105.0	97.5	125.0	37.0	15.2	8.73	42.88	0.00	5.03	<b>1659.5</b>	-225.3	-1635.1	-390.2
7	1	978.5	-266.3	<b>1005.9</b>	474.0	-71.7	<b>-71.7</b>	105.0	97.5	125.0	37.0	15.2	8.73	42.88	0.00	5.03	<b>1659.4</b>	-225.3	-1635.1	-390.2
	2	808.4	-230.4	<b>864.8</b>	474.0	-137.4	<b>-137.4</b>	105.0	97.5	125.0	37.0	15.0	8.73	41.88	0.67	5.03	<b>1626.2</b>	-224.0	-1635.1	-420.3
	3	532.6	-172.2	<b>617.3</b>	474.0	-201.8	<b>-201.8</b>	105.0	97.5	125.0	37.0	14.4	8.73	37.73	1.72	7.64	<b>1488.7</b>	-218.9	-1635.1	-550.0
	4	153.1	-92.2	<b>265.6</b>	474.0	-265.0	<b>-265.0</b>	105.0	97.5	125.0	37.0	12.7	8.73	28.23	5.93	7.64	<b>1170.5</b>	-207.2	-1635.1	-708.6
	5	-328.0	9.1	<b>-455.1</b>	475.5	-323.5	<b>-323.5</b>	105.0	99.0	125.0	37.0	11.1	16.02	12.57	9.42	7.64	<b>-835.5</b>	-194.9	-1660.2	-704.0
8	1	-333.0	8.5	<b>-461.2</b>	507.1	-277.6	<b>-277.6</b>	107.0	99.5	125.0	36.0	10.9	16.02	12.57	9.42	9.05	<b>-841.4</b>	-193.1	-1623.5	-799.0
	2	-496.3	40.6	<b>-633.9</b>	507.7	-299.8	<b>-299.5</b>	107.0	99.0	125.0	38.0	12.2	23.56	10.30	12.83	9.05	<b>-1098.6</b>	-210.2	-1705.1	-813.1
	3	-672.4	75.1	<b>-819.7</b>	508.3	-323.0	<b>-316.9</b>	107.0	98.5	125.0	40.0	13.6	30.28	7.16	12.83	9.05	<b>-1324.4</b>	-226.2	-1785.8	-826.0
	4	-861.8	112.2	<b>-1019.1</b>	509.0	-347.1	<b>-327.7</b>	107.0	98.0	125.0	42.0	15.1	38.14	7.16	12.83	9.05	<b>-1584.2</b>	-243.4	-1865.6	-840.2
	5	-1065.1	151.8	<b>-1100.3</b>	509.7	-372.1	<b>-332.0</b>	107.0	97.5	125.0	44.0	15.3	39.71	7.81	12.83	9.05	<b>-1629.5</b>	-252.8	-1944.4	-846.5
9	1	-1083.0	122.3	<b>-1100.5</b>	633.0	49.8	<b>25.5</b>	100.0	94.0	125.0	36.0	15.6	39.71	8.62	0.00	5.03	<b>-1587.8</b>	232.1	1533.8	391.1
	2	-1064.6	118.4	<b>-1080.8</b>	636.9	28.5	<b>14.9</b>	100.0	94.0	125.0	36.0	15.4	39.71	10.30	0.00	5.03	<b>-1590.3</b>	232.5	1533.8	391.5
	3	-1056.8	115.8	<b>-1063.3</b>	642.4	3.9	<b>11.2</b>	100.0	94.0	125.0	36.0	15.2	38.70	10.30	0.00	15.88	<b>-1560.3</b>	231.7	1533.8	734.2
	4	-1061.4	114.6	<b>-1077.4</b>	649.7	-24.0	<b>5.6</b>	100.0	94.0	125.0	36.0	15.1	37.70	10.30	0.00	5.03	<b>-1531.0</b>	231.2	1533.8	390.2
	5	-1079.7	115.1	<b>-1091.3</b>	658.8	-55.2	<b>0.7</b>	100.0	94.0	125.0	36.0	15.4	37.70	8.16	0.00	5.03	<b>-1533.6</b>	232.0	1533.8	391.0
10	1	-1018.5	139.4	<b>-1091.1</b>	541.3	383.2	<b>343.7</b>	100.0	94.0	125.0	36.0	14.8	37.07	6.55	5.32	10.05	<b>-1464.9</b>	220.5	1533.8	787.1
	2	-609.8	60.7	<b>-752.2</b>	557.1	326.5	<b>322.4</b>	100.0	94.0	125.0	36.0	13.2	29.85	8.80	5.32	10.05	<b>-1238.8</b>	213.0	1533.8	779.7
	3	-263.9	-2.5	<b>-383.9</b>	570.5	274.3	<b>274.3</b>	100.0	94.0	125.0	36.0	11.1	17.28	8.80	5.32	7.54	<b>-835.1</b>	198.7	1533.8	675.7
	4	24.6	-53.0	<b>75.0</b>	581.4	226.9	<b>226.9</b>	100.0	94.0	125.0	36.0	9.3	12.57	8.80	0.00	7.54	<b>574.5</b>	189.2	1533.8	427.8
	5	261.0	-93.0	<b>261.0</b>	589.8	184.0	<b>184.0</b>	100.0	94.0	125.0	36.0	9.8	12.57	10.81	0.00	7.54	<b>644.9</b>	192.5	1533.8	431.0



TRAVE	sezione	Condizione di carico	Sollecitazioni esterne					Descrizione delle sezioni					Aree dei ferri				Sollecitazioni resistenti				
			Md baricentrico	e1 distanza da facc.	Md + décalage + ecc.incert.	Nd	Vd	Vd - riduzionee	H altezza totale	Y altezza utile	B5 lato compreso	B1 larghezza taglio	X1 asse neutro	A1 esterni	A2 interni	A3 ferri piegati	A4 totale staffe/m	Mrd baricentr	VRd1	VRd2	VRd3
			kN.m	cm	kN.m	kN	kN	kN	cm	cm	cm	cm	cm	cm2	cm2	cm2	cm2/m	kN.m	kN	kN	kN
3	1	22dx	357.5	-93.0	<b>357.5</b>	807.9	279.4	<b>279.4</b>	100.0	94.0	125.0	36.0	10.8	12.57	10.81	0.00	7.54	<b>744.2</b>	212.4	1533.8	450.9
		22dx	357.5	-93.0	<b>357.5</b>	807.9	279.4	<b>279.4</b>	100.0	94.0	125.0	36.0	10.8	12.57	10.81	0.00	7.54	<b>744.2</b>	212.4	1533.8	450.9
3	2	22sx	202.0	-74.1	<b>202.0</b>	798.4	-158.7	<b>-158.7</b>	100.0	94.0	125.0	36.0	10.4	12.57	8.80	0.00	7.54	<b>673.6</b>	-209.1	#####	-447.6
		21dx	-12.4	-47.0	<b>-145.5</b>	703.6	306.1	<b>306.1</b>	100.0	94.0	125.0	36.0	10.8	12.57	8.80	0.00	7.54	<b>-737.1</b>	205.1	1533.8	443.6
		22dx	11.4	-50.2	<b>128.0</b>	799.5	321.5	<b>321.5</b>	100.0	94.0	125.0	36.0	10.4	12.57	8.80	0.00	7.54	<b>674.1</b>	209.2	1533.8	447.7
3	3	21dx	-392.7	7.9	<b>-546.6</b>	692.7	354.4	<b>354.4</b>	100.0	94.0	125.0	36.0	11.6	17.28	8.80	5.32	7.54	<b>-886.8</b>	209.9	1533.8	686.9
		22dx	-385.0	0.1	<b>-543.7</b>	788.6	366.6	<b>366.6</b>	100.0	94.0	125.0	36.0	12.1	17.28	8.80	5.32	7.54	<b>-927.0</b>	218.6	1533.8	695.7
3	4	21dx	-831.7	73.7	<b>-1008.7</b>	679.4	408.1	<b>403.9</b>	100.0	94.0	125.0	36.0	13.9	29.85	8.80	5.32	10.05	<b>-1289.4</b>	224.2	1533.8	790.8
		22dx	-835.1	59.0	<b>-1014.5</b>	775.2	414.8	<b>411.2</b>	100.0	94.0	125.0	36.0	14.4	29.85	8.80	5.32	10.05	<b>-1328.8</b>	232.9	1533.8	799.6
3	5	21dx	-1335.6	152.5	<b>-1423.9</b>	663.5	466.9	<b>425.7</b>	100.0	94.0	125.0	36.0	15.5	37.07	6.55	5.32	10.05	<b>-1514.4</b>	231.6	1533.8	798.3
		21sx	-1053.3	106.5	<b>-1142.7</b>	678.6	-472.4	<b>-432.7</b>	100.0	94.0	125.0	36.0	15.6	37.07	6.55	5.32	10.05	<b>-1520.5</b>	-233.0	#####	-799.7
4	1	21dx	-1409.0	126.0	<b>-1424.2</b>	806.3	-74.3	<b>-17.5</b>	100.0	94.0	125.0	36.0	16.3	37.70	8.16	0.00	5.03	<b>-1592.8</b>	-245.5	#####	-404.5
		27sx	-1077.2	75.1	<b>-1115.9</b>	869.7	200.4	<b>144.4</b>	100.0	94.0	125.0	36.0	16.7	37.70	8.16	0.00	5.03	<b>-1618.1</b>	251.3	1533.8	410.3
4	2	21dx	-1381.8	124.5	<b>-1405.8</b>	797.4	-42.8	<b>-12.7</b>	100.0	94.0	125.0	36.0	15.9	37.70	10.30	0.00	5.03	<b>-1590.8</b>	-244.7	#####	-403.7
		27sx	-990.8	67.2	<b>-1068.4</b>	854.8	170.4	<b>140.9</b>	100.0	94.0	125.0	36.0	16.2	37.70	10.30	0.00	5.03	<b>-1613.9</b>	249.9	1533.8	408.9
4	3	21dx	-1368.5	124.5	<b>-1380.0</b>	790.1	-14.9	<b>0.3</b>	100.0	94.0	125.0	36.0	16.1	38.70	10.30	0.00	15.88	<b>-1620.0</b>	245.2	1533.8	747.7
		27sx	-917.3	60.4	<b>-983.4</b>	840.5	145.2	<b>131.7</b>	100.0	94.0	125.0	36.0	16.4	38.70	10.30	0.00	15.88	<b>-1640.2</b>	249.8	1533.8	752.3
4	4	21dx	-1367.3	125.6	<b>-1375.4</b>	784.3	9.4	<b>-0.2</b>	100.0	94.0	125.0	36.0	16.2	39.71	10.30	0.00	5.03	<b>-1649.7</b>	-245.9	#####	-404.9
		27sx	-854.4	54.6	<b>-910.9</b>	826.9	124.8	<b>116.3</b>	100.0	94.0	125.0	36.0	16.5	39.71	10.30	0.00	5.03	<b>-1666.8</b>	249.8	1533.8	408.8
4	5	21dx	-1376.7	127.8	<b>-1387.9</b>	779.9	30.0	<b>7.1</b>	100.0	94.0	125.0	36.0	16.5	39.71	8.62	0.00	5.03	<b>-1646.7</b>	245.5	1533.8	404.5
		27sx	-799.9	49.5	<b>-849.0</b>	813.9	109.3	<b>95.3</b>	100.0	94.0	125.0	36.0	16.7	39.71	8.62	0.00	5.03	<b>-1660.2</b>	248.6	1533.8	407.6

TRAVE	sezione	Condizione di carico	Sollecitazioni esterne					Descrizione delle sezioni					Aree dei ferri				Sollecitazioni resistenti				
			Md baricentrico	e1 distanza da facc.	Md + décalage + ecc.incert.	Nd	Vd	Vd - riduzione	H altezza totale	Y altezza utile	B5 lato compresso	B1 larghezza taglio	X1 asse neutro	A1 esterni	A2 interni	A3 ferri piegati	A4 totale staffe/m	Mrd baricentr	VRd1	VRd2	VRd3
			kN.m	cm	kN.m	kN	kN	kN	cm	cm	cm	cm	cm	cm2	cm2	cm2	cm2/m	kN.m	kN	kN	kN
5	1																				
		21dx	-1342.0	164.8	<b>-1387.7</b>	604.8	-485.0	<b>-445.0</b>	107.0	97.5	125.0	44.0	15.8	39.71	7.81	12.83	9.05	<b>-1675.5</b>	-261.2	#####	-854.9
		27sx	-709.5	76.9	<b>-767.0</b>	529.2	609.2	<b>561.7</b>	107.0	97.5	125.0	44.0	15.4	39.71	7.81	12.83	9.05	<b>-1638.9</b>	254.5	1944.4	848.2
5	2																				
		21dx	-1074.8	120.8	<b>-1281.9</b>	603.8	-460.0	<b>-440.7</b>	107.0	98.0	125.0	42.0	15.6	38.14	7.16	12.83	9.05	<b>-1630.5</b>	-251.6	#####	-848.4
		27sx	-373.4	13.8	<b>-634.0</b>	526.0	579.6	<b>556.7</b>	107.0	98.0	125.0	42.0	15.2	38.14	7.16	12.83	9.05	<b>-1592.5</b>	244.9	1865.6	841.7
5	3																				
		21dx	-821.4	79.1	<b>-1018.8</b>	602.9	-436.0	<b>-429.9</b>	107.0	98.5	125.0	40.0	14.1	30.28	7.16	12.83	9.05	<b>-1371.3</b>	-234.2	#####	-834.0
		25sx	-262.4	-9.4	<b>-497.9</b>	549.9	520.4	<b>513.2</b>	107.0	98.5	125.0	40.0	13.8	30.28	7.16	12.83	9.05	<b>-1345.0</b>	229.7	1785.8	829.5
5	4	27sx	150.3	-86.7	<b>329.6</b>	507.8	410.7	<b>483.2</b>	107.0	99.5	125.0	38.0	9.6	23.56	10.30	12.83	9.05	<b>601.7</b>	194.8	1713.7	800.7
		26dx	-603.6	48.2	<b>-764.6</b>	573.3	-352.4	<b>-352.1</b>	107.0	99.0	125.0	38.0	12.6	23.56	10.30	12.83	9.05	<b>-1131.5</b>	-215.6	#####	-818.5
		25sx	24.3	-61.6	<b>240.5</b>	546.7	493.4	<b>493.0</b>	107.0	99.0	125.0	38.0	9.8	23.56	10.30	12.83	9.05	<b>618.7</b>	198.0	1713.7	803.9
5	5	27sx	375.2	-131.5	<b>490.4</b>	504.7	384.9	<b>397.1</b>	107.0	98.5	125.0	36.0	10.0	16.02	12.57	9.42	9.05	<b>674.7</b>	186.9	1607.2	786.7
		26dx	-410.7	14.6	<b>-562.4</b>	572.8	-330.1	<b>-330.1</b>	107.0	99.5	125.0	36.0	11.3	16.02	12.57	9.42	9.05	<b>-874.8</b>	-198.3	#####	-804.2
		25sx	295.9	-111.6	<b>464.3</b>	543.5	467.6	<b>467.6</b>	107.0	98.5	125.0	36.0	10.2	16.02	12.57	9.42	9.05	<b>691.6</b>	190.0	1607.2	789.8
6	1	27sx	387.1	-143.7	<b>521.3</b>	461.6	428.4	<b>428.4</b>	105.0	96.5	125.0	37.0	9.4	16.02	12.57	9.42	7.64	<b>627.4</b>	185.1	1618.3	681.3
		26dx	-403.9	15.6	<b>-554.6</b>	535.3	-382.0	<b>-382.0</b>	105.0	99.0	125.0	37.0	11.5	16.02	12.57	9.42	7.64	<b>-867.8</b>	-199.9	#####	-709.0
		22dx	52.9	-69.7	<b>253.6</b>	538.1	-539.3	<b>-539.3</b>	105.0	96.5	125.0	37.0	9.8	16.02	12.57	9.42	7.64	<b>657.8</b>	-191.3	#####	-687.5
6	2	25sx	929.2	-244.6	<b>1024.3</b>	503.0	333.9	<b>333.9</b>	105.0	97.5	125.0	37.0	12.9	8.73	28.23	5.93	7.64	<b>1181.4</b>	209.6	1635.1	710.9
		26sx	872.0	-223.6	<b>1015.0</b>	532.8	416.9	<b>416.9</b>	105.0	97.5	125.0	37.0	13.0	8.73	28.23	5.93	7.64	<b>1192.6</b>	212.0	1635.1	713.4
6	3	26sx	1321.5	-307.7	<b>1369.5</b>	533.1	233.0	<b>233.0</b>	105.0	97.5	125.0	37.0	14.6	8.73	37.73	1.72	7.64	<b>1510.3</b>	223.8	1635.1	554.8
		21dx	913.5	-224.2	<b>1051.9</b>	556.0	-324.1	<b>-324.1</b>	105.0	97.5	125.0	37.0	14.7	8.73	37.73	1.72	7.64	<b>1518.6</b>	-225.6	#####	-556.7
6	4	21sx	1460.9	-329.3	<b>1515.7</b>	542.2	215.7	<b>215.7</b>	105.0	97.5	125.0	37.0	15.3	8.73	41.88	0.67	5.03	<b>1650.7</b>	229.6	1635.1	425.9
		21dx	1388.0	-309.5	<b>1462.3</b>	556.0	-259.7	<b>-259.7</b>	105.0	97.5	125.0	37.0	15.4	8.73	41.88	0.67	5.03	<b>1655.6</b>	-230.8	#####	-427.0
6	5	21sx	1585.4	-352.1	<b>1585.4</b>	542.5	34.4	<b>34.4</b>	105.0	97.5	125.0	37.0	15.5	8.73	42.88	0.00	5.03	<b>1683.9</b>	230.9	1635.1	395.8
		26dx	1286.5	-300.9	<b>1339.9</b>	533.8	-130.8	<b>-130.8</b>	105.0	97.5	125.0	37.0	15.5	8.73	42.88	0.00	5.03	<b>1680.8</b>	-230.2	#####	-395.1

TRAVE	sezione	Condizione di carico	Sollecitazioni					Descrizione delle sezioni					Aree dei ferri				Tensioni massime assolute					Apertura fessure $W_k$
			M0	e1	M1	N1	T1	H	Y	B5	B1	X1	A1	A2	A3	A4	$\sigma_{acc}$	$\sigma_{cls}$	$\tau_{cls}$	$\sigma_{staffe}$	$\sigma_{f.pieg}$	
			baricentrico kN.m	distanza da facc. cm	facciata interna kN.m	kN	kN	altezza totale cm	altezza utile cm	lato compresso cm	larghezza taglio cm	asse neutro cm	esterni cm2	interni cm2	ferri piegati cm2	totale staffe/m cm2/m	MPa	MPa	MPa	MPa	MPa	
3	1	41sx	116.7	-71.8	363.4	506.2	22.7	100.0	94.0	125.0	36.0	107.2	12.57	10.81	0.00	7.54	-3.0	1.6	0.08	-	-	0.00
	2	41sx	95.5	-69.6	318.8	458.2	-57.5	100.0	94.0	125.0	36.0	113.5	12.57	8.80	0.00	7.54	-3.6	1.4	-0.20	-	-	0.00
	3	41sx	-11.2	-46.1	191.2	415.2	-125.5	100.0	94.0	125.0	36.0	395.9	17.28	8.80	5.32	7.54	-9.1	0.8	-0.44	-	-	0.00
	4	41sx	-189.3	1.4	-5.3	377.3	-181.4	100.0	94.0	125.0	36.0	56.5	29.85	8.80	5.32	10.05	20.9	2.1	-0.62	88	115	0.00
	5	61dx	-643.4	123.2	-461.1	374.1	268.3	100.0	94.0	125.0	36.0	34.5	37.07	6.55	5.32	10.05	153.8	6.0	0.87	166	166	0.06
4	1	61dx	-686.8	101.0	-463.2	458.6	-36.3	100.0	94.0	125.0	36.0	35.9	37.70	8.16	0.00	5.03	154.6	6.4	-0.12	-	-	0.06
	2	61dx	-674.8	100.3	-454.1	452.6	-15.4	100.0	94.0	125.0	36.0	35.7	37.70	10.30	0.00	5.03	151.4	6.2	-0.05	-	-	0.06
	3	61dx	-671.9	101.4	-453.8	447.5	2.8	100.0	94.0	125.0	36.0	36.0	38.70	10.30	0.00	15.88	147.5	6.1	0.01	-	-	0.06
	4	61dx	-677.0	104.0	-461.0	443.2	18.5	100.0	94.0	125.0	36.0	36.3	39.71	10.30	0.00	5.03	145.9	6.1	0.06	-	-	0.05
	5	61dx	-688.8	107.9	-474.5	439.7	31.6	100.0	94.0	125.0	36.0	36.2	39.71	8.62	0.00	5.03	149.8	6.3	0.10	-	-	0.06
5	1	41sx	-430.5	89.4	-262.6	293.7	221.9	107.0	97.5	125.0	44.0	38.2	39.71	7.81	12.83	9.05	82.3	3.5	0.57	-	-	0.00
	2	41sx	-310.6	49.2	-143.6	292.2	202.1	107.0	98.0	125.0	42.0	42.7	38.14	7.16	12.83	9.05	51.3	2.6	0.55	-	-	0.00
	3	41sx	-201.7	12.2	-35.6	290.7	183.1	107.0	98.5	125.0	40.0	50.7	30.28	7.16	12.83	9.05	26.1	1.8	0.53	-	-	0.00
	4	41sx	-103.3	-21.4	62.1	289.3	165.0	107.0	99.0	125.0	38.0	93.7	23.56	10.30	12.83	9.05	0.9	1.0	0.56	-	-	0.00
	5	41sx	-14.8	-52.0	149.7	287.9	147.8	107.0	99.5	125.0	36.0	314.7	16.02	12.57	9.42	9.05	-5.1	0.5	0.49	-	-	0.00
6	1	41sx	-12.6	-55.2	149.6	270.9	173.5	105.0	99.0	125.0	37.0	344.2	16.02	12.57	9.42	7.64	-5.0	0.5	0.59	-	-	0.00
	2	41sx	233.6	-146.2	395.7	270.7	127.9	105.0	97.5	125.0	37.0	34.5	8.73	28.23	5.93	7.64	56.0	2.0	0.39	-	-	0.00
	3	66sx	609.2	-251.7	799.4	317.6	116.6	105.0	97.5	125.0	37.0	30.6	8.73	37.73	1.72	7.64	148.9	4.5	0.36	-	-	0.06
	4	61sx	706.0	-277.4	900.4	324.5	86.5	105.0	97.5	125.0	37.0	31.3	8.73	41.88	0.67	5.03	160.1	5.1	0.27	-	-	0.07
	5	61dx	758.2	-293.4	952.7	324.7	-27.4	105.0	97.5	125.0	37.0	31.3	8.73	42.88	0.00	5.03	170.1	5.4	-0.08	-	-	0.08

TRAVE	sezione	Condizione di carico	Sollecitazioni					Descrizione delle sezioni					Aree dei ferri				Tensioni massime assolute					Apertura fessure $W_k$
			M0	e1	M1	N1	T1	H	Y	B5	B1	X1	A1	A2	A3	A4	$\sigma_{acc}$	$\sigma_{cls}$	$\tau_{cls}$	$\sigma_{staffe}$	$\sigma_{f.pieg}$	
			baricentrico kN.m	distanza da facc. cm	facciata interna kN.m	kN	kN	altezza totale cm	altezza utile cm	lato compresso cm	larghezza taglio cm	asse neutro cm	cm2	cm2	ferri piegati cm2	totale staffe/m cm2/m	MPa	MPa	MPa	MPa	MPa	
3	1	51sx	223.9	-87.4	506.3	579.2	-31.3	100.0	94.0	125.0	36.0	68.2	12.57	10.81	0.00	7.54	15.2	2.7	-0.11	-	-	0.00
	2	51sx	138.1	-74.8	397.1	531.2	-115.5	100.0	94.0	125.0	36.0	100.8	12.57	8.80	0.00	7.54	-1.8	1.8	-0.41	-	-	0.00
	3	51sx	-37.9	-41.0	200.1	488.2	-187.9	100.0	94.0	125.0	36.0	196.1	17.28	8.80	5.32	7.54	-8.6	1.1	-0.66	127	140	0.00
	4	51sx	-290.5	15.8	-70.9	450.3	-248.3	100.0	94.0	125.0	36.0	47.0	29.85	8.80	5.32	10.05	46.7	3.1	-0.82	118	156	0.00
	5	51dx	-712.5	130.5	-518.7	397.6	288.6	100.0	94.0	125.0	36.0	34.2	37.07	6.55	5.32	10.05	172.3	6.6	0.93	178	178	0.07
4	1	51dx	-759.6	106.2	-520.7	490.1	-36.4	100.0	94.0	125.0	36.0	35.5	37.70	8.16	0.00	5.03	173.0	7.0	-0.12	-	-	0.07
	2	51dx	-747.7	105.6	-511.5	484.5	-15.1	100.0	94.0	125.0	36.0	35.3	37.70	10.30	0.00	5.03	169.7	6.8	-0.05	-	-	0.07
	3	51dx	-745.1	106.5	-511.2	479.8	3.6	100.0	94.0	125.0	36.0	35.7	38.70	10.30	0.00	15.88	165.3	6.7	0.01	-	-	0.07
	4	51dx	-750.6	109.0	-518.6	475.8	19.6	100.0	94.0	125.0	36.0	36.0	39.71	10.30	0.00	5.03	163.4	6.8	0.06	-	-	0.07
	5	51dx	-763.0	112.7	-532.6	472.7	33.1	100.0	94.0	125.0	36.0	36.0	39.71	8.62	0.00	5.03	167.5	6.9	0.11	-	-	0.07
5	1	51dx	-747.8	141.4	-532.6	376.6	-282.1	107.0	97.5	125.0	44.0	35.2	39.71	7.81	12.83	9.05	159.6	6.0	-0.72	108	108	0.05
	2	51sx	-479.0	70.1	-263.9	376.5	266.6	107.0	98.0	125.0	42.0	39.8	38.14	7.16	12.83	9.05	88.3	4.0	0.72	133	102	0.00
	3	51sx	-333.6	31.8	-119.3	375.1	247.7	107.0	98.5	125.0	40.0	43.1	30.28	7.16	12.83	9.05	58.1	3.0	0.70	123	95	0.00
	4	51sx	-198.7	-4.0	14.9	373.7	229.6	107.0	99.0	125.0	38.0	60.9	23.56	10.30	12.83	9.05	17.5	1.9	0.71	119	89	0.00
	5	51sx	-73.7	-37.3	139.0	372.3	212.3	107.0	99.5	125.0	36.0	128.8	16.02	12.57	9.42	9.05	-3.2	0.9	0.71	113	102	0.00
6	1	51sx	-69.5	-39.9	139.0	348.1	245.7	105.0	99.0	125.0	37.0	125.6	16.02	12.57	9.42	7.64	-3.0	0.9	0.83	161	126	0.00
	2	51sx	295.3	-144.8	503.5	347.7	200.9	105.0	97.5	125.0	37.0	34.8	8.73	28.23	5.93	7.64	70.2	2.6	0.62	133	133	0.00
	3	56sx	700.2	-266.9	902.7	338.2	132.1	105.0	97.5	125.0	37.0	30.2	8.73	37.73	1.72	7.64	173.8	5.2	0.40	-	-	0.08
	4	51sx	797.6	-289.0	1006.1	348.1	108.8	105.0	97.5	125.0	37.0	31.1	8.73	41.88	0.67	5.03	182.5	5.7	0.33	-	-	0.09
	5	51dx	863.3	-307.7	1071.8	348.3	-35.6	105.0	97.5	125.0	37.0	31.0	8.73	42.88	0.00	5.03	195.5	6.1	-0.11	-	-	0.10

## DATI CONDIZIONE DI CARICO 91 - Verifica sismica (s.l.u.)

## CARICHI DISTRIBUITI su una striscia larga un arco

n° trave	carichi verticali		pressione orizzontale a inizio trave			pressione orizzontale a fine trave		
	inizio trave	fine trave	quiete/altro	per deformaz	TOTALE	quiete/altro	per deformaz	TOTALE
	N/cm.	N/cm.	N/cm.	N/cm.	N/cm.	N/cm.	N/cm.	N/cm.
1	0.0	0.0	0.0	0.0	0.0	0.0	0.0	0.0
2	0.0	0.0	0.0	0.0	0.0	0.0	0.0	0.0
3	0.0	0.0	747.9	0.0	747.9	296.1	22.4	318.5
4	601.5	151.6	342.0	22.4	364.4	144.7	-49.7	95.0
5	215.8	136.5	228.2	-49.7	178.4	165.6	-66.7	98.9
6	148.9	125.3	0.0	0.0	0.0	0.0	0.0	0.0
7	125.3	101.7	0.0	0.0	0.0	0.0	0.0	0.0
8	89.0	148.5	-44.0	-51.2	-95.1	-44.8	-69.2	-114.0
9	80.5	512.6	-104.7	-69.2	-173.9	-261.4	-130.7	-392.1
10	0.0	0.0	-260.7	-130.7	-391.4	-702.7	0.0	-702.7
11	0.0	0.0	0.0	0.0	0.0	0.0	0.0	0.0
12	0.0	0.0	0.0	0.0	0.0	0.0	0.0	0.0

N.B.: I carichi distribuiti sono riferiti alla proiezione della trave e non al suo sviluppo

## FORZE CONCENTRATE VERTICALI ad arco

Trave	n° forze sulla trave	Entità della forza	Distanza dal nodo precedente	Entità della forza	Distanza dal nodo precedente	Entità della forza	Distanza dal nodo precedente
		N	cm	N	cm	N	cm
1	0						
2	0						
3	0						
4	0						
5	0						
6	0						
7	0						
8	0						
9	0						
10	0						
11	0						
12	0						

## PESI PROPRII delle travi

(Carichi distribuiti che si aggiungono ai carichi verticali esposti nella prima tabella)

Trave	Peso lineare	Note
n°	N/cm	
1	0.0	trave fittizia
2	0.0	trave fittizia
3	145.4	
4	154.6	
5	194.7	
6	183.9	
7	183.9	
8	194.7	
9	154.6	
10	145.4	
11	0.0	trave fittizia
12	0.0	trave fittizia

## FORZE NODALI su un arco

(La tabella è compilata soltanto nelle posizioni in cui vi siano forze o coppie nodali)

Posizione nodale	Forza o coppia
	N o N.cm

N.B. I carichi, le forze concentrate e i pesi proprii sono già moltiplicati per i coefficienti 'g' moltiplicativi delle azioni

## CONDIZIONE DI CARICO 91 - Verifica sismica (s.l.u.)

## SOLLECITAZIONI NELLE TRAVI

		sez. 1	sez. 2	sez. 3	sez. 4	sez. 5	
TRAVE 1	N (kN)	0.00	0.00	0.00	0.00	0.00	Incastro
	M (kN.m)	0.00	0.00	0.00	0.00	0.00	
	T (kN)	0.00	0.00	0.00	0.00	0.00	
TRAVE 2	N (kN)	555.84	555.84	555.84	555.84	555.84	
	M (kN.m)	171.69	171.69	171.69	171.69	171.69	
	T (kN)	-1.90	-1.90	-1.90	-1.90	-1.90	
TRAVE 3	N (kN)	555.84	506.77	462.76	423.80	389.90	
	M (kN.m)	171.69	121.91	-13.93	-222.11	-488.91	
	T (kN)	-1.90	-82.48	-151.17	-207.97	-252.87	
TRAVE 4	N (kN)	455.26	445.30	436.17	427.86	420.38	
	M (kN.m)	-525.64	-505.95	-496.75	-496.54	-503.81	
	T (kN)	54.48	30.39	9.54	-8.09	-22.50	
TRAVE 5	N (kN)	328.92	327.93	326.93	325.94	324.94	
	M (kN.m)	-488.26	-352.27	-228.74	-117.15	-16.95	
	T (kN)	251.79	229.26	207.69	187.07	167.41	
TRAVE 6	N (kN)	305.77	307.39	309.44	311.44	313.40	
	M (kN.m)	-14.38	264.20	456.29	563.51	587.48	
	T (kN)	196.44	144.66	91.93	40.20	-10.54	
TRAVE 7	N (kN)	313.35	315.05	316.72	318.36	320.11	
	M (kN.m)	587.49	529.81	392.11	175.99	-116.95	
	T (kN)	-10.54	-60.28	-109.03	-156.79	-201.57	
TRAVE 8	N (kN)	339.80	341.34	342.94	344.58	346.27	
	M (kN.m)	-119.38	-220.64	-331.54	-452.47	-583.84	
	T (kN)	-170.76	-187.44	-204.82	-222.92	-241.73	
TRAVE 9	N (kN)	424.17	428.67	434.16	440.63	448.07	
	M (kN.m)	-592.31	-575.82	-566.64	-566.12	-575.60	
	T (kN)	42.16	27.96	10.87	-9.11	-31.98	
TRAVE 10	N (kN)	364.07	365.41	361.81	353.26	339.76	
	M (kN.m)	-532.44	-256.96	-44.71	94.37	150.34	
	T (kN)	263.48	212.95	153.80	86.02	9.63	
TRAVE 11	N (kN)	0.00	0.00	0.00	0.00	0.00	Cerniera esterna
	M (kN.m)	0.00	0.00	0.00	0.00	0.00	
	T (kN)	0.00	0.00	0.00	0.00	0.00	
TRAVE 12	N (kN)	9.63	9.63	9.63	9.63	9.63	
	M (kN.m)	150.34	112.75	75.17	37.58	0.00	
	T (kN)	-339.76	-339.76	-339.76	-339.76	-339.76	

## SPOSTAMENTI NODALI

	ROTAZIONE mrad.	SPOSTAM. VERT. mm.	SPOSTAM. ORIZZ. mm.
inizio trave 1	X(1)= 0.00000		
inizio trave 2			
inizio trave 3	X(2)= 0.00000	X(3)= 0.00	X(4)= 0.00
inizio trave 4	X(5)= 0.16449	X(6)= -0.12	X(7)= -0.20
inizio trave 5	X(8)= 0.67923	X(9)= -0.83	X(10)= 0.51
inizio trave 6	X(11)= 0.85853	X(12)= -2.96	X(13)= 0.69
inizio trave 7	X(14)= -0.06027	X(15)= -6.10	X(16)= 0.61
inizio trave 8	X(17)= -0.84966	X(18)= -2.49	X(19)= 0.52
inizio trave 9	X(20)= -0.58745	X(21)= -0.49	X(22)= 0.69
inizio trave 10	X(23)= -0.00060	X(24)= 0.01	X(25)= 1.16
inizio trave 11	X(26)= 0.22960	X(27)= 0.10	X(28)= 0.00
inizio trave 12	X(26)= 0.22960	X(27)= 0.10	X(28)= 0.00
fine trave 12	X(29)= 0.22951		

**VERIFICA DELLE SEZIONI - Struttura: P56197b-1205 - Arco a 3 elementi 2 cerniere 6 x 20**

CASALPUSTERLENGO-Zorlesco SS9

**Condizione di carico 91 - Verifica sismica (s.l.u.)**

**Dati del calcolo:**

PROFILO DEL TERRENO sopra la struttura:

Coordinate dello spigolo P rispetto al culmine dell'estradosso: Xp = 0.00 m. Yp = 0.50 m.  
 Pendenze a sinistra e a destra di P (+ se il profilo scende a destra) a sx = 2% a dx = 2%  
 Peso specifico del terreno: a sinistra: 1.80 t/m3 a destra: 1.80 t/m3  
 Coefficiente di spinta di quiete: a sinistra: 0.46 x g3 = 0.46 a destra: 0.45 x (g3) = 0.45  
 Modulo elastico del terreno in superficie: 70 MPa 70 MPa Increment. con la profund. 5 MPa / m  
 Spessore di terreno considerato elastico: 9.75 m. a sx: 9.37 m. a dx:  
 Coefficienti moltiplicativi delle azioni: g1 = 1.00 g2 = 1.00 g3 = 1.00 (g3 = 1.0 se favorevole)  
 Il fattore g3 = 1.00 è applicato alle spinte sul fianco sinistro della struttura; il fattore (g3) = 1 sul fianco destro

**Verifica sismica a sensi delle ordinanze n° 3274 del 20/3/03 e n° 3316 del 2/10/03**

Zona sismica 4 Valore di ag/g = 0.05  
 Fattore di struttura q = 1.0 Categoria del suolo di fondazione: C  

		orizz.	vert.
Massa efficace di un arco	kg	41163	7138
Rigidezza complessiva di un arco	kN/cm	1413	507
Periodo fondamentale della vibrazione	sec	0.1072	0.0746
Coefficiente per le azioni sismiche		0.03885	0.135

 Carichi mobili presenti sull'impalcato: nessuno

TRAVE	Sezione	Sollecitazioni esterne						Descrizione delle sezioni					Aree dei ferri				Sollecitazioni resistenti			
		Md baricentrico	e1 distanza da facc.	Md + décalage	Nd	Vd	Vd - riduzione appoggi	H altezza totale	Y altezza utile	B5 lato compresso	B1 larghezza taglio	X1 asse neutro	A1 esterni	A2 interni	A3 ferri piegati	A4 totale staffe/m	Mrd baricentrico	VRd1	VRd2	VRd3
		kN.m	cm	kN.m	kN	kN	kN	cm	cm	cm	cm	cm	cm2	cm2	cm2	cm2/m	kN.m	kN	kN	kN
3	1	171.7	-79.6	<b>171.7</b>	555.8	-1.9	<b>-1.9</b>	100.0	94.0	125.0	36.0	9.6	12.57	10.81	0.00	7.54	<b>629.4</b>	-189.4	-1533.8	-427.9
	2	121.9	-72.8	<b>121.9</b>	506.8	-82.5	<b>-82.5</b>	100.0	94.0	125.0	36.0	8.9	12.57	8.80	0.00	7.54	<b>540.1</b>	-182.4	-1533.8	-420.9
	3	-13.9	-45.7	<b>-82.6</b>	462.8	-151.2	<b>-151.2</b>	100.0	94.0	125.0	36.0	10.5	17.28	8.80	5.32	7.54	<b>-789.2</b>	-188.9	-1533.8	-665.9
	4	-222.1	3.7	<b>-313.9</b>	423.8	-208.0	<b>-205.5</b>	100.0	94.0	125.0	36.0	12.6	29.85	8.80	5.32	10.05	<b>-1183.4</b>	-200.8	-1533.8	-767.5
	5	-488.9	76.6	<b>-536.8</b>	389.9	-252.9	<b>-228.4</b>	100.0	94.0	125.0	36.0	14.0	37.07	6.55	5.32	10.05	<b>-1402.9</b>	-206.7	-1533.8	-773.3
4	1	-525.6	66.7	<b>-536.8</b>	455.3	54.5	<b>10.4</b>	100.0	94.0	125.0	36.0	14.3	37.70	8.16	0.00	5.03	<b>-1450.6</b>	213.4	1533.8	372.4
	2	-505.9	64.9	<b>-523.3</b>	445.3	30.4	<b>7.1</b>	100.0	94.0	125.0	36.0	14.0	37.70	10.30	0.00	5.03	<b>-1447.3</b>	212.5	1533.8	371.5
	3	-496.7	65.1	<b>-504.7</b>	436.2	9.5	<b>-1.7</b>	100.0	94.0	125.0	36.0	14.2	38.70	10.30	0.00	15.88	<b>-1476.0</b>	-212.9	-1533.8	-715.4
	4	-496.5	67.3	<b>-502.8</b>	427.9	-8.1	<b>0.5</b>	100.0	94.0	125.0	36.0	14.3	39.71	10.30	0.00	5.03	<b>-1505.1</b>	213.4	1533.8	372.4
	5	-503.8	71.1	<b>-512.1</b>	420.4	-22.5	<b>-7.6</b>	100.0	94.0	125.0	36.0	14.5	39.71	8.62	0.00	5.03	<b>-1501.3</b>	-212.7	-1533.8	-371.7
5	1	-488.3	91.3	<b>-512.1</b>	328.9	251.8	<b>215.6</b>	107.0	97.5	125.0	44.0	14.3	39.71	7.81	12.83	9.05	<b>-1541.1</b>	236.8	1944.4	830.6
	2	-352.3	50.3	<b>-457.2</b>	327.9	229.3	<b>211.8</b>	107.0	98.0	125.0	42.0	14.1	38.14	7.16	12.83	9.05	<b>-1495.2</b>	227.8	1865.6	824.6
	3	-228.7	12.8	<b>-324.5</b>	326.9	207.7	<b>202.2</b>	107.0	98.5	125.0	40.0	12.7	30.28	7.16	12.83	9.05	<b>-1233.9</b>	210.9	1785.8	810.7
	4	-117.2	-21.2	<b>-204.1</b>	325.9	187.1	<b>186.8</b>	107.0	99.0	125.0	38.0	11.4	23.56	10.30	12.83	9.05	<b>-1006.9</b>	195.2	1705.1	798.1
	5	-16.9	-51.9	<b>-95.4</b>	324.9	167.4	<b>167.4</b>	107.0	99.5	125.0	36.0	10.0	16.02	12.57	9.42	9.05	<b>-748.1</b>	178.5	1623.5	784.4

TRAVE	Sezione	Sollecitazioni esterne						Descrizione delle sezioni					Aree dei ferri				Sollecitazioni resistenti			
		Md baricen- trico	e1 distanza da facc.	Md + décalage	Nd	Vd	Vd - riduzione appoggi	H altezza totale	Y altezza utile	B5 lato com- presso	B1 larghez- za taglio	X1 asse neutro	A1 esterni	A2 interni	A3 ferri piegati	A4 totale staffe/m	Mrd baricentrico	VRd1	VRd2	VRd3
		kN.m	cm	kN.m	kN	kN	kN	cm	cm	cm	cm	cm	cm2	cm2	cm2	cm2/m	kN.m	kN	kN	kN
6	1	-14.4	-55.2	<b>-91.9</b>	305.8	196.4	<b>196.4</b>	105.0	99.0	125.0	37.0	10.1	16.02	12.57	9.42	7.64	<b>-743.5</b>	180.8	1660.2	689.9
	2	264.2	-145.8	<b>324.5</b>	307.4	144.7	<b>144.7</b>	105.0	97.5	125.0	37.0	12.0	8.73	28.23	5.93	7.64	<b>1107.1</b>	193.6	1635.1	694.9
	3	456.3	-207.3	<b>493.5</b>	309.4	91.9	<b>91.9</b>	105.0	97.5	125.0	37.0	13.6	8.73	37.73	1.72	7.64	<b>1428.1</b>	205.5	1635.1	536.5
	4	563.5	-240.8	<b>578.1</b>	311.4	40.2	<b>40.2</b>	105.0	97.5	125.0	37.0	14.3	8.73	41.88	0.67	5.03	<b>1567.2</b>	210.7	1635.1	407.0
	5	587.5	-247.3	<b>589.1</b>	313.4	-10.5	<b>-10.5</b>	105.0	97.5	125.0	37.0	14.5	8.73	42.88	0.00	5.03	<b>1601.3</b>	-212.1	-1635.1	-377.1
7	1	587.5	-247.4	<b>589.1</b>	313.4	-10.5	<b>-10.5</b>	105.0	97.5	125.0	37.0	14.5	8.73	42.88	0.00	5.03	<b>1601.3</b>	-212.1	-1635.1	-377.1
	2	529.8	-228.1	<b>553.3</b>	315.1	-60.3	<b>-60.3</b>	105.0	97.5	125.0	37.0	14.3	8.73	41.88	0.67	5.03	<b>1568.5</b>	-211.0	-1635.1	-407.3
	3	392.1	-183.7	<b>437.1</b>	316.7	-109.0	<b>-109.0</b>	105.0	97.5	125.0	37.0	13.7	8.73	37.73	1.72	7.64	<b>1430.8</b>	-206.1	-1635.1	-537.1
	4	176.0	-115.2	<b>242.0</b>	318.4	-156.8	<b>-156.8</b>	105.0	97.5	125.0	37.0	12.0	8.73	28.23	5.93	7.64	<b>1111.3</b>	-194.5	-1635.1	-695.8
	5	-116.9	-23.4	<b>-195.6</b>	320.1	-201.6	<b>-201.6</b>	105.0	99.0	125.0	37.0	10.1	16.02	12.57	9.42	7.64	<b>-751.3</b>	-182.0	-1660.2	-691.1
8	1	-119.4	-22.0	<b>-198.8</b>	339.8	-170.8	<b>-170.8</b>	107.0	99.5	125.0	36.0	10.1	16.02	12.57	9.42	9.05	<b>-755.7</b>	-179.7	-1623.5	-785.6
	2	-220.6	7.5	<b>-307.2</b>	341.3	-187.4	<b>-187.2</b>	107.0	99.0	125.0	38.0	11.4	23.56	10.30	12.83	9.05	<b>-1014.7</b>	-196.5	-1705.1	-799.4
	3	-331.5	39.5	<b>-425.4</b>	342.9	-204.8	<b>-200.2</b>	107.0	98.5	125.0	40.0	12.7	30.28	7.16	12.83	9.05	<b>-1241.9</b>	-212.2	-1785.8	-812.0
	4	-452.5	74.2	<b>-554.0</b>	344.6	-222.9	<b>-208.4</b>	107.0	98.0	125.0	42.0	14.2	38.14	7.16	12.83	9.05	<b>-1503.4</b>	-229.2	-1865.6	-826.0
	5	-583.8	111.5	<b>-606.7</b>	346.3	-241.7	<b>-211.6</b>	107.0	97.5	125.0	44.0	14.4	39.71	7.81	12.83	9.05	<b>-1549.6</b>	-238.4	-1944.4	-832.1
9	1	-592.3	90.9	<b>-606.8</b>	424.2	42.2	<b>27.0</b>	100.0	94.0	125.0	36.0	14.5	39.71	8.62	0.00	5.03	<b>-1502.9</b>	213.0	1533.8	372.1
	2	-575.8	85.6	<b>-590.5</b>	428.7	28.0	<b>19.3</b>	100.0	94.0	125.0	36.0	14.3	39.71	10.30	0.00	5.03	<b>-1505.4</b>	213.5	1533.8	372.5
	3	-566.6	81.8	<b>-574.6</b>	434.2	10.9	<b>0.0</b>	100.0	94.0	125.0	36.0	14.1	38.70	10.30	0.00	15.88	<b>-1475.2</b>	212.7	1533.8	715.2
	4	-566.1	79.7	<b>-574.2</b>	440.6	-9.1	<b>12.9</b>	100.0	94.0	125.0	36.0	14.0	37.70	10.30	0.00	5.03	<b>-1445.4</b>	212.1	1533.8	371.1
	5	-575.6	79.7	<b>-582.5</b>	448.1	-32.0	<b>9.6</b>	100.0	94.0	125.0	36.0	14.3	37.70	8.16	0.00	5.03	<b>-1447.7</b>	212.7	1533.8	371.8
10	1	-532.4	97.5	<b>-582.4</b>	364.1	263.5	<b>233.9</b>	100.0	94.0	125.0	36.0	13.9	37.07	6.55	5.32	10.05	<b>-1392.3</b>	204.3	1533.8	771.0
	2	-257.0	21.6	<b>-351.2</b>	365.4	213.0	<b>209.9</b>	100.0	94.0	125.0	36.0	12.3	29.85	8.80	5.32	10.05	<b>-1159.1</b>	195.5	1533.8	762.2
	3	-44.7	-36.4	<b>-114.6</b>	361.8	153.8	<b>153.8</b>	100.0	94.0	125.0	36.0	10.0	17.28	8.80	5.32	7.54	<b>-745.9</b>	179.7	1533.8	656.7
	4	94.4	-75.5	<b>94.4</b>	353.3	86.0	<b>86.0</b>	100.0	94.0	125.0	36.0	8.1	12.57	8.80	0.00	7.54	<b>469.0</b>	168.4	1533.8	406.9
	5	150.3	-93.0	<b>150.3</b>	339.8	9.6	<b>9.6</b>	100.0	94.0	125.0	36.0	8.4	12.57	10.81	0.00	7.54	<b>529.8</b>	169.7	1533.8	408.2



## DATI CONDIZIONE DI CARICO 92 - Verifica sismica (s.l.u.)

## CARICHI DISTRIBUITI su una striscia larga un arco

n° trave	carichi verticali		pressione orizzontale a inizio trave			pressione orizzontale a fine trave		
	inizio trave	fine trave	quiete/altro	per deformaz	TOTALE	quiete/altro	per deformaz	TOTALE
	N/cm.	N/cm.	N/cm.	N/cm.	N/cm.	N/cm.	N/cm.	N/cm.
1	0.0	0.0	0.0	0.0	0.0	0.0	0.0	0.0
2	0.0	0.0	0.0	0.0	0.0	0.0	0.0	0.0
3	0.0	0.0	729.1	0.0	729.1	277.3	9.2	286.5
4	421.1	77.5	320.0	9.2	329.2	122.6	-32.7	89.9
5	126.3	65.8	188.9	-32.7	156.2	126.2	-42.6	83.6
6	75.3	57.3	0.0	0.0	0.0	0.0	0.0	0.0
7	57.3	39.3	0.0	0.0	0.0	0.0	0.0	0.0
8	29.7	74.9	-43.2	-31.1	-74.3	-43.9	-41.4	-85.4
9	23.1	351.7	-86.6	-41.4	-128.1	-243.3	-73.1	-316.4
10	0.0	0.0	-242.3	-73.1	-315.4	-684.3	0.0	-684.3
11	0.0	0.0	0.0	0.0	0.0	0.0	0.0	0.0
12	0.0	0.0	0.0	0.0	0.0	0.0	0.0	0.0

N.B.: I carichi distribuiti sono riferiti alla proiezione della trave e non al suo sviluppo

## FORZE CONCENTRATE VERTICALI ad arco

Trave	n° forze sulla trave	Entità della forza	Distanza dal nodo precedente	Entità della forza	Distanza dal nodo precedente	Entità della forza	Distanza dal nodo precedente
		N	cm	N	cm	N	cm
1	0						
2	0						
3	0						
4	0						
5	0						
6	0						
7	0						
8	0						
9	0						
10	0						
11	0						
12	0						

## PESI PROPRII delle travi

(Carichi distribuiti che si aggiungono ai carichi verticali esposti nella prima tabella)

Trave	Peso lineare	Note
n°	N/cm	
1	0.0	trave fittizia
2	0.0	trave fittizia
3	127.0	
4	117.8	
5	148.3	
6	140.1	
7	140.1	
8	148.3	
9	117.8	
10	127.0	
11	0.0	trave fittizia
12	0.0	trave fittizia

## FORZE NODALI su un arco

(La tabella è compilata soltanto nelle posizioni in cui vi siano forze o coppie nodali)

Posizione nodale	Forza o coppia
	N o N.cm

N.B. I carichi, le forze concentrate e i pesi proprii sono già moltiplicati per i coefficienti 'g' moltiplicativi delle azioni

## CONDIZIONE DI CARICO 92 - Verifica sismica (s.l.u.)

**SOLLECITAZIONI NELLE TRAVI**

		sez. 1	sez. 2	sez. 3	sez. 4	sez. 5	
TRAVE 1	N (kN)	0.00	0.00	0.00	0.00	0.00	Incastro
	M (kN.m)	0.00	0.00	0.00	0.00	0.00	
	T (kN)	0.00	0.00	0.00	0.00	0.00	
TRAVE 2	N (kN)	412.01	412.01	412.01	412.01	412.01	
	M (kN.m)	32.56	32.56	32.56	32.56	32.56	
	T (kN)	67.26	67.26	67.26	67.26	67.26	
TRAVE 3	N (kN)	412.01	365.93	324.92	288.96	258.05	
	M (kN.m)	32.56	63.84	11.97	-108.89	-284.61	
	T (kN)	67.26	-10.97	-76.95	-130.66	-172.12	
TRAVE 4	N (kN)	304.99	299.36	294.21	289.54	285.35	
	M (kN.m)	-311.10	-301.90	-300.85	-306.74	-318.33	
	T (kN)	29.32	10.53	-5.63	-19.15	-30.03	
TRAVE 5	N (kN)	233.95	233.61	233.26	232.90	232.52	
	M (kN.m)	-313.50	-227.31	-149.43	-79.44	-16.94	
	T (kN)	159.98	144.92	130.59	117.00	104.14	
TRAVE 6	N (kN)	220.45	221.97	223.70	225.38	227.01	
	M (kN.m)	-16.08	161.18	282.60	349.44	362.90	
	T (kN)	125.30	91.78	57.80	24.58	-7.88	
TRAVE 7	N (kN)	226.98	228.41	229.81	231.17	232.56	
	M (kN.m)	362.91	324.24	234.66	95.41	-92.30	
	T (kN)	-7.88	-39.59	-70.53	-100.73	-128.91	
TRAVE 8	N (kN)	245.01	246.04	247.12	248.24	249.40	
	M (kN.m)	-93.01	-156.07	-225.27	-300.89	-383.26	
	T (kN)	-106.27	-116.83	-127.93	-139.58	-151.77	
TRAVE 9	N (kN)	289.94	292.51	295.72	299.57	304.07	
	M (kN.m)	-381.97	-362.07	-347.39	-338.99	-337.95	
	T (kN)	47.39	37.40	25.10	10.49	-6.44	
TRAVE 10	N (kN)	237.15	237.23	232.36	222.55	207.79	
	M (kN.m)	-303.96	-110.31	28.08	99.42	91.95	
	T (kN)	188.52	145.70	92.66	29.40	-44.07	
TRAVE 11	N (kN)	0.00	0.00	0.00	0.00	0.00	Cerniera esterna
	M (kN.m)	0.00	0.00	0.00	0.00	0.00	
	T (kN)	0.00	0.00	0.00	0.00	0.00	
TRAVE 12	N (kN)	-44.07	-44.07	-44.07	-44.07	-44.07	
	M (kN.m)	91.95	68.96	45.97	22.99	0.00	
	T (kN)	-207.79	-207.79	-207.79	-207.79	-207.79	

**SPOSTAMENTI NODALI**

	ROTAZIONE mrad.	SPOSTAM. VERT. mm.	SPOSTAM. ORIZZ. mm.
inizio trave 1	X(1)= 0.00000		
inizio trave 2			
inizio trave 3	X(2)= 0.00000	X(3)= 0.00	X(4)= 0.00
inizio trave 4	X(5)= 0.09167	X(6)= -0.08	X(7)= -0.08
inizio trave 5	X(8)= 0.40573	X(9)= -0.50	X(10)= 0.33
inizio trave 6	X(11)= 0.52334	X(12)= -1.79	X(13)= 0.44
inizio trave 7	X(14)= -0.04315	X(15)= -3.70	X(16)= 0.37
inizio trave 8	X(17)= -0.51310	X(18)= -1.46	X(19)= 0.31
inizio trave 9	X(20)= -0.33433	X(21)= -0.28	X(22)= 0.41
inizio trave 10	X(23)= 0.02767	X(24)= -0.02	X(25)= 0.64
inizio trave 11	X(26)= 0.08651	X(27)= 0.04	X(28)= 0.00
inizio trave 12	X(26)= 0.08651	X(27)= 0.04	X(28)= 0.00
fine trave 12	X(29)= 0.08645		

**VERIFICA DELLE SEZIONI - Struttura: P56197b-1205 - Arco a 3 elementi 2 cerniere 6 x 20**

CASALPUSTERLENGO-Zorlesco SS9

**Condizione di carico 92 - Verifica sismica (s.l.u.)**

**Dati del calcolo:**

PROFILO DEL TERRENO sopra la struttura:

Coordinate dello spigolo P rispetto al culmine dell'estradosso: Xp = 0.00 m. Yp = 0.30 m.  
 Pendenze a sinistra e a destra di P (+ se il profilo scende a destra) a sx = 2% a dx = 2%  
 Peso specifico del terreno: a sinistra: 1.80 t/m3 a destra: 1.80 t/m3  
 Coefficiente di spinta di quiete: a sinistra: 0.46 x g3 = 0.46 a destra: 0.45 x (g3) = 0.45  
 Modulo elastico del terreno in superficie: 70 MPa 70 MPa Incr. con la profund. 5 MPa / m  
 Spessore di terreno considerato elastico: 9.51 m. a sx: 9.12 m. a dx:  
 Coefficienti moltiplicativi delle azioni: g1 = 1.00 g2 = 1.00 g3 = 1.00 (g3 = 1.0 se favorevole)  
 Il fattore g3 = 1.00 è applicato alle spinte sul fianco sinistro della struttura; il fattore (g3) = 1 sul fianco destro

**Verifica sismica a sensi delle ordinanze n° 3274 del 20/3/03 e n° 3316 del 2/10/03**

Zona sismica 4 Valore di ag/g = 0.05  
 Fattore di struttura q = 1.0 Categoria del suolo di fondazione: C  

		orizz.	vert.
Massa efficace di un arco	kg	42079	7138
Rigidezza complessiva di un arco	kN/cm	1421	507
Periodo fondamentale della vibrazione	sec	0.1081	0.0746
Coefficiente per le azioni sismiche		0.03903	-0.135

 Carichi mobili presenti sull'impalcato: nessuno

TRAVE	Sezione	Sollecitazioni esterne						Descrizione delle sezioni					Aree dei ferri				Sollecitazioni resistenti			
		Md baricentrico	e1 distanza da facc.	Md + décalage	Nd	Vd	Vd - riduzione appoggi	H altezza totale	Y altezza utile	B5 lato compresso	B1 larghezza taglio	X1 asse neutro	A1 esterni	A2 interni	A3 ferri piegati	A4 totale staffe/m	Mrd baricentrico	VRd1	VRd2	VRd3
		kN.m	cm	kN.m	kN	kN	kN	cm	cm	cm	cm	cm	cm2	cm2	cm2	cm2/m	kN.m	kN	kN	kN
3	1	32.6	-56.7	<b>54.6</b>	412.0	67.3	<b>67.3</b>	100.0	94.0	125.0	36.0	8.8	12.57	10.81	0.00	7.54	<b>563.2</b>	176.3	1533.8	414.8
	2	63.8	-66.2	<b>63.8</b>	365.9	-11.0	<b>-11.0</b>	100.0	94.0	125.0	36.0	8.2	12.57	8.80	0.00	7.54	<b>474.9</b>	-169.6	-1533.8	-408.1
	3	12.0	-52.4	<b>25.1</b>	324.9	-76.9	<b>-76.9</b>	100.0	94.0	125.0	36.0	7.8	17.28	8.80	5.32	7.54	<b>455.5</b>	-165.8	-1533.8	-642.8
	4	-108.9	-11.1	<b>-167.7</b>	289.0	-130.7	<b>-128.4</b>	100.0	94.0	125.0	36.0	12.0	29.85	8.80	5.32	10.05	<b>-1127.1</b>	-188.5	-1533.8	-755.2
	5	-284.6	61.5	<b>-317.3</b>	258.1	-172.1	<b>-150.1</b>	100.0	94.0	125.0	36.0	13.3	37.07	6.55	5.32	10.05	<b>-1348.6</b>	-194.6	-1533.8	-761.3
4	1	-311.1	53.3	<b>-317.4</b>	305.0	29.3	<b>-5.2</b>	100.0	94.0	125.0	36.0	13.5	37.70	8.16	0.00	5.03	<b>-1388.7</b>	-199.7	-1533.8	-358.7
	2	-301.9	52.1	<b>-309.8</b>	299.4	10.5	<b>-7.5</b>	100.0	94.0	125.0	36.0	13.3	37.70	10.30	0.00	5.03	<b>-1387.0</b>	-199.2	-1533.8	-358.2
	3	-300.9	53.5	<b>-305.9</b>	294.2	-5.6	<b>-0.5</b>	100.0	94.0	125.0	36.0	13.4	38.70	10.30	0.00	15.88	<b>-1417.4</b>	-199.9	-1533.8	-702.4
	4	-306.7	57.2	<b>-317.0</b>	289.5	-19.1	<b>-12.7</b>	100.0	94.0	125.0	36.0	13.6	39.71	10.30	0.00	5.03	<b>-1448.0</b>	-200.8	-1533.8	-359.8
	5	-318.3	62.8	<b>-328.7</b>	285.3	-30.0	<b>-19.1</b>	100.0	94.0	125.0	36.0	13.8	39.71	8.62	0.00	5.03	<b>-1445.8</b>	-200.4	-1533.8	-359.4
5	1	-313.5	76.9	<b>-328.6</b>	233.9	160.0	<b>135.7</b>	107.0	97.5	125.0	44.0	13.8	39.71	7.81	12.83	9.05	<b>-1494.4</b>	228.5	1944.4	822.2
	2	-227.3	40.2	<b>-293.8</b>	233.6	144.9	<b>133.2</b>	107.0	98.0	125.0	42.0	13.6	38.14	7.16	12.83	9.05	<b>-1448.6</b>	219.6	1865.6	816.4
	3	-149.4	6.9	<b>-209.8</b>	233.3	130.6	<b>126.9</b>	107.0	98.5	125.0	40.0	12.2	30.28	7.16	12.83	9.05	<b>-1186.9</b>	203.0	1785.8	802.8
	4	-79.4	-23.0	<b>-133.9</b>	232.9	117.0	<b>116.8</b>	107.0	99.0	125.0	38.0	10.9	23.56	10.30	12.83	9.05	<b>-959.6</b>	187.6	1705.1	790.4
	5	-16.9	-49.9	<b>-65.8</b>	232.5	104.1	<b>104.1</b>	107.0	99.5	125.0	36.0	9.5	16.02	12.57	9.42	9.05	<b>-700.4</b>	171.1	1623.5	777.0

TRAVE	Sezione	Sollecitazioni esterne						Descrizione delle sezioni					Aree dei ferri				Sollecitazioni resistenti			
		Md baricen- trico	e1 distanza da facc.	Md + décalage	Nd	Vd	Vd - riduzione appoggi	H altezza totale	Y altezza utile	B5 lato com- presso	B1 larghez- za taglio	X1 asse neutro	A1 esterni	A2 interni	A3 ferri piegati	A4 totale staffe/m	Mrd baricentrico	VRd1	VRd2	VRd3
		kN.m	cm	kN.m	kN	kN	kN	cm	cm	cm	cm	cm	cm2	cm2	cm2	cm2/m	kN.m	kN	kN	kN
6	1	-16.1	-52.6	<b>-64.4</b>	220.5	125.3	<b>125.3</b>	105.0	99.0	125.0	37.0	9.5	16.02	12.57	9.42	7.64	<b>-697.0</b>	173.7	1660.2	682.8
	2	161.2	-132.5	<b>199.4</b>	222.0	91.8	<b>91.8</b>	105.0	97.5	125.0	37.0	11.5	8.73	28.23	5.93	7.64	<b>1074.3</b>	186.6	1635.1	687.9
	3	282.6	-186.2	<b>306.0</b>	223.7	57.8	<b>57.8</b>	105.0	97.5	125.0	37.0	13.2	8.73	37.73	1.72	7.64	<b>1396.1</b>	198.4	1635.1	529.5
	4	349.4	-214.9	<b>358.3</b>	225.4	24.6	<b>24.6</b>	105.0	97.5	125.0	37.0	13.9	8.73	41.88	0.67	5.03	<b>1535.6</b>	203.7	1635.1	400.0
	5	362.9	-219.7	<b>364.5</b>	227.0	-7.9	<b>-7.9</b>	105.0	97.5	125.0	37.0	14.1	8.73	42.88	0.00	5.03	<b>1569.7</b>	-205.1	-1635.1	-370.0
7	1	362.9	-219.8	<b>364.5</b>	227.0	-7.9	<b>-7.9</b>	105.0	97.5	125.0	37.0	14.1	8.73	42.88	0.00	5.03	<b>1569.7</b>	-205.1	-1635.1	-370.0
	2	324.2	-201.8	<b>339.7</b>	228.4	-39.6	<b>-39.6</b>	105.0	97.5	125.0	37.0	14.0	8.73	41.88	0.67	5.03	<b>1536.7</b>	-204.0	-1635.1	-400.2
	3	234.7	-162.0	<b>263.8</b>	229.8	-70.5	<b>-70.5</b>	105.0	97.5	125.0	37.0	13.3	8.73	37.73	1.72	7.64	<b>1398.4</b>	-198.9	-1635.1	-530.0
	4	95.4	-101.2	<b>137.8</b>	231.2	-100.7	<b>-100.7</b>	105.0	97.5	125.0	37.0	11.6	8.73	28.23	5.93	7.64	<b>1077.9</b>	-187.3	-1635.1	-688.7
	5	-92.3	-20.2	<b>-141.3</b>	232.6	-128.9	<b>-128.9</b>	105.0	99.0	125.0	37.0	9.6	16.02	12.57	9.42	7.64	<b>-703.6</b>	-174.7	-1660.2	-683.8
8	1	-93.0	-19.2	<b>-142.4</b>	245.0	-106.3	<b>-106.3</b>	107.0	99.5	125.0	36.0	9.6	16.02	12.57	9.42	9.05	<b>-706.8</b>	-172.1	-1623.5	-778.0
	2	-156.1	6.3	<b>-210.0</b>	246.0	-116.8	<b>-116.7</b>	107.0	99.0	125.0	38.0	11.0	23.56	10.30	12.83	9.05	<b>-966.3</b>	-188.6	-1705.1	-791.5
	3	-225.3	34.0	<b>-284.0</b>	247.1	-127.9	<b>-124.9</b>	107.0	98.5	125.0	40.0	12.3	30.28	7.16	12.83	9.05	<b>-1193.9</b>	-204.1	-1785.8	-803.9
	4	-300.9	64.1	<b>-364.5</b>	248.2	-139.6	<b>-130.1</b>	107.0	98.0	125.0	42.0	13.7	38.14	7.16	12.83	9.05	<b>-1455.8</b>	-220.9	-1865.6	-817.7
	5	-383.3	96.5	<b>-397.6</b>	249.4	-151.8	<b>-132.2</b>	107.0	97.5	125.0	44.0	13.9	39.71	7.81	12.83	9.05	<b>-1502.0</b>	-229.8	-1944.4	-823.6
9	1	-382.0	83.0	<b>-397.6</b>	289.9	47.4	<b>37.2</b>	100.0	94.0	125.0	36.0	13.8	39.71	8.62	0.00	5.03	<b>-1447.7</b>	200.8	1533.8	359.8
	2	-362.1	75.0	<b>-379.9</b>	292.5	37.4	<b>31.5</b>	100.0	94.0	125.0	36.0	13.6	39.71	10.30	0.00	5.03	<b>-1449.3</b>	201.0	1533.8	360.0
	3	-347.4	68.7	<b>-360.5</b>	295.7	25.1	<b>17.2</b>	100.0	94.0	125.0	36.0	13.5	38.70	10.30	0.00	15.88	<b>-1418.0</b>	200.1	1533.8	702.5
	4	-339.0	64.4	<b>-346.3</b>	299.6	10.5	<b>-5.9</b>	100.0	94.0	125.0	36.0	13.3	37.70	10.30	0.00	5.03	<b>-1387.1</b>	-199.2	-1533.8	-358.2
	5	-338.0	62.4	<b>-339.8</b>	304.1	-6.4	<b>24.6</b>	100.0	94.0	125.0	36.0	13.5	37.70	8.16	0.00	5.03	<b>-1388.4</b>	199.6	1533.8	358.6
10	1	-304.0	79.4	<b>-339.8</b>	237.2	188.5	<b>164.7</b>	100.0	94.0	125.0	36.0	13.2	37.07	6.55	5.32	10.05	<b>-1339.9</b>	192.7	1533.8	759.4
	2	-110.3	-2.3	<b>-175.6</b>	237.2	145.7	<b>143.3</b>	100.0	94.0	125.0	36.0	11.7	29.85	8.80	5.32	10.05	<b>-1105.4</b>	183.8	1533.8	750.5
	3	28.1	-60.8	<b>28.1</b>	232.4	92.7	<b>92.7</b>	100.0	94.0	125.0	36.0	7.3	17.28	8.80	5.32	7.54	<b>412.2</b>	157.4	1533.8	634.4
	4	99.4	-93.4	<b>99.4</b>	222.6	29.4	<b>29.4</b>	100.0	94.0	125.0	36.0	7.3	12.57	8.80	0.00	7.54	<b>407.9</b>	156.5	1533.8	395.0
	5	91.9	-93.0	<b>104.6</b>	207.8	-44.1	<b>-44.1</b>	100.0	94.0	125.0	36.0	7.7	12.57	10.81	0.00	7.54	<b>468.3</b>	-157.6	-1533.8	-396.1

## DATI CONDIZIONE DI CARICO 93 - Verifica sismica (s.l.u.)

## CARICHI DISTRIBUITI su una striscia larga un arco

n° trave	carichi verticali		pressione orizzontale a inizio trave			pressione orizzontale a fine trave		
	inizio trave	fine trave	quiete/altro	per deformaz	TOTALE	quiete/altro	per deformaz	TOTALE
	N/cm.	N/cm.	N/cm.	N/cm.	N/cm.	N/cm.	N/cm.	N/cm.
1	0.0	0.0	0.0	0.0	0.0	0.0	0.0	0.0
2	0.0	0.0	0.0	0.0	0.0	0.0	0.0	0.0
3	0.0	0.0	747.9	0.0	747.9	296.1	-16.6	279.5
4	551.8	139.1	385.0	-16.6	368.4	155.5	-91.6	63.9
5	197.8	125.1	392.5	-91.6	300.9	269.5	-107.2	162.3
6	136.5	114.9	0.0	0.0	0.0	0.0	0.0	0.0
7	114.8	93.2	0.0	0.0	0.0	0.0	0.0	0.0
8	81.6	136.1	24.0	-94.2	-70.2	68.5	-110.9	-42.4
9	73.7	469.6	-98.8	-110.9	-209.6	-224.1	-161.7	-385.8
10	0.0	0.0	-260.7	-161.7	-422.4	-702.7	0.0	-702.7
11	0.0	0.0	0.0	0.0	0.0	0.0	0.0	0.0
12	0.0	0.0	0.0	0.0	0.0	0.0	0.0	0.0

N.B.: I carichi distribuiti sono riferiti alla proiezione della trave e non al suo sviluppo

## FORZE CONCENTRATE VERTICALI ad arco

Trave	n° forze sulla trave	Entità della forza	Distanza dal nodo precedente	Entità della forza	Distanza dal nodo precedente	Entità della forza	Distanza dal nodo precedente
		N	cm	N	cm	N	cm
1	0						
2	0						
3	0						
4	0						
5	0						
6	0						
7	0						
8	0						
9	0						
10	0						
11	0						
12	0						

## PESI PROPRII delle travi

(Carichi distribuiti che si aggiungono ai carichi verticali esposti nella prima tabella)

Trave	Peso lineare	Note
n°	N/cm	
1	0.0	trave fittizia
2	0.0	trave fittizia
3	138.9	
4	141.7	
5	178.4	
6	168.6	
7	168.6	
8	178.4	
9	141.7	
10	138.9	
11	0.0	trave fittizia
12	0.0	trave fittizia

## FORZE NODALI su un arco

(La tabella è compilata soltanto nelle posizioni in cui vi siano forze o coppie nodali)

Posizione nodale	Forza o coppia
	N o N.cm

N.B. I carichi, le forze concentrate e i pesi proprii sono già moltiplicati per i coefficienti 'g' moltiplicativi delle azioni

## CONDIZIONE DI CARICO 93 - Verifica sismica (s.l.u.)

## SOLLECITAZIONI NELLE TRAVI

		sez. 1	sez. 2	sez. 3	sez. 4	sez. 5	
TRAVE 1	N (kN)	0.00	0.00	0.00	0.00	0.00	Incastro
	M (kN.m)	0.00	0.00	0.00	0.00	0.00	
	T (kN)	0.00	0.00	0.00	0.00	0.00	
TRAVE 2	N (kN)	514.23	514.23	514.23	514.23	514.23	
	M (kN.m)	33.12	33.12	33.12	33.12	33.12	
	T (kN)	39.73	39.73	39.73	39.73	39.73	
TRAVE 3	N (kN)	514.23	465.90	422.63	384.41	351.25	
	M (kN.m)	33.12	31.13	-56.50	-214.80	-428.82	
	T (kN)	39.73	-41.03	-108.82	-163.63	-205.46	
TRAVE 4	N (kN)	395.29	387.11	379.43	372.24	365.54	
	M (kN.m)	-454.76	-430.04	-415.38	-409.25	-410.14	
	T (kN)	64.77	41.62	21.72	5.07	-8.33	
TRAVE 5	N (kN)	278.65	279.40	280.06	280.65	281.15	
	M (kN.m)	-392.42	-270.15	-159.41	-59.71	29.47	
	T (kN)	226.66	205.83	185.89	166.83	148.66	
TRAVE 6	N (kN)	264.31	269.80	276.07	282.22	288.24	
	M (kN.m)	31.92	276.67	442.14	529.81	541.15	
	T (kN)	173.61	126.07	77.74	30.31	-16.20	
TRAVE 7	N (kN)	288.20	293.89	299.47	304.93	310.70	
	M (kN.m)	541.18	477.67	340.80	132.05	-147.15	
	T (kN)	-16.20	-61.80	-106.50	-150.28	-191.26	
TRAVE 8	N (kN)	329.45	331.93	334.51	337.19	339.98	
	M (kN.m)	-149.24	-244.70	-348.92	-462.27	-585.11	
	T (kN)	-161.24	-176.41	-192.23	-208.70	-225.81	
TRAVE 9	N (kN)	408.16	411.65	416.14	421.64	428.15	
	M (kN.m)	-589.56	-569.16	-555.75	-550.53	-554.66	
	T (kN)	50.33	36.62	20.37	1.59	-19.71	
TRAVE 10	N (kN)	340.19	340.79	336.44	327.15	312.91	
	M (kN.m)	-509.87	-240.77	-37.05	92.34	138.46	
	T (kN)	259.17	206.34	145.76	77.41	1.30	
TRAVE 11	N (kN)	0.00	0.00	0.00	0.00	0.00	Cerniera esterna
	M (kN.m)	0.00	0.00	0.00	0.00	0.00	
	T (kN)	0.00	0.00	0.00	0.00	0.00	
TRAVE 12	N (kN)	1.30	1.30	1.30	1.30	1.30	
	M (kN.m)	138.46	103.84	69.23	34.61	0.00	
	T (kN)	-312.91	-312.91	-312.91	-312.91	-312.91	

## SPOSTAMENTI NODALI

	ROTAZIONE mrad.	SPOSTAM. VERT. mm.	SPOSTAM. ORIZZ. mm.
inizio trave 1	X(1)= 0.00000		
inizio trave 2			
inizio trave 3	X(2)= 0.00000	X(3)= 0.00	X(4)= 0.00
inizio trave 4	X(5)= 0.24151	X(6)= -0.11	X(7)= 0.15
inizio trave 5	X(8)= 0.67214	X(9)= -0.87	X(10)= 0.93
inizio trave 6	X(11)= 0.79580	X(12)= -2.90	X(13)= 1.11
inizio trave 7	X(14)= -0.09772	X(15)= -5.63	X(16)= 1.03
inizio trave 8	X(17)= -0.78167	X(18)= -2.12	X(19)= 0.95
inizio trave 9	X(20)= -0.50491	X(21)= -0.33	X(22)= 1.10
inizio trave 10	X(23)= 0.07096	X(24)= 0.04	X(25)= 1.44
inizio trave 11	X(26)= 0.28567	X(27)= 0.13	X(28)= 0.00
inizio trave 12	X(26)= 0.28567	X(27)= 0.13	X(28)= 0.00
fine trave 12	X(29)= 0.28558		

**VERIFICA DELLE SEZIONI - Struttura: P56197b-1205 - Arco a 3 elementi 2 cerniere 6 x 20**

CASALPUSTERLENGO-Zorlesco SS9

**Condizione di carico 93 - Verifica sismica (s.l.u.)**

**Dati del calcolo:**

PROFILO DEL TERRENO sopra la struttura:

Coordinate dello spigolo P rispetto al culmine dell'estradosso: Xp = 0.00 m. Yp = 0.50 m.  
 Pendenze a sinistra e a destra di P (+ se il profilo scende a destra) a sx = 2% a dx = 2%  
 Peso specifico del terreno: a sinistra: 1.80 t/m3 a destra: 1.80 t/m3  
 Coefficiente di spinta di quiete: a sinistra: 0.46 x g3 = 0.46 a destra: 0.45 x (g3) = 0.45  
 Modulo elastico del terreno in superficie: 70 MPa 70 MPa Increment. con la profund. 5 MPa / m  
 Spessore di terreno considerato elastico: 9.75 m. a sx: 9.37 m. a dx:  
 Coefficienti moltiplicativi delle azioni: g1 = 1.00 g2 = 1.00 g3 = 1.00 (g3 = 1.0 se favorevole)  
 Il fattore g3 = 1.00 è applicato alle spinte sul fianco sinistro della struttura; il fattore (g3) = 1 sul fianco destro

**Verifica sismica a sensi delle ordinanze n° 3274 del 20/3/03 e n° 3316 del 2/10/03**

Zona sismica 4 Valore di ag/g = 0.05  
 Fattore di struttura q = 1.0 Categoria del suolo di fondazione: C  

		orizz.	vert.
Massa efficace di un arco	kg	41430	7138
Rigidezza complessiva di un arco	kN/cm	1413	507
Periodo fondamentale della vibrazione	sec	0.1076	0.0746
Coefficiente per le azioni sismiche		0.1298	0.0405

 Carichi mobili presenti sull'impalcato: nessuno

TRAVE	Sezione	Sollecitazioni esterne						Descrizione delle sezioni					Aree dei ferri				Sollecitazioni resistenti			
		Md baricentrico	e1 distanza da facc.	Md + décalage	Nd	Vd	Vd - riduzione appoggi	H altezza totale	Y altezza utile	B5 lato compresso	B1 larghezza taglio	X1 asse neutro	A1 esterni	A2 interni	A3 ferri piegati	A4 totale staffe/m	Mrd baricentrico	Vrd1	Vrd2	Vrd3
		kN.m	cm	kN.m	kN	kN	kN	cm	cm	cm	cm	cm	cm2	cm2	cm2	cm2/m	kN.m	kN	kN	kN
3	1	33.1	-55.2	<b>43.3</b>	514.2	39.7	<b>39.7</b>	100.0	94.0	125.0	36.0	9.4	12.57	10.81	0.00	7.54	<b>610.3</b>	185.6	1533.8	424.1
	2	31.1	-55.4	<b>31.1</b>	465.9	-41.0	<b>-41.0</b>	100.0	94.0	125.0	36.0	8.7	12.57	8.80	0.00	7.54	<b>521.2</b>	-178.7	-1533.8	-417.2
	3	-56.5	-35.4	<b>-107.2</b>	422.6	-108.8	<b>-108.8</b>	100.0	94.0	125.0	36.0	10.3	17.28	8.80	5.32	7.54	<b>-772.0</b>	-185.2	-1533.8	-662.2
	4	-214.8	7.1	<b>-287.6</b>	384.4	-163.6	<b>-161.4</b>	100.0	94.0	125.0	36.0	12.4	29.85	8.80	5.32	10.05	<b>-1167.0</b>	-197.2	-1533.8	-763.9
	5	-428.8	73.3	<b>-467.8</b>	351.3	-205.5	<b>-183.5</b>	100.0	94.0	125.0	36.0	13.8	37.07	6.55	5.32	10.05	<b>-1387.0</b>	-203.1	-1533.8	-769.8
4	1	-454.8	66.3	<b>-467.8</b>	395.3	64.8	<b>22.2</b>	100.0	94.0	125.0	36.0	14.0	37.70	8.16	0.00	5.03	<b>-1426.0</b>	207.9	1533.8	366.9
	2	-430.0	62.3	<b>-452.0</b>	387.1	41.6	<b>19.1</b>	100.0	94.0	125.0	36.0	13.7	37.70	10.30	0.00	5.03	<b>-1423.3</b>	207.2	1533.8	366.2
	3	-415.4	60.7	<b>-428.3</b>	379.4	21.7	<b>11.0</b>	100.0	94.0	125.0	36.0	13.9	38.70	10.30	0.00	15.88	<b>-1452.6</b>	207.7	1533.8	710.2
	4	-409.3	61.2	<b>-414.5</b>	372.2	5.1	<b>-2.8</b>	100.0	94.0	125.0	36.0	14.0	39.71	10.30	0.00	5.03	<b>-1482.2</b>	-208.3	-1533.8	-367.3
	5	-410.1	63.4	<b>-413.9</b>	365.5	-8.3	<b>5.1</b>	100.0	94.0	125.0	36.0	14.2	39.71	8.62	0.00	5.03	<b>-1478.9</b>	207.7	1533.8	366.7
5	1	-392.4	83.7	<b>-413.9</b>	278.6	226.7	<b>193.2</b>	107.0	97.5	125.0	44.0	14.0	39.71	7.81	12.83	9.05	<b>-1516.4</b>	232.4	1944.4	826.1
	2	-270.2	39.5	<b>-364.5</b>	279.4	205.8	<b>189.7</b>	107.0	98.0	125.0	42.0	13.8	38.14	7.16	12.83	9.05	<b>-1471.2</b>	223.6	1865.6	820.4
	3	-159.4	-0.2	<b>-245.2</b>	280.1	185.9	<b>180.8</b>	107.0	98.5	125.0	40.0	12.4	30.28	7.16	12.83	9.05	<b>-1210.4</b>	206.9	1785.8	806.7
	4	-59.7	-35.9	<b>-137.3</b>	280.6	166.8	<b>166.6</b>	107.0	99.0	125.0	38.0	11.1	23.56	10.30	12.83	9.05	<b>-983.9</b>	191.5	1705.1	794.4
	5	29.5	-67.6	<b>88.2</b>	281.1	148.7	<b>148.7</b>	107.0	98.5	125.0	36.0	8.8	16.02	12.57	9.42	9.05	<b>576.7</b>	169.1	1607.2	768.9

TRAVE	Sezione	Sollecitazioni esterne						Descrizione delle sezioni					Aree dei ferri				Sollecitazioni resistenti			
		Md baricen- trico	e1 distanza da facc.	Md + décalage	Nd	Vd	Vd - riduzione appoggi	H altezza totale	Y altezza utile	B5 lato com- presso	B1 larghez- za taglio	X1 asse neutro	A1 esterni	A2 interni	A3 ferri piegati	A4 totale staffe/m	Mrd baricentrico	VRd1	VRd2	VRd3
		kN.m	cm	kN.m	kN	kN	kN	cm	cm	cm	cm	cm	cm2	cm2	cm2	cm2/m	kN.m	kN	kN	kN
6	1	31.9	-72.0	<b>105.2</b>	264.3	173.6	<b>173.6</b>	105.0	96.5	125.0	37.0	8.4	16.02	12.57	9.42	7.64	<b>548.5</b>	169.1	1618.3	665.3
	2	276.7	-162.4	<b>329.1</b>	269.8	126.1	<b>126.1</b>	105.0	97.5	125.0	37.0	11.8	8.73	28.23	5.93	7.64	<b>1092.7</b>	190.5	1635.1	691.9
	3	442.1	-220.0	<b>473.4</b>	276.1	77.7	<b>77.7</b>	105.0	97.5	125.0	37.0	13.5	8.73	37.73	1.72	7.64	<b>1415.6</b>	202.7	1635.1	533.8
	4	529.8	-247.6	<b>540.3</b>	282.2	30.3	<b>30.3</b>	105.0	97.5	125.0	37.0	14.2	8.73	41.88	0.67	5.03	<b>1556.5</b>	208.4	1635.1	404.6
	5	541.2	-247.6	<b>545.5</b>	288.2	-16.2	<b>-16.2</b>	105.0	97.5	125.0	37.0	14.4	8.73	42.88	0.00	5.03	<b>1592.1</b>	-210.1	-1635.1	-375.0
7	1	541.2	-247.7	<b>545.5</b>	288.2	-16.2	<b>-16.2</b>	105.0	97.5	125.0	37.0	14.4	8.73	42.88	0.00	5.03	<b>1592.1</b>	-210.1	-1635.1	-375.0
	2	477.7	-222.4	<b>502.1</b>	293.9	-61.8	<b>-61.8</b>	105.0	97.5	125.0	37.0	14.2	8.73	41.88	0.67	5.03	<b>1560.8</b>	-209.3	-1635.1	-405.6
	3	340.8	-173.7	<b>384.9</b>	299.5	-106.5	<b>-106.5</b>	105.0	97.5	125.0	37.0	13.6	8.73	37.73	1.72	7.64	<b>1424.4</b>	-204.6	-1635.1	-535.7
	4	132.1	-103.2	<b>195.4</b>	304.9	-150.3	<b>-150.3</b>	105.0	97.5	125.0	37.0	12.0	8.73	28.23	5.93	7.64	<b>1106.2</b>	-193.4	-1635.1	-694.7
	5	-147.1	-12.5	<b>-221.3</b>	310.7	-191.3	<b>-191.3</b>	105.0	99.0	125.0	37.0	10.1	16.02	12.57	9.42	7.64	<b>-746.1</b>	-181.2	-1660.2	-690.3
8	1	-149.2	-11.8	<b>-224.1</b>	329.4	-161.2	<b>-161.2</b>	107.0	99.5	125.0	36.0	10.0	16.02	12.57	9.42	9.05	<b>-750.4</b>	-178.8	-1623.5	-784.7
	2	-244.7	16.6	<b>-326.0</b>	331.9	-176.4	<b>-176.2</b>	107.0	99.0	125.0	38.0	11.4	23.56	10.30	12.83	9.05	<b>-1010.0</b>	-195.7	-1705.1	-798.6
	3	-348.9	47.2	<b>-437.0</b>	334.5	-192.2	<b>-188.0</b>	107.0	98.5	125.0	40.0	12.7	30.28	7.16	12.83	9.05	<b>-1237.7</b>	-211.5	-1785.8	-811.3
	4	-462.3	79.9	<b>-557.2</b>	337.2	-208.7	<b>-195.4</b>	107.0	98.0	125.0	42.0	14.1	38.14	7.16	12.83	9.05	<b>-1499.8</b>	-228.6	-1865.6	-825.4
	5	-585.1	115.0	<b>-606.5</b>	340.0	-225.8	<b>-198.4</b>	107.0	97.5	125.0	44.0	14.4	39.71	7.81	12.83	9.05	<b>-1546.6</b>	-237.8	-1944.4	-831.6
9	1	-589.6	95.7	<b>-606.5</b>	408.2	50.3	<b>35.3</b>	100.0	94.0	125.0	36.0	14.4	39.71	8.62	0.00	5.03	<b>-1496.3</b>	211.6	1533.8	370.6
	2	-569.2	89.5	<b>-587.4</b>	411.6	36.6	<b>28.1</b>	100.0	94.0	125.0	36.0	14.2	39.71	10.30	0.00	5.03	<b>-1498.4</b>	211.9	1533.8	370.9
	3	-555.8	84.8	<b>-567.6</b>	416.1	20.4	<b>10.2</b>	100.0	94.0	125.0	36.0	14.1	38.70	10.30	0.00	15.88	<b>-1467.8</b>	211.1	1533.8	713.5
	4	-550.5	81.8	<b>-554.9</b>	421.6	1.6	<b>-18.8</b>	100.0	94.0	125.0	36.0	13.9	37.70	10.30	0.00	5.03	<b>-1437.5</b>	-210.3	-1533.8	-369.3
	5	-554.7	80.8	<b>-559.2</b>	428.2	-19.7	<b>18.8</b>	100.0	94.0	125.0	36.0	14.1	37.70	8.16	0.00	5.03	<b>-1439.5</b>	210.9	1533.8	369.9
10	1	-509.9	101.1	<b>-559.1</b>	340.2	259.2	<b>227.6</b>	100.0	94.0	125.0	36.0	13.7	37.07	6.55	5.32	10.05	<b>-1382.5</b>	202.1	1533.8	768.8
	2	-240.8	21.9	<b>-332.4</b>	340.8	206.3	<b>203.1</b>	100.0	94.0	125.0	36.0	12.2	29.85	8.80	5.32	10.05	<b>-1148.8</b>	193.3	1533.8	759.9
	3	-37.1	-37.7	<b>-103.6</b>	336.4	145.8	<b>145.8</b>	100.0	94.0	125.0	36.0	9.9	17.28	8.80	5.32	7.54	<b>-734.9</b>	177.4	1533.8	654.4
	4	92.3	-77.0	<b>92.3</b>	327.1	77.4	<b>77.4</b>	100.0	94.0	125.0	36.0	7.9	12.57	8.80	0.00	7.54	<b>456.8</b>	166.0	1533.8	404.5
	5	138.5	-93.0	<b>138.5</b>	312.9	1.3	<b>1.3</b>	100.0	94.0	125.0	36.0	8.3	12.57	10.81	0.00	7.54	<b>517.3</b>	167.2	1533.8	405.7



## DATI CONDIZIONE DI CARICO 94 - Verifica sismica (s.l.u.)

## CARICHI DISTRIBUITI su una striscia larga un arco

n° trave	carichi verticali		pressione orizzontale a inizio trave			pressione orizzontale a fine trave		
	inizio trave N/cm.	fine trave N/cm.	quiete/altro N/cm.	per deformaz N/cm.	TOTALE N/cm.	quiete/altro N/cm.	per deformaz N/cm.	TOTALE N/cm.
1	0.0	0.0	0.0	0.0	0.0	0.0	0.0	0.0
2	0.0	0.0	0.0	0.0	0.0	0.0	0.0	0.0
3	0.0	0.0	729.1	0.0	729.1	277.3	-18.4	258.9
4	466.6	85.8	359.3	-18.4	340.9	129.7	-75.2	54.5
5	140.1	73.0	314.8	-75.2	239.5	191.8	-86.9	105.0
6	83.5	63.6	0.0	0.0	0.0	0.0	0.0	0.0
7	63.5	43.6	0.0	0.0	0.0	0.0	0.0	0.0
8	32.9	83.2	-13.5	-76.0	-89.5	31.0	-88.3	-57.3
9	25.8	390.6	-84.3	-88.3	-172.6	-209.6	-123.3	-333.0
10	0.0	0.0	-242.3	-123.3	-365.6	-684.3	0.0	-684.3
11	0.0	0.0	0.0	0.0	0.0	0.0	0.0	0.0
12	0.0	0.0	0.0	0.0	0.0	0.0	0.0	0.0

N.B.: I carichi distribuiti sono riferiti alla proiezione della trave e non al suo sviluppo

## FORZE CONCENTRATE VERTICALI ad arco

Trave	n° forze sulla trave	Entità della forza	Distanza dal nodo precedente	Entità della forza	Distanza dal nodo precedente	Entità della forza	Distanza dal nodo precedente
		N	cm	N	cm	N	cm
1	0						
2	0						
3	0						
4	0						
5	0						
6	0						
7	0						
8	0						
9	0						
10	0						
11	0						
12	0						

## PESI PROPRII delle travi

(Carichi distribuiti che si aggiungono ai carichi verticali esposti nella prima tabella)

Trave	Peso lineare	Note
n°	N/cm	
1	0.0	trave fittizia
2	0.0	trave fittizia
3	133.4	
4	130.7	
5	164.6	
6	155.5	
7	155.5	
8	164.6	
9	130.7	
10	133.4	
11	0.0	trave fittizia
12	0.0	trave fittizia

## FORZE NODALI su un arco

(La tabella è compilata soltanto nelle posizioni in cui vi siano forze o coppie nodali)

Posizione nodale	Forza o coppia N o N.cm

N.B. I carichi, le forze concentrate e i pesi proprii sono già moltiplicati per i coefficienti 'g' moltiplicativi delle azioni

## CONDIZIONE DI CARICO 94 - Verifica sismica (s.l.u.)

**SOLLECITAZIONI NELLE TRAVI**

		sez. 1	sez. 2	sez. 3	sez. 4	sez. 5	
TRAVE 1	N (kN)	0.00	0.00	0.00	0.00	0.00	Incastro
	M (kN.m)	0.00	0.00	0.00	0.00	0.00	
	T (kN)	0.00	0.00	0.00	0.00	0.00	
TRAVE 2	N (kN)	437.55	437.55	437.55	437.55	437.55	
	M (kN.m)	-25.17	-25.17	-25.17	-25.17	-25.16	
	T (kN)	72.16	72.16	72.16	72.16	72.16	
TRAVE 3	N (kN)	437.55	390.74	348.98	312.27	280.63	
	M (kN.m)	-25.16	11.49	-34.93	-149.40	-316.92	
	T (kN)	72.16	-6.40	-71.95	-124.46	-163.96	
TRAVE 4	N (kN)	315.61	309.10	303.02	297.38	292.16	
	M (kN.m)	-337.94	-319.53	-310.00	-307.93	-311.91	
	T (kN)	49.92	29.40	11.91	-2.55	-13.99	
TRAVE 5	N (kN)	227.90	228.70	229.43	230.07	230.62	
	M (kN.m)	-300.61	-206.10	-120.88	-44.48	23.56	
	T (kN)	175.57	158.75	142.74	127.55	113.18	
TRAVE 6	N (kN)	217.73	222.42	227.71	232.87	237.91	
	M (kN.m)	25.03	213.24	339.52	405.25	411.78	
	T (kN)	133.85	96.63	58.94	22.09	-13.92	
TRAVE 7	N (kN)	237.88	242.64	247.28	251.81	256.58	
	M (kN.m)	411.80	360.50	252.73	89.86	-126.78	
	T (kN)	-13.92	-49.08	-83.41	-116.90	-148.11	
TRAVE 8	N (kN)	271.01	273.01	275.11	277.32	279.63	
	M (kN.m)	-127.91	-200.83	-280.50	-367.24	-461.40	
	T (kN)	-123.16	-134.79	-147.01	-159.83	-173.24	
TRAVE 9	N (kN)	327.13	329.90	333.61	338.26	343.84	
	M (kN.m)	-460.92	-439.65	-424.13	-415.46	-414.71	
	T (kN)	50.95	39.78	26.28	10.47	-7.67	
TRAVE 10	N (kN)	268.36	269.18	265.05	255.98	241.96	
	M (kN.m)	-376.22	-156.35	4.28	95.47	107.06	
	T (kN)	213.46	166.48	110.68	46.05	-27.41	
TRAVE 11	N (kN)	0.00	0.00	0.00	0.00	0.00	Cerniera esterna
	M (kN.m)	0.00	0.00	0.00	0.00	0.00	
	T (kN)	0.00	0.00	0.00	0.00	0.00	
TRAVE 12	N (kN)	-27.41	-27.41	-27.41	-27.41	-27.41	
	M (kN.m)	107.06	80.30	53.53	26.77	0.00	
	T (kN)	-241.96	-241.96	-241.96	-241.96	-241.96	

**SPOSTAMENTI NODALI**

	ROTAZIONE mrad.	SPOSTAM. VERT. mm.	SPOSTAM. ORIZZ. mm.
inizio trave 1	X(1)= 0.00000		
inizio trave 2			
inizio trave 3	X(2)= 0.00000	X(3)= 0.00	X(4)= 0.00
inizio trave 4	X(5)= 0.18596	X(6)= -0.09	X(7)= 0.16
inizio trave 5	X(8)= 0.50877	X(9)= -0.67	X(10)= 0.75
inizio trave 6	X(11)= 0.60273	X(12)= -2.21	X(13)= 0.89
inizio trave 7	X(14)= -0.08211	X(15)= -4.25	X(16)= 0.83
inizio trave 8	X(17)= -0.58794	X(18)= -1.56	X(19)= 0.76
inizio trave 9	X(20)= -0.36504	X(21)= -0.23	X(22)= 0.87
inizio trave 10	X(23)= 0.07577	X(24)= 0.02	X(25)= 1.08
inizio trave 11	X(26)= 0.19095	X(27)= 0.08	X(28)= 0.00
inizio trave 12	X(26)= 0.19095	X(27)= 0.08	X(28)= 0.00
fine trave 12	X(29)= 0.19088		

**VERIFICA DELLE SEZIONI - Struttura: P56197b-1205 - Arco a 3 elementi 2 cerniere 6 x 20**

CASALPUSTERLENGO-Zorlesco SS9

**Condizione di carico 94 - Verifica sismica (s.l.u.)**

**Dati del calcolo:**

PROFILO DEL TERRENO sopra la struttura:

Coordinate dello spigolo P rispetto al culmine dell'estradosso: Xp = 0.00 m. Yp = 0.30 m.  
 Pendenze a sinistra e a destra di P (+ se il profilo scende a destra) a sx = 2% a dx = 2%  
 Peso specifico del terreno: a sinistra: 1.80 t/m3 a destra: 1.80 t/m3  
 Coefficiente di spinta di quiete: a sinistra: 0.46 x g3 = 0.46 a destra: 0.45 x (g3) = 0.45  
 Modulo elastico del terreno in superficie: 70 MPa 70 MPa Increment. con la profund. 5 MPa / m  
 Spessore di terreno considerato elastico: 9.51 m. a sx: 9.12 m. a dx:  
 Coefficienti moltiplicativi delle azioni: g1 = 1.00 g2 = 1.00 g3 = 1.00 (g3 = 1.0 se favorevole)  
 Il fattore g3 = 1.00 è applicato alle spinte sul fianco sinistro della struttura; il fattore (g3) = 1 sul fianco destro

**Verifica sismica a sensi delle ordinanze n° 3274 del 20/3/03 e n° 3316 del 2/10/03**

Zona sismica 4 Valore di ag/g = 0.05  
 Fattore di struttura q = 1.0 Categoria del suolo di fondazione: C  

		orizz.	vert.
Massa efficace di un arco	kg	41700	7138
Rigidezza complessiva di un arco	kN/cm	1421	507
Periodo fondamentale della vibrazione	sec	0.1076	0.0746
Coefficiente per le azioni sismiche		0.1298	-0.0405

 Carichi mobili presenti sull'impalcato: nessuno

TRAVE	Sezione	Sollecitazioni esterne						Descrizione delle sezioni					Aree dei ferri				Sollecitazioni resistenti			
		Md baricentrico	e1 distanza da facc.	Md + décalage	Nd	Vd	Vd - riduzione appoggi	H altezza totale	Y altezza utile	B5 lato compresso	B1 larghezza taglio	X1 asse neutro	A1 esterni	A2 interni	A3 ferri piegati	A4 totale staffe/m	Mrd baricentrico	Vrd1	Vrd2	Vrd3
		kN.m	cm	kN.m	kN	kN	kN	cm	cm	cm	cm	cm	cm2	cm2	cm2	cm2/m	kN.m	kN	kN	kN
3	1	-25.2	-43.0	<b>-25.2</b>	437.6	72.2	<b>72.2</b>	100.0	94.0	125.0	36.0	9.4	12.57	10.81	0.00	7.54	<b>-622.6</b>	180.8	1533.8	419.3
	2	11.5	-51.7	<b>11.5</b>	390.7	-6.4	<b>-6.4</b>	100.0	94.0	125.0	36.0	8.3	12.57	8.80	0.00	7.54	<b>486.4</b>	-171.8	-1533.8	-410.3
	3	-34.9	-38.7	<b>-69.8</b>	349.0	-71.9	<b>-71.9</b>	100.0	94.0	125.0	36.0	9.9	17.28	8.80	5.32	7.54	<b>-740.3</b>	-178.5	-1533.8	-655.5
	4	-149.4	-0.9	<b>-205.5</b>	312.3	-124.5	<b>-122.4</b>	100.0	94.0	125.0	36.0	12.1	29.85	8.80	5.32	10.05	<b>-1136.9</b>	-190.7	-1533.8	-757.3
	5	-316.9	64.2	<b>-348.1</b>	280.6	-164.0	<b>-143.6</b>	100.0	94.0	125.0	36.0	13.4	37.07	6.55	5.32	10.05	<b>-1357.9</b>	-196.7	-1533.8	-763.3
4	1	-337.9	58.3	<b>-348.1</b>	315.6	49.9	<b>12.0</b>	100.0	94.0	125.0	36.0	13.6	37.70	8.16	0.00	5.03	<b>-1393.1</b>	200.7	1533.8	359.7
	2	-319.5	54.6	<b>-335.8</b>	309.1	29.4	<b>9.4</b>	100.0	94.0	125.0	36.0	13.3	37.70	10.30	0.00	5.03	<b>-1391.0</b>	200.1	1533.8	359.1
	3	-310.0	53.6	<b>-318.3</b>	303.0	11.9	<b>2.5</b>	100.0	94.0	125.0	36.0	13.5	38.70	10.30	0.00	15.88	<b>-1421.1</b>	200.7	1533.8	703.2
	4	-307.9	54.8	<b>-311.3</b>	297.4	-2.6	<b>4.0</b>	100.0	94.0	125.0	36.0	13.6	39.71	10.30	0.00	5.03	<b>-1451.3</b>	201.5	1533.8	360.5
	5	-311.9	58.0	<b>-317.3</b>	292.2	-14.0	<b>-2.9</b>	100.0	94.0	125.0	36.0	13.8	39.71	8.62	0.00	5.03	<b>-1448.6</b>	-201.0	-1533.8	-360.0
5	1	-300.6	74.8	<b>-317.2</b>	227.9	175.6	<b>148.4</b>	107.0	97.5	125.0	44.0	13.8	39.71	7.81	12.83	9.05	<b>-1491.4</b>	227.9	1944.4	821.7
	2	-206.1	33.0	<b>-279.0</b>	228.7	158.7	<b>145.6</b>	107.0	98.0	125.0	42.0	13.6	38.14	7.16	12.83	9.05	<b>-1446.1</b>	219.2	1865.6	816.0
	3	-120.9	-4.5	<b>-186.9</b>	229.4	142.7	<b>138.6</b>	107.0	98.5	125.0	40.0	12.2	30.28	7.16	12.83	9.05	<b>-1185.0</b>	202.6	1785.8	802.5
	4	-44.5	-37.8	<b>-103.9</b>	230.1	127.6	<b>127.4</b>	107.0	99.0	125.0	38.0	10.9	23.56	10.30	12.83	9.05	<b>-958.2</b>	187.3	1705.1	790.2
	5	23.6	-67.4	<b>67.9</b>	230.6	113.2	<b>113.2</b>	107.0	98.5	125.0	36.0	8.6	16.02	12.57	9.42	9.05	<b>554.3</b>	165.1	1607.2	764.9

TRAVE	Sezione	Sollecitazioni esterne						Descrizione delle sezioni					Aree dei ferri				Sollecitazioni resistenti			
		Md baricen- trico	e1 distanza da facc.	Md + décalage	Nd	Vd	Vd - riduzione appoggi	H altezza totale	Y altezza utile	B5 lato com- presso	B1 larghez- za taglio	X1 asse neutro	A1 esterni	A2 interni	A3 ferri piegati	A4 totale staffe/m	Mrd baricentrico	VRd1	VRd2	VRd3
		kN.m	cm	kN.m	kN	kN	kN	cm	cm	cm	cm	cm	cm2	cm2	cm2	cm2/m	kN.m	kN	kN	kN
6	1	25.0	-71.4	<b>81.5</b>	217.7	133.9	<b>133.9</b>	105.0	96.5	125.0	37.0	8.1	16.02	12.57	9.42	7.64	<b>529.7</b>	165.3	1618.3	661.6
	2	213.2	-155.8	<b>253.4</b>	222.4	96.6	<b>96.6</b>	105.0	97.5	125.0	37.0	11.5	8.73	28.23	5.93	7.64	<b>1074.5</b>	186.6	1635.1	688.0
	3	339.5	-209.0	<b>363.2</b>	227.7	58.9	<b>58.9</b>	105.0	97.5	125.0	37.0	13.3	8.73	37.73	1.72	7.64	<b>1397.6</b>	198.8	1635.1	529.8
	4	405.3	-233.9	<b>412.8</b>	232.9	22.1	<b>22.1</b>	105.0	97.5	125.0	37.0	14.0	8.73	41.88	0.67	5.03	<b>1538.3</b>	204.3	1635.1	400.6
	5	411.8	-233.0	<b>415.8</b>	237.9	-13.9	<b>-13.9</b>	105.0	97.5	125.0	37.0	14.2	8.73	42.88	0.00	5.03	<b>1573.7</b>	-206.0	-1635.1	-370.9
7	1	411.8	-233.0	<b>415.8</b>	237.9	-13.9	<b>-13.9</b>	105.0	97.5	125.0	37.0	14.2	8.73	42.88	0.00	5.03	<b>1573.7</b>	-206.0	-1635.1	-370.9
	2	360.5	-208.5	<b>380.0</b>	242.6	-49.1	<b>-49.1</b>	105.0	97.5	125.0	37.0	14.0	8.73	41.88	0.67	5.03	<b>1541.9</b>	-205.1	-1635.1	-401.4
	3	252.7	-162.1	<b>287.3</b>	247.3	-83.4	<b>-83.4</b>	105.0	97.5	125.0	37.0	13.3	8.73	37.73	1.72	7.64	<b>1404.9</b>	-200.4	-1635.1	-531.4
	4	89.9	-95.6	<b>139.2</b>	251.8	-116.9	<b>-116.9</b>	105.0	97.5	125.0	37.0	11.7	8.73	28.23	5.93	7.64	<b>1085.8</b>	-189.0	-1635.1	-690.4
	5	-126.8	-10.5	<b>-183.5</b>	256.6	-148.1	<b>-148.1</b>	105.0	99.0	125.0	37.0	9.8	16.02	12.57	9.42	7.64	<b>-716.7</b>	-176.7	-1660.2	-685.8
8	1	-127.9	-9.9	<b>-185.1</b>	271.0	-123.2	<b>-123.2</b>	107.0	99.5	125.0	36.0	9.7	16.02	12.57	9.42	9.05	<b>-720.3</b>	-174.1	-1623.5	-780.0
	2	-200.8	16.4	<b>-263.0</b>	273.0	-134.8	<b>-134.6</b>	107.0	99.0	125.0	38.0	11.1	23.56	10.30	12.83	9.05	<b>-980.0</b>	-190.9	-1705.1	-793.7
	3	-280.5	44.8	<b>-347.9</b>	275.1	-147.0	<b>-143.7</b>	107.0	98.5	125.0	40.0	12.4	30.28	7.16	12.83	9.05	<b>-1207.9</b>	-206.5	-1785.8	-806.3
	4	-367.2	75.3	<b>-440.0</b>	277.3	-159.8	<b>-149.4</b>	107.0	98.0	125.0	42.0	13.8	38.14	7.16	12.83	9.05	<b>-1470.2</b>	-223.4	-1865.6	-820.2
	5	-461.4	107.9	<b>-477.8</b>	279.6	-173.2	<b>-151.7</b>	107.0	97.5	125.0	44.0	14.0	39.71	7.81	12.83	9.05	<b>-1516.9</b>	-232.5	-1944.4	-826.2
9	1	-460.9	92.1	<b>-477.8</b>	327.1	51.0	<b>39.1</b>	100.0	94.0	125.0	36.0	14.0	39.71	8.62	0.00	5.03	<b>-1463.1</b>	204.2	1533.8	363.2
	2	-439.6	84.5	<b>-458.7</b>	329.9	39.8	<b>33.0</b>	100.0	94.0	125.0	36.0	13.8	39.71	10.30	0.00	5.03	<b>-1464.7</b>	204.4	1533.8	363.4
	3	-424.1	78.4	<b>-437.9</b>	333.6	26.3	<b>17.7</b>	100.0	94.0	125.0	36.0	13.6	38.70	10.30	0.00	15.88	<b>-1433.7</b>	203.5	1533.8	706.0
	4	-415.5	74.1	<b>-423.0</b>	338.3	10.5	<b>-7.0</b>	100.0	94.0	125.0	36.0	13.5	37.70	10.30	0.00	5.03	<b>-1403.1</b>	-202.7	-1533.8	-361.7
	5	-414.7	71.9	<b>-416.9</b>	343.8	-7.7	<b>25.3</b>	100.0	94.0	125.0	36.0	13.7	37.70	8.16	0.00	5.03	<b>-1404.8</b>	203.2	1533.8	362.2
10	1	-376.2	91.4	<b>-416.8</b>	268.4	213.5	<b>186.3</b>	100.0	94.0	125.0	36.0	13.4	37.07	6.55	5.32	10.05	<b>-1352.8</b>	195.6	1533.8	762.2
	2	-156.3	9.3	<b>-230.7</b>	269.2	166.5	<b>163.7</b>	100.0	94.0	125.0	36.0	11.9	29.85	8.80	5.32	10.05	<b>-1118.8</b>	186.7	1533.8	753.4
	3	4.3	-50.4	<b>47.1</b>	265.1	110.7	<b>110.7</b>	100.0	94.0	125.0	36.0	7.5	17.28	8.80	5.32	7.54	<b>427.5</b>	160.4	1533.8	637.4
	4	95.5	-86.0	<b>95.5</b>	256.0	46.0	<b>46.0</b>	100.0	94.0	125.0	36.0	7.5	12.57	8.80	0.00	7.54	<b>423.5</b>	159.5	1533.8	398.0
	5	107.1	-93.0	<b>112.7</b>	242.0	-27.4	<b>-27.4</b>	100.0	94.0	125.0	36.0	7.9	12.57	10.81	0.00	7.54	<b>484.3</b>	-160.7	-1533.8	-399.2

**Dati della struttura**

Luce netta della struttura	L = m	20.00
Altezza nominale interna della struttura	H = m	6.00
Interasse tra gli archi prefabbricati	I = m	1.25
Numero di archi prefabbricati	n°	19
Spessore del ritto	W = m	1.00
Cerniera Facc: distanza dalla facciata interna	m	0.07
Cerniera Terra: distanza dalla facciata interna	m	0.93

**Calcolo della sollecitazione resistente (s.l.u.)**

Posizione	Armature/m		Sezione sul ritto	
	n°/m.Φ	Area/m	Area dei ferri per arco	
51	<b>4.20</b>	12.56	inferiori A1 = cm2	23.55
52	<b>4.16</b>	8.04	superiori A2 = cm2	10.05
53	<b>2.20</b>	6.28	a 45° A3 = cm2	10.05
54	<b>4.16</b>	8.04	staffe A4 = cm2	0.00
Altezza totale della sezione			H1 = cm	75.0
Altezza utile della sezione c.a.			d = cm	70.5
Asse neutro			x1 = cm	9.3
Momento resistente ad arco			Mrd = kN.m	<b>590</b>
Taglio resistente ad arco			Vr = kN	<b>331</b>

**Dimensioni della fondazione in m.**

C	Q	M	N	Hvasca	Peso
m. 3.50	m. 0.90	m. 1.10	m. 2.40	cm 15.0	t. 9.84

**CALCOLO DELLA PRESSIONE SUL TERRENO**

Le forze si riferiscono ad una striscia larga l = m. 1.25. Tutti i coefficienti gamma delle azioni sono posti uguali a 1

Condiz carico	Sollecitazioni alla base del ritto			h terra contro ritto m	Peso striscia terreno kN	Totale forze verticali kN	Eccentricità dalla mezzeria della fond. m (2)	Calcolo plastico (Meyerhof)		Calcolo elastico		
	Rorizz=V kN (1)	Rvert=N kN	Distanza da facciata m					Pressione media kN/m2	parte senza m	Bordo esterno kN/m2	valore medio kN/m2	Bordo interno kN/m2
<b>Ritto sinistro</b>												
10	14	508	0.810	7.94	246	850	0.384	249	0.768	322	194	66
20	14	508	0.810	7.94	246	850	0.384	249	0.768	322	194	66
21	-58	619	0.930	7.94	246	961	0.503	308	1.006	409	220	30
22	-29	585	0.930	7.94	246	927	0.483	293	0.965	387	212	37
25	-79	681	0.897	7.94	246	1023	0.486	324	0.972	429	234	39
26	-64	661	0.885	7.94	246	1003	0.469	313	0.938	413	229	45
27	-61	700	0.828	7.94	246	1042	0.419	313	0.839	409	238	67
91	-2	556	0.796	7.94	246	898	0.380	262	0.759	339	205	72
92	67	412	0.567	7.74	239	748	0.209	194	0.418	232	171	110
93	40	514	0.552	7.94	246	856	0.200	221	0.401	263	196	128
94	72	438	0.430	7.74	239	773	0.116	189	0.233	212	177	141
<b>Ritto destro</b>												
10	-13	290	0.930	7.63	236	622	0.547	207	1.093	275	142	9
20	-13	290	0.930	7.63	236	622	0.547	207	1.093	275	142	9
21	66	407	0.930	7.63	236	740	0.408	221	0.817	287	169	51
22	77	471	0.930	7.63	236	803	0.386	236	0.772	305	184	62
25	27	345	0.930	7.63	236	677	0.472	212	0.943	280	155	30
26	42	366	0.930	7.63	236	698	0.448	214	0.895	282	160	37
27	14	326	0.930	7.63	236	659	0.496	210	0.992	279	151	23
91	10	340	0.930	7.63	236	672	0.497	215	0.994	285	154	23
92	-44	208	0.930	7.43	230	534	0.635	192	1.269	255	128	0
93	1	313	0.930	7.63	236	645	0.518	209	1.035	278	147	17
94	-27	242	0.930	7.43	230	568	0.587	195	1.174	261	130	0

**VERIFICA A S.L.U DELLA SEZIONE VERTICALE PIÙ SOLLECITATA**

Forze e momenti si riferiscono ad una striscia larga l = m. 1.25. Sono già moltiplicati per i coefficienti gamma delle azioni

Condiz carico	Sollecitazioni alla base del ritto			h terra contro ritto m	Peso striscia terreno kN	Totale forze verticali kN	Eccentricità dalla mezzeria della fond. m (2)	Carico distribuito plastico (Meyerhof) kN/m2	Ampiezza senza carico a m	Distanza sezione + sollecitata dal bordo interno m	Sollecitazioni esterne	
	Rorizz=V kN (1)	Rvert=N kN	Distanza da facciata m								Md kN.m	Vd kN
<b>Ritto sinistro</b>												
10	50	756	0.604	7.94	368	1220	0.252	326	0.504	1.645	265	160
20	50	756	0.604	7.94	368	1220	0.252	326	0.504	1.645	265	160
21	-69	921	0.826	7.94	368	1386	0.441	423	0.882	1.993	327	214
22	-29	870	0.846	7.94	368	1335	0.437	407	0.874	1.976	309	200
25	-90	1015	0.744	7.94	368	1480	0.380	432	0.761	1.924	365	242
26	-67	984	0.727	7.94	368	1449	0.361	417	0.722	1.889	355	234
27	-63	1043	0.678	7.94	368	1508	0.314	420	0.627	1.833	381	253
91	-2	556	0.796	7.94	246	898	0.380	262	0.759	1.899	213	124
92	67	412	0.567	7.74	239	748	0.209	194	0.418	1.520	147	65
93	40	514	0.552	7.94	246	856	0.200	221	0.401	1.582	193	101
94	72	438	0.430	7.74	239	773	0.116	189	0.233	1.382	156	69
<b>Ritto destro</b>												
10	145	535	0.930	7.63	354	985	0.397	291	0.793	1.786	179	101
20	145	535	0.930	7.63	354	985	0.397	291	0.793	1.786	179	101
21	263	712	0.930	7.63	354	1162	0.287	318	0.575	1.698	250	157
22	279	808	0.930	7.63	354	1258	0.275	341	0.550	1.719	291	189
25	205	618	0.930	7.63	354	1068	0.337	302	0.674	1.731	211	126
26	226	649	0.930	7.63	354	1099	0.318	307	0.636	1.716	224	136
27	184	590	0.930	7.63	354	1040	0.357	299	0.713	1.749	200	117
91	10	340	0.930	7.63	236	672	0.497	215	0.994	2.004	137	67
92	-44	208	0.930	7.43	230	534	0.635	192	1.269	2.221	108	45
93	1	313	0.930	7.63	236	645	0.518	209	1.035	2.026	129	61
94	-27	242	0.930	7.43	230	568	0.587	195	1.174	2.132	112	48

(1) positiva se diretta verso la luce del ponte

(2) positiva se verso il terrapieno



---

**Relazione di calcolo dei muri di sostegno in c.a.  
con elementi prefabbricati**

Rev. 00 del 27/06/08

## NORME DI RIFERIMENTO

Le norme di riferimento assunte per la verifica delle strutture sono:

D.M. LL.PP del 11/3/1988 "Norme tecniche riguardanti ... l'esecuzione e il collaudo delle opere di sostegno delle terre....."

D.M. LL.PP del 9/1/1996 "Norme tecniche per il calcolo, l'esecuzione e il collaudo delle strutture in cemento armato....."

Per quanto in esso non contenuto si è fatto riferimento a:

Spinta delle terre e portanza delle fondazioni: Manuali dell'American Society of Civil Engineers

Ampiezza ammessa per le fessure: D.M. LL.PP. del 4/5/90 "Aggiornamento delle norme ... dei ponti stradali"

Sisma: O.P.C.M. n° 2374 del 20/3/2003 e suo aggiornamento n° 3316 del 2/10/03

Sismicità del Comune in cui sorge l'opera: desunta dalla tabella annessa al D.M. 2/9/2005.

## DATI GENERALI DI PROGETTO

### Materiali

		Prefabbricati	Platea	Fondazione
<b>Calcestruzzo</b>				
Resistenza caratteristica cubica Rck	N/mm <sup>2</sup>	40	25	15
Resistenza di calcolo a compress Fcd	N/mm <sup>2</sup>	21.05	13.16	7.89
Resistenza di calcolo a trazione Fctd	N/mm <sup>2</sup>	1.33	1.05	0.81
<b>Acciaio</b>	tipo	FeB44k	FeB44k	-
Tensione caratteristica di snervam. 0.2%	N/mm <sup>2</sup>	430	430	-
Resistenza di calcolo Fyd	N/mm <sup>2</sup>	373.9	373.9	-

### Coefficienti moltiplicativi delle azioni

AZIONI	simboli	Verifica a s.l.u.	Verifica a fessuraz.	Verifica sismica
Angolo di resistenza al taglio	$\varphi$	30.00	30.00	30.00
Peso proprio struttura	g1	1.4	1.0	1.0
Peso della terra portata	g2	1.4	1.0	1.0
Spinta della terra	g3	1.4	1.0	1.0
Carichi mobili	q1	1.5	1.0	0.25

Di ciascuna sezione sono state eseguite tre verifiche, esposte in tre schede successive.

Scheda 1 Verifica allo stato limite ultimo, con i carichi di progetto

Scheda 2 Verifica alla fessurazione, con i carichi di progetto

Scheda 3 Verifica sismica, con i carichi accidentali ridotti

I dati geometrici e geotecnici di ciascuna sezione sono riportati nelle singole schede

Le verifiche sono svolte con l'ausilio del programma di calcolo Muri 2006' vers.1.1.5



## Verifica allo stato limite ultimo (scheda 1)

### Verifica statica

Il calcolo di verifica delle strutture di sostegno prefabbricate inserite nell'opera è svolto con il metodo classico.

Anzitutto è verificata la stabilità del manufatto, cioè dell'insieme costituito dalla struttura prefabbricata, dalla sua fondazione diretta e dalla terra che sovrasta la platea, sotto l'azione della spinta del terrapieno e delle varie altre azioni eventualmente presenti.

Questo insieme è separato dal terrapieno da una sezione verticale ideale R-S, attraverso la quale si esercita la spinta della terra.

Il coefficiente di spinta attraverso questa sezione viene calcolato:

- se il profilo del rilevato è rettilineo, con la formula di Rankine, che corrisponde a ipotizzare la formazione di un cuneo di terra spingente limitato da due piani di scorrimento, la cui giacitura è quella che genera la spinta massima, e quindi la più sfavorevole alla stabilità del muro.
- se il profilo del rilevato è spezzato, con un procedimento che è l'estensione della formula di Rankine ai profili spezzati. Infatti la procedura, con un metodo iterativo, individua le giaciture dei due piani di scorrimento che generano simultaneamente la spinta massima e fornisce automaticamente il coefficiente di spinta. Il calcolo è svolto con elaboratore elettronico per approssimazioni successive.

La spinta sulla fondazione è calcolata con un coefficiente di spinta su parete verticale. Il calcolo tiene conto che nei muri tipo N, T e F la platea impedisce al peso del terrapieno che la sovrasta di agire per l'intera altezza

I coefficienti di sicurezza della stabilità della struttura sono determinati tenendo conto delle spinte e dei pesi agenti, nonché dei loro momenti, tutti calcolati rispetto allo spigolo inferiore esterno della fondazione

La spinta passiva sulla parete esterna della fondazione è trascurata a favore della stabilità.

### Verifica delle sezioni in c.a. allo s.l.u.

La spinta sulla parete interna della struttura prefabbricata è calcolata in base a un coefficiente di spinta determinato con la formula di Coulomb.

Essa corrisponde all'equilibrio di un cuneo di terra, aderente alla parete del muro, separato dal terrapieno da una superficie piana, con la giacitura che genera la massima spinta sulla parete, e quindi la più sfavorevole alla verifica delle sezioni.

L'angolo di attrito tra terreno e parete è stato assunto pari a  $2/3$  dell'angolo di attrito interno del terreno spingente.

Il coefficiente di spinta che ne risulta differisce di poco da quello di Rankine.

Su ogni sezione le caratteristiche di sollecitazione sono calcolate in base alla spinta della terra agente dalla sezione in su e tengono conto anche della componente verticale della spinta e del peso della struttura sopra la sezione e di ogni altra azione esterna (urti, carichi sulla struttura, sbalzi, ecc.).

Nel calcolo della spinta è stato trascurato, per semplicità e a favore della stabilità, lo spessore della parete, considerando quindi che la spinta agisca direttamente sulla facciata del muro.

La verifica allo stato limite ultimo è svolta secondo le norme di calcolo espresse al punto 4.2 del D.M. 9/1/96 "Norme tecniche per l'esecuzione delle opere in cemento armato normale e precompresso e per le strutture metalliche".

La descrizione geometrica della sezione avviene secondo lo schema della figura nel seguito allegata:

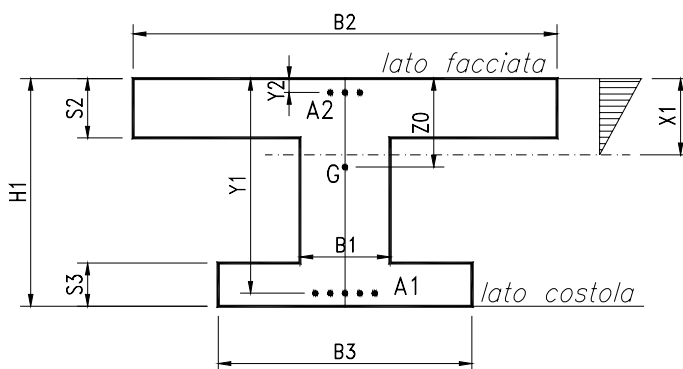

Per ogni sezione verificata, oltre alle principali dimensioni geometriche, sono esposti:

**Md** = momento flettente baricentrico della sezione dovuto alle azioni esterne

**Md+décalage+eccentricità incerta** =

momento flettente baricentrico incrementato in funzione dello sforzo di taglio, secondo quanto prescritto dal punto 4.2.2. del D.M. '96 e anche dall'eccentricità parassita.

**Nd** = sforzo normale dovuto alle azioni esterne

**Vd** = sforzo di taglio di calcolo, dovuto alle azioni esterne, modificato dal contributo della componente della trazione dell'acciaio perpendicolare al lembo compresso nelle sezioni di altezza variabile.

**Mrd** = momento flettente baricentrico a cui resiste la sezione allo stato limite ultimo in presenza dello sforzo normale Nd.

**Vrd** = sforzo di taglio resistente della sezione. Esso è il valore minimo tra:

$V_{cls} = 0.30 * f_{cd} * B1 * Y$ , sforzo di taglio resistente per la verifica del conglomerato

$V_{wd} + V_{cd}$  = somma del taglio resistente per l'armatura d'anima e per gli altri elementi del traliccio resistente

$V_{wd} * 2$  = doppio del taglio resistente per l'armatura d'anima

L'area delle staffe presa in conto nel calcolo della resistenza a taglio è stata ridotta della sezione destinata a reggere la spinta della terra sulle ali, che è un carico appeso.

Dal confronto tra le sollecitazioni esterne e quelle resistenti risulta che tutte le sezioni sono conformi alle norme.

## Verifica alla fessurazione (scheda 2)

### Calcolo dell'ampiezza delle fessure

I criteri di verifica a fessurazione sono quelli fissati dal D.M. 09/01/96 e dalle relative istruzioni contenute nella Circ. Min. LL.PP. n° 252 AA.GG./S.T.C del 15/10/96

Nei tabulati di verifica le caratteristiche della sollecitazione sono calcolate con i metodi del calcolo elastico lineare, senza ridistribuzioni.

I sovraccarichi sul rilevato sono gli stessi impiegati nelle verifiche allo s.l.u. Ovviamente tutti i coefficienti moltiplicativi delle azioni sono stati ridotti a 1.

I momenti flettenti sono calcolati rispetto alla facciata del pannello o alla facciata inferiore della platea.

La descrizione geometrica della sezione avviene secondo lo schema già esposto nella verifica allo stato limite ultimo.

Le aperture delle fessure sono esposte nell'ultima colonna già divise per il rapporto tra il ricoprimento effettivo e il ricoprimento min di legge ( $\approx 20\text{mm}$ ), con il massimo di 1.5 in riferimento al paragrafo 4.2.4.2. della circolare citata, onde rendere immediato il confronto con i valori massimi ammessi.

In mancanza di una specifica normativa, l'apertura caratteristica ammessa per le fessure è stata desunta dal D.M. 4/5/90 relativo ai ponti stradali e in particolare dal punto 4.2 "Verifiche allo stato limite di fessurazione...". Essendo impiegate armature poco sensibili, interpretando la norma in modo molto cautelativo, la massima apertura ammessa risulta di:

**1° caso: 0,1 mm.** per le sezioni poste in condizioni ambientali molto aggressive e cioè:

- la parte inferiore della facciata esterna dei muri di controripa correnti lungo le strade, soggetta agli eventuali spruzzi dei sali di disgelo
- la parte superiore della facciata interna dei muri di sostegno correnti lungo le strade, soggetta al percolamento di acque che possono contenere dei sali di disgelo.
- la facciata superiore della platea delle spalle da ponte e dei muri tipo "C", soggetti al ristagno quasi permanente delle acque di infiltrazione del terreno. Per i muri di tipo "N" e "T" l'ambiente risulta aggressivo solo sul fondo delle gole corrugate della platea (ove non vi è armatura significativa) e non sulla cima delle costole dove è presente l'armatura principale.

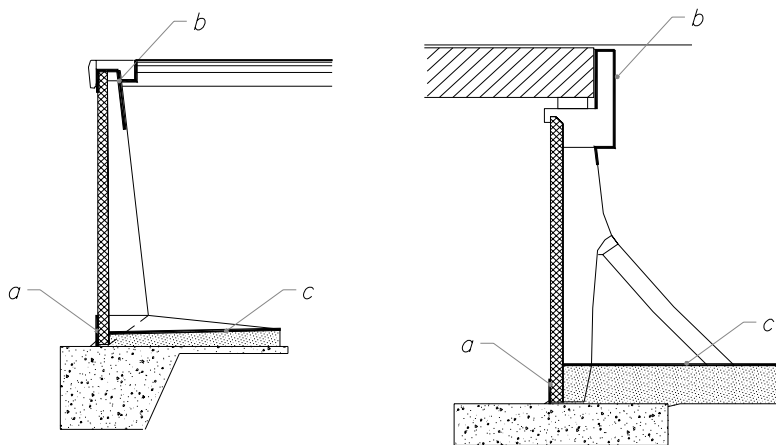

— Zona moderatamente aggressiva  
 — Zona molto aggressiva

**2° caso: 0,2 mm.** per le sezioni poste in condizioni ambientali moderatamente aggressive e cioè tutte le altre.

#### Calcolo delle tensioni di esercizio nei materiali

Sono inoltre esposte le tensioni di trazione nell'acciaio e di compressione nel calcestruzzo per confrontarne i valori con i massimi stabiliti per lo stato limite di tensione di esercizio (punto 4.3.2. del citato D.M. 96)

**1° caso:** Per la combinazione di carico quasi permanente in ambiente molto aggressivo, in base alle resistenze caratteristiche dei materiali impiegati, risultano i seguenti valori massimi:

Calcestruzzo dei prefabbricati (Rck 40 N/mm<sup>2</sup>):  $0.83 * 40 * 0.4 = 13.28 \text{ N/mm}^2$   
 Calcestruzzo delle platee (Rck 25 N/mm<sup>2</sup>):  $0.83 * 25 * 0.4 = 8.3 \text{ N/mm}^2$

**2° caso:** Per la combinazione di carico quasi permanente in ambiente moderatamente aggressivo risultano i seguenti valori massimi:

Calcestruzzo dei prefabbricati (Rck 40 N/mm<sup>2</sup>):  $0.83 * 40 * 0.45 = 14.94 \text{ N/mm}^2$   
 Calcestruzzo delle platee (Rck 25 N/mm<sup>2</sup>):  $0.83 * 25 * 0.45 = 9.34 \text{ N/mm}^2$

Tutti i risultati dimostrano la conformità del progetto alle norme richiamate.

#### Verifica sismica (scheda 3)

a sensi delle ordinanze n° 3724 del 20/3/2003 e n° 3316 del 2/10/2003.

#### Dati di progetto dell'azione sismica

Il calcolo di verifica della stabilità globale dell'opera e di verifica delle sollecitazioni è effettuato con il metodo dell'analisi pseudo-statica, in base al valore dell'accelerazione orizzontale indicato nell'ordinanza n° 3724 del 20/3/2003 per il Comune in cui sorge l'opera:

Località in cui sorge l'opera: Comune di	Casalpusterlengo
Zona sismica	4
Accelerazione orizzontale	$a_g/g = 0.05$
Categoria del suolo di fondazione	C
Coefficiente di amplificazione topografica	$S_T = 1.0$
(l'opera non sorge in prossimità di cigli scoscesi isolati, né in prossimità di creste strette e ripide)	
Fattore di importanza	$\gamma_1 = 1$
Fattore che tiene conto della flessibilità e spostabilità del mu	$r = 2$
Coefficiente di riduzione sismica dei sovraccarichi accidentali	0.25

## Calcolo dell'azione sismica orizzontale

Fattore che tiene conto del profilo stratigrafico del suolo di fondazione:  $S = 1.25$   
(dedotto dalla tabella 2 della normativa sismica ponti)

Coefficiente sismico orizzontale:  $k_h = S a_g / r = 0.0313$

Coefficiente sismico verticale:  $k_v = 0.5 k_h = 0.0156$   
(trascurato come stabilito al paragrafo 4.4.2. della normativa)

## Spinte di calcolo del terreno e dell'acqua

La spinta totale di progetto "Ed" esercitata dal terreno e dall'acqua sul muro è calcolata dopo aver fatto ruotare tutta la struttura (parete prefabbricata, superficie del terrapieno, platea e fondazione) dell'angolo  $\Theta$  stabilita dalla formula (10) del paragrafo 4.4.3. della normativa:

$$\Theta = \arctan(k_h / (1 + k_v)) = 1.79^\circ$$

Per il calcolo della spinta sulla parete interna del prefabbricato la formula di Mononobe e Okabe fornisce direttamente il coefficiente di spinta K. Il modello di Mononobe e Okabe prevede che in aderenza alla parete del muro si formi un cuneo di terra spingente, limitato verso il terreno da una superficie piana (ipotesi di Coulomb), in una sezione in cui sia la parete, sia la superficie del terrapieno siano ruotati verso valle dell'angolo  $\Theta$ . Noi la applicheremo per il calcolo della spinta della terra e del sisma sulla parete interna del prefabbricato.

Per il calcolo della stabilità globale dobbiamo calcolare la spinta della terra sul diaframma ideale R-S innalzato verticalmente dallo spigolo interno della platea. in questo caso non si può applicare la formula di Mononobe e Okabe in quanto il cuneo di terra spingente si sviluppa anche nel terreno a valle della sezione R-S su cui dobbiamo calcolare la spinta. Il modello non corrisponde.

Nei muri di sostegno prefabbricati la platea di ancoraggio è notevolmente estesa sotto al terra-pieno. Pertanto la spinta sulla parete e sul diaframma ideale R-S possono risultare alquanto diversi.

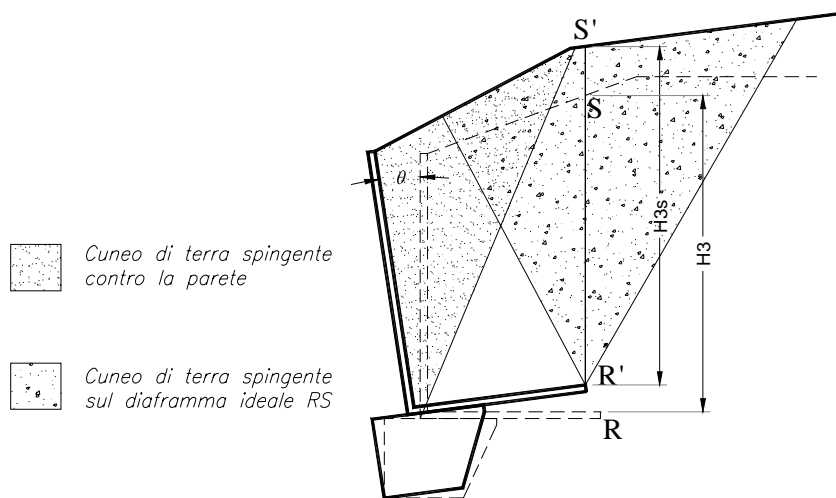

Come prescritto dal punto 4.4.1 della normativa e in perfetta analogia al modello di base che determina la formula di Mononobe e Okabe, calcoliamo la spinta  $E_d$  sulla sezione R-S assumendo un modello in cui si forma un cuneo spingente limitato da due piani, le cui giaciture sono state entrambe simultaneamente individuate come quelle che generano la massima spinta in stato di equilibrio limite attivo.

Il procedimento, svolto su elaboratore elettronico per approssimazioni successive, individua le due giaciture e fornisce i coefficienti di spinta. Essi risultano in genere leggermente più gravosi di quelli forniti dalla formula di Mononobe e Okabe per il maggior peso del cuneo di terra spingente.

Ovviamente il calcolo dei coefficienti di spinta è eseguito dopo aver fatto ruotare tutta la struttura (parete prefabbricata, superficie del terrapieno, platea, fondazione) dell'angolo  $\Theta$ .

I coefficienti di spinta sono calcolati per tutte le sezioni trasversali oggetto della verifica e sono stati moltiplicati per il coefficiente di amplificazione topografica  $S_T$  e per il fattore di importanza  $\gamma_1$ .

Nelle schede di verifica delle sezioni i coefficienti di spinta sono riportati già maggiorati del coefficiente topografico e del fattore di importanza.

Per effetto della rotazione sismica l'altezza della sezione ideale R - S su cui agisce la spinta del terrapieno aumenta, e in certi casi notevolmente. Pertanto la spinta della terra considerata nel calcolo è incrementata sia per il maggior coefficiente di spinta dovuto alla rotazione sismica, sia per la maggior altezza della sezione ideale.

Nella verifica della stabilità globale della struttura durante il sisma il calcolo tiene conto che tutte le masse della struttura e quella della terra che sovrasta la platea fino alla sezione R-S sono soggette a forze inerziali, aggiungendole alle spinte. Le loro componenti orizzontali sono riportate nella tabella delle azioni.

## **Codici di calcolo.**

### **Origine e caratteristiche dei codici di calcolo**

Tutte le schede allegate alla presente relazione sono state compilate automaticamente mediante il programma di calcolo Muri 2006' vers.1.1.5

### **Tipo di analisi svolta**

Trattandosi di strutture molto semplici, sostanzialmente isostatiche, il calcolo è effettuato con i metodi numerici della scienza delle costruzioni, determinando direttamente le reazioni sul terreno e le sollecitazioni delle varie membrature in base a semplici considerazioni sulla composizione delle varie azioni agenti sulla struttura e delle loro reazioni vincolari.

La verifica della resistenza delle sezioni in cemento armato normale è stata fatta con soluzioni esatte basate su distribuzioni tensionali a parabola-rettangolo per le verifiche a stato limite ultimo e sismiche, e su distribuzioni tensionali elastico-lineari parzializzate per le verifiche della fessurazione.

### **Affidabilità dei codici utilizzati**

Il programma di calcolo "Muri 2006" è il risultato della completa revisione, aggiornamento e completamento del precedente programma "Muri 2000", già sviluppato con il codice Visual-basic della Microsoft. Questo programma a sua volta discendente, dopo un'infinità di perfezionamenti, revisioni e aggiornamenti, dal programma prodotto inizialmente in Basic dall'ing. Chiaves nel lontano anno 1974. Esso, già allora integralmente automatizzato, fu prodotto e utilizzato per la verifica delle strutture prefabbricate

In base ai risultati di questo programma o dei suoi precedenti sono state costruite almeno 15.000 opere di sostegno, in Italia e all'estero, in condizioni molto diversificate, comprendenti muri di sostegno del corpo stradale e muri di controripa fino a 15 m di altezza, muri spondali in alveo, muri per sistemazione di frane, spalle di ponti e anche condizioni di impiego anomale. Almeno 100.000 sezioni trasversali di muri di sostegno sono state verificate con questo programma.

Riteniamo che la straordinaria affidabilità dimostrata dalle strutture nei più svariati impieghi (oltre 5.000.000 di m<sup>2</sup> di facciata, in 40 anni, senza alcun collasso) derivi in gran parte dall'affidabilità del codice di calcolo utilizzato per progettarle e verificarle.

Il codice è in grado di svolgere la verifica delle strutture in base alle varie normative via via succedutesi (DM 14/2/92 tensioni ammissibili, Eurocode 2, DM 9/1/96 s.l.u., Ordinanze 3274/03 e 3333/04, DM 14/9/2005) oltre ad alcune normative estere.

Il programma è dotato di autodiagnostica per quasi tutte le verifiche più importanti richieste dalle varie norme. Cioè il programma provvede a evidenziare automaticamente su fondino giallo i risultati insufficienti o contrastanti con la norma scelta, o giudicati inadatti del progettista delle strutture.

Pertanto l'esame di controllo dei principali risultati consiste sostanzialmente nell'accertare che non appaiano dei risultati evidenziati dal computer come insufficienti.

# 1. Verifica allo stato limite ultimo

CASALPUSTERLENGO (LO)

Prog. P56197

## Dati

$H_m = 2.00$ m	<b>Prefabbricato tipo 20NM</b>	$H_0 = 2.00$ m
$C = 1.00$ m	Altezza della terra contro il pannello	$H = 2.00$ m
$F = 0.40$ m	Sovraccarico sul rilevato . . . . .	$S_0 = 19.6$ kN/m <sup>2</sup>
$M = 0.30$ m	Angolo d'attrito della terra . . . . .	$\varphi = 30^\circ$
$N = 0.70$ m	Peso specifico della terra . . . . .	$P_0 = 17.6$ kN/m <sup>3</sup>
$P = 1.40$ m	Peso specifico del calcestruzzo . . . . .	$Q_0 = 23.5$ kN/m <sup>3</sup>
$Q = 0.28$ m	Coefficiente d'attrito della fondazione	$R_0 = 0.58$

## Verifica statica

Coefficiente di spinta attiva della terra (Rankine Culman) agente su una sezione ideale R-S di altezza	$K_1 = 0.333$
Coefficiente di spinta sulla fondazione P-Q (Rankine)	$K_3 = 0.333$

## SPINTE, PESI E MOMENTI rispetto al punto O (per metro lineare)

COMPONENTI	ORIZZONTALI		VERTICALI	
	Forze KN	Momenti KN m	Forze KN	Momenti KN m
Spinta della terra su sez. R-S	11.8	12.5	0.0	0.0
Spinta del sovraccarico su R-S	13.1	18.3	0.0	0.0
Peso della struttura (prefabb+platea)	0.0	0.0	12.5	8.6
Peso della terra e del sovraccarico	0.0	0.0	67.4	70.4
Spinta della terra sulla fondazione	0.5	0.1	0.0	0.0
Peso della fondazione	0.0	0.0	9.4	4.7
<b>TOTALI</b>	$S_9 = 25.3$	$M_9 = 30.9$	$P_9 = 89.4$	$M_8 = 83.7$

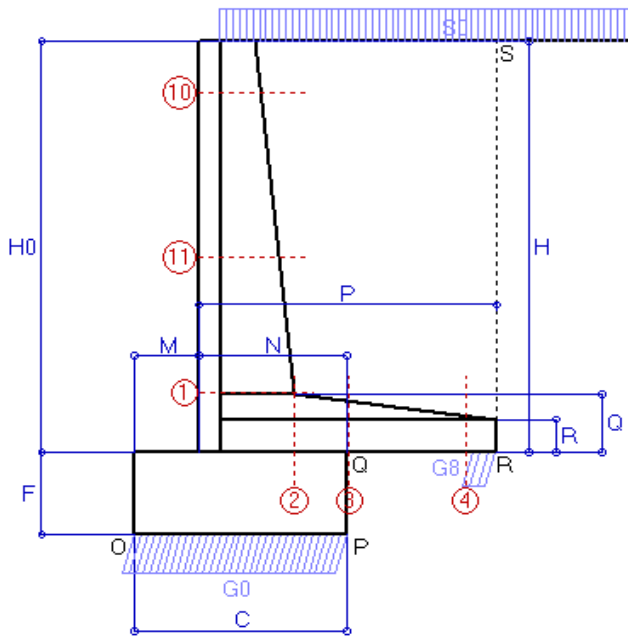

## RISULTATI DELLA STABILITA' GLOBALE:

GRADO di stabilità al ribaltamento rispetto allo spigolo inferiore esterno della fondazione	$\eta_{rib} = M_8 / M_9$	=	<b>2.708 &gt; 1.5</b>
GRADO di stabilità al ribaltamento rispetto alla base della facciata del prefabbricato	$\eta_{rib} = 55 / 20.9$	=	<b>2.632 &gt; 1.5</b>
Carico sul terreno sotto la platea:	$G_8 = 7.9$ kN	Larghezza dell'impronta d'appoggio	$Q_8 = 0.11$ m
Carico sul terreno della fondazione	$G_0 = 81.5$ kN	Larghezza dell'impronta d'appoggio	$C_8 = 1.00$ m
TENSIONE unitaria sul terreno di fondazione secondo Meyerhoff			$\sigma_t = 0.082$ MPa
OBLIQUITA' del carico sulla fondazione rispetto alla verticale			$\beta = 15.8^\circ$
GRADO di stabilità allo scorrimento	$\eta_{scorr} = (\text{attriti e forze resistenti}) / (\text{spinte e forze motrici})$	=	<b>2.049 &gt; 1.3</b>

## Verifica delle sezioni allo s.l.u.

Le sollecitazioni sono calcolate in base a un coefficiente di spinta sulla parete del pannello (formula di Coulomb)

$K_0 = 0.297$

Sezione	Sollecitazioni esterne (1)				Descrizione delle sezioni					Aree dei ferri (1)				Sollecitazioni resistenti (1)	
	Md baricentrico	Md + décalage + ecc. incerta	Nd (2)	Vd	H altezza totale	Y altezza utile	B5 lato compresso	B1 larghezza taglio	X1 asse neutro	A1 lato terrapieno	A2 lato facc. o inf. platea	A3 ferri piegati	A4 totale staffe/m	Mrd baricentrico	Vrd
	kN.m	kN.m	kN	kN	cm	cm	cm	cm	cm	cm <sup>2</sup>	cm <sup>2</sup>	cm <sup>2</sup>	cm <sup>2</sup> /m	kN.m	kN
1	23.9	<b>26.7</b>	20.5	<b>30.4</b>	45.1	38.3	124.0	16.0	3.2	6.16	3.14	2.26	1.57	<b>88.4</b>	<b>51.1</b>
2	15.0	<b>16.3</b>	0.0	<b>14.6</b>	28.0	22.5	125.0	53.3	3.2	6.61	0.57	2.26	4.96	<b>53.2</b>	<b>147.9</b>
3	14.1	<b>18.8</b>	0.0	<b>51.2</b>	24.8	19.3	125.0	66.6	3.0	6.61	0.57	1.54	4.96	<b>45.7</b>	<b>129.3</b>
4	-0.2	<b>-0.2</b>	0.0	<b>0.0</b>	16.0	11.0	16.0	16.0	4.7	3.53	0.57	0.00	4.96	<b>-3.5</b>	<b>29.1</b>
10	0.4	<b>1.1</b>	2.3	<b>2.7</b>	29.6	25.3	122.6	16.0	1.9	3.08	1.51	0.00	18.10	<b>29.5</b>	<b>190.4</b>
11	7.9	<b>11.7</b>	11.2	<b>13.1</b>	38.0	32.9	122.6	16.0	2.5	4.62	1.51	0.88	18.10	<b>56.8</b>	<b>274.6</b>

(1) Grandezze su un pannello largo 1.25 m.

27/06/08

(2) Negativo se lo sforzo è di trazione

## 2. Verifica della fessurazione

COMUNE DI CASALPUSTERLENGO - SS9 VIA EMILIA - VARIANTE DI CASALPUS

CASALPUSTERLENGO (LO)

Impresa:

Prog. P56197

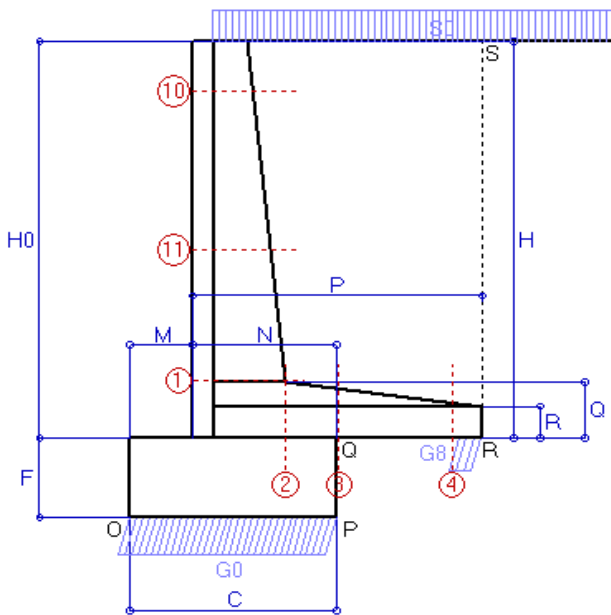

Spinta della terra su sez. R-S  
 Spinta del sovraccarico su R-S  
 Peso della struttura (prefabbr+platea)  
 Peso della terra e del sovraccarico  
 Spinta della terra sulla fondazione  
 Peso della fondazione

Totali

### Dati

$H_m = 2.00$ m	<b>Prefabbricato tipo 20NM</b>	$H_0 = 2.00$ m
$C = 1.00$ m	Altezza della terra contro il pannello	$H = 2.00$ m
$F = 0.40$ m	Angolo d'attrito della terra . . . . .	$\varphi = 30^\circ$
$M = 0.30$ m	Sovraccarico sul rilevato . . . . .	$S_0 = 19.6$ kN/m <sup>2</sup>
$N = 0.70$ m	Peso specifico della terra . . . . .	$P_0 = 17.6$ kN/m <sup>3</sup>
$P = 1.40$ m	Peso specifico del calcestruzzo . .	$Q_0 = 23.5$ kN/m <sup>3</sup>
$Q = 0.28$ m	Coefficiente d'attrito della fondazione	$R_0 = 0.58$

### Verifica statica

Coefficiente di spinta attiva della terra (Rankine Culman)  $\lambda_1 = 0.333$   
 agente su una sezione ideale R-S di altezza  $H_3 = 2.00$  m  
 Coefficiente di spinta sulla fondazione P-Q (Rankine)  $\lambda_3 = 0.333$

SPINTE, PESI E MOMENTI rispetto al punto O (per metro lineare)

FORZE ORIZZONTALI		FORZE VERTICALI	
Forze	Momenti	Forze	Momenti
KN	KN m	KN	KN m
11.76	12.54	0.00	0.00
13.07	18.29	0.00	0.00
0.00	0.00	12.53	8.60
0.00	0.00	67.44	70.38
0.47	0.06	0.00	0.00
0.00	0.00	9.41	4.70
<b><math>S_9 = 25.30</math></b>	<b><math>M_9 = 30.90</math></b>	<b><math>P_9 = 89.37</math></b>	<b><math>M_8 = 83.69</math></b>

GRADO di stabilità al ribaltamento  $\eta_{rib} = M_8 / M_9 = 2.708$

GRADO di stabilità allo scorrimento  $\eta_{scorr} = (\text{attriti e forze resistenti}) / (\text{spinte e forze motrici}) = 2.049$

Carico sul terreno sotto la platea:  $G_8 = 7.86$  kN      Larghezza dell'impronta d'appoggio  $Q_8 = 0.11$  m

Carico sul terreno della fondazione:  $G_0 = 81.52$  kN      Larghezza dell'impronta d'appoggio  $C_8 = 1.00$  m

TENSIONE unitaria sul terreno di fondazione secondo Meyerhoff  $\sigma_t = 0.082$  MPa

OBLIQUITA' del carico rispetto al terreno di fondazione  $\beta = 15.8^\circ$

### Verifica della fessurazione<sup>(1)</sup>

Il manufatto è prodotto in serie dichiarata a sensi art. 9 della legge 5/11/1971 n. 1086 (comunicaz. al Consiglio Sup. LL.PP. recepita col n. 54366)

Le sollecitazioni sono calcolate in base a un coefficiente di spinta sulla parete del pannello (formula di Coulomb)  $\lambda_0 = 0.297$

SEZIONE	SOLLECITAZIONI <sup>(1)</sup>			Larghezza di compartecipazione	ALTEZZE		AREA dei FERRI <sup>(1)</sup>		TENSIONI			Fessurazioni apertura fessure
	Momento flettente	Sforzo normale <sup>(2)</sup>	Taglio		totale H	utile Y	lato terrapieno	lato facciata o inf. platea	acciaio $\sigma_a$	calcestr. $\sigma_c$	ricopr. c	
N°	KN m	KN	KN	cm	cm	cm	cm <sup>2</sup>	cm <sup>2</sup>	Mpa	Mpa	mm	mm
1	14.6	14.3	20.9	124.0	45.1	38.3	6.16	3.14	68	1.13	25	<b>0.000</b>
2	10.8	0.0	10.6	125.0	28.0	22.5	6.61	0.57	78	1.58	30	<b>0.000</b>
3	10.1	0.0	36.7	125.0	24.8	19.3	6.61	0.57	86	1.89	30	<b>0.000</b>
4	-0.2	0.0	0.0	16.0	16.0	11.0	3.53	0.57	19	0.61	30	<b>0.000</b>
10	0.1	1.6	1.9	122.6	29.6	25.3	3.08	1.51	3	0.06	35	<b>0.000</b>
11	4.5	7.8	10.6	122.6	38.0	32.9	4.62	1.51	33	0.56	35	<b>0.000</b>

(1) Grandezze su un pannello largo 1.25 m.

(2) Negativo se lo sforzo è di trazione

### 3. Verifica sismica

Comune di Casalpusterlengo

Prog. P56197

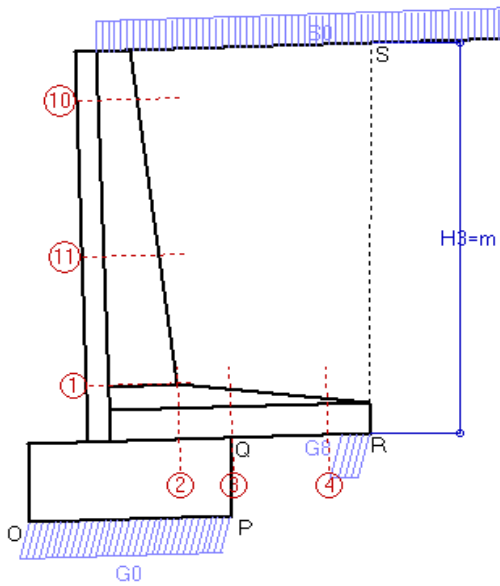

Angolo di rotazione sismica  $\Theta = 1.79^\circ$   
Coefficiente sismico orizzontale  $K_h = 0.031$

#### Dati

$H_m = 2.00$  m  
 $C = 1.00$  m  
 $F = 0.40$  m  
 $M = 0.30$  m  
 $N = 0.70$  m  
 $P = 1.40$  m  
 $Q = 0.28$  m

#### Zona sismica 4

**Prefabbricato tipo 20NM**  
Altezza della terra contro il pannello  
Sovraccarico sul rilevato (25%)  
Categoria del suolo di fondazione  
Fattore di flessibilità e spostabilità  
Fattore di importanza  
Coeff. di amplificazione topografica  
Pendenza del rilevato a tergo del muro  
Scarpa della facciata del pannello  
Pendenza dell'appoggio della fondaz.

$a_g/g = 0.05$   
 $H_0 = 2.00$  m  
 $H = 2.00$  m  
 $S_0 = 4.9$  kN/m<sup>2</sup>  
 $C (S=1.25)$   
 $r = 2$   
 $\gamma_I = 1$   
 $ST = 1.0$   
 $I_8 = 3.1\%$   
 $I_6 = -3.1\%$   
 $I_7 = -3.1\%$

#### Verifica statica

Coefficiente di spinta attiva della terra (Mononobe e Okabe) agente su una sezione ideale R-S di altezza  $K_1 = 0.334$   
 $H_3 = 2.00$  m  
Coefficiente di spinta sulla fondazione P-Q (Rankine)  $K_3 = 0.333$

#### SPINTE, PESI E MOMENTI rispetto al punto O (per metro lineare)

COMPONENTI	ORIZZONTALI		VERTICALI	
	Forze KN	Momenti KN m	Forze KN	Momenti KN m
Spinta della terra su sez. R-S	11.8	12.6	0.4	0.6
Spinta del sovraccarico su R-S	3.3	4.6	0.1	0.2
Peso della struttura (prefabb+platea)	0.4	0.4	12.5	8.6
Peso della terra e del sovraccarico	1.2	1.3	46.9	49.8
Spinta della terra sulla fondazione	0.5	0.1	0.0	0.0
Peso della fondazione	0.3	0.1	9.4	4.7
<b>TOTALI</b>	$S_9 = 17.5$	$M_9 = 19.0$	$P_9 = 69.3$	$M_8 = 63.9$

#### RISULTATI DELLA STABILITA' GLOBALE:

VERIFICA della stabilit  al ribaltamento rispetto allo spigolo inferiore esterno della fondazione  $\eta_{rib} = M_8/M_9 = 3.368 > 1$   
 VERIFICA della stabilit  al ribaltamento rispetto alla base della facciata del prefabb.  $\eta_{rib} = 41.2 / 12.2 = 3.377 > 1$   
 Carico sul terreno sotto la platea:  $G_8 = 10.0$  kN      Larghezza dell'impronta d'appoggio  $Q_8 = 0.14$  m  
 Carico sul terreno della fondazione  $G_0 = 59.2$  kN      Larghezza dell'impronta d'appoggio  $C_8 = 1.00$  m  
 TENSIONE unitaria sul terreno di fondazione secondo Meyerhoff  $\sigma_t = 0.059$  MPa  
 OBLIQUITA' del carico sulla fondazione rispetto alla verticale  $\beta = 14.2^\circ$   
 VERIFICA della stabilit  allo scorrimento: (attriti e forze resistenti) / (spinte e forze motrici) = 2.298 > 1

#### Verifica delle sezioni allo s.l.u.

Le sollecitazioni sono calcolate in base a un coefficiente di spinta sulla parete del pannello (formula di Mononobe e Okabe)  $K_0 = 0.317$

Sezione	Sollecitazioni esterne (1)				Descrizione delle sezioni					Aree dei ferri (1)				Sollecitazioni resistenti (1)	
	Md baricentrico	Md + d�calage + ecc. incerta	Nd (2)	Vd	H altezza totale	Y altezza utile	B5 lato compresso	B1 larghezza taglio	X1 asse neutro	A1 lato terrapieno	A2 lato facc. o inf. platea	A3 ferri piegati	A4 totale staffe/m	Mrd baricentrico	Vrd
	kN.m	kN.m	kN	kN	cm	cm	cm	cm	cm	cm <sup>2</sup>	cm <sup>2</sup>	cm <sup>2</sup>	cm <sup>2</sup> /m	kN.m	kN
1	10.3	11.9	11.3	14.6	45.1	38.3	124.0	16.0	3.1	6.16	3.14	2.26	1.57	87.4	65.4
2	6.0	6.8	0.0	8.3	28.0	22.5	125.0	53.3	3.2	6.61	0.57	2.26	4.96	53.2	147.9
3	5.4	7.7	0.0	24.6	24.8	19.3	125.0	66.6	3.0	6.61	0.57	1.54	4.96	45.7	129.3
4	-0.5	-0.5	0.0	0.0	16.0	11.0	16.0	16.0	4.7	3.53	0.57	0.00	4.96	-3.5	29.1
10	0.1	0.3	1.1	0.9	29.6	25.3	122.6	16.0	1.9	3.08	1.51	0.00	18.10	29.4	196.4
11	3.0	4.7	5.9	5.7	38.0	32.9	122.6	16.0	2.5	4.62	1.51	0.88	18.10	56.3	278.2

(1) Grandezze su un pannello largo 1.25 m.

27/06/08

(2) Negativo se lo sforzo   di trazione



# 1. Verifica allo stato limite ultimo

CASALPUSTERLENGO (LO)

Prog. P56197

## Dati

$H_m = 3.00$ m	<b>Prefabbricato tipo 30NM</b>	$H_0 = 3.00$ m
$C = 1.25$ m	Altezza della terra contro il pannello	$H = 3.00$ m
$F = 0.50$ m	Sovraccarico sul rilevato . . . . .	$S_0 = 19.6$ kN/m <sup>2</sup>
$M = 0.40$ m	Angolo d'attrito della terra . . . . .	$\varphi = 30^\circ$
$N = 0.85$ m	Peso specifico della terra . . . . .	$P_0 = 17.6$ kN/m <sup>3</sup>
$P = 1.90$ m	Peso specifico del calcestruzzo . . . . .	$Q_0 = 23.5$ kN/m <sup>3</sup>
$Q = 0.36$ m	Coefficiente d'attrito della fondazione	$R_0 = 0.58$

## Verifica statica

Coefficiente di spinta attiva della terra (Rankine Culman) agente su una sezione ideale R-S di altezza	$K_1 = 0.333$
Coefficiente di spinta sulla fondazione P-Q (Rankine)	$K_3 = 0.333$

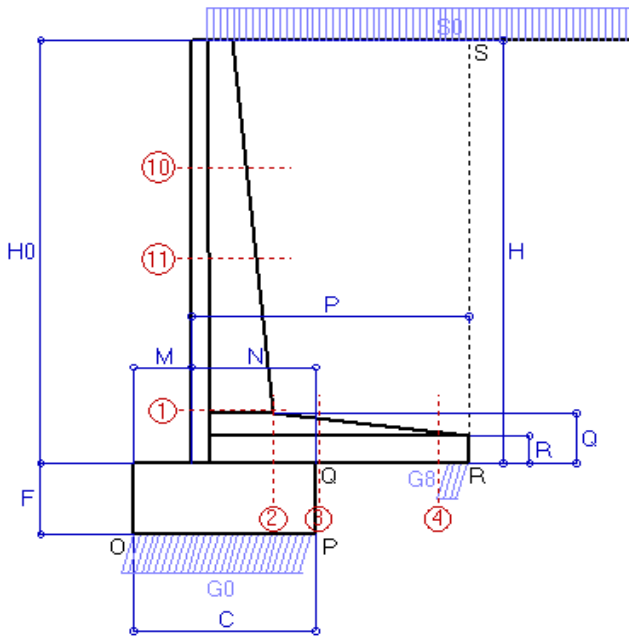

## SPINTE, PESI E MOMENTI rispetto al punto O (per metro lineare)

COMPONENTI	ORIZZONTALI		VERTICALI	
	Forze KN	Momenti KN m	Forze KN	Momenti KN m
Spinta della terra su sez. R-S	26.5	39.7	0.0	0.0
Spinta del sovraccarico su R-S	19.6	39.2	0.0	0.0
Peso della struttura (prefabb+platea)	0.0	0.0	20.9	19.5
Peso della terra e del sovraccarico	0.0	0.0	122.1	171.4
Spinta della terra sulla fondazione	0.7	0.1	0.0	0.0
Peso della fondazione	0.0	0.0	14.7	9.2
<b>TOTALI</b>	<b>S<sub>g</sub> = 46.8</b>	<b>M<sub>g</sub> = 79.0</b>	<b>P<sub>g</sub> = 157.7</b>	<b>M<sub>g</sub> = 200.1</b>

## RISULTATI DELLA STABILITA' GLOBALE:

GRADO di stabilità al ribaltamento rispetto allo spigolo inferiore esterno della fondazione	$\eta_{rib} = M_g / M_g$	=	<b>2.532 &gt; 1.5</b>
GRADO di stabilità al ribaltamento rispetto alla base della facciata del prefabbricato	$\eta_{rib} = 133.7 / 55.9$	=	<b>2.392 &gt; 1.5</b>
Carico sul terreno sotto la platea:	$G_8 = 15.5$ kN	Larghezza dell'impronta d'appoggio	$Q_8 = 0.15$ m
Carico sul terreno della fondazione	$G_0 = 142.2$ kN	Larghezza dell'impronta d'appoggio	$C_8 = 1.25$ m
TENSIONE unitaria sul terreno di fondazione secondo Meyerhoff			$\sigma_t = 0.114$ MPa
OBLIQUITA' del carico sulla fondazione rispetto alla verticale			$\beta = 16.5^\circ$
GRADO di stabilità allo scorrimento	$\eta_{scorr} = (\text{attriti e forze resistenti}) / (\text{spinte e forze motrici})$	=	<b>1.955 &gt; 1.3</b>

## Verifica delle sezioni allo s.l.u.

Le sollecitazioni sono calcolate in base a un coefficiente di spinta sulla parete del pannello (formula di Coulomb)

$K_0 = 0.297$

Sezione	Sollecitazioni esterne (1)				Descrizione delle sezioni					Aree dei ferri (1)				Sollecitazioni resistenti (1)	
	Md baricentrico	Md + décalage + ecc. incerta	Nd (2)	Vd	H altezza totale	Y altezza utile	B5 lato compresso	B1 larghezza taglio	X1 asse neutro	A1 lato terrapieno	A2 lato facc. o inf. platea	A3 ferri piegati	A4 totale staffe/m	Mrd baricentrico	Vrd
	kN.m	kN.m	kN	kN	cm	cm	cm	cm	cm	cm <sup>2</sup>	cm <sup>2</sup>	cm <sup>2</sup>	cm <sup>2</sup> /m	kN.m	kN
1	65.7	<b>76.2</b>	35.9	<b>57.2</b>	55.2	48.3	124.0	16.0	4.1	8.64	3.14	3.08	3.14	<b>156.1</b>	<b>143.7</b>
2	45.7	<b>49.9</b>	0.0	<b>33.0</b>	36.0	30.5	125.0	42.0	4.4	9.71	0.57	3.08	5.03	<b>105.0</b>	<b>180.9</b>
3	41.0	<b>55.8</b>	0.0	<b>100.2</b>	32.5	27.0	125.0	49.3	4.2	9.71	0.57	1.54	5.03	<b>92.4</b>	<b>171.9</b>
4	-1.0	<b>-1.0</b>	0.0	<b>0.0</b>	20.0	15.0	16.0	16.0	4.9	5.09	0.57	0.00	5.03	<b>-4.4</b>	<b>40.0</b>
10	5.6	<b>9.0</b>	9.3	<b>11.0</b>	36.6	32.4	124.0	16.0	2.4	4.02	1.51	0.00	26.14	<b>48.9</b>	<b>274.4</b>
11	18.8	<b>26.2</b>	18.0	<b>21.1</b>	43.5	38.7	124.0	16.0	3.0	5.56	1.51	0.72	26.14	<b>80.4</b>	<b>327.6</b>

(1) Grandezze su un pannello largo 1.25 m.

27/06/08

(2) Negativo se lo sforzo è di trazione

## 2. Verifica della fessurazione

COMUNE DI CASALPUSTERLENGO - SS9 VIA EMILIA - VARIANTE DI CASALPUSTERLENGO (LO)

CASALPUSTERLENGO (LO)

Impresa:

Prog. P56197

### Dati

$H_m = 3.00$ m	<b>Prefabbricato tipo 30NM</b>	$H_0 = 3.00$ m
$C = 1.25$ m	Altezza della terra contro il pannello	$H = 3.00$ m
$F = 0.50$ m	Angolo d'attrito della terra . . . . .	$\varphi = 30^\circ$
$M = 0.40$ m	Sovraccarico sul rilevato . . . . .	$S_0 = 19.6$ kN/m <sup>2</sup>
$N = 0.85$ m	Peso specifico della terra . . . . .	$P_0 = 17.6$ kN/m <sup>3</sup>
$P = 1.90$ m	Peso specifico del calcestruzzo . . . . .	$Q_0 = 23.5$ kN/m <sup>3</sup>
$Q = 0.36$ m	Coefficiente d'attrito della fondazione	$R_0 = 0.58$

### Verifica statica

Coefficiente di spinta attiva della terra (Rankine Culman)  $\lambda_1 = 0.333$   
 agente su una sezione ideale R-S di altezza  $H_3 = 3.00$  m

Coefficiente di spinta sulla fondazione P-Q (Rankine)  $\lambda_3 = 0.333$

SPINTE, PESI E MOMENTI rispetto al punto O (per metro lineare)

FORZE ORIZZONTALI		FORZE VERTICALI	
Forze	Momenti	Forze	Momenti
KN	KN m	KN	KN m
26.46	39.69	0.00	0.00
19.60	39.20	0.00	0.00
0.00	0.00	20.91	19.53
0.00	0.00	122.11	171.36
0.73	0.12	0.00	0.00
0.00	0.00	14.70	9.19
<b><math>S_9 = 46.80</math></b>	<b><math>M_9 = 79.01</math></b>	<b><math>P_9 = 157.72</math></b>	<b><math>M_8 = 200.08</math></b>

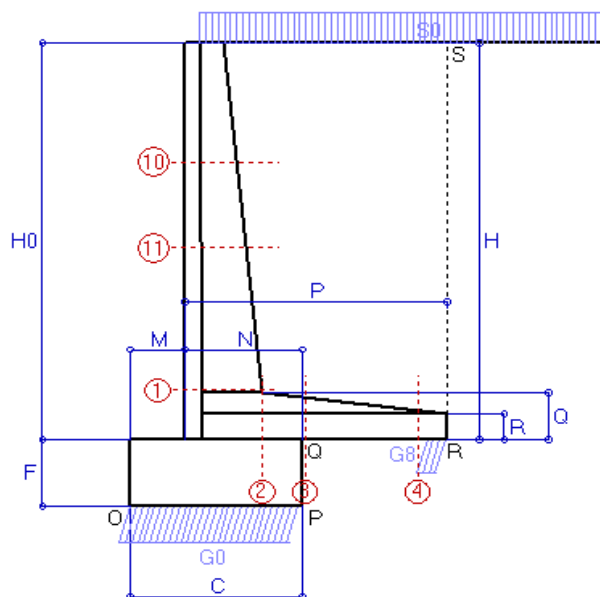

- Spinta della terra su sez. R-S
- Spinta del sovraccarico su R-S
- Peso della struttura (prefabbr+platea)
- Peso della terra e del sovraccarico
- Spinta della terra sulla fondazione
- Peso della fondazione

Totali

GRADO di stabilità al ribaltamento  $\eta_{rib} = M_8 / M_9 = 2.532$

GRADO di stabilità allo scorrimento  $\eta_{scorr} = (\text{attriti e forze resistenti}) / (\text{spinte e forze motrici}) = 1.955$

Carico sul terreno sotto la platea:  $G_8 = 15.48$  kN      Larghezza dell'impronta d'appoggio  $Q_8 = 0.15$  m

Carico sul terreno della fondazione:  $G_0 = 142.24$  kN      Larghezza dell'impronta d'appoggio  $C_8 = 1.25$  m

TENSIONE unitaria sul terreno di fondazione secondo Meyerhoff  $\sigma_t = 0.114$  MPa

OBLIQUITA' del carico rispetto al terreno di fondazione  $\beta = 16.5^\circ$

### Verifica della fessurazione<sup>(1)</sup>

Il manufatto è prodotto in serie dichiarata a sensi art. 9 della legge 5/11/1971 n. 1086 (comunicaz. al Consiglio Sup. LL.PP. recepita col n. 54366)

Le sollecitazioni sono calcolate in base a un coefficiente di spinta sulla parete del pannello (formula di Coulomb)  $\lambda_0 = 0.297$

SEZIONE	SOLLECITAZIONI <sup>(1)</sup>			Larghezza di compartecipazione	ALTEZZE		AREA dei FERRI <sup>(1)</sup>		TENSIONI			Fessurazioni	Fessuraz. apertura fessure
	Momento flettente	Sforzo normale <sup>(2)</sup>	Taglio		totale H	utile Y	lato terrapieno	lato facciata o inf. platea	acciaio $\sigma_a$	calcestr. $\sigma_c$	ricopr. c		
N°	KN m	KN	KN	cm	cm	cm	cm <sup>2</sup>	cm <sup>2</sup>	Mpa	Mpa	mm	mm	
1	41.4	25.2	39.5	124.0	55.2	48.3	8.64	3.14	109	1.86	25	<b>0.000</b>	
2	32.8	0.0	23.9	125.0	36.0	30.5	9.71	0.57	121	2.54	30	<b>0.000</b>	
3	29.4	0.0	71.8	125.0	32.5	27.0	9.71	0.57	123	2.78	30	<b>0.051</b>	
4	-0.7	0.0	0.0	16.0	20.0	15.0	5.09	0.57	72	2.06	30	<b>0.000</b>	
10	3.2	6.5	8.7	124.0	36.6	32.4	4.02	1.51	27	0.44	35	<b>0.000</b>	
11	11.4	12.5	18.0	124.0	43.5	38.7	5.56	1.51	58	0.94	35	<b>0.000</b>	

(1) Grandezze su un pannello largo 1.25 m.

(2) Negativo se lo sforzo è di trazione

### 3. Verifica sismica

Comune di Casalpusterlengo

Prog. P56197

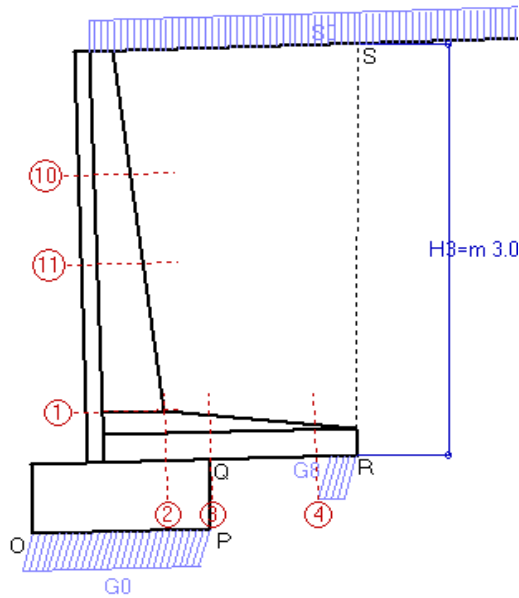

Angolo di rotazione sismica  $\Theta = 1.79^\circ$   
Coefficiente sismico orizzontale  $K_h = 0.031$

#### Dati

$H_m = 3.00$  m  
 $C = 1.25$  m  
 $F = 0.50$  m  
 $M = 0.40$  m  
 $N = 0.85$  m  
 $P = 1.90$  m  
 $Q = 0.36$  m

#### Zona sismica 4

**Prefabbricato tipo 30NM**  
Altezza della terra contro il pannello  
Sovraccarico sul rilevato (25%)  
Categoria del suolo di fondazione  
Fattore di flessibilità e spostabilità  
Fattore di importanza  
Coeff. di amplificazione topografica  
Pendenza del rilevato a tergo del muro  
Scarpa della facciata del pannello  
Pendenza dell'appoggio della fondaz.

$a_g/g = 0.05$   
 $H_0 = 3.00$  m  
 $H = 3.00$  m  
 $S_0 = 4.9$  kN/m<sup>2</sup>  
 $C (S=1.25)$   
 $r = 2$   
 $\gamma_1 = 1$   
 $ST = 1.0$   
 $l_8 = 3.1\%$   
 $l_6 = -3.1\%$   
 $l_7 = -3.1\%$

#### Verifica statica

Coefficiente di spinta attiva della terra (Mononobe e Okabe) agente su una sezione ideale R-S di altezza  $K_1 = 0.334$   
 $H_3 = 3.00$  m  
Coefficiente di spinta sulla fondazione P-Q (Rankine)  $K_3 = 0.333$

#### SPINTE, PESI E MOMENTI rispetto al punto O (per metro lineare)

COMPONENTI	ORIZZONTALI		VERTICALI	
	Forze KN	Momenti KN m	Forze KN	Momenti KN m
Spinta della terra su sez. R-S	26.5	39.8	0.8	1.9
Spinta del sovraccarico su R-S	4.9	9.8	0.2	0.4
Peso della struttura (prefabb+platea)	0.7	0.8	20.9	19.5
Peso della terra e del sovraccarico	2.7	3.8	94.2	133.7
Spinta della terra sulla fondazione	0.7	0.1	0.0	0.0
Peso della fondazione	0.5	0.1	14.7	9.2
<b>TOTALI</b>	<b>S<sub>9</sub> = 35.9</b>	<b>M<sub>9</sub> = 54.4</b>	<b>P<sub>9</sub> = 130.8</b>	<b>M<sub>8</sub> = 164.6</b>

#### RISULTATI DELLA STABILITA' GLOBALE:

VERIFICA della stabilità al ribaltamento rispetto allo spigolo inferiore esterno della fondazione  $\eta_{rib} = M_8/M_9 = 3.025 > 1$   
 VERIFICA della stabilità al ribaltamento rispetto alla base della facciata del prefabb.  $\eta_{rib} = 109 / 36.8 = 2.962 > 1$   
 Carico sul terreno sotto la platea:  $G_8 = 19.7$  kN      Larghezza dell'impronta d'appoggio . . .  $Q_8 = 0.19$  m  
 Carico sul terreno della fondazione  $G_0 = 111.0$  kN      Larghezza dell'impronta d'appoggio. . .  $C_8 = 1.25$  m  
 TENSIONE unitaria sul terreno di fondazione secondo Meyerhoff . . . . .  $\sigma_t = 0.089$  MPa  
 OBLIQUITA' del carico sulla fondazione rispetto alla verticale . . . . .  $\beta = 15.4^\circ$   
 VERIFICA della stabilità allo scorrimento: (attriti e forze resistenti) / (spinte e forze motrici) = . . . . . =  $2.112 > 1$

#### Verifica delle sezioni allo s.l.u.

Le sollecitazioni sono calcolate in base a un coefficiente di spinta sulla parete del pannello (formula di Mononobe e Okabe)  $K_0 = 0.317$

Sezione	Sollecitazioni esterne (1)				Descrizione delle sezioni					Aree dei ferri (1)				Sollecitazioni resistenti (1)	
	Md baricentrico	Md + décalage + ecc. incerta	Nd (2)	Vd	H altezza totale	Y altezza utile	B5 lato compresso	B1 larghezza taglio	X1 asse neutro	A1 lato terrapieno	A2 lato facc. o inf. platea	A3 ferri piegati	A4 totale staffe/m	Mrd baricentrico	Vrd
	kN.m	kN.m	kN	kN	cm	cm	cm	cm	cm	cm <sup>2</sup>	cm <sup>2</sup>	cm <sup>2</sup>	cm <sup>2</sup> /m	kN.m	kN
1	32.9	39.1	20.8	31.3	55.2	48.3	124.0	16.0	4.0	8.64	3.14	3.08	3.14	154.2	154.5
2	22.8	25.5	0.0	20.7	36.0	30.5	125.0	42.0	4.4	9.71	0.57	3.08	5.03	105.0	180.9
3	19.5	27.7	0.0	54.9	32.5	27.0	125.0	49.3	4.2	9.71	0.57	1.54	5.03	92.4	171.9
4	-1.4	-1.4	0.0	0.0	20.0	15.0	16.0	16.0	4.9	5.09	0.57	0.00	5.03	-4.4	40.0
10	2.2	3.7	4.9	4.9	36.6	32.4	124.0	16.0	2.3	4.02	1.51	0.00	26.14	48.5	274.4
11	8.3	12.1	9.8	10.6	43.5	38.7	124.0	16.0	2.9	5.56	1.51	0.72	26.14	79.7	327.6

(1) Grandezze su un pannello largo 1.25 m.

27/06/08

(2) Negativo se lo sforzo è di trazione

# 1. Verifica allo stato limite ultimo

CASALPUSTERLENGO (LO)

Prog. P56197

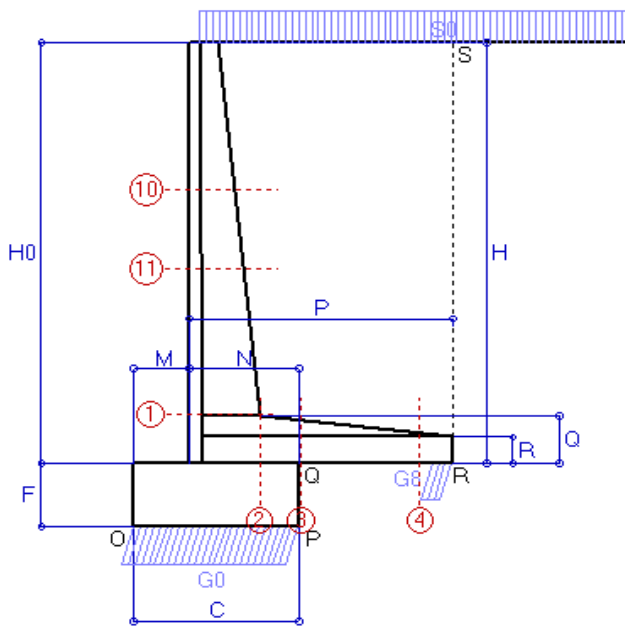

## Dati

$H_m = 4.00$ m	<b>Prefabbricato tipo 40NM</b>	$H_0 = 4.00$ m
$C = 1.50$ m	Altezza della terra contro il pannello	$H = 4.00$ m
$F = 0.60$ m	Sovraccarico sul rilevato . . . . .	$S_0 = 19.6$ kN/m <sup>2</sup>
$M = 0.50$ m	Angolo d'attrito della terra . . . . .	$\varphi = 30^\circ$
$N = 1.00$ m	Peso specifico della terra . . . . .	$P_0 = 17.6$ kN/m <sup>3</sup>
$P = 2.40$ m	Peso specifico del calcestruzzo . . . . .	$Q_0 = 23.5$ kN/m <sup>3</sup>
$Q = 0.45$ m	Coefficiente d'attrito della fondazione	$R_0 = 0.58$

## Verifica statica

Coefficiente di spinta attiva della terra (Rankine Culman)	$K_1 = 0.333$
agente su una sezione ideale R-S di altezza	$H = 4.00$ m
Coefficiente di spinta sulla fondazione P-Q (Rankine)	$K_3 = 0.333$

## SPINTE, PESI E MOMENTI rispetto al punto O (per metro lineare)

COMPONENTI	ORIZZONTALI		VERTICALI	
	Forze KN	Momenti KN m	Forze KN	Momenti KN m
Spinta della terra su sez. R-S	47.0	90.9	0.0	0.0
Spinta del sovraccarico su R-S	26.1	67.9	0.0	0.0
Peso della struttura (prefabb+platea)	0.0	0.0	31.2	37.7
Peso della terra e del sovraccarico	0.0	0.0	193.0	339.6
Spinta della terra sulla fondazione	1.1	0.2	0.0	0.0
Peso della fondazione	0.0	0.0	21.2	15.9
<b>TOTALI</b>	$S_9 = 74.2$	$M_9 = 159.1$	$P_9 = 245.4$	$M_8 = 393.1$

## RISULTATI DELLA STABILITA' GLOBALE:

GRADO di stabilità al ribaltamento rispetto allo spigolo inferiore esterno della fondazione $\eta_{rib} = M_8 / M_9$ . . . . .	=	<b>2.471 &gt; 1.5</b>
GRADO di stabilità al ribaltamento rispetto alla base della facciata del prefabbricato $\eta_{rib} = 265.2 / 115$	=	<b>2.306 &gt; 1.5</b>
Carico sul terreno sotto la platea: $G_8 = 26.7$ kN	Larghezza dell'impronta d'appoggio . . . . .	$Q_8 = 0.19$ m
Carico sul terreno della fondazione $G_0 = 218.7$ kN	Larghezza dell'impronta d'appoggio . . . . .	$C_8 = 1.50$ m
TENSIONE unitaria sul terreno di fondazione secondo Meyerhoff . . . . .		$\sigma_t = 0.146$ MPa
OBLIQUITA' del carico sulla fondazione rispetto alla verticale . . . . .		$\beta = 16.8^\circ$
GRADO di stabilità allo scorrimento $\eta_{scorr} = (\text{attriti e forze resistenti}) / (\text{spinte e forze motrici})$ . . . . .	=	<b>1.917 &gt; 1.3</b>

## Verifica delle sezioni allo s.l.u.

Le sollecitazioni sono calcolate in base a un coefficiente di spinta sulla parete del pannello (formula di Coulomb)

$K_0 = 0.297$

Sezione	Sollecitazioni esterne (1)				Descrizione delle sezioni					Aree dei ferri (1)				Sollecitazioni resistenti (1)	
	Md baricentrico	Md + décalage + ecc. incerta	Nd (2)	Vd	H altezza totale	Y altezza utile	B5 lato com- presso	B1 larghez-za taglio	X1 asse neutro	A1 lato terrapieno	A2 lato facc. o inf. platea	A3 ferri piegati	A4 totale staffe/m	Mrd baricentrico	Vrd
	kN.m	kN.m	kN	kN	cm	cm	cm	cm	cm	cm <sup>2</sup>	cm <sup>2</sup>	cm <sup>2</sup>	cm <sup>2</sup> /m	kN.m	kN
1	135.8	<b>152.9</b>	54.2	<b>90.8</b>	64.3	57.2	124.0	16.0	5.3	12.19	3.14	4.02	3.02	<b>260.4</b>	<b>158.1</b>
2	99.9	<b>111.1</b>	0.0	<b>59.8</b>	45.0	39.5	125.0	35.3	5.8	13.38	1.01	4.02	6.44	<b>186.8</b>	<b>255.7</b>
3	87.7	<b>122.4</b>	0.0	<b>163.5</b>	40.9	35.4	125.0	40.3	5.6	13.38	1.01	2.01	6.44	<b>166.8</b>	<b>238.5</b>
4	-2.7	<b>-2.7</b>	0.0	<b>0.0</b>	25.0	20.0	16.0	16.0	5.1	6.28	1.01	0.00	6.44	<b>-7.9</b>	<b>62.8</b>
10	14.9	<b>21.6</b>	15.8	<b>18.7</b>	41.7	37.7	124.0	16.0	2.8	5.09	2.01	0.00	32.17	<b>71.8</b>	<b>319.0</b>
11	40.2	<b>53.4</b>	27.3	<b>32.5</b>	49.6	44.8	124.0	16.0	3.6	7.10	2.01	0.80	32.17	<b>119.0</b>	<b>379.4</b>

(1) Grandezze su un pannello largo 1.25 m.

27/06/08

(2) Negativo se lo sforzo è di trazione

## 2. Verifica della fessurazione

COMUNE DI CASALPUSTERLENGO - SS9 VIA EMILIA - VARIANTE DI CASALPUSTERLENGO (LO)

CASALPUSTERLENGO (LO)

Impresa:

Prog. P56197

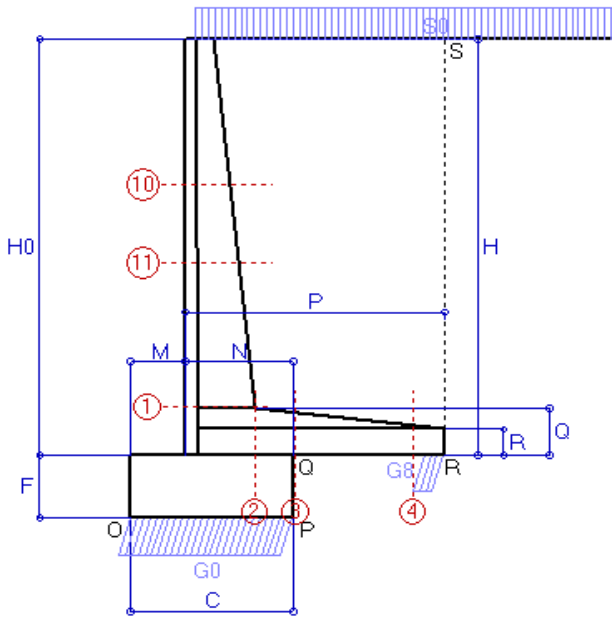

Spinta della terra su sez. R-S  
 Spinta del sovraccarico su R-S  
 Peso della struttura (prefabbr+platea)  
 Peso della terra e del sovraccarico  
 Spinta della terra sulla fondazione  
 Peso della fondazione

Totali

### Dati

$H_m = 4.00$ m	<b>Prefabbricato tipo 40NM</b>	$H_0 = 4.00$ m
$C = 1.50$ m	Altezza della terra contro il pannello	$H = 4.00$ m
$F = 0.60$ m	Angolo d'attrito della terra . . . . .	$\varphi = 30^\circ$
$M = 0.50$ m	Sovraccarico sul rilevato . . . . .	$S_0 = 19.6$ kN/m <sup>2</sup>
$N = 1.00$ m	Peso specifico della terra . . . . .	$P_0 = 17.6$ kN/m <sup>3</sup>
$P = 2.40$ m	Peso specifico del calcestruzzo . .	$Q_0 = 23.5$ kN/m <sup>3</sup>
$Q = 0.45$ m	Coefficiente d'attrito della fondazione	$R_0 = 0.58$

### Verifica statica

Coefficiente di spinta attiva della terra (Rankine Culman)  $\lambda_1 = 0.333$   
 agente su una sezione ideale R-S di altezza  $H_3 = 4.00$  m  
 Coefficiente di spinta sulla fondazione P-Q (Rankine)  $\lambda_3 = 0.333$

SPINTE, PESI E MOMENTI rispetto al punto O (per metro lineare)

FORZE ORIZZONTALI		FORZE VERTICALI	
Forze	Momenti	Forze	Momenti
KN	KN m	KN	KN m
47.04	90.94	0.00	0.00
26.13	67.95	0.00	0.00
0.00	0.00	31.22	37.66
0.00	0.00	192.97	339.61
1.06	0.21	0.00	0.00
0.00	0.00	21.17	15.88
<b><math>S_9 = 74.23</math></b>	<b><math>M_9 = 159.10</math></b>	<b><math>P_9 = 245.36</math></b>	<b><math>M_8 = 393.14</math></b>

GRADO di stabilità al ribaltamento  $\eta_{rib} = M_8 / M_9 = 2.471$   
 GRADO di stabilità allo scorrimento  $\eta_{scorr} = (\text{attriti e forze resistenti}) / (\text{spinte e forze motrici}) = 1.917$   
 Carico sul terreno sotto la platea:  $G_8 = 26.70$  kN      Larghezza dell'impronta d'appoggio  $Q_8 = 0.19$  m  
 Carico sul terreno della fondazione:  $G_0 = 218.66$  kN      Larghezza dell'impronta d'appoggio  $C_8 = 1.50$  m  
 TENSIONE unitaria sul terreno di fondazione secondo Meyerhoff  $\sigma_t = 0.146$  MPa  
 OBLIQUITA' del carico rispetto al terreno di fondazione  $\beta = 16.8^\circ$

### Verifica della fessurazione<sup>(1)</sup>

Il manufatto è prodotto in serie dichiarata a sensi art. 9 della legge 5/11/1971 n. 1086 (comunicaz. al Consiglio Sup. LL.PP. recepita col n. 54366)

Le sollecitazioni sono calcolate in base a un coefficiente di spinta sulla parete del pannello (formula di Coulomb)  $\lambda_0 = 0.297$

SEZIONE	SOLLECITAZIONI <sup>(1)</sup>			Larghezza di compartecipazione	ALTEZZE		AREA dei FERRI <sup>(1)</sup>		TENSIONI			Fessurazioni
	Momento flettente	Sforzo normale <sup>(2)</sup>	Taglio		totale H	utile Y	lato terrapieno	lato facciata o inf. platea	acciaio $\sigma_a$	calcestr. $\sigma_c$	ricopr. c	
N°	KN m	KN	KN	cm	cm	cm	cm <sup>2</sup>	cm <sup>2</sup>	Mpa	Mpa	mm	mm
1	87.0	38.1	63.1	124.0	64.3	57.2	12.19	3.14	137	2.56	25	<b>0.052</b>
2	71.7	0.0	43.2	125.0	45.0	39.5	13.38	1.01	148	3.22	30	<b>0.065</b>
3	62.8	0.0	117.1	125.0	40.9	35.4	13.38	1.01	145	3.36	30	<b>0.079</b>
4	-1.9	0.0	0.0	16.0	25.0	20.0	6.28	1.01	102	2.50	30	<b>0.000</b>
10	8.9	11.1	15.6	124.0	41.7	37.7	5.09	2.01	51	0.81	35	<b>0.000</b>
11	25.0	19.1	29.0	124.0	49.6	44.8	7.10	2.01	86	1.42	35	<b>0.000</b>

(1) Grandezze su un pannello largo 1.25 m.

(2) Negativo se lo sforzo è di trazione

27/06/08

### 3. Verifica sismica

Comune di Casalpusterlengo

Prog. P56197

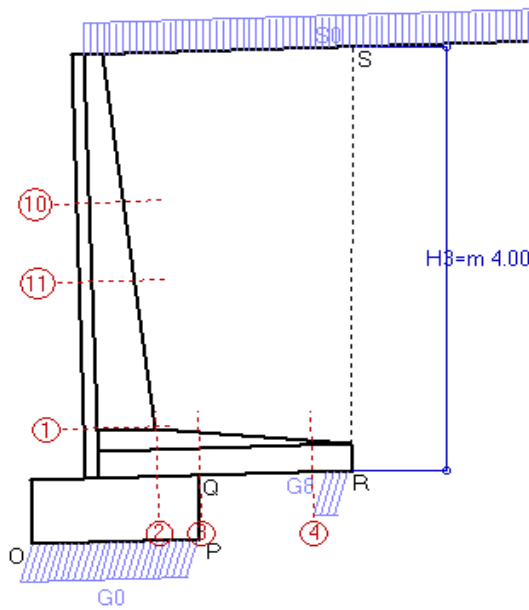

Angolo di rotazione sismica  $\Theta = 1.79^\circ$   
Coefficiente sismico orizzontale  $K_h = 0.0313$

#### Dati

$H_m = 4.00$  m  
 $C = 1.50$  m  
 $F = 0.60$  m  
 $M = 0.50$  m  
 $N = 1.00$  m  
 $P = 2.40$  m  
 $Q = 0.45$  m

#### Zona sismica 4

**Prefabbricato tipo 40NM**  
Altezza della terra contro il pannello  
Sovraccarico sul rilevato (25%)  
Categoria del suolo di fondazione  
Fattore di flessibilità e spostabilità  
Fattore di importanza  
Coeff. di amplificazione topografica  
Pendenza del rilevato a tergo del muro  
Scarpa della facciata del pannello  
Pendenza dell'appoggio della fondaz.

$a_g/g = 0.05$

$H_0 = 4.00$  m  
 $H = 4.00$  m  
 $S_0 = 4.9$  kN/m<sup>2</sup>  
 $C (S=1.25)$   
 $r = 2$   
 $\gamma_1 = 1$   
 $ST = 1.0$   
 $l_8 = 3.1\%$   
 $l_6 = -3.1\%$   
 $l_7 = -3.1\%$

#### Verifica statica

Coefficiente di spinta attiva della terra (Mononobe e Okabe) agente su una sezione ideale R-S di altezza  $K_1 = 0.334$   
 $H_3 = 4.00$  m  
Coefficiente di spinta sulla fondazione P-Q (Rankine)  $K_3 = 0.333$

#### SPINTE, PESI E MOMENTI rispetto al punto O (per metro lineare)

COMPONENTI	ORIZZONTALI		VERTICALI	
	Forze KN	Momenti KN m	Forze KN	Momenti KN m
Spinta della terra su sez. R-S	47.1	91.2	1.5	4.3
Spinta del sovraccarico su R-S	6.5	17.0	0.2	0.6
Peso della struttura (prefabb+platea)	1.0	1.5	31.2	37.7
Peso della terra e del sovraccarico	4.6	8.1	157.7	279.6
Spinta della terra sulla fondazione	1.1	0.2	0.0	0.0
Peso della fondazione	0.7	0.2	21.2	15.9
<b>TOTALI</b>	<b>S<sub>9</sub> = 60.9</b>	<b>M<sub>9</sub> = 118.2</b>	<b>P<sub>9</sub> = 211.8</b>	<b>M<sub>8</sub> = 338.0</b>

#### RISULTATI DELLA STABILITA' GLOBALE:

VERIFICA della stabilità al ribaltamento rispetto allo spigolo inferiore esterno della fondazione  $\eta_{rib} = M_8/M_9 = 2.861 > 1$   
 VERIFICA della stabilità al ribaltamento rispetto alla base della facciata del prefabb.  $\eta_{rib} = 226.9 / 82.2 = 2.76 > 1$   
 Carico sul terreno sotto la platea:  $G_8 = 32.8$  kN      Larghezza dell'impronta d'appoggio . . .  $Q_8 = 0.23$  m  
 Carico sul terreno della fondazione  $G_0 = 179.0$  kN      Larghezza dell'impronta d'appoggio . . .  $C_9 = 1.50$  m  
 TENSIONE unitaria sul terreno di fondazione secondo Meyerhoff . . . . .  $\sigma_t = 0.119$  MPa  
 OBLIQUITA' del carico sulla fondazione rispetto alla verticale . . . . .  $\beta = 16.1^\circ$   
 VERIFICA della stabilità allo scorrimento: (attriti e forze resistenti) / (spinte e forze motrici) = . . . . . =  $2.016 > 1$

#### Verifica delle sezioni allo s.l.u.

Le sollecitazioni sono calcolate in base a un coefficiente di spinta sulla parete del pannello (formula di Mononobe e Okabe)  $K_0 = 0.317$

Sezione	Sollecitazioni esterne (1)				Descrizione delle sezioni					Aree dei ferri (1)				Sollecitazioni resistenti (1)	
	Md baricentrico kN.m	Md + décalage + ecc. incerta kN.m	Nd (2) kN	Vd kN	H altezza totale cm	Y altezza utile cm	B5 lato compreso cm	B1 larghezza taglio cm	X1 asse neutro cm	A1 lato terrapieno cm <sup>2</sup>	A2 lato facc. o inf. platea cm <sup>2</sup>	A3 ferri piegati cm <sup>2</sup>	A4 totale staffe/m cm <sup>2</sup> /m	Mrd baricentrico kN.m	Vrd kN
1	74.8	86.0	32.4	53.9	64.3	57.2	124.0	16.0	5.2	12.19	3.14	4.02	3.02	257.1	172.4
2	56.3	63.7	0.0	39.4	45.0	39.5	125.0	35.3	5.8	13.38	1.01	4.02	6.44	186.8	255.7
3	47.5	68.1	0.0	96.8	40.9	35.4	125.0	40.3	5.6	13.38	1.01	2.01	6.44	166.8	238.5
4	-3.0	-3.0	0.0	0.0	25.0	20.0	16.0	16.0	5.1	6.28	1.01	0.00	6.44	-7.9	62.8
10	6.8	10.2	8.6	9.5	41.7	37.7	124.0	16.0	2.8	5.09	2.01	0.00	32.17	71.2	319.0
11	20.0	27.4	15.4	18.1	49.6	44.8	124.0	16.0	3.5	7.10	2.01	0.80	32.17	117.7	379.4

(1) Grandezze su un pannello largo 1.25 m.  
(2) Negativo se lo sforzo è di trazione

# 1. Verifica allo stato limite ultimo

CASALPUSTERLENGO (LO)

Prog. P56197

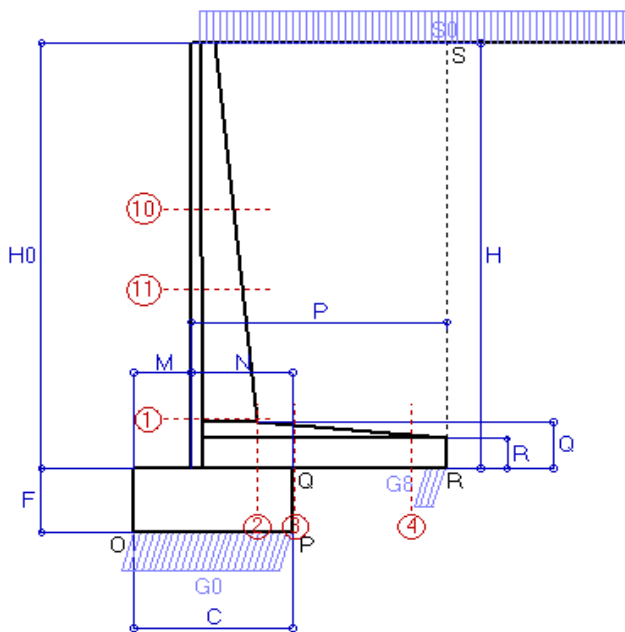

## Dati

$H_m = 5.00$ m	<b>Prefabbricato tipo 50NM</b>	$H_0 = 5.00$ m
$C = 1.80$ m	Altezza della terra contro il pannello	$H = 5.00$ m
$F = 0.75$ m	Sovraccarico sul rilevato . . . . .	$S_0 = 19.6$ kN/m <sup>2</sup>
$M = 0.65$ m	Angolo d'attrito della terra . . . . .	$\varphi = 30^\circ$
$N = 1.15$ m	Peso specifico della terra . . . . .	$P_0 = 17.6$ kN/m <sup>3</sup>
$P = 2.90$ m	Peso specifico del calcestruzzo . . . . .	$Q_0 = 23.5$ kN/m <sup>3</sup>
$Q = 0.55$ m	Coefficiente d'attrito della fondazione	$R_0 = 0.58$

## Verifica statica

Coefficiente di spinta attiva della terra (Rankine Culman) agente su una sezione ideale R-S di altezza	$K_1 = 0.333$
Coefficiente di spinta sulla fondazione P-Q (Rankine)	$K_3 = 0.333$

## SPINTE, PESI E MOMENTI rispetto al punto O (per metro lineare)

COMPONENTI	ORIZZONTALI		VERTICALI	
	Forze	Momenti	Forze	Momenti
	KN	KN m	KN	KN m
Spinta della terra su sez. R-S	73.5	177.6	0.0	0.0
Spinta del sovraccarico su R-S	32.7	106.2	0.0	0.0
Peso della struttura (prefabb+platea)	0.0	0.0	45.9	71.7
Peso della terra e del sovraccarico	0.0	0.0	278.2	602.8
Spinta della terra sulla fondazione	1.7	0.4	0.0	0.0
Peso della fondazione	0.0	0.0	31.8	28.6
<b>TOTALI</b>	$S_g = 107.8$	$M_g = 284.2$	$P_g = 355.9$	$M_g = 703.0$

## RISULTATI DELLA STABILITA' GLOBALE:

GRADO di stabilità al ribaltamento rispetto allo spigolo inferiore esterno della fondazione $\eta_{rib} = M_8 / M_9$ . . . . .	=	<b>2.474 &gt; 1.5</b>
GRADO di stabilità al ribaltamento rispetto alla base della facciata del prefabbricato $\eta_{rib} = 463.8 / 204.2$	=	<b>2.271 &gt; 1.5</b>
Carico sul terreno sotto la platea: $G_8 = 42.8$ kN	Larghezza dell'impronta d'appoggio . . . . .	$Q_8 = 0.24$ m
Carico sul terreno della fondazione $G_0 = 313.0$ kN	Larghezza dell'impronta d'appoggio. . . . .	$C_8 = 1.80$ m
TENSIONE unitaria sul terreno di fondazione secondo Meyerhoff . . . . .	$\sigma_t =$	<b>0.174 MPa</b>
OBLIQUITA' del carico sulla fondazione rispetto alla verticale . . . . .	$\beta =$	<b>16.9°</b>
GRADO di stabilità allo scorrimento $\eta_{scorr} = (\text{attriti e forze resistenti}) / (\text{spinte e forze motrici})$ . . . . .	=	<b>1.914 &gt; 1.3</b>

## Verifica delle sezioni allo s.l.u.

Le sollecitazioni sono calcolate in base a un coefficiente di spinta sulla parete del pannello (formula di Coulomb)

$K_0 = 0.297$

Sezione	Sollecitazioni esterne (1)				Descrizione delle sezioni					Aree dei ferri (1)				Sollecitazioni resistenti (1)	
	Md baricentrico	Md + décalage + ecc. incerta	Nd (2)	Vd	H altezza totale	Y altezza utile	B5 lato compresso	B1 larghezza taglio	X1 asse neutro	A1 lato terrapieno	A2 lato facc. o inf. platea	A3 ferri piegati	A4 totale staffe/m	Mrd baricentrico	Vrd
	kN.m	kN.m	kN	kN	cm	cm	cm	cm	cm	cm <sup>2</sup>	cm <sup>2</sup>	cm <sup>2</sup>	cm <sup>2</sup> /m	kN.m	kN
1	240.1	<b>274.5</b>	75.4	<b>131.1</b>	74.2	66.9	124.0	16.0	6.7	16.37	3.14	6.03	4.71	<b>408.8</b>	<b>253.2</b>
2	180.5	<b>202.4</b>	0.0	<b>95.4</b>	55.0	49.5	125.0	31.5	7.6	18.13	1.01	6.03	7.34	<b>316.1</b>	<b>339.0</b>
3	155.8	<b>220.1</b>	0.0	<b>239.2</b>	51.2	45.7	125.0	35.2	7.4	18.13	1.01	3.14	7.34	<b>290.9</b>	<b>323.1</b>
4	-6.1	<b>-6.1</b>	0.0	<b>0.0</b>	35.0	30.0	16.0	16.0	5.1	8.04	1.01	0.00	7.34	<b>-11.4</b>	<b>103.3</b>
10	31.9	<b>43.7</b>	24.0	<b>28.7</b>	47.7	43.9	124.0	16.0	3.4	6.28	2.01	0.00	40.21	<b>103.2</b>	<b>371.4</b>
11	82.4	<b>106.0</b>	40.8	<b>49.1</b>	57.8	53.0	124.0	16.0	4.5	9.42	2.01	1.11	40.21	<b>186.8</b>	<b>448.6</b>

(1) Grandezze su un pannello largo 1.25 m.

(2) Negativo se lo sforzo è di trazione

27/06/08

## 2. Verifica della fessurazione

COMUNE DI CASALPUSTERLENGO - SS9 VIA EMILIA - VARIANTE DI CASALPUS

CASALPUSTERLENGO (LO)

Impresa:

Prog. P56197

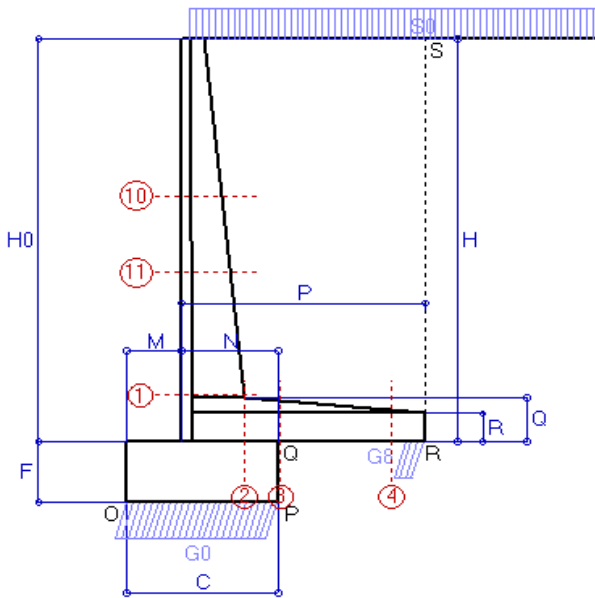

Spinta della terra su sez. R-S  
 Spinta del sovraccarico su R-S  
 Peso della struttura (prefabb+platea)  
 Peso della terra e del sovraccarico  
 Spinta della terra sulla fondazione  
 Peso della fondazione

Totali

### Dati

$H_m = 5.00$ m	<b>Prefabbricato tipo 50NM</b>	$H_0 = 5.00$ m
$C = 1.80$ m	Altezza della terra contro il pannello	$H = 5.00$ m
$F = 0.75$ m	Angolo d'attrito della terra . . . . .	$\varphi = 30^\circ$
$M = 0.65$ m	Sovraccarico sul rilevato . . . . .	$S_0 = 19.6$ kN/m <sup>2</sup>
$N = 1.15$ m	Peso specifico della terra . . . . .	$P_0 = 17.6$ kN/m <sup>3</sup>
$P = 2.90$ m	Peso specifico del calcestruzzo . .	$Q_0 = 23.5$ kN/m <sup>3</sup>
$Q = 0.55$ m	Coefficiente d'attrito della fondazione	$R_0 = 0.58$

### Verifica statica

Coefficiente di spinta attiva della terra (Rankine Culman)  $\lambda_1 = 0.333$   
 agente su una sezione ideale R-S di altezza  $H_3 = 5.00$  m  
 Coefficiente di spinta sulla fondazione P-Q (Rankine)  $\lambda_3 = 0.333$

SPINTE, PESI E MOMENTI rispetto al punto O (per metro lineare)

FORZE ORIZZONTALI		FORZE VERTICALI	
Forze	Momenti	Forze	Momenti
KN	KN m	KN	KN m
73.50	177.63	0.00	0.00
32.67	106.17	0.00	0.00
0.00	0.00	45.93	71.67
0.00	0.00	278.17	602.75
1.65	0.41	0.00	0.00
0.00	0.00	31.75	28.58
<b><math>S_9 = 107.82</math></b>	<b><math>M_9 = 284.21</math></b>	<b><math>P_9 = 355.86</math></b>	<b><math>M_8 = 703.00</math></b>

GRADO di stabilità al ribaltamento  $\eta_{rib} = M_8 / M_9 = 2.474$

GRADO di stabilità allo scorrimento  $\eta_{scorr} = (\text{attriti e forze resistenti}) / (\text{spinte e forze motrici}) = 1.914$

Carico sul terreno sotto la platea:  $G_8 = 42.81$  kN      Larghezza dell'impronta d'appoggio  $Q_8 = 0.24$  m

Carico sul terreno della fondazione:  $G_0 = 313.05$  kN      Larghezza dell'impronta d'appoggio  $C_8 = 1.80$  m

TENSIONE unitaria sul terreno di fondazione secondo Meyerhoff  $\sigma_t = 0.174$  MPa

OBLIQUITA' del carico rispetto al terreno di fondazione  $\beta = 16.9^\circ$

### Verifica della fessurazione<sup>(1)</sup>

Il manufatto è prodotto in serie dichiarata a sensi art. 9 della legge 5/11/1971 n. 1086 (comunicaz. al Consiglio Sup. LL.PP. recepita col n. 54366)

Le sollecitazioni sono calcolate in base a un coefficiente di spinta sulla parete del pannello (formula di Coulomb)  $\lambda_0 = 0.297$

SEZIONE	SOLLECITAZIONI <sup>(1)</sup>			Larghezza di compartecipazione	ALTEZZE		AREA dei FERRI <sup>(1)</sup>		TENSIONI			Fessurazioni apertura fessure
	Momento flettente	Sforzo normale <sup>(2)</sup>	Taglio		totale H	utile Y	lato terrapieno	lato facciata o inf. platea	acciaio $\sigma_a$	calcestr. $\sigma_c$	ricopr. c	
N°	KN m	KN	KN	cm	cm	cm	cm <sup>2</sup>	cm <sup>2</sup>	Mpa	Mpa	mm	mm
1	155.3	53.1	91.5	124.0	74.2	66.9	16.37	3.14	155	3.22	25	<b>0.067</b>
2	129.5	0.0	68.8	125.0	55.0	49.5	18.13	1.01	158	3.59	30	<b>0.064</b>
3	111.7	0.0	171.3	125.0	51.2	45.7	18.13	1.01	148	3.52	30	<b>0.066</b>
4	-4.4	0.0	0.0	16.0	35.0	30.0	8.04	1.01	158	2.67	30	<b>0.000</b>
10	19.7	16.8	25.1	124.0	47.7	43.9	6.28	2.01	78	1.23	35	<b>0.000</b>
11	52.3	28.6	45.8	124.0	57.8	53.0	9.42	2.01	115	1.97	35	<b>0.000</b>

(1) Grandezze su un pannello largo 1.25 m.

(2) Negativo se lo sforzo è di trazione



### 3. Verifica sismica

Comune di Casalpusterlengo

Prog. P56197

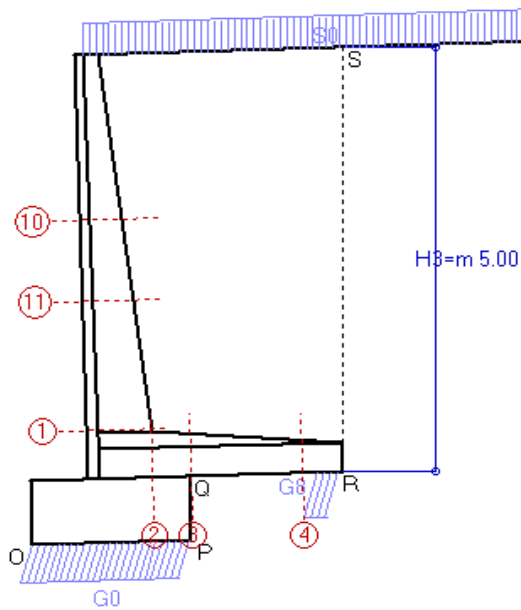

Angolo di rotazione sismica  $\Theta = 1.79^\circ$   
Coefficiente sismico orizzontale  $K_h = 0.031$

#### Dati

$H_m = 5.00$  m  
 $C = 1.80$  m  
 $F = 0.75$  m  
 $M = 0.65$  m  
 $N = 1.15$  m  
 $P = 2.90$  m  
 $Q = 0.55$  m

#### Zona sismica 4

**Prefabbricato tipo 50NM**  
Altezza della terra contro il pannello  
Sovraccarico sul rilevato (25%)  
Categoria del suolo di fondazione  
Fattore di flessibilità e spostabilità  
Fattore di importanza  
Coeff. di amplificazione topografica  
Pendenza del rilevato a tergo del mui  
Scarpa della facciata del pannello  
Pendenza dell'appoggio della fondaz.

$a_g/g = 0.05$   
 $H_0 = 5.00$  m  
 $H = 5.00$  m  
 $S_0 = 4.9$  kN/m<sup>2</sup>  
 $C (S=1.25)$   
 $r = 2$   
 $\gamma_1 = 1$   
 $ST = 1.0$   
 $l_8 = 3.1\%$   
 $l_6 = -3.1\%$   
 $l_7 = -3.1\%$

#### Verifica statica

Coefficiente di spinta attiva della terra (Mononobe e Okabe) agente su una sezione ideale R-S di altezza  $K_1 = 0.334$   
 $H_3 = 5.00$  m  
Coefficiente di spinta sulla fondazione P-Q (Rankine)  $K_3 = 0.333$

#### SPINTE, PESI E MOMENTI rispetto al punto O (per metro lineare)

COMPONENTI	ORIZZONTALI		VERTICALI	
	Forze KN	Momenti KN m	Forze KN	Momenti KN m
Spinta della terra su sez. R-S	73.6	178.0	2.3	8.2
Spinta del sovraccarico su R-S	8.2	26.6	0.3	0.9
Peso della struttura (prefabb+platea)	1.4	2.6	45.9	71.7
Peso della terra e del sovraccarico	6.9	15.1	235.5	513.2
Spinta della terra sulla fondazione	1.7	0.4	0.0	0.0
Peso della fondazione	1.0	0.4	31.8	28.6
<b>TOTALI</b>	<b>S<sub>9</sub> = 92.8</b>	<b>M<sub>9</sub> = 223.1</b>	<b>P<sub>9</sub> = 315.8</b>	<b>M<sub>8</sub> = 622.5</b>

#### RISULTATI DELLA STABILITA' GLOBALE:

VERIFICA della stabilità al ribaltamento rispetto allo spigolo inferiore esterno della fondazione  $\eta_{rib} = M_8/M_9 = 2.791 > 1$   
 VERIFICA della stabilità al ribaltamento rispetto alla base della facciata del prefabb.  $\eta_{rib} = 409.4 / 154.7 = 2.646 > 1$   
 Carico sul terreno sotto la platea:  $G_8 = 50.4$  kN      Larghezza dell'impronta d'appoggio . . .  $Q_8 = 0.29$  m  
 Carico sul terreno della fondazione  $G_0 = 265.4$  kN      Larghezza dell'impronta d'appoggio. . .  $C_8 = 1.80$  m  
 TENSIONE unitaria sul terreno di fondazione secondo Meyerhoff . . . . .  $\sigma_t = 0.147$  MPa  
 OBLIQUITA' del carico sulla fondazione rispetto alla verticale . . . . .  $\beta = 16.4^\circ$   
 VERIFICA della stabilità allo scorrimento: (attriti e forze resistenti) / (spinte e forze motrici) = . . . . . = **1.973 > 1**

#### Verifica delle sezioni allo s.l.u.

Le sollecitazioni sono calcolate in base a un coefficiente di spinta sulla parete del pannello (formula di Mononobe e Okabe)  $K_0 = 0.317$

Sezione	Sollecitazioni esterne (1)				Descrizione delle sezioni					Aree dei ferri (1)				Sollecitazioni resistenti (1)	
	Md baricentrico	Md + décalage + ecc. incerta	Nd (2)	Vd	H altezza totale	Y altezza utile	B5 lato compresso	B1 larghezza taglio	X1 asse neutro	A1 lato terrapieno	A2 lato facc. o inf. platea	A3 ferri piegati	A4 totale staffe/m	Mrd baricentrico	Vrd
	kN.m	kN.m	kN	kN	cm	cm	cm	cm	cm	cm <sup>2</sup>	cm <sup>2</sup>	cm <sup>2</sup>	cm <sup>2</sup> /m	kN.m	kN
1	141.5	<b>164.4</b>	46.1	<b>82.2</b>	74.2	66.9	124.0	16.0	6.5	16.37	3.14	6.03	4.71	<b>403.7</b>	<b>271.6</b>
2	110.4	<b>125.2</b>	0.0	<b>64.7</b>	55.0	49.5	125.0	31.5	7.6	18.13	1.01	6.03	7.34	<b>316.1</b>	<b>339.0</b>
3	92.3	<b>132.5</b>	0.0	<b>149.2</b>	51.2	45.7	125.0	35.2	7.4	18.13	1.01	3.14	7.34	<b>290.9</b>	<b>323.1</b>
4	-5.8	<b>-5.8</b>	0.0	<b>0.0</b>	35.0	30.0	16.0	16.0	5.1	8.04	1.01	0.00	7.34	<b>-11.4</b>	<b>103.3</b>
10	16.2	<b>22.9</b>	13.4	<b>16.1</b>	47.7	43.9	124.0	16.0	3.3	6.28	2.01	0.00	40.21	<b>102.1</b>	<b>371.4</b>
11	45.1	<b>59.3</b>	23.8	<b>29.6</b>	57.8	53.0	124.0	16.0	4.4	9.42	2.01	1.11	40.21	<b>184.6</b>	<b>448.6</b>

(1) Grandezze su un pannello largo 1.25 m.

27/06/08

(2) Negativo se lo sforzo è di trazione

# 1. Verifica allo stato limite ultimo

CASALPUSTERLENGO (LO)

Prog. P56197

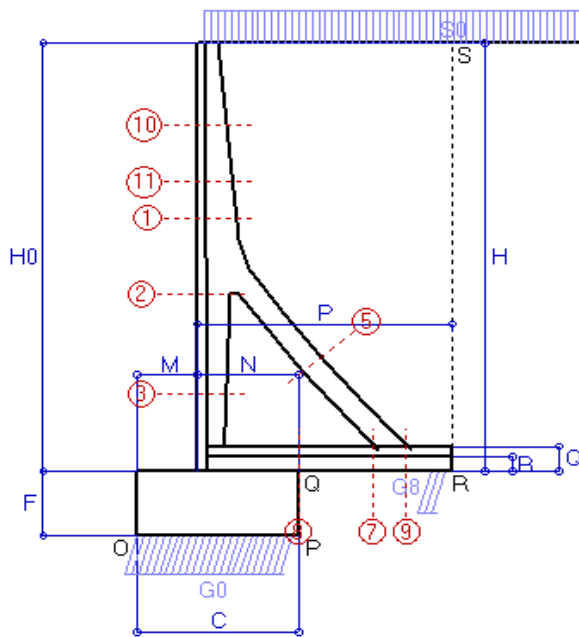

## Dati

$H_m =$	6.00 m	<b>Prefabbricato tipo 60TM</b>	$H_0 =$	6.00 m
$C =$	2.15 m	Altezza della terra contro il pannello	$H =$	6.00 m
$F =$	0.90 m	Sovraccarico sul rilevato . . . . .	$S_0 =$	19.6 kN/m <sup>2</sup>
$M =$	0.80 m	Angolo d'attrito della terra . . . . .	$\varphi =$	30°
$N =$	1.35 m	Peso specifico della terra . . . . .	$P_0 =$	17.6 kN/m <sup>3</sup>
$P =$	3.40 m	Peso specifico del calcestruzzo . . . . .	$Q_0 =$	23.5 kN/m <sup>3</sup>
$Q =$	0.35 m	Coefficiente d'attrito della fondazione	$R_0 =$	0.58

## Verifica statica

Coefficiente di spinta attiva della terra (Rankine Culman)	$K_1 =$	0.333
agente su una sezione ideale R-S di altezza	$H =$	6.00 m
Coefficiente di spinta sulla fondazione P-Q (Rankine)	$K_3 =$	0.333

## SPINTE, PESI E MOMENTI rispetto al punto O (per metro lineare)

COMPONENTI	ORIZZONTALI		VERTICALI	
	Forze KN	Momenti KN m	Forze KN	Momenti KN m
Spinta della terra su sez. R-S	105.8	306.9	0.0	0.0
Spinta del sovraccarico su R-S	39.2	152.9	0.0	0.0
Peso della struttura (prefabb+platea)	0.0	0.0	47.4	80.8
Peso della terra e del sovraccarico	0.0	0.0	391.0	1 005.6
Spinta della terra sulla fondazione	2.4	0.7	0.0	0.0
Peso della fondazione	0.0	0.0	45.5	48.9
<b>TOTALI</b>	$S_9 =$ 147.4	$M_9 =$ 460.5	$P_9 =$ 483.8	$M_8 =$ 1 135.4

## RISULTATI DELLA STABILITA' GLOBALE:

GRADO di stabilità al ribaltamento rispetto allo spigolo inferiore esterno della fondazione $\eta_{rib} = M_8 / M_9$ . . . . .	=	<b>2.465 &gt; 1.5</b>
GRADO di stabilità al ribaltamento rispetto alla base della facciata del prefabbricato $\eta_{rib} = 735.8 / 329.3$	=	<b>2.234 &gt; 1.5</b>
Carico sul terreno sotto la platea: $G_8 = 57.0$ kN	Larghezza dell'impronta d'appoggio . . . . .	$Q_8 = 0.27$ m
Carico sul terreno della fondazione $G_0 = 426.9$ kN	Larghezza dell'impronta d'appoggio . . . . .	$C_8 = 2.15$ m
TENSIONE unitaria sul terreno di fondazione secondo Meyerhoff . . . . .		$\sigma_t =$ <b>0.199 MPa</b>
OBLIQUITA' del carico sulla fondazione rispetto alla verticale . . . . .		$\beta =$ <b>16.9°</b>
GRADO di stabilità allo scorrimento $\eta_{scorr} = (\text{attriti e forze resistenti}) / (\text{spinte e forze motrici})$ . . . . .	=	<b>1.904 &gt; 1.3</b>

## Verifica delle sezioni allo s.l.u.

Le sollecitazioni sono calcolate in base a un coefficiente di spinta sulla parete del pannello (formula di Coulomb)

$K_0 = 0.297$

Sezione	Sollecitazioni esterne (1)				Descrizione delle sezioni					Aree dei ferri (1)				Sollecitazioni resistenti (1)	
	Md baricentrico	Md + décalage + ecc. incerta	Nd (2)	Vd	H altezza totale	Y altezza utile	B5 lato compresso	B1 larghezza taglio	X1 asse neutro	A1 lato terrapieno	A2 lato facc. o inf. platea	A3 ferri piegati	A4 totale staffe/m	Mrd baricentrico	Vrd
	kN.m	kN.m	kN	kN	cm	cm	cm	cm	cm	cm <sup>2</sup>	cm <sup>2</sup>	cm <sup>2</sup>	cm <sup>2</sup> /m	kN.m	kN
1	54.8	<b>66.7</b>	32.4	<b>38.6</b>	52.7	47.3	124.0	16.0	4.2	9.11	3.83	6.03	16.08	<b>160.2</b>	<b>400.3</b>
2	21.1	<b>33.2</b>	226.9	<b>-62.4</b>	45.3	39.7	124.0	16.0	4.1	4.02	5.75	3.48	3.48	<b>83.4</b>	<b>-136.5</b>
3	-21.0	<b>-33.4</b>	267.5	<b>24.4</b>	38.1	32.3	16.0	16.0	14.5	4.02	5.75	0.00	3.48	<b>-115.4</b>	<b>70.9</b>
5	-15.1	<b>-24.1</b>	-234.3	<b>38.7</b>	32.0	25.9	16.0	16.0	5.2	6.57	7.63	0.00	4.83	<b>-37.6</b>	<b>76.4</b>
7	-35.1	<b>-46.7</b>	150.6	<b>-71.2</b>	35.0	30.0	34.2	52.3	6.9	6.03	4.52	3.55	5.33	<b>-69.9</b>	<b>-215.2</b>
8	4.8	<b>25.2</b>	150.6	<b>145.1</b>	35.0	30.0	125.0	52.3	4.5	6.03	4.52	3.55	5.33	<b>83.8</b>	<b>215.2</b>
9	45.2	<b>51.0</b>	0.0	<b>91.0</b>	35.0	30.0	125.0	52.3	5.4	14.22	4.52	9.11	5.33	<b>148.2</b>	<b>202.8</b>
10	9.6	<b>14.5</b>	12.5	<b>14.7</b>	39.1	34.9	124.0	16.0	2.8	5.09	3.83	0.00	16.08	<b>66.6</b>	<b>232.4</b>
11	31.9	<b>42.6</b>	24.0	<b>28.5</b>	47.5	42.5	124.0	16.0	3.5	7.10	3.83	0.83	16.08	<b>112.6</b>	<b>311.2</b>

(1) Grandezze su un pannello largo 1.25 m.

27/06/08

(2) Negativo se lo sforzo è di trazione

## 2. Verifica della fessurazione

COMUNE DI CASALPUSTERLENGO - SS9 VIA EMILIA - VARIANTE DI CASALPUS

CASALPUSTERLENGO (LO)

Impresa:

Prog. P56197

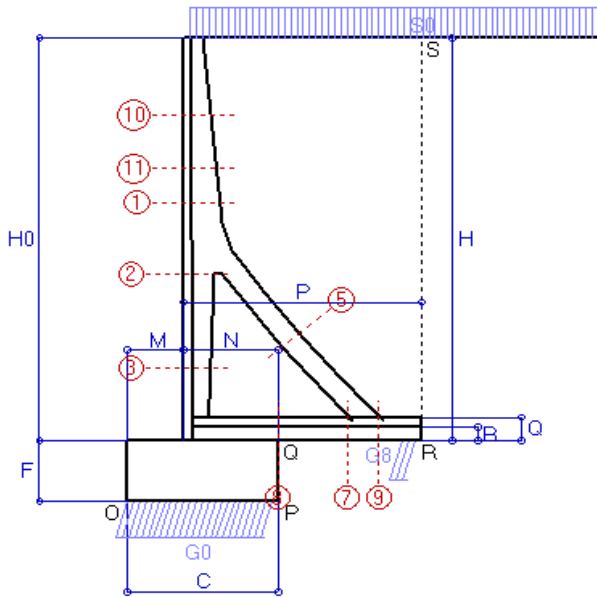

Spinta della terra su sez. R-S  
 Spinta del sovraccarico su R-S  
 Peso della struttura (prefabbr+platea)  
 Peso della terra e del sovraccarico  
 Spinta della terra sulla fondazione  
 Peso della fondazione

Totali

### Dati

$H_m = 6.00$ m	<b>Prefabbricato tipo 60TM</b>	$H_0 = 6.00$ m
$C = 2.15$ m	Altezza della terra contro il pannello	$H = 6.00$ m
$F = 0.90$ m	Angolo d'attrito della terra . . . . .	$\varphi = 30^\circ$
$M = 0.80$ m	Sovraccarico sul rilevato . . . . .	$S_0 = 19.6$ kN/m <sup>2</sup>
$N = 1.35$ m	Peso specifico della terra . . . . .	$P_0 = 17.6$ kN/m <sup>3</sup>
$P = 3.40$ m	Peso specifico del calcestruzzo . .	$Q_0 = 23.5$ kN/m <sup>3</sup>
$Q = 0.35$ m	Coefficiente d'attrito della fondazione	$R_0 = 0.58$

### Verifica statica

Coefficiente di spinta attiva della terra (Rankine Culman)  $\lambda_1 = 0.333$   
 agente su una sezione ideale R-S di altezza  $H_3 = 6.00$  m  
 Coefficiente di spinta sulla fondazione P-Q (Rankine)  $\lambda_3 = 0.333$

SPINTE, PESI E MOMENTI rispetto al punto O (per metro lineare)

FORZE ORIZZONTALI		FORZE VERTICALI	
Forze	Momenti	Forze	Momenti
KN	KN m	KN	KN m
105.84	306.94	0.00	0.00
39.20	152.88	0.00	0.00
0.00	0.00	47.35	80.80
0.00	0.00	390.98	1 005.64
2.38	0.71	0.00	0.00
0.00	0.00	45.51	48.92
<b><math>S_9 = 147.42</math></b>	<b><math>M_9 = 460.53</math></b>	<b><math>P_9 = 483.85</math></b>	<b><math>M_8 = 1 135.37</math></b>

GRADO di stabilità al ribaltamento  $\eta_{rib} = M_8 / M_9 = 2.465$

GRADO di stabilità allo scorrimento  $\eta_{scorr} = (\text{attriti e forze resistenti}) / (\text{spinte e forze motrici}) = 1.904$

Carico sul terreno sotto la platea:  $G_8 = 56.95$  kN      Larghezza dell'impronta d'appoggio  $Q_8 = 0.27$  m

Carico sul terreno della fondazione:  $G_0 = 426.89$  kN      Larghezza dell'impronta d'appoggio  $C_8 = 2.15$  m

TENSIONE unitaria sul terreno di fondazione secondo Meyerhoff  $\sigma_t = 0.199$  MPa

OBLIQUITA' del carico rispetto al terreno di fondazione  $\beta = 16.9^\circ$

### Verifica della fessurazione<sup>(1)</sup>

Il manufatto è prodotto in serie dichiarata a sensi art. 9 della legge 5/11/1971 n. 1086 (comunicaz. al Consiglio Sup. LL.PP. recepita col n. 54366)

Le sollecitazioni sono calcolate in base a un coefficiente di spinta sulla parete del pannello (formula di Coulomb)  $\lambda_0 = 0.297$

SEZIONE	SOLLECITAZIONI <sup>(1)</sup>			Larghezza di compartecipazione	ALTEZZE		AREA dei FERRI <sup>(1)</sup>		TENSIONI			Fessuraz. apertura fessure
	Momento flettente	Sforzo normale <sup>(2)</sup>	Taglio		totale H	utile Y	lato terrapieno	lato facciata o inf. platea	acciaio $\sigma_a$	calcestr. $\sigma_c$	ricopr. c	
N°	KN m	KN	KN	cm	cm	cm	cm <sup>2</sup>	cm <sup>2</sup>	Mpa	Mpa	mm	mm
1	34.4	22.7	35.3	124.0	52.7	47.3	9.11	3.83	88	1.57	35	<b>0.000</b>
2	-5.7	162.8	-44.6	124.0	45.3	39.7	4.02	5.75	20	1.54	35	<b>0.000</b>
3	-38.7	185.4	0.0	16.0	38.1	32.3	4.02	5.75	-7	3.70	35	<b>0.000</b>
5	18.1	-163.2	20.4	0.0	32.0	19.8	6.57	7.63	160	0.00	35	<b>0.081</b>
7	-39.3	104.9	-47.4	34.2	35.0	30.0	6.03	4.52	75	3.90	45	<b>0.000</b>
8	-6.9	104.9	107.4	125.0	35.0	30.0	6.03	4.52	4	0.76	45	<b>0.000</b>
9	32.3	0.0	51.8	125.0	35.0	30.0	14.22	4.52	84	2.17	45	<b>0.000</b>
10	5.6	8.7	11.9	124.0	39.1	34.9	5.09	3.83	35	0.58	35	<b>0.000</b>
11	19.7	16.8	25.1	124.0	47.5	42.5	7.10	3.83	72	1.21	35	<b>0.000</b>

(1) Grandezze su un pannello largo 1.25 m.

(2) Negativo se lo sforzo è di trazione

### 3. Verifica sismica

Comune di Casalpusterlengo

Prog. P56197

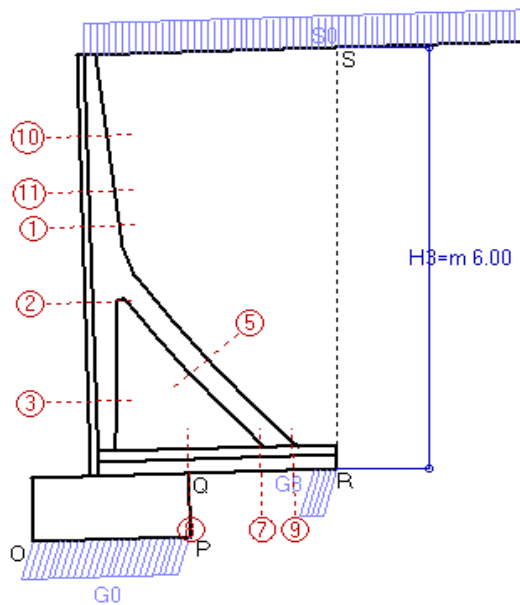

Angolo di rotazione sismica  $\Theta = 1.79^\circ$   
Coefficiente sismico orizzontale  $K_h = 0.031$

#### Dati

$H_m = 6.00$  m  
 $C = 2.15$  m  
 $F = 0.90$  m  
 $M = 0.80$  m  
 $N = 1.35$  m  
 $P = 3.40$  m  
 $Q = 0.35$  m

#### Zona sismica 4

**Prefabbricato tipo 60TM**  
Altezza della terra contro il pannello  
Sovraccarico sul rilevato (25%)  
Categoria del suolo di fondazione  
Fattore di flessibilità e spostabilità  
Fattore di importanza  
Coeff. di amplificazione topografica  
Pendenza del rilevato a tergo del muro  
Scarpa della facciata del pannello  
Pendenza dell'appoggio della fondaz.

$a_g/g = 0.05$

$H_0 = 6.00$  m  
 $H = 6.00$  m  
 $S_0 = 4.9$  kN/m<sup>2</sup>  
 $C (S=1.25)$   
 $r = 2$   
 $\gamma_1 = 1$   
 $ST = 1.0$   
 $l_8 = 3.1\%$   
 $l_6 = -3.1\%$   
 $l_7 = -3.1\%$

#### Verifica statica

Coefficiente di spinta attiva della terra (Mononobe e Okabe) agente su una sezione ideale R-S di altezza  $K_1 = 0.334$   
 $H_3 = 6.00$  m  
Coefficiente di spinta sulla fondazione P-Q (Rankine)  $K_3 = 0.333$

#### SPINTE, PESI E MOMENTI rispetto al punto O (per metro lineare)

COMPONENTI	ORIZZONTALI		VERTICALI	
	Forze KN	Momenti KN m	Forze KN	Momenti KN m
Spinta della terra su sez. R-S	106.0	307.6	3.3	13.9
Spinta del sovraccarico su R-S	9.8	38.3	0.3	1.3
Peso della struttura (prefabb+platea)	1.5	3.5	47.4	80.8
Peso della terra e del sovraccarico	10.1	26.2	341.0	880.7
Spinta della terra sulla fondazione	2.4	0.7	0.0	0.0
Peso della fondazione	1.4	0.6	45.5	48.9
<b>TOTALI</b>	<b>S<sub>9</sub> = 131.3</b>	<b>M<sub>9</sub> = 377.0</b>	<b>P<sub>9</sub> = 437.5</b>	<b>M<sub>8</sub> = 1 025.6</b>

#### RISULTATI DELLA STABILITA' GLOBALE:

VERIFICA della stabilità al ribaltamento rispetto allo spigolo inferiore esterno della fondazione  $\eta_{rib} = M_8/M_9 = 2.721 > 1$   
 VERIFICA della stabilità al ribaltamento rispetto alla base della facciata del prefabb.  $\eta_{rib} = 663.1 / 260.9 = 2.542 > 1$   
 Carico sul terreno sotto la platea:  $G_8 = 66.1$  kN      Larghezza dell'impronta d'appoggio . . .  $Q_8 = 0.31$  m  
 Carico sul terreno della fondazione  $G_0 = 371.4$  kN      Larghezza dell'impronta d'appoggio. . .  $C_8 = 2.15$  m  
 TENSIONE unitaria sul terreno di fondazione secondo Meyerhoff . . . . .  $\sigma_t = 0.173$  MPa  
 OBLIQUITA' del carico sulla fondazione rispetto alla verticale . . . . .  $\beta = 16.7^\circ$   
 VERIFICA della stabilità allo scorrimento: (attriti e forze resistenti) / (spinte e forze motrici) = . . . . . =  $1.933 > 1$

#### Verifica delle sezioni allo s.l.u.

Le sollecitazioni sono calcolate in base a un coefficiente di spinta sulla parete del pannello (formula di Mononobe e Okabe)  $K_0 = 0.317$

Sezione	Sollecitazioni esterne (1)				Descrizione delle sezioni					Aree dei ferri (1)				Sollecitazioni resistenti (1)	
	Md baricentrico	Md + décalage + ecc. incerta	Nd (2)	Vd	H altezza totale	Y altezza utile	B5 lato compresso	B1 larghezza taglio	X1 asse neutro	A1 lato terrapieno	A2 lato facc. o inf. platea	A3 ferri piegati	A4 totale staffe/m	Mrd baricentrico	Vrd
	kN.m	kN.m	kN	kN	cm	cm	cm	cm	cm	cm <sup>2</sup>	cm <sup>2</sup>	cm <sup>2</sup>	cm <sup>2</sup> /m	kN.m	kN
1	30.1	37.3	18.5	23.2	52.7	47.3	124.0	16.0	4.1	9.11	3.83	6.03	16.08	158.5	400.3
2	7.2	15.2	145.0	-38.7	45.3	39.7	124.0	16.0	3.8	4.02	5.75	3.48	3.48	75.8	-155.7
3	-20.3	-27.3	170.5	12.1	38.1	32.3	16.0	16.0	10.9	4.02	5.75	0.00	3.48	-97.9	70.9
5	-9.0	-14.3	-147.4	23.0	32.0	25.9	16.0	16.0	6.1	6.57	7.63	0.00	4.83	-46.7	76.4
7	-26.2	-33.5	94.7	-44.6	35.0	30.0	34.2	52.3	6.4	6.03	4.52	3.55	5.33	-61.3	-215.2
8	3.7	17.3	94.7	97.5	35.0	30.0	125.0	52.3	4.2	6.03	4.52	3.55	5.33	77.5	215.2
9	33.6	37.4	0.0	60.1	35.0	30.0	125.0	52.3	5.4	14.22	4.52	9.11	5.33	148.2	202.8
10	4.7	7.3	6.6	7.9	39.1	34.9	124.0	16.0	2.8	5.09	3.83	0.00	16.08	66.1	235.5
11	16.9	23.1	13.4	16.5	47.5	42.5	124.0	16.0	3.5	7.10	3.83	0.83	16.08	111.5	315.5

(1) Grandezze su un pannello largo 1.25 m.  
(2) Negativo se lo sforzo è di trazione

# 1. Verifica allo stato limite ultimo

CASALPUSTERLENGO (LO)

Prog. P56197

## Dati

$H_m = 7.00$ m	<b>Prefabbricato tipo 70TM</b>	$H_0 = 7.00$ m
$C = 2.50$ m	Altezza della terra contro il pannello	$H = 7.00$ m
$F = 1.00$ m	Sovraccarico sul rilevato . . . . .	$S_0 = 19.6$ kN/m2
$M = 0.90$ m	Angolo d'attrito della terra . . . . .	$\varphi = 30^\circ$
$N = 1.60$ m	Peso specifico della terra . . . . .	$P_0 = 17.6$ kN/m3
$P = 3.90$ m	Peso specifico del calcestruzzo . . . . .	$Q_0 = 23.5$ kN/m3
$Q = 0.40$ m	Coefficiente d'attrito della fondazione	$R_0 = 0.58$

## Verifica statica

Coefficiente di spinta attiva della terra (Rankine Culman)	$K_1 = 0.333$
agente su una sezione ideale R-S di altezza	$H = 7.00$ m
Coefficiente di spinta sulla fondazione P-Q (Rankine)	$K_3 = 0.333$

## SPINTE, PESI E MOMENTI rispetto al punto O (per metro lineare)

COMPONENTI	ORIZZONTALI		VERTICALI	
	Forze KN	Momenti KN m	Forze KN	Momenti KN m
Spinta della terra su sez. R-S	144.1	480.2	0.0	0.0
Spinta del sovraccarico su R-S	45.7	205.8	0.0	0.0
Peso della struttura (prefabb+platea)	0.0	0.0	63.6	123.6
Peso della terra e del sovraccarico	0.0	0.0	510.3	1 497.6
Spinta della terra sulla fondazione	2.9	1.0	0.0	0.0
Peso della fondazione	0.0	0.0	58.8	73.5
<b>TOTALI</b>	$S_g = 192.7$	$M_g = 687.0$	$P_g = 632.7$	$M_g = 1 694.7$

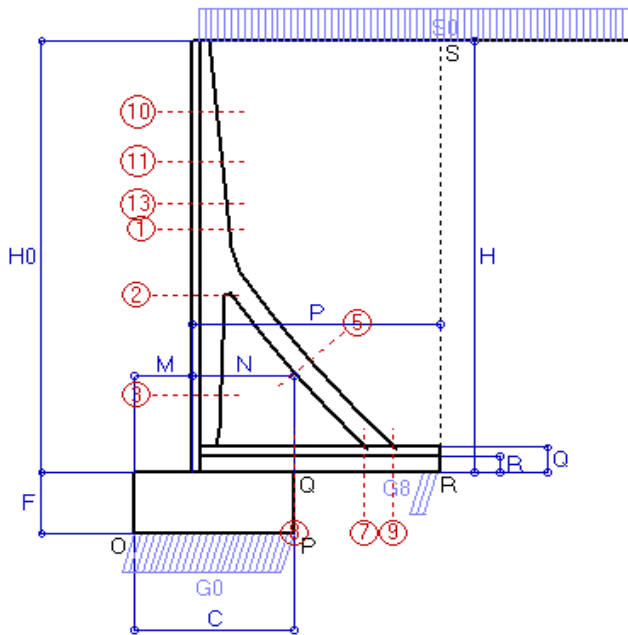

## RISULTATI DELLA STABILITA' GLOBALE:

GRADO di stabilità al ribaltamento rispetto allo spigolo inferiore esterno della fondazione	$\eta_{rib} = M_g / M_g$	=	<b>2.467 &gt; 1.5</b>
GRADO di stabilità al ribaltamento rispetto alla base della facciata del prefabbricato	$\eta_{rib} = 1104.7 / 496.2$	=	<b>2.226 &gt; 1.5</b>
Carico sul terreno sotto la platea:	$G_8 = 69.9$ kN	Larghezza dell'impronta d'appoggio	$Q_8 = 0.28$ m
Carico sul terreno della fondazione	$G_0 = 562.8$ kN	Larghezza dell'impronta d'appoggio	$C_8 = 2.50$ m
TENSIONE unitaria sul terreno di fondazione secondo Meyerhoff			$\sigma_t = 0.225$ MPa
OBLIQUITA' del carico sulla fondazione rispetto alla verticale			$\beta = 16.9^\circ$
GRADO di stabilità allo scorrimento	$\eta_{scorr} = (\text{attriti e forze resistenti}) / (\text{spinte e forze motrici})$	=	<b>1.904 &gt; 1.3</b>

## Verifica delle sezioni allo s.l.u.

Le sollecitazioni sono calcolate in base a un coefficiente di spinta sulla parete del pannello (formula di Coulomb)

$K_0 = 0.297$

Sezione	Sollecitazioni esterne (1)				Descrizione delle sezioni					Aree dei ferri (1)				Sollecitazioni resistenti (1)	
	Md baricentrico kN.m	Md + décalage + ecc. incerta kN.m	Nd (2) kN	Vd kN	H altezza totale cm	Y altezza utile cm	B5 lato com- presso cm	B1 larghez- za taglio cm	X1 asse neutro cm	A1 lato terrapieno cm2	A2 lato facc. o inf. platea cm2	A3 ferri piegati cm2	A4 totale staffe/m cm2/m	Mrd baricentrico kN.m	Vrd kN
1	94.0	<b>109.2</b>	45.1	<b>52.4</b>	59.3	53.2	124.0	20.0	5.1	12.19	3.83	8.04	12.06	<b>241.2</b>	<b>494.6</b>
2	43.3	<b>61.7</b>	297.7	<b>-84.9</b>	51.8	45.9	124.0	20.0	4.9	5.09	6.50	3.48	3.35	<b>125.3</b>	<b>-145.0</b>
3	-25.7	<b>-42.8</b>	351.1	<b>30.5</b>	42.7	36.5	20.0	20.0	14.1	5.09	6.50	0.00	3.35	<b>-160.2</b>	<b>90.1</b>
5	-23.0	<b>-34.9</b>	-307.5	<b>51.4</b>	32.0	25.8	20.0	20.0	5.4	8.04	11.12	0.00	5.06	<b>-56.8</b>	<b>86.5</b>
7	-42.0	<b>-57.7</b>	197.6	<b>-86.5</b>	40.0	35.0	37.5	55.0	7.2	8.04	4.52	4.56	5.57	<b>-90.7</b>	<b>-262.6</b>
8	16.8	<b>46.0</b>	197.6	<b>185.6</b>	40.0	35.0	125.0	55.0	5.5	8.04	4.52	4.56	5.57	<b>128.6</b>	<b>262.6</b>
9	75.7	<b>84.7</b>	0.0	<b>128.2</b>	40.0	35.0	125.0	55.0	6.5	18.28	4.52	12.06	5.57	<b>221.0</b>	<b>247.9</b>
10	9.7	<b>14.6</b>	12.8	<b>14.7</b>	39.2	35.0	124.0	20.0	2.8	5.09	3.83	0.00	12.06	<b>66.9</b>	<b>198.4</b>
11	32.2	<b>42.7</b>	24.7	<b>28.5</b>	47.6	42.7	124.0	20.0	3.6	7.10	3.83	0.84	12.06	<b>113.4</b>	<b>270.0</b>
13	66.8	<b>83.2</b>	37.2	<b>43.0</b>	55.0	49.4	124.0	20.0	4.5	10.18	3.83	2.17	12.06	<b>187.2</b>	<b>354.8</b>

(1) Grandezze su un pannello largo 1.25 m.

27/06/08

(2) Negativo se lo sforzo è di trazione

## 2. Verifica della fessurazione

COMUNE DI CASALPUSTERLENGO - SS9 VIA EMILIA - VARIANTE DI CASALPUS

CASALPUSTERLENGO (LO)

Impresa:

Prog. P56197

### Dati

H <sub>m</sub> = 7.00 m	<b>Prefabbricato tipo 70TM</b>	H <sub>0</sub> = 7.00 m
C = 2.50 m	Altezza della terra contro il pannello	H = 7.00 m
F = 1.00 m	Angolo d'attrito della terra . . . . .	φ = 30°
M = 0.90 m	Sovraccarico sul rilevato . . . . .	S <sub>0</sub> = 19.6 kN/m <sup>2</sup>
N = 1.60 m	Peso specifico della terra . . . . .	P <sub>0</sub> = 17.6 kN/m <sup>3</sup>
P = 3.90 m	Peso specifico del calcestruzzo . . . . .	Q <sub>0</sub> = 23.5 kN/m <sup>3</sup>
Q = 0.40 m	Coefficiente d'attrito della fondazione	R <sub>0</sub> = 0.58

### Verifica statica

Coefficiente di spinta attiva della terra (Rankine Culman) λ<sub>1</sub> = 0.333  
 agente su una sezione ideale R-S di altezza H<sub>3</sub> = 7.00 m  
 Coefficiente di spinta sulla fondazione P-Q (Rankine) λ<sub>3</sub> = 0.333

SPINTE, PESI E MOMENTI rispetto al punto O (per metro lineare)

	FORZE ORIZZONTALI		FORZE VERTICALI	
	Forze KN	Momenti KN m	Forze KN	Momenti KN m
Spinta della terra su sez. R-S	144.06	480.20	0.00	0.00
Spinta del sovraccarico su R-S	45.73	205.80	0.00	0.00
Peso della struttura (prefabb+platea)	0.00	0.00	63.58	123.62
Peso della terra e del sovraccarico	0.00	0.00	510.33	1 497.62
Spinta della terra sulla fondazione	2.94	0.98	0.00	0.00
Peso della fondazione	0.00	0.00	58.80	73.50
<b>Totali</b>	<b>S<sub>9</sub> = 192.73</b>	<b>M<sub>9</sub> = 686.98</b>	<b>P<sub>9</sub> = 632.71</b>	<b>M<sub>8</sub> = 1 694.74</b>

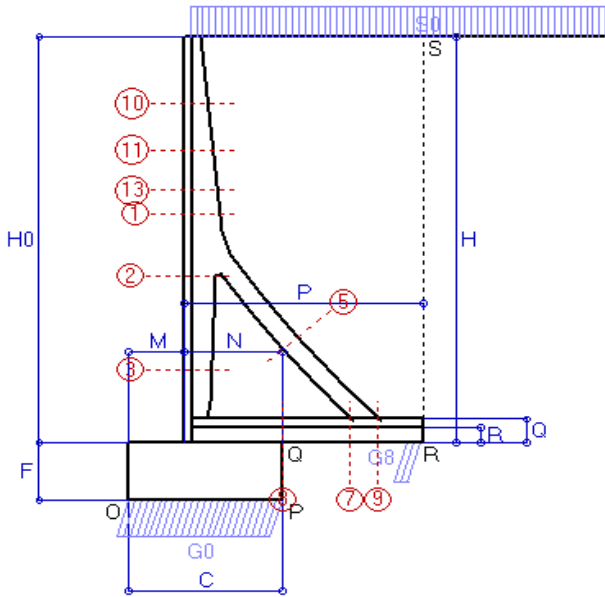

Spinta della terra su sez. R-S  
 Spinta del sovraccarico su R-S  
 Peso della struttura (prefabb+platea)  
 Peso della terra e del sovraccarico  
 Spinta della terra sulla fondazione  
 Peso della fondazione

Totali

GRADO di stabilità al ribaltamento η<sub>rib</sub> = M<sub>8</sub> / M<sub>9</sub> . . . . . = 2.467

GRADO di stabilità allo scorrimento η<sub>scorr</sub> = (attriti e forze resistenti) / (spinte e forze motrici) . . . . . = 1.904

Carico sul terreno sotto la platea: G<sub>8</sub> = 69.87 kN      Larghezza dell'impronta d'appoggio . Q<sub>8</sub> = 0.28 m

Carico sul terreno della fondazione: G<sub>0</sub> = 562.84 kN      Larghezza dell'impronta d'appoggio . C<sub>8</sub> = 2.50 m

TENSIONE unitaria sul terreno di fondazione secondo Meyerhoff . . . . . σ<sub>t</sub> = 0.225 MPa

OBLIQUITA' del carico rispetto al terreno di fondazione . . . . . β = 16.9°

### Verifica della fessurazione<sup>(1)</sup>

Il manufatto è prodotto in serie dichiarata a sensi art. 9 della legge 5/11/1971 n. 1086 (comunicaz. al Consiglio Sup. LL.PP. recepita col n. 54366)

Le sollecitazioni sono calcolate in base a un coefficiente di spinta sulla parete del pannello (formula di Coulomb) λ<sub>0</sub> = 0.297

SEZIONE	SOLLECITAZIONI <sup>(1)</sup>			Larghezza di compartecipazione	ALTEZZE		AREA dei FERRI <sup>(1)</sup>		TENSIONI			Fessuraz. apertura fessure
	Momento flettente	Sforzo normale <sup>(2)</sup>	Taglio		totale H	utile Y	lato terrapieno	lato facciata o inf. platea	acciaio σ <sub>a</sub>	calcestr. σ <sub>c</sub>	ricoprim. c	
N°	KN m	KN	KN	cm	cm	cm	cm <sup>2</sup>	cm <sup>2</sup>	Mpa	Mpa	mm	mm
1	59.2	31.7	49.5	124.0	59.3	53.2	12.19	3.83	101	1.97	35	<b>0.000</b>
2	-3.3	214.2	-59.8	124.0	51.8	45.9	5.09	6.50	39	2.09	35	<b>0.000</b>
3	-55.3	244.5	0.0	20.0	42.7	36.6	5.09	6.50	-9	3.38	35	<b>0.000</b>
5	22.2	-214.7	27.2	0.0	32.0	20.0	8.04	11.12	154	0.00	35	<b>0.078</b>
7	-52.3	138.0	-57.7	37.5	40.0	35.0	8.04	4.52	51	2.97	45	<b>0.000</b>
8	-5.2	138.0	137.1	125.0	40.0	35.0	8.04	4.52	15	1.21	45	<b>0.000</b>
9	54.2	0.0	73.9	125.0	40.0	35.0	18.28	4.52	94	2.57	45	<b>0.000</b>
10	5.6	9.0	11.9	124.0	39.2	35.0	5.09	3.83	35	0.58	35	<b>0.000</b>
11	19.7	17.3	25.1	124.0	47.6	42.7	7.10	3.83	71	1.21	35	<b>0.000</b>
13	41.7	26.1	39.8	124.0	55.0	49.4	10.18	3.83	91	1.70	35	<b>0.000</b>

(1) Grandezze su un pannello largo 1.25 m.

(2) Negativo se lo sforzo è di trazione

### 3. Verifica sismica

Comune di Casalpusterlengo

Prog. P56197

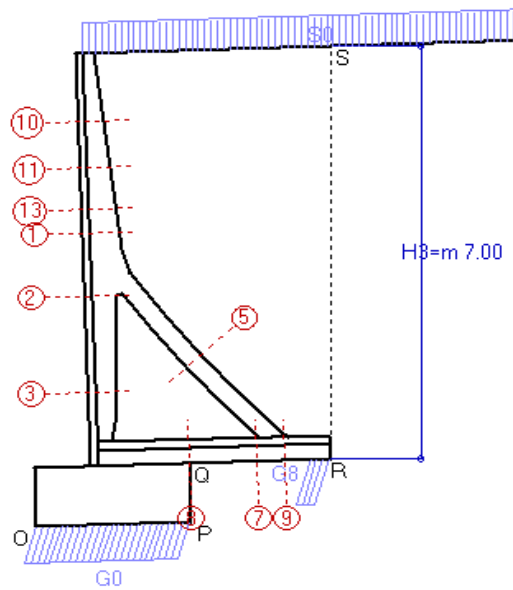

Angolo di rotazione sismica  $\Theta = 1.79^\circ$   
Coefficiente sismico orizzontale  $K_h = 0.0313$

#### Dati

$H_m = 7.00$  m  
 $C = 2.50$  m  
 $F = 1.00$  m  
 $M = 0.90$  m  
 $N = 1.60$  m  
 $P = 3.90$  m  
 $Q = 0.40$  m

#### Zona sismica 4

**Prefabbricato tipo 70TM**  
Altezza della terra contro il pannello  
Sovraccarico sul rilevato (25%)  
Categoria del suolo di fondazione  
Fattore di flessibilità e spostabilità  
Fattore di importanza  
Coeff. di amplificazione topografica  
Pendenza del rilevato a tergo del muro  
Scarpa della facciata del pannello  
Pendenza dell'appoggio della fondaz.

$a_g/g = 0.05$

$H_0 = 7.00$  m  
 $H = 7.00$  m  
 $S_0 = 4.9$  kN/m<sup>2</sup>  
 $C (S=1.25)$   
 $r = 2$   
 $\gamma_1 = 1$   
 $ST = 1.0$   
 $l_8 = 3.1\%$   
 $l_6 = -3.1\%$   
 $l_7 = -3.1\%$

#### Verifica statica

Coefficiente di spinta attiva della terra (Mononobe e Okabe) agente su una sezione ideale R-S di altezza  $K_1 = 0.334$   
 $H_3 = 7.00$  m  
Coefficiente di spinta sulla fondazione P-Q (Rankine)  $K_3 = 0.333$

#### SPINTE, PESI E MOMENTI rispetto al punto O (per metro lineare)

COMPONENTI	ORIZZONTALI		VERTICALI	
	Forze	Momenti	Forze	Momenti
	KN	KN m	KN	KN m
Spinta della terra su sez. R-S	144.3	481.3	4.5	21.7
Spinta del sovraccarico su R-S	11.5	51.5	0.4	1.7
Peso della struttura (prefabb+platea)	2.0	5.3	63.6	123.6
Peso della terra e del sovraccarico	13.6	40.0	453.0	1334.2
Spinta della terra sulla fondazione	2.9	1.0	0.0	0.0
Peso della fondazione	1.8	0.9	58.8	73.5
<b>TOTALI</b>	<b>S<sub>9</sub> = 176.1</b>	<b>M<sub>9</sub> = 580.1</b>	<b>P<sub>9</sub> = 580.2</b>	<b>M<sub>8</sub> = 1554.7</b>

#### RISULTATI DELLA STABILITA' GLOBALE:

VERIFICA della stabilità al ribaltamento rispetto allo spigolo inferiore esterno della fondazione  $\eta_{rib} = M_8/M_9 = 2.680 > 1$   
 VERIFICA della stabilità al ribaltamento rispetto alla base della facciata del prefabb.  $\eta_{rib} = 1011.9 / 406.8 = 2.487 > 1$   
 Carico sul terreno sotto la platea:  $G_8 = 80.9$  kN      Larghezza dell'impronta d'appoggio . . .  $Q_8 = 0.33$  m  
 Carico sul terreno della fondazione  $G_0 = 499.4$  kN      Larghezza dell'impronta d'appoggio. . .  $C_8 = 2.50$  m  
 TENSIONE unitaria sul terreno di fondazione secondo Meyerhoff . . . . .  $\sigma_t = 0.200$  MPa  
 OBLIQUITA' del carico sulla fondazione rispetto alla verticale . . . . .  $\beta = 16.9^\circ$   
 VERIFICA della stabilità allo scorrimento: (attriti e forze resistenti) / (spinte e forze motrici) = . . . . . = 1.911 > 1

#### Verifica delle sezioni allo s.l.u.

Le sollecitazioni sono calcolate in base a un coefficiente di spinta sulla parete del pannello (formula di Mononobe e Okabe)  $K_0 = 0.317$

Sezione	Sollecitazioni esterne (1)				Descrizione delle sezioni					Aree dei ferri (1)				Sollecitazioni resistenti (1)	
	Md baricentrico	Md + décalage + ecc. incerta	Nd (2)	Vd	H altezza totale	Y altezza utile	B5 lato compresso	B1 larghezza taglio	X1 asse neutro	A1 lato terrapieno	A2 lato facc. o inf. platea	A3 ferri piegati	A4 totale staffe/m	Mrd baricentrico	Vrd
	kN.m	kN.m	kN	kN	cm	cm	cm	cm	cm	cm <sup>2</sup>	cm <sup>2</sup>	cm <sup>2</sup>	cm <sup>2</sup> /m	kN.m	kN
1	55.2	64.9	26.5	33.3	59.3	53.2	124.0	20.0	5.0	12.19	3.83	8.04	12.06	238.4	506.3
2	20.4	33.1	197.0	-54.5	51.8	45.9	124.0	20.0	4.5	5.09	6.50	3.48	3.35	113.2	-168.0
3	-25.8	-35.8	231.8	16.4	42.7	36.6	20.0	20.0	11.0	5.09	6.50	0.00	3.35	-135.2	90.1
5	-14.0	-21.3	-200.8	31.3	32.0	25.8	20.0	20.0	6.3	8.04	11.12	0.00	5.06	-68.2	86.5
7	-31.3	-41.2	129.0	-54.4	40.0	35.0	37.5	55.0	6.6	8.04	4.52	4.56	5.57	-78.5	-262.6
8	14.0	33.9	129.0	127.5	40.0	35.0	125.0	55.0	5.1	8.04	4.52	4.56	5.57	119.3	262.6
9	57.3	63.4	0.0	86.7	40.0	35.0	125.0	55.0	6.5	18.28	4.52	12.06	5.57	221.0	247.9
10	5.0	7.7	6.8	8.2	39.2	35.0	124.0	20.0	2.8	5.09	3.83	0.00	12.06	66.4	201.4
11	17.7	24.0	13.9	17.0	47.6	42.7	124.0	20.0	3.5	7.10	3.83	0.84	12.06	112.1	274.0
13	38.4	48.7	21.5	26.8	55.0	49.4	124.0	20.0	4.4	10.18	3.83	2.17	12.06	185.1	359.9

(1) Grandezze su un pannello largo 1.25 m.

27/06/08

(2) Negativo se lo sforzo è di trazione

# 1. Verifica allo stato limite ultimo

CASALPUSTERLENGO (LO)

Prog. P56197

## Dati

$H_m = 8.00$ m	<b>Prefabbricato tipo 80TM</b>	$H_0 = 8.00$ m
$C = 3.00$ m	Altezza della terra contro il pannello	$H = 8.00$ m
$F = 1.15$ m	Sovraccarico sul rilevato . . . . .	$S_0 = 19.6$ kN/m <sup>2</sup>
$M = 1.00$ m	Angolo d'attrito della terra . . . . .	$\varphi = 30^\circ$
$N = 2.00$ m	Peso specifico della terra . . . . .	$P_0 = 17.6$ kN/m <sup>3</sup>
$P = 4.40$ m	Peso specifico del calcestruzzo . . . . .	$Q_0 = 23.5$ kN/m <sup>3</sup>
$Q = 0.45$ m	Coefficiente d'attrito della fondazione	$R_0 = 0.58$

## Verifica statica

Coefficiente di spinta attiva della terra (Rankine Culman)	$K_1 = 0.333$
agente su una sezione ideale R-S di altezza	$H = 8.00$ m
Coefficiente di spinta sulla fondazione P-Q (Rankine)	$K_3 = 0.333$

## SPINTE, PESI E MOMENTI rispetto al punto O (per metro lineare)

COMPONENTI

	ORIZZONTALI		VERTICALI	
	Forze KN	Momenti KN m	Forze KN	Momenti KN m
Spinta della terra su sez. R-S	188.2	718.1	0.0	0.0
Spinta del sovraccarico su R-S	52.3	269.2	0.0	0.0
Peso della struttura (prefabb+platea)	0.0	0.0	76.7	169.0
Peso della terra e del sovraccarico	0.0	0.0	649.6	2 136.2
Spinta della terra sulla fondazione	3.9	1.5	0.0	0.0
Peso della fondazione	0.0	0.0	81.1	121.7
<b>TOTALI</b>	<b><math>S_g = 244.3</math></b>	<b><math>M_g = 988.8</math></b>	<b><math>P_g = 807.5</math></b>	<b><math>M_g = 2 426.9</math></b>

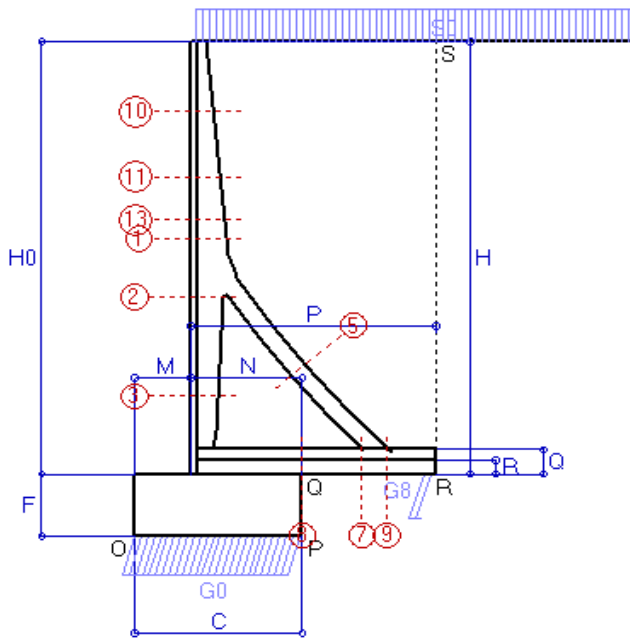

## RISULTATI DELLA STABILITA' GLOBALE:

GRADO di stabilità al ribaltamento rispetto allo spigolo inferiore esterno della fondazione	$\eta_{rib} = M_g / M_g$	=	<b>2.454 &gt; 1.5</b>
GRADO di stabilità al ribaltamento rispetto alla base della facciata del prefabbricato	$\eta_{rib} = 1578.8 / 710.8$	=	<b>2.221 &gt; 1.5</b>
Carico sul terreno sotto la platea:	$G_8 = 66.0$ kN	Larghezza dell'impronta d'appoggio	$Q_8 = 0.23$ m
Carico sul terreno della fondazione	$G_0 = 741.5$ kN	Larghezza dell'impronta d'appoggio	$C_8 = 3.00$ m
TENSIONE unitaria sul terreno di fondazione secondo Meyerhoff			$\sigma_t = 0.247$ MPa
OBLIQUITA' del carico sulla fondazione rispetto alla verticale			$\beta = 16.8^\circ$
GRADO di stabilità allo scorrimento	$\eta_{scorr} = (\text{attriti e forze resistenti}) / (\text{spinte e forze motrici})$	=	<b>1.917 &gt; 1.3</b>

## Verifica delle sezioni allo s.l.u.

Le sollecitazioni sono calcolate in base a un coefficiente di spinta sulla parete del pannello (formula di Coulomb)

$K_0 = 0.297$

Sezione	Sollecitazioni esterne (1)				Descrizione delle sezioni					Aree dei ferri (1)				Sollecitazioni resistenti (1)	
	Md baricentrico kN.m	Md + décalage + ecc. incerta kN.m	Nd (2) kN	Vd kN	H altezza totale cm	Y altezza utile cm	B5 lato com- presso cm	B1 larghez- za taglio cm	X1 asse neutro cm	A1 lato terrapieno cm <sup>2</sup>	A2 lato facc. o inf. platea cm <sup>2</sup>	A3 ferri piegati cm <sup>2</sup>	A4 totale staffe/m cm <sup>2</sup> /m	Mrd baricentrico kN.m	Vrd kN
1	146.6	<b>173.8</b>	58.1	<b>68.1</b>	65.3	58.7	124.0	20.0	5.9	14.92	4.52	10.18	26.14	<b>325.7</b>	<b>621.0</b>
2	71.5	<b>96.5</b>	375.7	<b>-111.7</b>	57.8	51.9	124.0	20.0	5.7	6.03	7.60	4.41	3.55	<b>169.8</b>	<b>-169.5</b>
3	-35.0	<b>-57.2</b>	442.4	<b>37.0</b>	46.1	40.0	20.0	20.0	17.5	6.03	7.60	0.00	3.55	<b>-208.6</b>	<b>97.8</b>
5	-33.3	<b>-48.7</b>	-390.7	<b>66.0</b>	32.0	25.8	20.0	20.0	5.6	10.84	13.45	0.00	5.73	<b>-66.3</b>	<b>92.7</b>
7	-17.4	<b>-33.7</b>	251.1	<b>-70.0</b>	45.0	40.0	33.1	46.3	7.9	10.30	4.52	5.09	5.75	<b>-116.5</b>	<b>-309.8</b>
8	69.4	<b>110.2</b>	251.1	<b>223.5</b>	45.0	40.0	125.0	46.3	6.5	10.30	4.52	5.09	5.75	<b>184.5</b>	<b>291.6</b>
9	118.9	<b>132.8</b>	0.0	<b>173.0</b>	45.0	40.0	125.0	46.3	7.8	23.06	4.52	15.39	5.75	<b>317.1</b>	<b>267.0</b>
10	12.8	<b>18.7</b>	14.9	<b>17.1</b>	40.7	36.4	124.0	20.0	2.9	5.09	4.52	0.00	26.14	<b>69.8</b>	<b>377.6</b>
11	58.0	<b>74.8</b>	34.3	<b>39.8</b>	53.3	47.8	124.0	20.0	4.2	8.89	4.52	1.40	26.14	<b>158.7</b>	<b>505.4</b>
13	114.1	<b>141.5</b>	50.4	<b>58.8</b>	61.7	55.4	124.0	20.0	5.3	12.91	4.52	2.78	26.14	<b>266.2</b>	<b>585.8</b>

(1) Grandezze su un pannello largo 1.25 m.

27/06/08

(2) Negativo se lo sforzo è di trazione



## 2. Verifica della fessurazione

COMUNE DI CASALPUSTERLENGO - SS9 VIA EMILIA - VARIANTE DI CASALPUS

CASALPUSTERLENGO (LO)

Impresa:

Prog. P56197

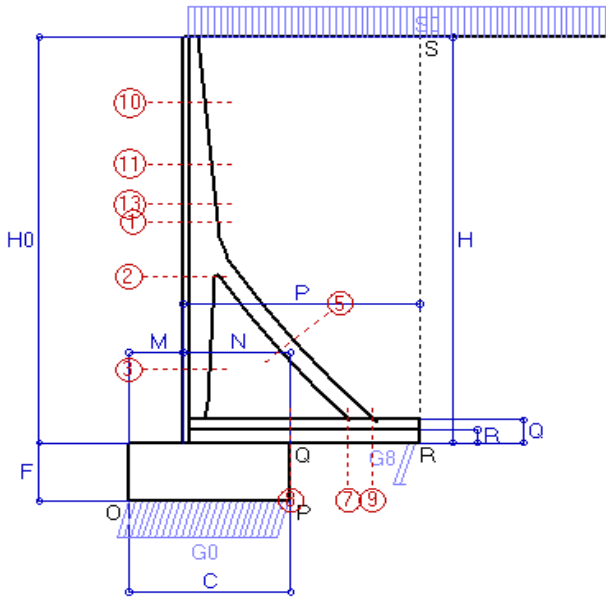

Spinta della terra su sez. R-S  
 Spinta del sovraccarico su R-S  
 Peso della struttura (prefabb+platea)  
 Peso della terra e del sovraccarico  
 Spinta della terra sulla fondazione  
 Peso della fondazione

Totali

### Dati

$H_m = 8.00$ m	<b>Prefabbricato tipo 80TM</b>	$H_0 = 8.00$ m
$C = 3.00$ m	Altezza della terra contro il pannello	$H = 8.00$ m
$F = 1.15$ m	Angolo d'attrito della terra . . . . .	$\phi = 30^\circ$
$M = 1.00$ m	Sovraccarico sul rilevato . . . . .	$S_0 = 19.6$ kN/m <sup>2</sup>
$N = 2.00$ m	Peso specifico della terra . . . . .	$P_0 = 17.6$ kN/m <sup>3</sup>
$P = 4.40$ m	Peso specifico del calcestruzzo . . . . .	$Q_0 = 23.5$ kN/m <sup>3</sup>
$Q = 0.45$ m	Coefficiente d'attrito della fondazione	$R_0 = 0.58$

### Verifica statica

Coefficiente di spinta attiva della terra (Rankine Culman)  $\lambda_1 = 0.333$   
 agente su una sezione ideale R-S di altezza  $H_3 = 8.00$  m  
 Coefficiente di spinta sulla fondazione P-Q (Rankine)  $\lambda_3 = 0.333$

SPINTE, PESI E MOMENTI rispetto al punto O (per metro lineare)

	FORZE ORIZZONTALI		FORZE VERTICALI	
	Forze KN	Momenti KN m	Forze KN	Momenti KN m
	188.16	718.14	0.00	0.00
	52.27	269.17	0.00	0.00
	0.00	0.00	76.73	168.99
	0.00	0.00	649.62	2 136.19
	3.89	1.49	0.00	0.00
	0.00	0.00	81.14	121.72
<b><math>S_9 =</math></b>	<b>244.31</b>	<b><math>M_9 =</math> 988.81</b>	<b><math>P_9 =</math> 807.49</b>	<b><math>M_8 =</math> 2 426.90</b>

GRADO di stabilità al ribaltamento  $\eta_{rib} = M_8 / M_9 = 2.454$

GRADO di stabilità allo scorrimento  $\eta_{scorr} = (\text{attriti e forze resistenti}) / (\text{spinte e forze motrici}) = 1.917$

Carico sul terreno sotto la platea:  $G_8 = 66.04$  kN      Larghezza dell'impronta d'appoggio  $Q_8 = 0.23$  m

Carico sul terreno della fondazione:  $G_0 = 741.45$  kN      Larghezza dell'impronta d'appoggio  $C_8 = 3.00$  m

TENSIONE unitaria sul terreno di fondazione secondo Meyerhoff  $\sigma_t = 0.247$  MPa

OBLIQUITA' del carico rispetto al terreno di fondazione  $\beta = 16.8^\circ$

### Verifica della fessurazione<sup>(1)</sup>

Il manufatto è prodotto in serie dichiarata a sensi art. 9 della legge 5/11/1971 n. 1086 (comunicaz. al Consiglio Sup. LL.PP. recepita col n. 54366)

Le sollecitazioni sono calcolate in base a un coefficiente di spinta sulla parete del pannello (formula di Coulomb)  $\lambda_0 = 0.297$

SEZIONE	SOLLECITAZIONI <sup>(1)</sup>			Larghezza di compartecipazione	ALTEZZE		AREA dei FERRI <sup>(1)</sup>		TENSIONI			Fessuraz. apertura fessure
	Momento flettente	Sforzo normale <sup>(2)</sup>	Taglio		totale H	utile Y	lato terrapieno	lato facciata o inf. platea	acciaio $\sigma_a$	calcestr. $\sigma_c$	ricoprim. c	
N°	KN m	KN	KN	cm	cm	cm	cm <sup>2</sup>	cm <sup>2</sup>	Mpa	Mpa	mm	mm
1	93.2	40.9	66.0	124.0	65.3	58.7	14.92	4.52	117	2.45	35	<b>0.037</b>
2	2.0	270.3	-77.2	124.0	57.8	51.9	6.03	7.60	59	2.67	35	<b>0.000</b>
3	-75.2	308.6	0.0	20.0	46.1	40.1	6.03	7.60	-10	3.88	35	<b>0.000</b>
5	26.1	-273.3	35.0	0.0	32.0	19.9	10.84	13.45	169	0.00	35	<b>0.088</b>
7	-43.6	175.7	-45.3	33.1	45.0	40.0	10.30	4.52	-2	0.75	45	<b>0.000</b>
8	24.1	175.7	164.8	125.0	45.0	40.0	10.30	4.52	88	2.99	45	<b>0.000</b>
9	85.1	0.0	100.9	125.0	45.0	40.0	23.06	4.52	103	2.97	45	<b>0.052</b>
10	7.5	10.4	14.1	124.0	40.7	36.4	5.09	4.52	45	0.71	35	<b>0.000</b>
11	36.1	24.1	36.4	124.0	53.3	47.8	8.89	4.52	93	1.63	35	<b>0.000</b>
13	72.1	35.4	56.1	124.0	61.7	55.4	12.91	4.52	111	2.19	35	<b>0.000</b>

(1) Grandezze su un pannello largo 1.25 m.

(2) Negativo se lo sforzo è di trazione

### 3. Verifica sismica

Comune di Casalpusterlengo

Prog. P56197

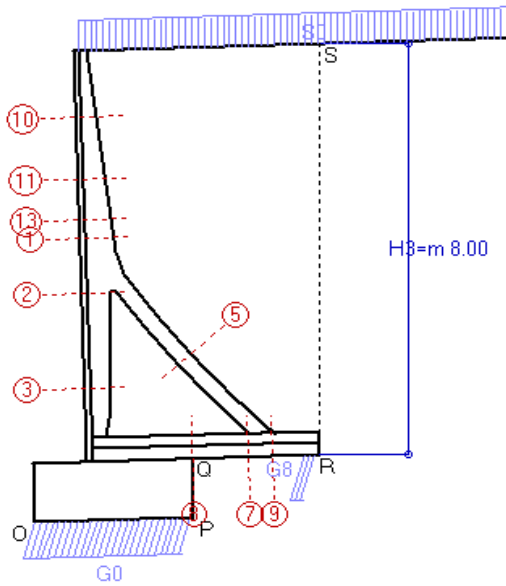

Angolo di rotazione sismica  $\Theta = 1.79^\circ$   
Coefficiente sismico orizzontale  $K_h = 0.031$

#### Dati

$H_m = 8.00$  m  
 $C = 3.00$  m  
 $F = 1.15$  m  
 $M = 1.00$  m  
 $N = 2.00$  m  
 $P = 4.40$  m  
 $Q = 0.45$  m

#### Zona sismica 4

**Prefabbricato tipo 80TM**  
Altezza della terra contro il pannello  
Sovraccarico sul rilevato (25%)  
Categoria del suolo di fondazione  
Fattore di flessibilità e spostabilità  
Fattore di importanza  
Coeff. di amplificazione topografica  
Pendenza del rilevato a tergo del muro  
Scarpa della facciata del pannello  
Pendenza dell'appoggio della fondaz.

$a_g/g = 0.05$   
 $H_0 = 8.00$  m  
 $H = 8.00$  m  
 $S_0 = 4.9$  kN/m<sup>2</sup>  
 $C (S=1.25)$   
 $r = 2$   
 $\gamma_I = 1$   
 $ST = 1.0$   
 $l_8 = 3.1\%$   
 $l_6 = -3.1\%$   
 $l_7 = -3.1\%$

#### Verifica statica

Coefficiente di spinta attiva della terra (Mononobe e Okabe) agente su una sezione ideale R-S di altezza  $K_1 = 0.334$   
 $H_3 = 8.00$  m  
Coefficiente di spinta sulla fondazione P-Q (Rankine)  $K_3 = 0.333$

#### SPINTE, PESI E MOMENTI rispetto al punto O (per metro lineare)

COMPONENTI	ORIZZONTALI		VERTICALI	
	Forze KN	Momenti KN m	Forze KN	Momenti KN m
Spinta della terra su sez. R-S	188.5	719.8	5.9	31.8
Spinta del sovraccarico su R-S	13.1	67.4	0.4	2.2
Peso della struttura (prefabb+platea)	2.4	7.3	76.7	169.0
Peso della terra e del sovraccarico	17.6	58.1	584.9	1 929.2
Spinta della terra sulla fondazione	3.9	1.5	0.0	0.0
Peso della fondazione	2.5	1.5	81.1	121.7
<b>TOTALI</b>	<b>S<sub>9</sub> = 228.0</b>	<b>M<sub>9</sub> = 855.6</b>	<b>P<sub>9</sub> = 749.1</b>	<b>M<sub>8</sub> = 2 253.9</b>

#### RISULTATI DELLA STABILITA' GLOBALE:

VERIFICA della stabilità al ribaltamento rispetto allo spigolo inferiore esterno della fondazione  $\eta_{rib} = M_9/M_8 = 2.634 > 1$   
 VERIFICA della stabilità al ribaltamento rispetto alla base della facciata del prefabb.  $\eta_{rib} = 1464.3 / 597.7 = 2.45 > 1$   
 Carico sul terreno sotto la platea:  $G_8 = 80.6$  kN      Larghezza dell'impronta d'appoggio . . .  $Q_8 = 0.29$  m  
 Carico sul terreno della fondazione  $G_0 = 668.5$  kN      Larghezza dell'impronta d'appoggio. . .  $C_8 = 3.00$  m  
 TENSIONE unitaria sul terreno di fondazione secondo Meyerhoff . . . . .  $\sigma_t = 0.223$  MPa  
 OBLIQUITA' del carico sulla fondazione rispetto alla verticale . . . . .  $\beta = 16.9^\circ$   
 VERIFICA della stabilità allo scorrimento: (attriti e forze resistenti) / (spinte e forze motrici) = . . . . . =  $1.905 > 1$

#### Verifica delle sezioni allo s.l.u.

Le sollecitazioni sono calcolate in base a un coefficiente di spinta sulla parete del pannello (formula di Mononobe e Okabe)  $K_0 = 0.317$

Sezione	Sollecitazioni esterne (1)				Descrizione delle sezioni					Aree dei ferri (1)				Sollecitazioni resistenti (1)	
	Md baricentrico	Md + décalage + ecc. incerta	Nd (2)	Vd	H altezza totale	Y altezza utile	B5 lato compresso	B1 larghezza taglio	X1 asse neutro	A1 lato terrapieno	A2 lato facc. o inf. platea	A3 ferri piegati	A4 totale staffe/m	Mrd baricentrico	Vrd
	kN.m	kN.m	kN	kN	cm	cm	cm	cm	cm	cm <sup>2</sup>	cm <sup>2</sup>	cm <sup>2</sup>	cm <sup>2</sup> /m	kN.m	kN
1	90.5	<b>108.5</b>	34.9	<b>45.0</b>	65.3	58.7	124.0	20.0	5.8	14.92	4.52	10.18	26.14	<b>321.8</b>	<b>621.0</b>
2	38.4	<b>56.3</b>	254.9	<b>-73.8</b>	57.8	51.9	124.0	20.0	5.1	6.03	7.60	4.41	3.55	<b>153.2</b>	<b>-197.5</b>
3	-34.3	<b>-48.0</b>	299.4	<b>21.2</b>	46.1	40.0	20.0	20.0	12.6	6.03	7.60	0.00	3.55	<b>-179.6</b>	<b>97.9</b>
5	-20.7	<b>-30.2</b>	-262.8	<b>41.0</b>	32.0	25.8	20.0	20.0	6.5	10.84	13.45	0.00	5.73	<b>-79.6</b>	<b>92.7</b>
7	-16.2	<b>-26.5</b>	168.9	<b>-43.5</b>	45.0	40.0	33.1	46.3	7.2	10.30	4.52	5.09	5.75	<b>-99.2</b>	<b>-309.8</b>
8	49.7	<b>78.1</b>	168.9	<b>156.8</b>	45.0	40.0	125.0	46.3	6.1	10.30	4.52	5.09	5.75	<b>172.5</b>	<b>290.1</b>
9	91.3	<b>100.9</b>	0.0	<b>119.3</b>	45.0	40.0	125.0	46.3	7.8	23.06	4.52	15.39	5.75	<b>317.1</b>	<b>267.0</b>
10	6.9	<b>10.4</b>	8.0	<b>10.0</b>	40.7	36.4	124.0	20.0	2.9	5.09	4.52	0.00	26.14	<b>69.1</b>	<b>380.6</b>
11	34.2	<b>44.8</b>	19.7	<b>25.2</b>	53.3	47.8	124.0	20.0	4.1	8.89	4.52	1.40	26.14	<b>156.8</b>	<b>505.4</b>
13	69.6	<b>87.5</b>	29.8	<b>38.5</b>	61.7	55.4	124.0	20.0	5.2	12.91	4.52	2.78	26.14	<b>263.0</b>	<b>585.8</b>

(1) Grandezze su un pannello largo 1.25 m.

(2) Negativo se lo sforzo è di trazione

# 1. Verifica allo stato limite ultimo

CASALPUSTERLENGO (LO)

Prog. P56197

## Dati

$H_m = 9.00$ m	<b>Prefabbricato tipo 90TM</b>	$H_0 = 9.00$ m
$C = 3.60$ m	Altezza della terra contro il pannello	$H = 9.00$ m
$F = 1.30$ m	Sovraccarico sul rilevato . . . . .	$S_0 = 19.6$ kN/m <sup>2</sup>
$M = 1.15$ m	Angolo d'attrito della terra . . . . .	$\varphi = 30^\circ$
$N = 2.45$ m	Peso specifico della terra . . . . .	$P_0 = 17.6$ kN/m <sup>3</sup>
$P = 4.90$ m	Peso specifico del calcestruzzo . . . . .	$Q_0 = 23.5$ kN/m <sup>3</sup>
$Q = 0.55$ m	Coefficiente d'attrito della fondazione	$R_0 = 0.58$

## Verifica statica

Coefficiente di spinta attiva della terra (Rankine Culman)	$K_1 = 0.333$
agente su una sezione ideale R-S di altezza	$H = 9.00$ m
Coefficiente di spinta sulla fondazione P-Q (Rankine)	$K_3 = 0.333$

## SPINTE, PESI E MOMENTI rispetto al punto O (per metro lineare)

COMPONENTI

	ORIZZONTALI		VERTICALI	
	Forze KN	Momenti KN m	Forze KN	Momenti KN m
Spinta della terra su sez. R-S	238.1	1 024.0	0.0	0.0
Spinta del sovraccarico su R-S	58.8	341.0	0.0	0.0
Peso della struttura (prefabb+platea)	0.0	0.0	104.5	264.7
Peso della terra e del sovraccarico	0.0	0.0	795.6	2 947.8
Spinta della terra sulla fondazione	5.0	2.2	0.0	0.0
Peso della fondazione	0.0	0.0	110.1	198.1
<b>TOTALI</b>	$S_g = 301.9$	$M_g = 1 367.2$	$P_g = 1 010.2$	$M_g = 3 410.6$

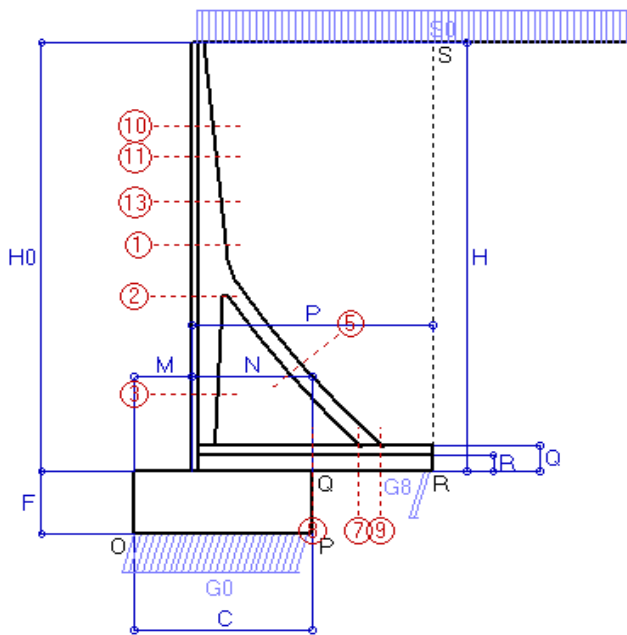

## RISULTATI DELLA STABILITA' GLOBALE:

GRADO di stabilità al ribaltamento rispetto allo spigolo inferiore esterno della fondazione	$\eta_{rib} = M_g / M_g$	=	<b>2.495 &gt; 1.5</b>
GRADO di stabilità al ribaltamento rispetto alla base della facciata del prefabbricato	$\eta_{rib} = 2177.3 / 979$	=	<b>2.224 &gt; 1.5</b>
Carico sul terreno sotto la platea:	$G_8 = 59.7$ kN	Larghezza dell'impronta d'appoggio	$Q_8 = 0.19$ m
Carico sul terreno della fondazione	$G_0 = 950.4$ kN	Larghezza dell'impronta d'appoggio	$C_8 = 3.60$ m
TENSIONE unitaria sul terreno di fondazione secondo Meyerhoff			$\sigma_t = 0.264$ MPa
OBLIQUITA' del carico sulla fondazione rispetto alla verticale			$\beta = 16.6^\circ$
GRADO di stabilità allo scorrimento	$\eta_{scorr} = (\text{attriti e forze resistenti}) / (\text{spinte e forze motrici})$	=	<b>1.941 &gt; 1.3</b>

## Verifica delle sezioni allo s.l.u.

Le sollecitazioni sono calcolate in base a un coefficiente di spinta sulla parete del pannello (formula di Coulomb)

$K_0 = 0.297$

Sezione	Sollecitazioni esterne (1)				Descrizione delle sezioni					Aree dei ferri (1)				Sollecitazioni resistenti (1)	
	Md baricentrico kN.m	Md + décalage + ecc. incerta kN.m	Nd (2) kN	Vd kN	H altezza totale cm	Y altezza utile cm	B5 lato com- presso cm	B1 larghez- za taglio cm	X1 asse neutro cm	A1 lato terrapieno cm <sup>2</sup>	A2 lato facc. o inf. platea cm <sup>2</sup>	A3 ferri piegati cm <sup>2</sup>	A4 totale staffe/m cm <sup>2</sup> /m	Mrd baricentrico kN.m	Vrd kN
1	216.8	<b>254.6</b>	75.4	<b>85.5</b>	71.9	64.6	124.0	25.0	7.2	20.01	4.52	12.72	30.16	<b>480.2</b>	<b>854.8</b>
2	116.0	<b>146.6</b>	465.6	<b>-141.4</b>	64.3	57.8	124.0	25.0	6.7	8.04	9.14	6.61	3.70	<b>253.8</b>	<b>-196.6</b>
3	-40.5	<b>-67.4</b>	547.1	<b>40.8</b>	50.6	43.6	25.0	25.0	16.5	8.04	9.14	0.00	3.70	<b>-277.3</b>	<b>124.4</b>
5	-44.7	<b>-63.6</b>	-482.7	<b>80.8</b>	32.0	26.0	25.0	25.0	5.7	13.13	17.06	0.00	7.45	<b>-86.5</b>	<b>119.1</b>
7	33.7	<b>48.0</b>	310.3	<b>-36.2</b>	55.0	50.0	125.0	50.0	8.3	14.20	4.52	5.69	6.27	<b>311.7</b>	<b>-422.2</b>
8	140.8	<b>203.0</b>	310.3	<b>252.0</b>	55.0	50.0	125.0	50.0	8.3	14.20	4.52	5.69	6.27	<b>311.7</b>	<b>388.6</b>
9	188.0	<b>211.5</b>	0.0	<b>224.1</b>	55.0	50.0	125.0	50.0	9.8	29.17	4.52	18.22	6.27	<b>502.5</b>	<b>362.6</b>
10	25.3	<b>34.9</b>	22.3	<b>24.8</b>	45.5	40.7	124.0	25.0	3.3	6.28	4.52	0.00	30.16	<b>96.4</b>	<b>495.1</b>
11	53.1	<b>69.1</b>	33.7	<b>37.6</b>	52.3	46.9	124.0	25.0	4.1	8.83	4.52	0.96	30.16	<b>155.3</b>	<b>603.8</b>
13	119.5	<b>148.6</b>	53.4	<b>60.1</b>	62.4	56.0	124.0	25.0	5.6	13.98	4.52	2.37	30.16	<b>291.9</b>	<b>741.0</b>

(1) Grandezze su un pannello largo 1.25 m.

(2) Negativo se lo sforzo è di trazione

## 2. Verifica della fessurazione

COMUNE DI CASALPUSTERLENGO - SS9 VIA EMILIA - VARIANTE DI CASALPUS

CASALPUSTERLENGO (LO)

Impresa:

Prog. P56197

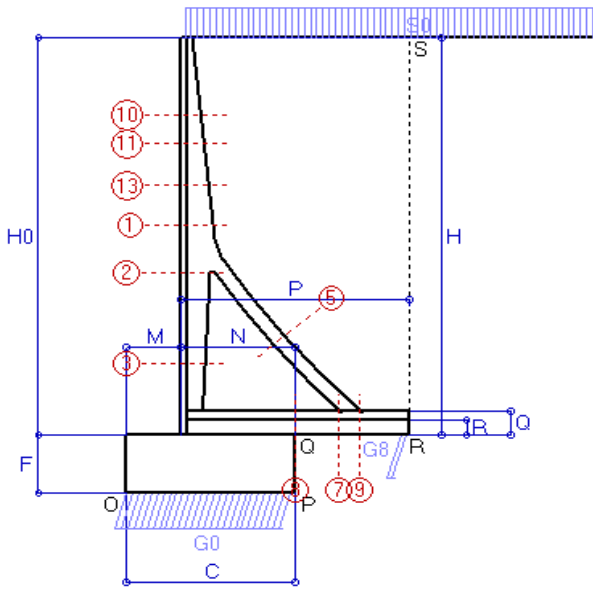

Spinta della terra su sez. R-S  
 Spinta del sovraccarico su R-S  
 Peso della struttura (prefabb+platea)  
 Peso della terra e del sovraccarico  
 Spinta della terra sulla fondazione  
 Peso della fondazione

Totali

### Dati

$H_m = 9.00$ m	<b>Prefabbricato tipo 90TM</b>	$H_0 = 9.00$ m
$C = 3.60$ m	Altezza della terra contro il pannello	$H = 9.00$ m
$F = 1.30$ m	Angolo d'attrito della terra . . . . .	$\phi = 30^\circ$
$M = 1.15$ m	Sovraccarico sul rilevato . . . . .	$S_0 = 19.6$ kN/m <sup>2</sup>
$N = 2.45$ m	Peso specifico della terra . . . . .	$P_0 = 17.6$ kN/m <sup>3</sup>
$P = 4.90$ m	Peso specifico del calcestruzzo . . . . .	$Q_0 = 23.5$ kN/m <sup>3</sup>
$Q = 0.55$ m	Coefficiente d'attrito della fondazione	$R_0 = 0.58$

### Verifica statica

Coefficiente di spinta attiva della terra (Rankine Culman)  $\lambda_1 = 0.333$   
 agente su una sezione ideale R-S di altezza  $H_3 = 9.00$  m  
 Coefficiente di spinta sulla fondazione P-Q (Rankine)  $\lambda_3 = 0.333$

SPINTE, PESI E MOMENTI rispetto al punto O (per metro lineare)

	FORZE ORIZZONTALI		FORZE VERTICALI	
	Forze KN	Momenti KN m	Forze KN	Momenti KN m
	238.14	1 024.00	0.00	0.00
	58.80	341.04	0.00	0.00
	0.00	0.00	104.46	264.67
	0.00	0.00	795.62	2 947.77
	4.97	2.15	0.00	0.00
	0.00	0.00	110.07	198.13
<b>S<sub>9</sub> =</b>	<b>301.91</b>	<b>M<sub>9</sub> = 1 367.20</b>	<b>P<sub>9</sub> = 1 010.15</b>	<b>M<sub>8</sub> = 3 410.57</b>

GRADO di stabilità al ribaltamento  $\eta_{rib} = M_8 / M_9 = \dots = 2.495$

GRADO di stabilità allo scorrimento  $\eta_{scorr} = (\text{attriti e forze resistenti}) / (\text{spinte e forze motrici}) = \dots = 1.941$

Carico sul terreno sotto la platea:  $G_8 = 59.75$  kN      Larghezza dell'impronta d'appoggio  $Q_8 = 0.19$  m

Carico sul terreno della fondazione:  $G_0 = 950.40$  kN      Larghezza dell'impronta d'appoggio  $C_8 = 3.60$  m

TENSIONE unitaria sul terreno di fondazione secondo Meyerhoff  $\sigma_t = 0.264$  MPa

OBLIQUITA' del carico rispetto al terreno di fondazione  $\beta = 16.6^\circ$

### Verifica della fessurazione<sup>(1)</sup>

Il manufatto è prodotto in serie dichiarata a sensi art. 9 della legge 5/11/1971 n. 1086 (comunicaz. al Consiglio Sup. LL.PP. recepita col n. 54366)

Le sollecitazioni sono calcolate in base a un coefficiente di spinta sulla parete del pannello (formula di Coulomb)  $\lambda_0 = 0.297$

SEZIONE N°	SOLLECITAZIONI <sup>(1)</sup>			Larghezza di compar- tecipazione cm	ALTEZZE		AREA dei FERRI <sup>(1)</sup>		TENSIONI			Fessurazion apertura fessure mm
	Momento flettente KN m	Sforzo normale <sup>(2)</sup> KN	Taglio KN		totale H cm	utile Y cm	lato terrapieno cm <sup>2</sup>	lato facciata o inf. platea cm <sup>2</sup>	acciaio $\sigma_a$ Mpa	calcestr. $\sigma_c$ Mpa	ricoprim. c mm	
1	137.3	53.1	84.7	124.0	71.9	64.6	20.01	4.52	117	2.83	35	<b>0.039</b>
2	8.4	336.0	-96.6	124.0	64.3	57.8	8.04	9.14	67	3.11	35	<b>0.000</b>
3	-100.8	384.4	0.0	25.0	50.6	43.7	8.04	9.14	-12	3.42	35	<b>0.000</b>
5	30.4	-338.2	42.9	0.0	32.0	20.0	13.13	17.06	169	0.00	35	<b>0.084</b>
7	-25.4	217.4	-20.4	125.0	55.0	50.0	14.20	4.52	4	0.90	45	<b>0.000</b>
8	56.6	217.4	185.8	125.0	55.0	50.0	14.20	4.52	108	3.48	45	<b>0.000</b>
9	134.5	0.0	128.6	125.0	55.0	50.0	29.17	4.52	103	3.00	45	<b>0.048</b>
10	15.1	15.6	21.4	124.0	45.5	40.7	6.28	4.52	65	1.06	35	<b>0.000</b>
11	32.5	23.6	34.2	124.0	52.3	46.9	8.83	4.52	87	1.53	35	<b>0.000</b>
13	74.7	37.5	57.5	124.0	62.4	56.0	13.98	4.52	105	2.17	35	<b>0.000</b>

(1) Grandezze su un pannello largo 1.25 m.

(2) Negativo se lo sforzo è di trazione

### 3. Verifica sismica

Comune di Casalpusterlengo

Prog. P56197

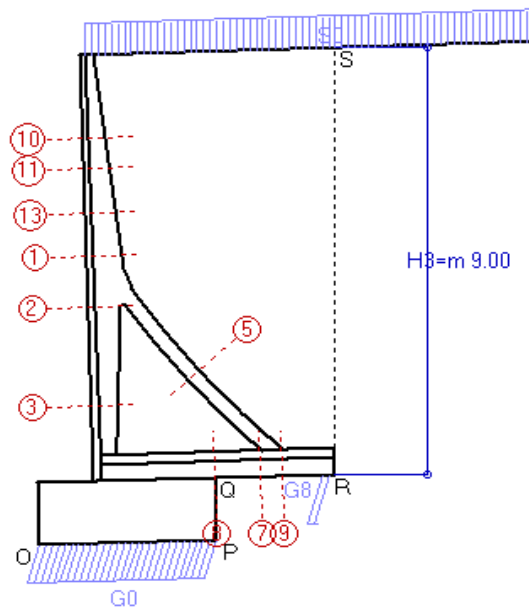

Angolo di rotazione sismica  $\Theta = 1.79^\circ$   
Coefficiente sismico orizzontale  $K_h = 0.031$

#### Dati

$H_m = 9.00$  m  
 $C = 3.60$  m  
 $F = 1.30$  m  
 $M = 1.15$  m  
 $N = 2.45$  m  
 $P = 4.90$  m  
 $Q = 0.55$  m

#### Zona sismica 4

**Prefabbricato tipo 90TM**  
Altezza della terra contro il pannello  
Sovraccarico sul rilevato (25%)  
Categoria del suolo di fondazione  
Fattore di flessibilità e spostabilità  
Fattore di importanza  
Coeff. di amplificazione topografica  
Pendenza del rilevato a tergo del muro  
Scarpa della facciata del pannello  
Pendenza dell'appoggio della fondaz.

$a_g/g = 0.05$

$H_0 = 9.00$  m  
 $H = 9.00$  m  
 $S_0 = 4.9$  kN/m<sup>2</sup>  
 $C (S=1.25)$   
 $r = 2$   
 $\gamma_I = 1$   
 $ST = 1.0$   
 $I_8 = 3.1\%$   
 $I_6 = -3.1\%$   
 $I_7 = -3.1\%$

#### Verifica statica

Coefficiente di spinta attiva della terra (Mononobe e Okabe) agente su una sezione ideale R-S di altezza  $K_1 = 0.334$   
 $H_3 = 9.00$  m  
Coefficiente di spinta sulla fondazione P-Q (Rankine)  $K_3 = 0.333$

#### SPINTE, PESI E MOMENTI rispetto al punto O (per metro lineare)

COMPONENTI	ORIZZONTALI		VERTICALI	
	Forze KN	Momenti KN m	Forze KN	Momenti KN m
Spinta della terra su sez. R-S	238.6	1 026.4	7.5	45.1
Spinta del sovraccarico su R-S	14.7	85.4	0.5	2.8
Peso della struttura (prefabb+platea)	3.3	10.9	104.5	264.7
Peso della terra e del sovraccarico	21.9	81.3	723.6	2 688.5
Spinta della terra sulla fondazione	5.0	2.2	0.0	0.0
Peso della fondazione	3.4	2.2	110.1	198.1
<b>TOTALI</b>	<b>S<sub>9</sub> = 286.9</b>	<b>M<sub>9</sub> = 1 208.4</b>	<b>P<sub>9</sub> = 946.0</b>	<b>M<sub>8</sub> = 3 199.2</b>

#### RISULTATI DELLA STABILITA' GLOBALE:

VERIFICA della stabilità al ribaltamento rispetto allo spigolo inferiore esterno della fondazione  $\eta_{rib} = M_8/M_9 = 2.647 > 1$   
 VERIFICA della stabilità al ribaltamento rispetto alla base della facciata del prefabb.  $\eta_{rib} = 2039.7 / 842 = 2.422 > 1$   
 Carico sul terreno sotto la platea:  $G_8 = 77.1$  kN      Larghezza dell'impronta d'appoggio  $Q_8 = 0.24$  m  
 Carico sul terreno della fondazione  $G_0 = 868.9$  kN      Larghezza dell'impronta d'appoggio  $C_8 = 3.60$  m  
 TENSIONE unitaria sul terreno di fondazione secondo Meyerhoff  $\sigma_t = 0.241$  MPa  
 OBLIQUITA' del carico sulla fondazione rispetto alla verticale  $\beta = 16.9^\circ$   
 VERIFICA della stabilità allo scorrimento: (attriti e forze resistenti) / (spinte e forze motrici) = 1.912 > 1

#### Verifica delle sezioni allo s.l.u.

Le sollecitazioni sono calcolate in base a un coefficiente di spinta sulla parete del pannello (formula di Mononobe e Okabe)  $K_0 = 0.317$

Sezione	Sollecitazioni esterne (1)				Descrizione delle sezioni					Aree dei ferri (1)				Sollecitazioni resistenti (1)	
	Md baricentrico	Md + décalage + ecc. incerta	Nd (2)	Vd	H altezza totale	Y altezza utile	B5 lato compresso	B1 larghezza taglio	X1 asse neutro	A1 lato terrapieno	A2 lato facc. o inf. platea	A3 ferri piegati	A4 totale staffe/m	Mrd baricentrico	Vrd
	kN.m	kN.m	kN	kN	cm	cm	cm	cm	cm	cm <sup>2</sup>	cm <sup>2</sup>	cm <sup>2</sup>	cm <sup>2</sup> /m	kN.m	kN
1	139.5	165.3	46.2	58.4	71.9	64.6	124.0	25.0	7.0	20.01	4.52	12.72	30.16	474.3	854.8
2	68.8	91.3	323.7	-95.8	64.3	57.8	124.0	25.0	6.1	8.04	9.14	6.61	3.70	229.5	-228.3
3	-38.7	-56.8	380.8	26.7	50.6	43.6	25.0	25.0	12.8	8.04	9.14	0.00	3.70	-238.2	124.4
5	-28.2	-40.1	-332.7	50.9	32.0	26.0	25.0	25.0	6.6	13.13	17.06	0.00	7.45	-102.0	119.1
7	18.4	27.0	213.9	-19.6	55.0	50.0	125.0	50.0	7.8	14.20	4.52	5.69	6.27	293.7	-422.2
8	99.3	143.7	213.9	180.3	55.0	50.0	125.0	50.0	7.8	14.20	4.52	5.69	6.27	293.7	388.0
9	145.7	161.9	0.0	154.6	55.0	50.0	125.0	50.0	9.8	29.17	4.52	18.22	6.27	502.5	362.6
10	14.8	20.7	12.4	15.5	45.5	40.7	124.0	25.0	3.3	6.28	4.52	0.00	30.16	95.2	498.4
11	32.1	42.4	19.4	24.3	52.3	46.9	124.0	25.0	4.0	8.83	4.52	0.96	30.16	153.3	608.1
13	75.0	94.4	31.9	40.1	62.4	56.0	124.0	25.0	5.5	13.98	4.52	2.37	30.16	288.2	741.0

(1) Grandezze su un pannello largo 1.25 m.

27/06/08

(2) Negativo se lo sforzo è di trazione

# 1. Verifica allo stato limite ultimo

CASALPUSTERLENGO (LO)

Prog. P56197

## Dati

$H_m =$	10.00 m	<b>Prefabbricato tipo 100TM</b>	$H_0 =$	10.00 m
$C =$	4.20 m	Altezza della terra contro il pannello	$H =$	10.00 m
$F =$	1.50 m	Sovraccarico sul rilevato . . . . .	$S_0 =$	19.6 kN/m <sup>2</sup>
$M =$	1.35 m	Angolo d'attrito della terra . . . . .	$\varphi =$	30°
$N =$	2.85 m	Peso specifico della terra . . . . .	$P_0 =$	17.6 kN/m <sup>3</sup>
$P =$	5.40 m	Peso specifico del calcestruzzo . . . . .	$Q_0 =$	23.5 kN/m <sup>3</sup>
$Q =$	0.65 m	Coefficiente d'attrito della fondazione	$R_0 =$	0.58

## Verifica statica

Coefficiente di spinta attiva della terra (Rankine Culman) agente su una sezione ideale R-S di altezza	$K_1 =$	0.333
Coefficiente di spinta sulla fondazione P-Q (Rankine)	$K_3 =$	0.333

## SPINTE, PESI E MOMENTI rispetto al punto O (per metro lineare)

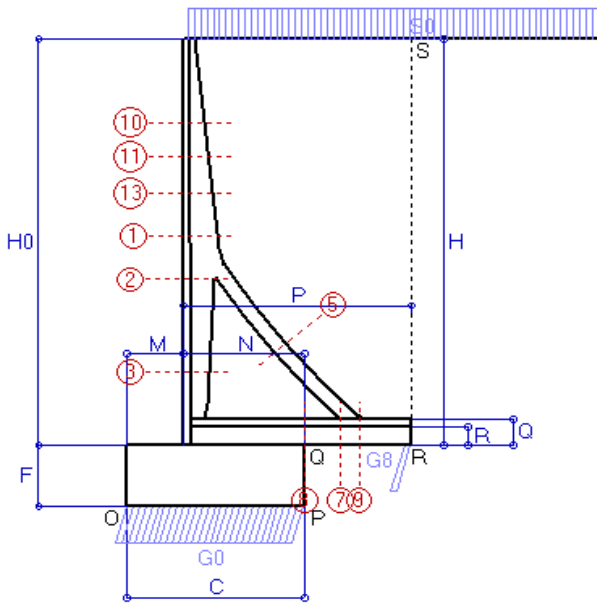

COMPONENTI	ORIZZONTALI		VERTICALI	
	Forze KN	Momenti KN m	Forze KN	Momenti KN m
Spinta della terra su sez. R-S	294.0	1 421.0	0.0	0.0
Spinta del sovraccarico su R-S	65.3	424.7	0.0	0.0
Peso della struttura (prefabb+platea)	0.0	0.0	130.7	386.2
Peso della terra e del sovraccarico	0.0	0.0	960.4	3 996.9
Spinta della terra sulla fondazione	6.6	3.3	0.0	0.0
Peso della fondazione	0.0	0.0	148.2	311.2
<b>TOTALI</b>	<b>S<sub>9</sub> = 366.0</b>	<b>M<sub>9</sub> = 1 849.0</b>	<b>P<sub>9</sub> = 1 239.3</b>	<b>M<sub>8</sub> = 4 694.2</b>

## RISULTATI DELLA STABILITA' GLOBALE:

GRADO di stabilità al ribaltamento rispetto allo spigolo inferiore esterno della fondazione $\eta_{rib} = M_8 / M_9$ . . . . .	=	<b>2.539 &gt; 1.5</b>
GRADO di stabilità al ribaltamento rispetto alla base della facciata del prefabbricato $\eta_{rib} = 2910.1 / 1306.7$	=	<b>2.227 &gt; 1.5</b>
Carico sul terreno sotto la platea: $G_8 = 58.9$ kN	Larghezza dell'impronta d'appoggio . . . . .	$Q_8 = 0.17$ m
Carico sul terreno della fondazione $G_0 = 1180.4$ kN	Larghezza dell'impronta d'appoggio. . . . .	$C_8 = 4.20$ m
TENSIONE unitaria sul terreno di fondazione secondo Meyerhoff . . . . .	$\sigma_t =$	<b>0.281 MPa</b>
OBLIQUITA' del carico sulla fondazione rispetto alla verticale . . . . .	$\beta =$	<b>16.5°</b>
GRADO di stabilità allo scorrimento $\eta_{scorr} = (\text{attriti e forze resistenti}) / (\text{spinte e forze motrici})$ . . . . .	=	<b>1.964 &gt; 1.3</b>

## Verifica delle sezioni allo s.l.u.

Le sollecitazioni sono calcolate in base a un coefficiente di spinta sulla parete del pannello (formula di Coulomb

$K_0 = 0.297$

Sezione	Sollecitazioni esterne (1)				Descrizione delle sezioni					Aree dei ferri (1)				Sollecitazioni resistenti (1)	
	Md baricentrico kN.m	Md + décalage + ecc. incerta kN.m	Nd (2) kN	Vd kN	H altezza totale cm	Y altezza utile cm	B5 lato compresso cm	B1 larghezza taglio cm	X1 asse neutro cm	A1 lato terrapieno cm <sup>2</sup>	A2 lato facc. o inf. platea cm <sup>2</sup>	A3 ferri piegati cm <sup>2</sup>	A4 totale staffe/m cm <sup>2</sup> /m	Mrd baricentrico kN.m	Vrd kN
1	303.8	<b>354.5</b>	91.9	<b>104.6</b>	78.7	70.8	124.0	25.0	8.5	25.98	5.34	15.71	34.18	<b>679.5</b>	<b>936.7</b>
2	164.1	<b>203.6</b>	561.2	<b>-174.2</b>	71.1	64.2	124.0	25.0	7.9	10.78	10.68	8.16	3.83	<b>363.0</b>	<b>-219.7</b>
3	-52.9	<b>-85.3</b>	657.5	<b>44.8</b>	55.3	47.7	25.0	25.0	18.3	10.78	10.68	0.00	3.83	<b>-358.4</b>	<b>133.9</b>
5	-58.5	<b>-81.3</b>	-583.7	<b>97.1</b>	32.0	26.0	25.0	25.0	6.1	16.46	21.49	0.00	9.13	<b>-110.0</b>	<b>133.9</b>
7	91.8	<b>102.4</b>	375.2	<b>-8.0</b>	65.0	60.0	125.0	50.0	10.0	17.66	5.34	5.69	6.70	<b>463.7</b>	<b>-522.2</b>
8	217.0	<b>310.1</b>	375.2	<b>283.3</b>	65.0	60.0	125.0	50.0	10.0	17.66	5.34	5.69	6.70	<b>463.7</b>	<b>481.9</b>
9	278.2	<b>314.3</b>	0.0	<b>281.2</b>	65.0	60.0	125.0	50.0	11.6	34.98	5.34	22.75	6.70	<b>725.1</b>	<b>452.3</b>
10	36.6	<b>49.1</b>	27.3	<b>30.4</b>	48.8	43.8	124.0	25.0	3.7	7.60	5.34	0.00	34.18	<b>124.9</b>	<b>579.2</b>
11	83.8	<b>106.6</b>	43.6	<b>48.8</b>	57.9	52.0	124.0	25.0	4.8	11.40	5.34	1.32	34.18	<b>221.4</b>	<b>687.7</b>
13	163.5	<b>200.9</b>	64.0	<b>72.2</b>	67.5	60.7	124.0	25.0	6.5	17.75	5.34	3.43	34.18	<b>399.5</b>	<b>802.6</b>

(1) Grandezze su un pannello largo 1.25 m.

27/06/08

(2) Negativo se lo sforzo è di trazione

## 2. Verifica della fessurazione

COMUNE DI CASALPUSTERLENGO - SS9 VIA EMILIA - VARIANTE DI CASALPUS

CASALPUSTERLENGO (LO)

Impresa:

Prog. P56197

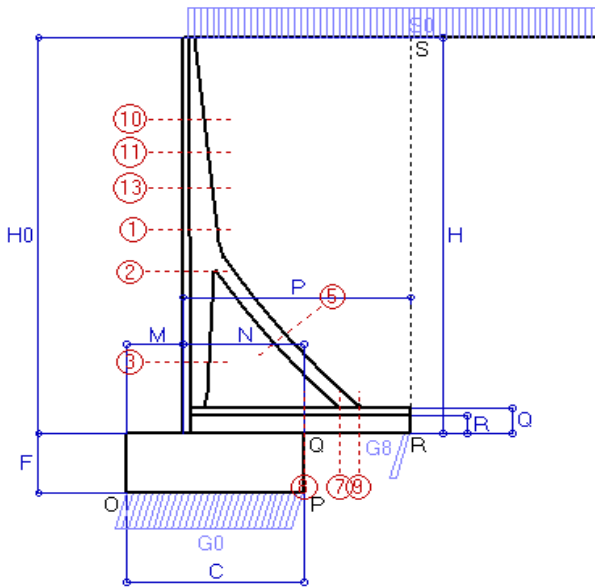

Spinta della terra su sez. R-S  
 Spinta del sovraccarico su R-S  
 Peso della struttura (prefabb+platea)  
 Peso della terra e del sovraccarico  
 Spinta della terra sulla fondazione  
 Peso della fondazione

Totali

### Dati

$H_m = 10.00$ m	<b>Prefabbricato tipo 100TM</b>	$H_0 = 10.00$ m
$C = 4.20$ m	Altezza della terra contro il pannello	$H = 10.00$ m
$F = 1.50$ m	Angolo d'attrito della terra . . . . .	$\phi = 30^\circ$
$M = 1.35$ m	Sovraccarico sul rilevato . . . . .	$S_0 = 19.6$ kN/m <sup>2</sup>
$N = 2.85$ m	Peso specifico della terra . . . . .	$P_0 = 17.6$ kN/m <sup>3</sup>
$P = 5.40$ m	Peso specifico del calcestruzzo . . . . .	$Q_0 = 23.5$ kN/m <sup>3</sup>
$Q = 0.65$ m	Coefficiente d'attrito della fondazione	$R_0 = 0.58$

### Verifica statica

Coefficiente di spinta attiva della terra (Rankine Culman)  $\lambda_1 = 0.333$   
 agente su una sezione ideale R-S di altezza  $H_3 = 10.00$  m  
 Coefficiente di spinta sulla fondazione P-Q (Rankine)  $\lambda_3 = 0.333$

SPINTE, PESI E MOMENTI rispetto al punto O (per metro lineare)

FORZE ORIZZONTALI		FORZE VERTICALI	
Forze	Momenti	Forze	Momenti
KN	KN m	KN	KN m
294.00	1 421.00	0.00	0.00
65.33	424.67	0.00	0.00
0.00	0.00	130.71	386.21
0.00	0.00	960.37	3 996.86
6.62	3.31	0.00	0.00
0.00	0.00	148.18	311.17
<b><math>S_9 = 365.95</math></b>	<b><math>M_9 = 1 848.97</math></b>	<b><math>P_9 = 1 239.25</math></b>	<b><math>M_8 = 4 694.24</math></b>

GRADO di stabilità al ribaltamento  $\eta_{rib} = M_8 / M_9 = 2.539$

GRADO di stabilità allo scorrimento  $\eta_{scorr} = (\text{attriti e forze resistenti}) / (\text{spinte e forze motrici}) = 1.964$

Carico sul terreno sotto la platea:  $G_8 = 58.89$  kN      Larghezza dell'impronta d'appoggio .  $Q_8 = 0.17$  m

Carico sul terreno della fondazione:  $G_0 = 1180.36$  kN      Larghezza dell'impronta d'appoggio. .  $C_8 = 4.20$  m

TENSIONE unitaria sul terreno di fondazione secondo Meyerhoff . . . . .  $\sigma_t = 0.281$  MPa

OBLIQUITA' del carico rispetto al terreno di fondazione . . . . .  $\beta = 16.5^\circ$

### Verifica della fessurazione<sup>(1)</sup>

Il manufatto è prodotto in serie dichiarata a sensi art. 9 della legge 5/11/1971 n. 1086 (comunicaz. al Consiglio Sup. LL.PP. recepita col n. 54366)

Le sollecitazioni sono calcolate in base a un coefficiente di spinta sulla parete del pannello (formula di Coulomb)  $\lambda_0 = 0.297$

SEZIONE	SOLLECITAZIONI <sup>(1)</sup>			Larghezza di compartecipazione	ALTEZZE		AREA dei FERRI <sup>(1)</sup>		TENSIONI			Fessuraz. apertura fessure
	Momento flettente	Sforzo normale <sup>(2)</sup>	Taglio		totale H	utile Y	lato terrapieno	lato facciata o inf. platea	acciaio $\sigma_a$	calcestr. $\sigma_c$	ricoprim. c	
N°	KN m	KN	KN	cm	cm	cm	cm <sup>2</sup>	cm <sup>2</sup>	Mpa	Mpa	mm	mm
1	193.5	64.8	105.7	124.0	78.7	70.8	25.98	5.34	116	3.19	35	<b>0.044</b>
2	16.9	405.2	-117.8	124.0	71.1	64.2	10.78	10.68	69	3.46	35	<b>0.000</b>
3	-131.1	463.5	0.0	25.0	55.3	47.8	10.78	10.68	-14	3.53	35	<b>0.000</b>
5	34.5	-409.6	51.5	0.0	32.0	20.0	16.46	21.49	167	0.00	35	<b>0.078</b>
7	-7.3	263.3	0.4	125.0	65.0	60.0	17.66	5.34	22	1.52	45	<b>0.000</b>
8	87.8	263.3	208.8	125.0	65.0	60.0	17.66	5.34	111	3.58	45	<b>0.000</b>
9	199.0	0.0	159.3	125.0	65.0	60.0	34.98	5.34	105	3.07	45	<b>0.049</b>
10	22.1	19.2	27.0	124.0	48.8	43.8	7.60	5.34	73	1.25	35	<b>0.000</b>
11	52.0	30.6	45.8	124.0	57.9	52.0	11.40	5.34	97	1.84	35	<b>0.000</b>
13	103.0	45.1	70.5	124.0	67.5	60.7	17.75	5.34	106	2.40	35	<b>0.000</b>

(1) Grandezze su un pannello largo 1.25 m.

(2) Negativo se lo sforzo è di trazione

### 3. Verifica sismica

Comune di Casalpusterlengo

Prog. P56197

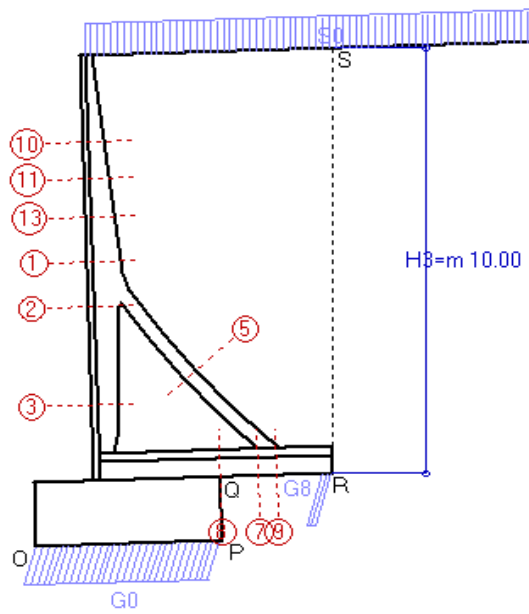

Angolo di rotazione sismica  $\Theta = 1.79^\circ$   
Coefficiente sismico orizzontale  $K_h = 0.031$

#### Dati

$H_m = 10.00$  m  
 $C = 4.20$  m  
 $F = 1.50$  m  
 $M = 1.35$  m  
 $N = 2.85$  m  
 $P = 5.40$  m  
 $Q = 0.65$  m

#### Zona sismica 4

**Prefabbricato tipo 100TM**  
Altezza della terra contro il pannello  
Sovraccarico sul rilevato (25%)  
Categoria del suolo di fondazione  
Fattore di flessibilità e spostabilità  
Fattore di importanza  
Coeff. di amplificazione topografica  
Pendenza del rilevato a tergo del muro  
Scarpa della facciata del pannello  
Pendenza dell'appoggio della fondaz.

$a_g/g = 0.05$

$H_0 = 10.00$  m  
 $H = 10.00$  m  
 $S_0 = 4.9$  kN/m<sup>2</sup>  
 $C (S=1.25)$   
 $r = 2$   
 $\gamma_I = 1$   
 $ST = 1.0$   
 $l_8 = 3.1\%$   
 $l_6 = -3.1\%$   
 $l_7 = -3.1\%$

#### Verifica statica

Coefficiente di spinta attiva della terra (Mononobe e Okabe) agente su una sezione ideale R-S di altezza  $K_1 = 0.334$   
 $H_3 = 10.00$  m  
Coefficiente di spinta sulla fondazione P-Q (Rankine)  $K_3 = 0.333$

#### SPINTE, PESI E MOMENTI rispetto al punto O (per metro lineare)

COMPONENTI	ORIZZONTALI		VERTICALI	
	Forze KN	Momenti KN m	Forze KN	Momenti KN m
Spinta della terra su sez. R-S	294.6	1 424.3	9.2	62.1
Spinta del sovraccarico su R-S	16.4	106.4	0.5	3.5
Peso della struttura (prefabb+platea)	4.1	14.8	130.7	386.2
Peso della terra e del sovraccarico	26.7	111.5	881.0	3 675.4
Spinta della terra sulla fondazione	7.0	3.3	0.0	0.0
Peso della fondazione	4.6	3.5	148.2	311.2
<b>TOTALI</b>	<b>S<sub>9</sub> = 353.3</b>	<b>M<sub>9</sub> = 1 663.8</b>	<b>P<sub>9</sub> = 1 169.6</b>	<b>M<sub>8</sub> = 4 438.3</b>

#### RISULTATI DELLA STABILITA' GLOBALE:

VERIFICA della stabilità al ribaltamento rispetto allo spigolo inferiore esterno della fondazione  $\eta_{rib} = M_8/M_9 = 2.668 > 1$   
 VERIFICA della stabilità al ribaltamento rispetto alla base della facciata del prefabb.  $\eta_{rib} = 2748.3 / 1144.4 = 2.402 > 1$   
 Carico sul terreno sotto la platea:  $G_8 = 77.9$  kN      Larghezza dell'impronta d'appoggio . . .  $Q_8 = 0.22$  m  
 Carico sul terreno della fondazione  $G_0 = 1091.7$  kN      Larghezza dell'impronta d'appoggio. . .  $C_8 = 4.20$  m  
 TENSIONE unitaria sul terreno di fondazione secondo Meyerhoff . . . . .  $\sigma_t = 0.260$  MPa  
 OBLIQUITA' del carico sulla fondazione rispetto alla verticale . . . . .  $\beta = 16.8^\circ$   
 VERIFICA della stabilità allo scorrimento: (attriti e forze resistenti) / (spinte e forze motrici) = . . . . . =  $1.920 > 1$

#### Verifica delle sezioni allo s.l.u.

Le sollecitazioni sono calcolate in base a un coefficiente di spinta sulla parete del pannello (formula di Mononobe e Okabe)  $K_0 = 0.317$

Sezione	Sollecitazioni esterne (1)				Descrizione delle sezioni					Aree dei ferri (1)				Sollecitazioni resistenti (1)	
	Md baricentrico	Md + décalage + ecc. incerta	Nd (2)	Vd	H altezza totale	Y altezza utile	B5 lato compresso	B1 larghezza taglio	X1 asse neutro	A1 lato terrapieno	A2 lato facc. o inf. platea	A3 ferri piegati	A4 totale staffe/m	Mrd baricentrico	Vrd
	kN.m	kN.m	kN	kN	cm	cm	cm	cm	cm	cm <sup>2</sup>	cm <sup>2</sup>	cm <sup>2</sup>	cm <sup>2</sup> /m	kN.m	kN
1	202.1	237.6	57.1	73.2	78.7	70.8	124.0	25.0	8.4	25.98	5.34	15.71	34.18	671.8	936.7
2	103.0	132.8	397.1	-120.6	71.1	64.2	124.0	25.0	7.2	10.78	10.68	8.16	3.83	331.9	-257.1
3	-47.4	-70.9	466.7	32.8	55.3	47.7	25.0	25.0	14.2	10.78	10.68	0.00	3.83	-309.6	133.9
5	-37.3	-51.8	-410.6	61.9	32.0	26.0	25.0	25.0	6.9	16.46	21.49	0.00	9.13	-127.5	133.9
7	60.7	67.4	263.9	1.7	65.0	60.0	125.0	50.0	9.4	17.66	5.34	0.00	6.70	438.5	270.6
8	156.2	223.7	263.9	206.1	65.0	60.0	125.0	50.0	9.4	17.66	5.34	5.69	6.70	438.5	481.3
9	217.3	242.3	0.0	194.2	65.0	60.0	125.0	50.0	11.6	34.98	5.34	22.75	6.70	725.1	452.3
10	22.5	30.6	15.5	19.9	48.8	43.8	124.0	25.0	3.7	7.60	5.34	0.00	34.18	123.3	579.2
11	53.2	68.5	25.6	32.8	57.9	52.0	124.0	25.0	4.7	11.40	5.34	1.32	34.18	218.6	687.7
13	106.5	132.1	38.7	49.7	67.5	60.7	124.0	25.0	6.4	17.75	5.34	3.43	34.18	394.8	802.6

(1) Grandezze su un pannello largo 1.25 m.  
(2) Negativo se lo sforzo è di trazione



# 1. Verifica allo stato limite ultimo

CASALPUSTERLENGO (LO)

Prog. P56197

## Dati

$H_m = 11.00$ m	<b>Prefabbricato tipo 110TM</b>	$H_0 = 11.00$ m
$C = 4.80$ m	Altezza della terra contro il pannello	$H = 11.00$ m
$F = 1.70$ m	Sovraccarico sul rilevato . . . . .	$S_0 = 19.6$ kN/m <sup>2</sup>
$M = 1.55$ m	Angolo d'attrito della terra . . . . .	$\varphi = 30^\circ$
$N = 3.25$ m	Peso specifico della terra . . . . .	$P_0 = 17.6$ kN/m <sup>3</sup>
$P = 5.90$ m	Peso specifico del calcestruzzo . . . . .	$Q_0 = 23.5$ kN/m <sup>3</sup>
$Q = 0.75$ m	Coefficiente d'attrito della fondazione	$R_0 = 0.58$

## Verifica statica

Coefficiente di spinta attiva della terra (Rankine Culman) agente su una sezione ideale R-S di altezza	$K_1 = 0.333$
Coefficiente di spinta sulla fondazione P-Q (Rankine)	$K_3 = 0.333$

## SPINTE, PESI E MOMENTI rispetto al punto O (per metro lineare)

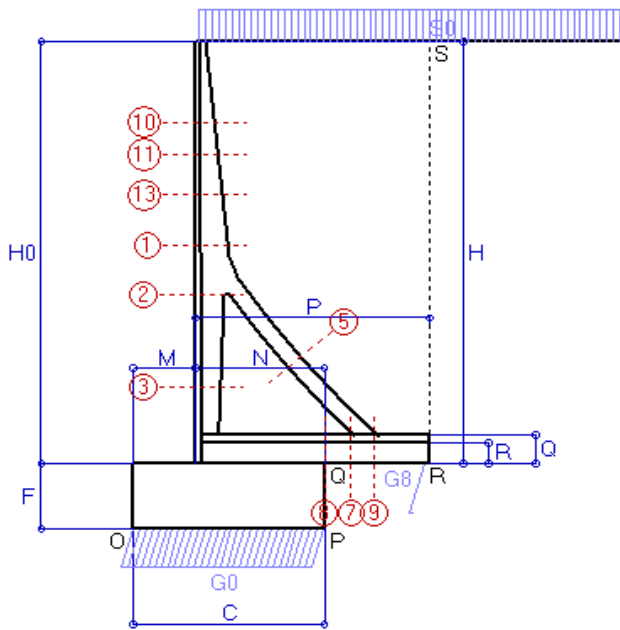

COMPONENTI	ORIZZONTALI		VERTICALI	
	Forze KN	Momenti KN m	Forze KN	Momenti KN m
Spinta della terra su sez. R-S	355.7	1 909.1	0.0	0.0
Spinta del sovraccarico su R-S	71.9	517.4	0.0	0.0
Peso della struttura (prefabb+platea)	0.0	0.0	161.0	541.5
Peso della terra e del sovraccarico	0.0	0.0	1 139.7	5 266.1
Spinta della terra sulla fondazione	8.6	4.8	0.0	0.0
Peso della fondazione	0.0	0.0	191.9	460.6
<b>TOTALI</b>	<b>S<sub>9</sub> = 436.2</b>	<b>M<sub>9</sub> = 2 431.4</b>	<b>P<sub>9</sub> = 1 492.7</b>	<b>M<sub>8</sub> = 6 268.1</b>

## RISULTATI DELLA STABILITA' GLOBALE:

GRADO di stabilità al ribaltamento rispetto allo spigolo inferiore esterno della fondazione $\eta_{rib} = M_8 / M_9$ . . . . .	=	<b>2.578 &gt; 1.5</b>
GRADO di stabilità al ribaltamento rispetto alla base della facciata del prefabbricato $\eta_{rib} = 3791.4 / 1699.6$	=	<b>2.231 &gt; 1.5</b>
Carico sul terreno sotto la platea: $G_8 = 56.8$ kN	Larghezza dell'impronta d'appoggio . . . . .	$Q_8 = 0.15$ m
Carico sul terreno della fondazione $G_0 = 1435.9$ kN	Larghezza dell'impronta d'appoggio. . . . .	$C_8 = 4.80$ m
TENSIONE unitaria sul terreno di fondazione secondo Meyerhoff . . . . .		$\sigma_t = 0.299$ MPa
OBLIQUITA' del carico sulla fondazione rispetto alla verticale . . . . .		$\beta = 16.3^\circ$
GRADO di stabilità allo scorrimento $\eta_{scorr} = (\text{attriti e forze resistenti}) / (\text{spinte e forze motrici})$ . . . . .	=	<b>1.985 &gt; 1.3</b>

## Verifica delle sezioni allo s.l.u.

Le sollecitazioni sono calcolate in base a un coefficiente di spinta sulla parete del pannello (formula di Coulomb)

$K_0 = 0.297$

Sezione	Sollecitazioni esterne (1)				Descrizione delle sezioni					Aree dei ferri (1)				Sollecitazioni resistenti (1)	
	Md baricentrico kN.m	Md + décalage + ecc. incerta kN.m	Nd (2) kN	Vd kN	H altezza totale cm	Y altezza utile cm	B5 lato compresso cm	B1 larghezza taglio cm	X1 asse neutro cm	A1 lato terrapieno cm <sup>2</sup>	A2 lato facc. o inf. platea cm <sup>2</sup>	A3 ferri piegati cm <sup>2</sup>	A4 totale staffe/m cm <sup>2</sup> /m	Mrd baricentrico kN.m	Vrd kN
1	381.9	<b>444.1</b>	105.2	<b>120.2</b>	83.1	74.7	124.0	25.0	9.2	29.09	6.16	17.69	38.20	<b>802.6</b>	<b>988.1</b>
2	230.3	<b>284.5</b>	669.9	<b>-214.2</b>	74.4	67.5	124.0	25.0	8.9	13.89	12.32	8.73	4.37	<b>477.1</b>	<b>-270.2</b>
3	-61.3	<b>-98.6</b>	782.6	<b>45.8</b>	60.1	52.5	25.0	25.0	20.3	13.89	12.32	0.00	4.37	<b>-460.6</b>	<b>143.2</b>
5	-70.4	<b>-106.0</b>	-699.0	<b>109.8</b>	42.0	36.0	25.0	25.0	5.7	20.17	21.49	0.00	6.74	<b>-142.9</b>	<b>156.4</b>
7	193.5	<b>240.8</b>	449.3	<b>57.4</b>	75.0	70.0	125.0	50.0	11.9	21.49	6.16	0.00	7.01	<b>657.2</b>	<b>330.1</b>
8	327.7	<b>452.9</b>	449.3	<b>312.0</b>	75.0	70.0	125.0	50.0	11.9	21.49	6.16	6.28	7.01	<b>657.2</b>	<b>574.4</b>
9	376.4	<b>428.2</b>	0.0	<b>333.4</b>	75.0	70.0	125.0	50.0	13.7	42.03	6.16	26.45	7.01	<b>1016.9</b>	<b>542.2</b>
10	38.7	<b>51.7</b>	28.2	<b>31.4</b>	49.2	44.0	124.0	25.0	3.7	7.60	6.16	0.00	38.20	<b>125.6</b>	<b>582.0</b>
11	87.4	<b>110.9</b>	44.7	<b>50.0</b>	58.2	52.1	124.0	25.0	4.8	11.40	6.16	1.30	38.20	<b>222.3</b>	<b>689.8</b>
13	185.9	<b>227.5</b>	69.0	<b>77.9</b>	69.4	62.2	124.0	25.0	6.6	18.35	6.16	3.72	38.20	<b>424.1</b>	<b>823.1</b>

(1) Grandezze su un pannello largo 1.25 m.

27/06/08

(2) Negativo se lo sforzo è di trazione

## 2. Verifica della fessurazione

COMUNE DI CASALPUSTERLENGO - SS9 VIA EMILIA - VARIANTE DI CASALPUS

CASALPUSTERLENGO (LO)

Impresa:

Prog. P56197

### Dati

H <sub>m</sub> = 11.00 m	<b>Prefabbricato tipo 110TM</b>	H <sub>0</sub> = 11.00 m
C = 4.80 m	Altezza della terra contro il pannello	H = 11.00 m
F = 1.70 m	Angolo d'attrito della terra . . . . .	φ = 30°
M = 1.55 m	Sovraccarico sul rilevato . . . . .	S <sub>0</sub> = 19.6 kN/m <sup>2</sup>
N = 3.25 m	Peso specifico della terra . . . . .	P <sub>0</sub> = 17.6 kN/m <sup>3</sup>
P = 5.90 m	Peso specifico del calcestruzzo . . . . .	Q <sub>0</sub> = 23.5 kN/m <sup>3</sup>
Q = 0.75 m	Coefficiente d'attrito della fondazione	R <sub>0</sub> = 0.58

### Verifica statica

Coefficiente di spinta attiva della terra (Rankine Culman) λ<sub>1</sub> = 0.333  
 agente su una sezione ideale R-S di altezza H<sub>3</sub> = 11.00 m  
 Coefficiente di spinta sulla fondazione P-Q (Rankine) λ<sub>3</sub> = 0.333

SPINTE, PESI E MOMENTI rispetto al punto O (per metro lineare)

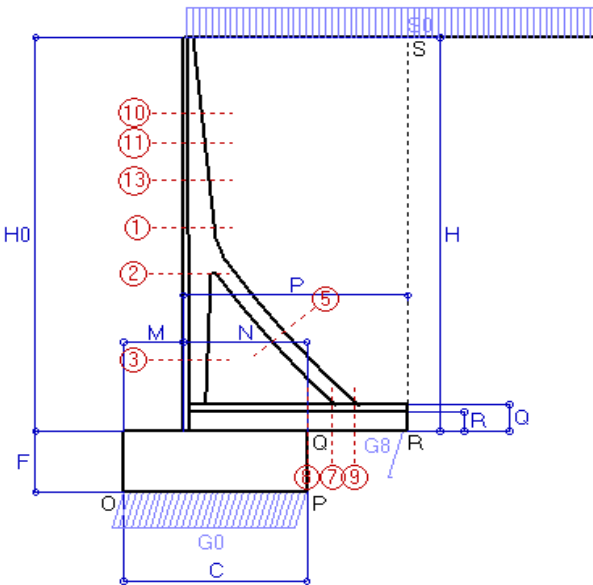

Spinta della terra su sez. R-S  
 Spinta del sovraccarico su R-S  
 Peso della struttura (prefabb+platea)  
 Peso della terra e del sovraccarico  
 Spinta della terra sulla fondazione  
 Peso della fondazione

Totali

	FORZE ORIZZONTALI		FORZE VERTICALI	
	Forze KN	Momenti KN m	Forze KN	Momenti KN m
	355.74	1 909.14	0.00	0.00
	71.87	517.44	0.00	0.00
	0.00	0.00	161.01	541.45
	0.00	0.00	1 139.72	5 266.05
	8.61	4.82	0.00	0.00
	0.00	0.00	191.92	460.62
<b>S<sub>9</sub> =</b>	<b>436.21</b>	<b>M<sub>9</sub> = 2 431.40</b>	<b>P<sub>9</sub> = 1 492.65</b>	<b>M<sub>8</sub> = 6 268.12</b>

GRADO di stabilità al ribaltamento η<sub>rib</sub> = M<sub>8</sub> / M<sub>9</sub> . . . . . = 2.578

GRADO di stabilità allo scorrimento η<sub>scorr</sub> = (attriti e forze resistenti) / (spinte e forze motrici) . . . . . = 1.985

Carico sul terreno sotto la platea: G<sub>8</sub> = 56.78 kN      Larghezza dell'impronta d'appoggio . Q<sub>8</sub> = 0.15 m

Carico sul terreno della fondazione: G<sub>0</sub> = 1435.88 kN      Larghezza dell'impronta d'appoggio. . C<sub>8</sub> = 4.80 m

TENSIONE unitaria sul terreno di fondazione secondo Meyerhoff . . . . . σ<sub>t</sub> = 0.299 MPa

OBLIQUITA' del carico rispetto al terreno di fondazione . . . . . β = 16.3°

### Verifica della fessurazione<sup>(1)</sup>

Il manufatto è prodotto in serie dichiarata a sensi art. 9 della legge 5/11/1971 n. 1086 (comunicaz. al Consiglio Sup. LL.PP. recepita col n. 54366)

Le sollecitazioni sono calcolate in base a un coefficiente di spinta sulla parete del pannello (formula di Coulomb) λ<sub>0</sub> = 0.297

SEZIONE N°	SOLLECITAZIONI <sup>(1)</sup>			Larghezza di compar- tecipazione cm	ALTEZZE		AREA dei FERRI <sup>(1)</sup>		TENSIONI			Fessurazion apertura fessure mm
	Momento flettente KN m	Sforzo normale <sup>(2)</sup> KN	Taglio KN		totale H cm	utile Y cm	lato terrapieno cm <sup>2</sup>	lato facciata o inf. platea cm <sup>2</sup>	acciaio σ <sub>a</sub> Mpa	calcestr. σ <sub>c</sub> Mpa	ricoprim. c mm	
1	244.2	74.2	122.8	124.0	83.1	74.7	29.09	6.16	124	3.58	35	<b>0.051</b>
2	37.9	484.0	-143.4	124.0	74.4	67.5	13.89	12.32	83	4.16	35	<b>0.000</b>
3	-162.9	554.5	0.0	25.0	60.1	52.6	13.89	12.32	-18	3.45	35	<b>0.000</b>
5	65.8	-491.1	58.3	0.0	42.0	29.9	20.17	21.49	172	0.00	35	<b>0.091</b>
7	35.7	315.7	47.8	125.0	75.0	70.0	21.49	6.16	50	2.28	45	<b>0.000</b>
8	136.6	315.7	230.0	125.0	75.0	70.0	21.49	6.16	119	3.83	45	<b>0.000</b>
9	269.2	0.0	185.2	125.0	75.0	70.0	42.03	6.16	102	3.02	45	<b>0.044</b>
10	23.4	19.8	28.0	124.0	49.2	44.0	7.60	6.16	77	1.30	35	<b>0.000</b>
11	54.3	31.4	47.0	124.0	58.2	52.1	11.40	6.16	101	1.89	35	<b>0.000</b>
13	117.5	48.6	76.7	124.0	69.4	62.2	18.35	6.16	114	2.58	35	<b>0.000</b>

(1) Grandezze su un pannello largo 1.25 m.

(2) Negativo se lo sforzo è di trazione

### 3. Verifica sismica

Comune di Casalpusterlengo

Prog. P56197

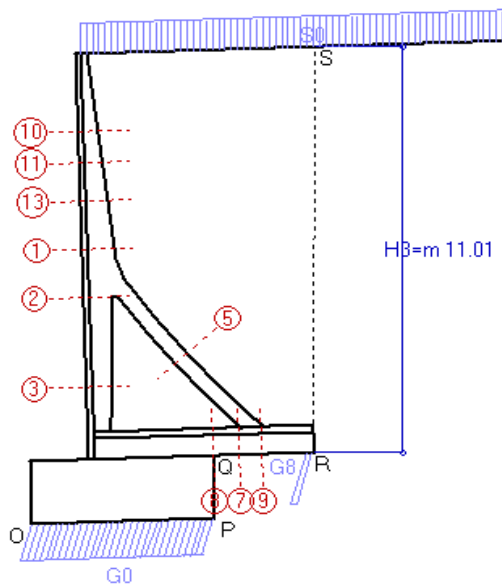

Angolo di rotazione sismica  $\Theta = 1.79^\circ$   
Coefficiente sismico orizzontale  $K_h = 0.031$

#### Dati

$H_m = 11.00$  m  
 $C = 4.80$  m  
 $F = 1.70$  m  
 $M = 1.55$  m  
 $N = 3.25$  m  
 $P = 5.90$  m  
 $Q = 0.75$  m

**Zona sismica 4**  
**Prefabbricato tipo 110TM**

Altezza della terra contro il pannello  
Sovraccarico sul rilevato (25%)  
Categoria del suolo di fondazione  
Fattore di flessibilità e spostabilità  
Fattore di importanza  
Coeff. di amplificazione topografica  
Pendenza del rilevato a tergo del mu  
Scarpa della facciata del pannello  
Pendenza dell'appoggio della fondaz

$a_g/g = 0.05$   
 $H_0 = 11.00$  m  
 $H = 11.00$  m  
 $S_0 = 4.9$  kN/m<sup>2</sup>  
 $C (S=1.25)$   
 $r = 2$   
 $\gamma_1 = 1$   
 $ST = 1.0$   
 $l_b = 3.1\%$   
 $l_6 = -3.1\%$   
 $l_7 = -3.1\%$

#### Verifica statica

Coefficiente di spinta attiva della terra (Mononobe e Okabe) agente su una sezione ideale R-S di altezza  $K_1 = 0.334$   
 $H_3 = 11.01$  m  
Coefficiente di spinta sulla fondazione P-Q (Rankine)  $K_3 = 0.333$

#### SPINTE, PESI E MOMENTI rispetto al punto O (per metro lineare)

COMPONENTI	ORIZZONTALI		VERTICALI	
	Forze KN	Momenti KN m	Forze KN	Momenti KN m
Spinta della terra su sez. R-S	356.4	1 913.5	11.1	83.0
Spinta del sovraccarico su R-S	18.0	129.6	0.6	4.2
Peso della struttura (prefabb+platea)	5.0	19.8	161.0	541.5
Peso della terra e del sovraccarico	32.0	148.3	1 053.0	4 875.8
Spinta della terra sulla fondazione	9.3	4.9	0.0	0.0
Peso della fondazione	6.0	5.1	191.9	460.6
<b>TOTALI</b>	$S_g = 426.8$	$M_g = 2 221.3$	$P_g = 1 417.6$	$M_g = 5 965.0$

#### RISULTATI DELLA STABILITA' GLOBALE:

VERIFICA della stabilità al ribaltamento rispetto allo spigolo inferiore esterno della fondazione  $\eta_{rib} = M_g/M_g = 2.685 > 1$   
 VERIFICA della stabilità al ribaltamento rispetto alla base della facciata del prefabb.  $\eta_{rib} = 3604.6 / 1511.8 = 2.384 > 1$   
 Carico sul terreno sotto la platea:  $G_8 = 76.9$  kN      Larghezza dell'impronta d'appoggio  $Q_8 = 0.20$  m  
 Carico sul terreno della fondazione  $G_0 = 1340.7$  kN      Larghezza dell'impronta d'appoggio  $C_8 = 4.80$  m  
 TENSIONE unitaria sul terreno di fondazione secondo Meyerhoff  $\sigma_t = 0.279$  MPa  
 OBLIQUITA' del carico sulla fondazione rispetto alla verticale  $\beta = 16.8^\circ$   
 VERIFICA della stabilità allo scorrimento: (attriti e forze resistenti) / (spinte e forze motrici) = 1.927 > 1

#### Verifica delle sezioni allo s.l.u.

Le sollecitazioni sono calcolate in base a un coefficiente di spinta sulla parete del pannello (formula di Mononobe e Okabe)  $K_0 = 0.317$

Sezione	Sollecitazioni esterne (1)				Descrizione delle sezioni					Aree dei ferri (1)				Sollecitazioni resistenti (1)	
	Md baricentrico kN.m	Md + décalage + ecc. incerta kN.m	Nd (2) kN	Vd kN	H altezza totale cm	Y altezza utile cm	B5 lato compresso cm	B1 larghezza-taglio cm	X1 asse neutro cm	A1 lato terrapieno cm <sup>2</sup>	A2 lato facc. o inf. platea cm <sup>2</sup>	A3 ferri piegati cm <sup>2</sup>	A4 totale staffe/m cm <sup>2</sup> /m	Mrd baricentrico kN.m	Vrd kN
1	260.9	305.1	65.9	85.7	83.1	74.7	124.0	25.0	9.1	29.09	6.16	17.69	38.20	793.3	988.1
2	151.6	192.9	481.5	-151.7	74.4	67.5	124.0	25.0	8.2	13.89	12.32	8.73	4.37	439.8	-312.0
3	-52.5	-81.6	565.3	37.6	60.1	52.5	25.0	25.0	15.0	13.89	12.32	0.00	4.37	-401.8	143.2
5	-45.3	-68.2	-500.3	70.6	42.0	36.0	25.0	25.0	6.8	20.17	21.49	0.00	6.74	-173.3	156.4
7	137.4	177.3	321.6	50.6	75.0	70.0	125.0	50.0	11.1	21.49	6.16	0.00	7.01	623.2	330.1
8	240.0	332.3	321.6	230.5	75.0	70.0	125.0	50.0	11.1	21.49	6.16	6.28	7.01	623.2	573.7
9	296.0	331.8	0.0	229.7	75.0	70.0	125.0	50.0	13.7	42.03	6.16	26.45	7.01	1016.9	542.2
10	24.6	33.3	16.0	21.1	49.2	44.0	124.0	25.0	3.7	7.60	6.16	0.00	38.20	124.0	582.0
11	57.1	73.2	26.2	34.4	58.2	52.1	124.0	25.0	4.7	11.40	6.16	1.30	38.20	219.3	689.8
13	124.4	153.5	41.9	54.7	69.4	62.2	124.0	25.0	6.5	18.35	6.16	3.72	38.20	418.8	823.1

(1) Grandezze su un pannello largo 1.25 m.

27/06/08

(2) Negativo se lo sforzo è di trazione