

CHIAVE DI LETTURA DELLE TABELLE DELLA SEGNALETICA VERTICALE

A = LATO PER CARTELLI TRIANGOLARI
B = DIAMETRO PER CARTELLI CIRCOLARI

CLASSI DELLA PELLICOLA
PERFORMATIVE COME
DEFINITE NEL
D.M. 11.11.1995
N° 1034
E ALTA RISPOSTA
LUMINOSA
K=2 AD ALTA RISPOSTA
LUMINOSA

LUNGHEZZA DEI
SUPPORTI

NOTA 1: I PANNELLI INTERIORI DEVONO ESSERE PERMANENTI, IMPERMEABILI E COLORI A QUANTO PRESTAZIONI DEF. DEL 16.12.1992 N° 495 E SUCCESSIVE MODIFICHE ED INTERPRETAZIONI

NOTA 2: PELLICOLE SENSIBILI PER PANNELLI INTERIORI
PELLICOLE NON RIETTESIVI PER PANNELLI INTERIORI
ALLUMINO 29/70 PER DISCHI TRIANGOLI E PANNELLI INTERIORI

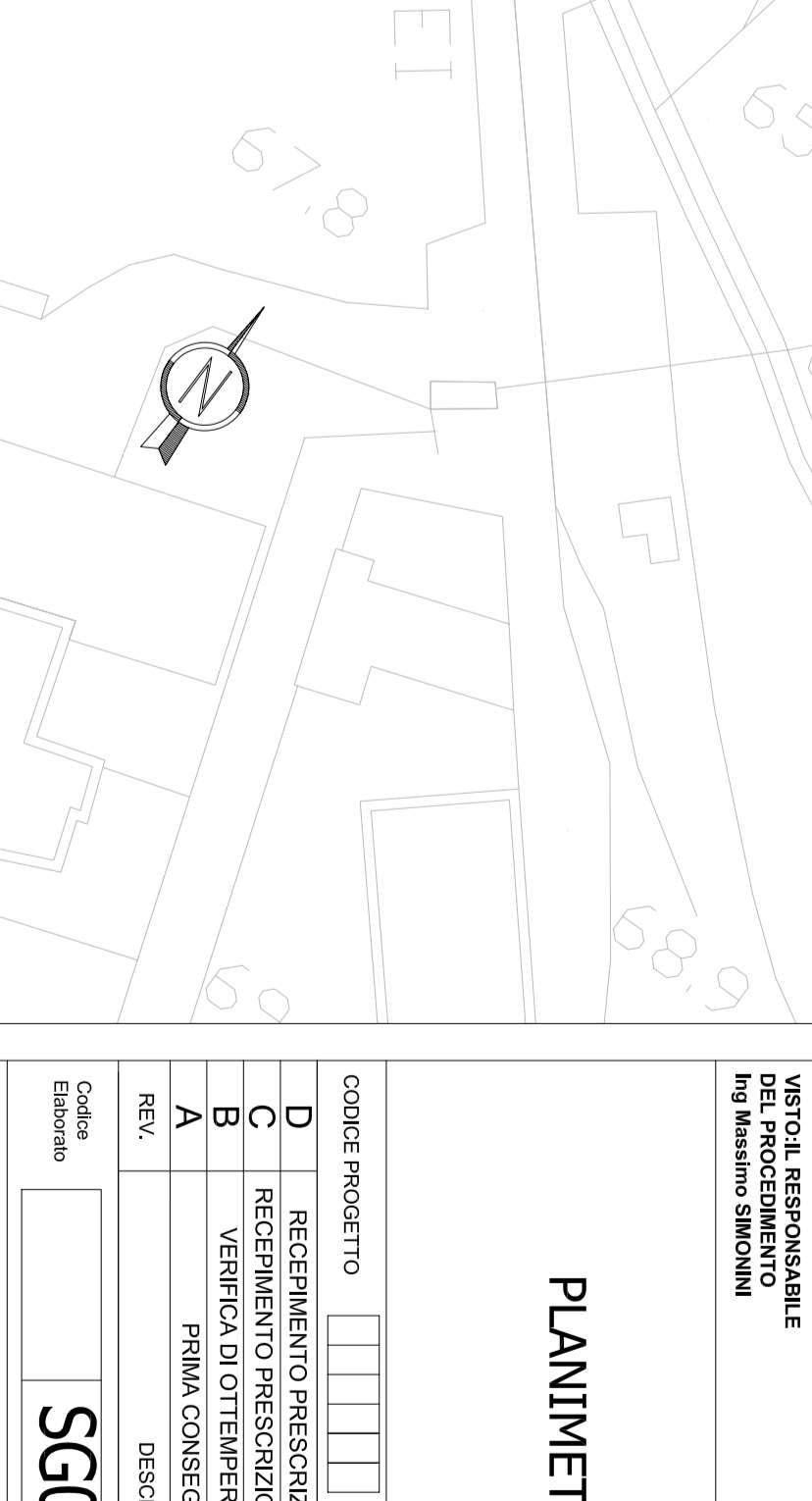
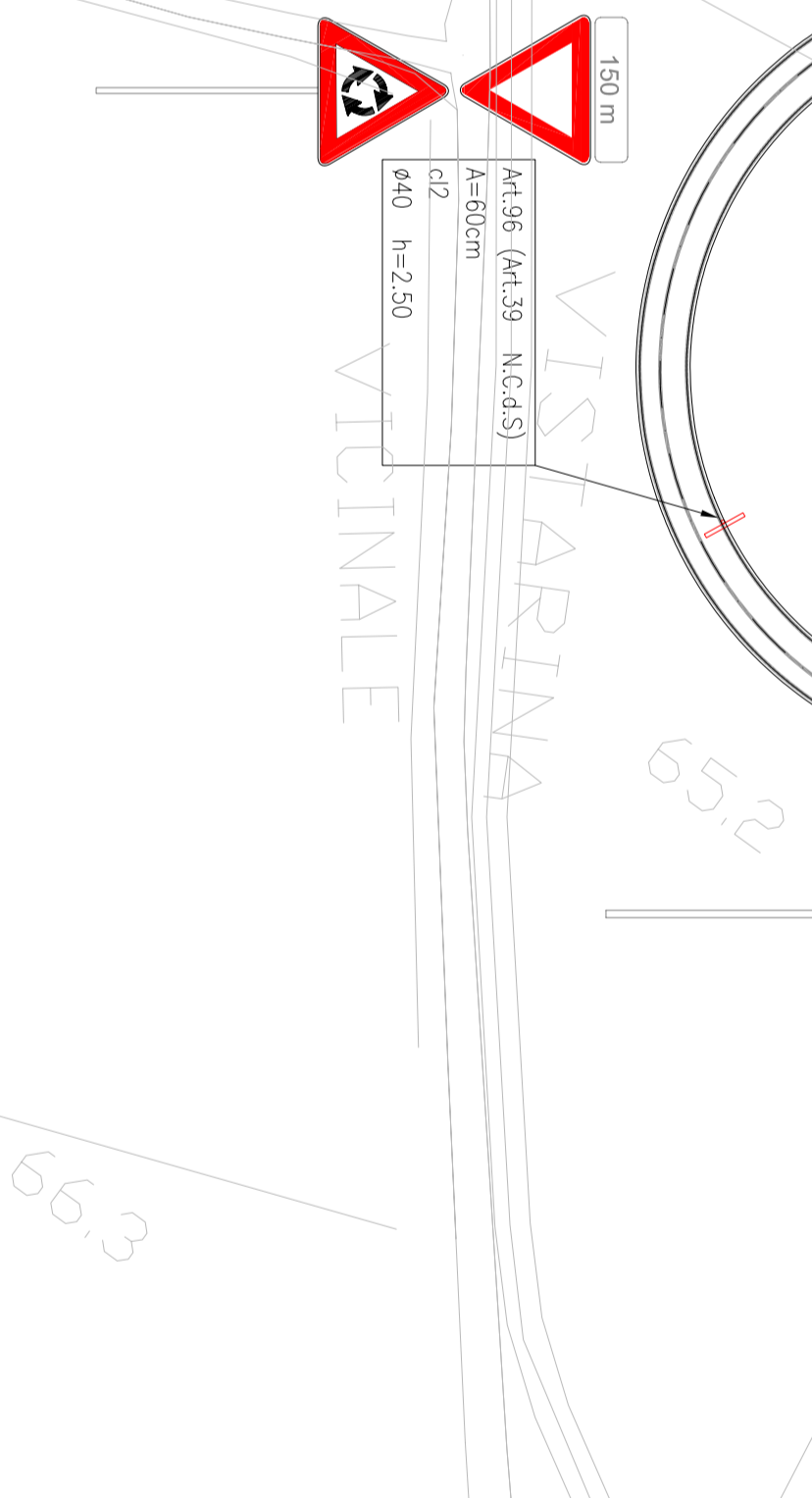
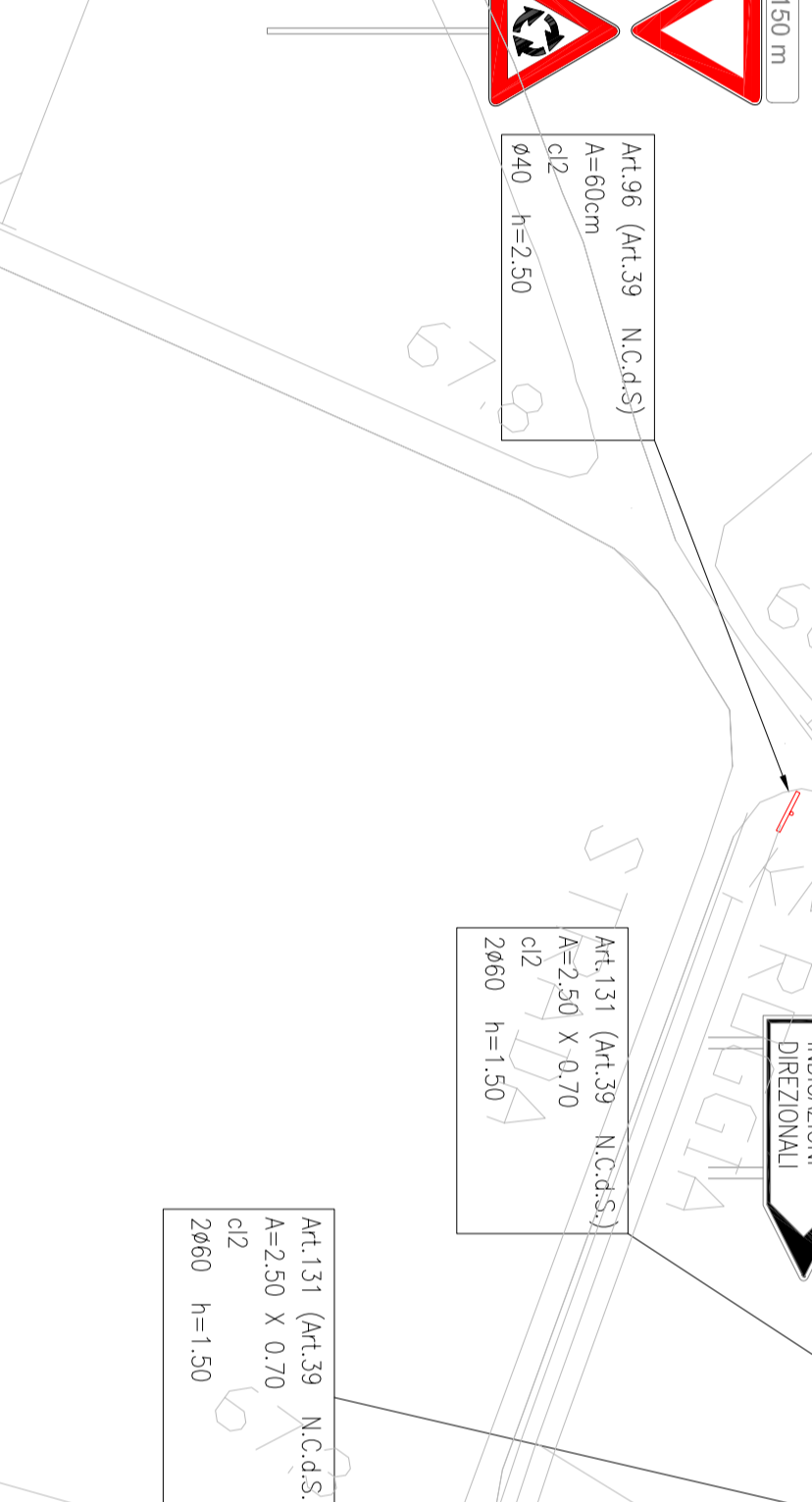
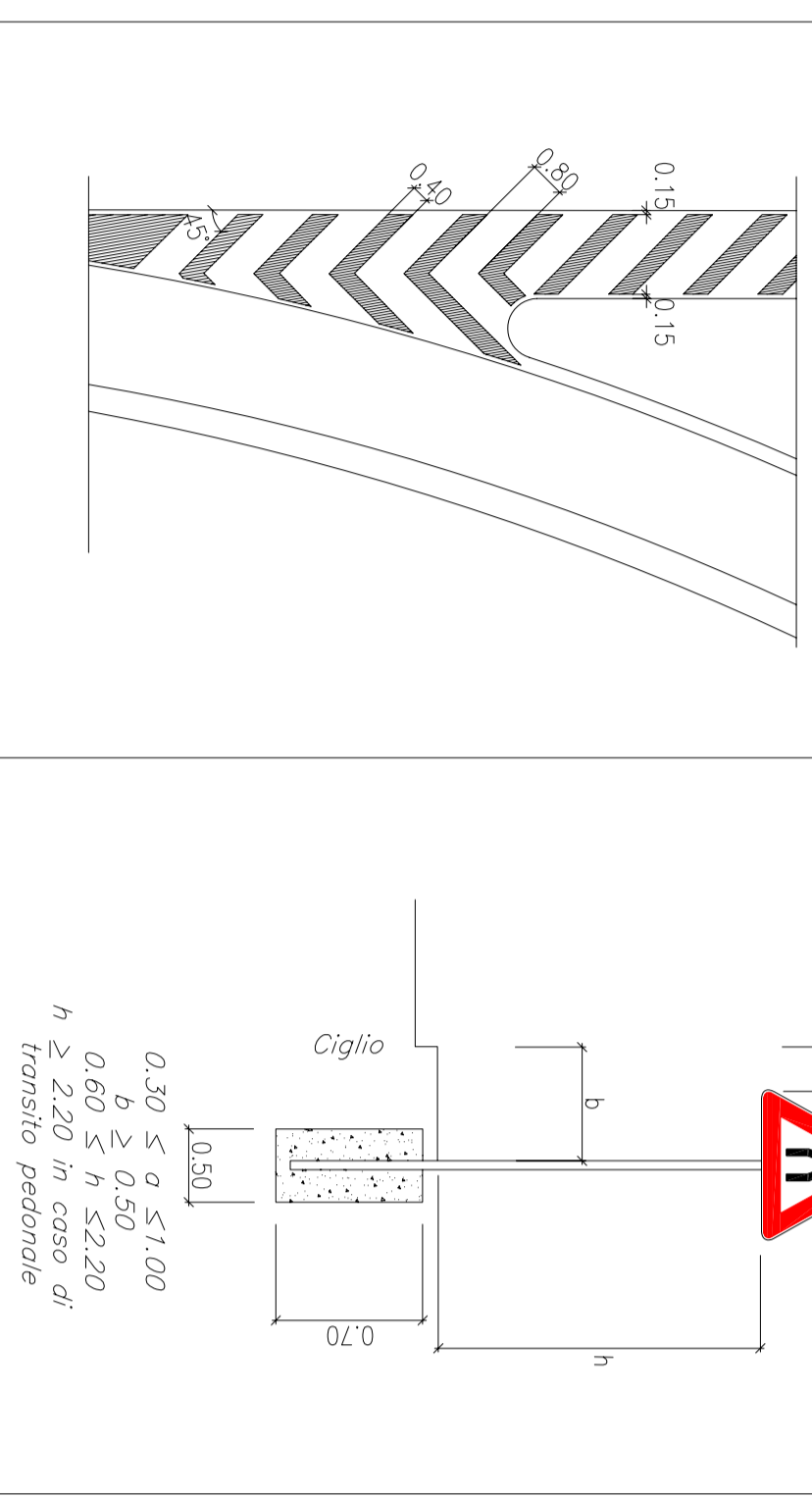
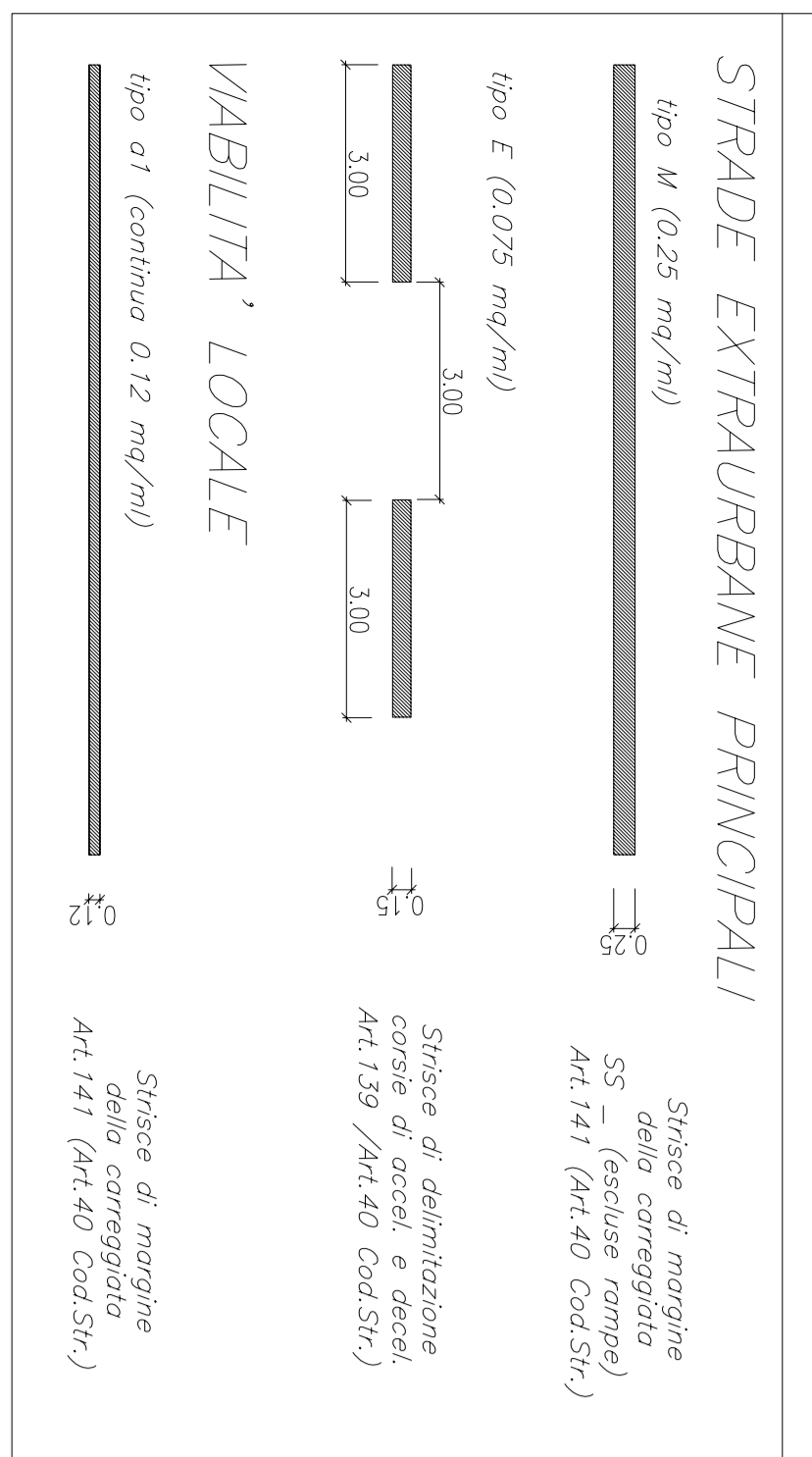
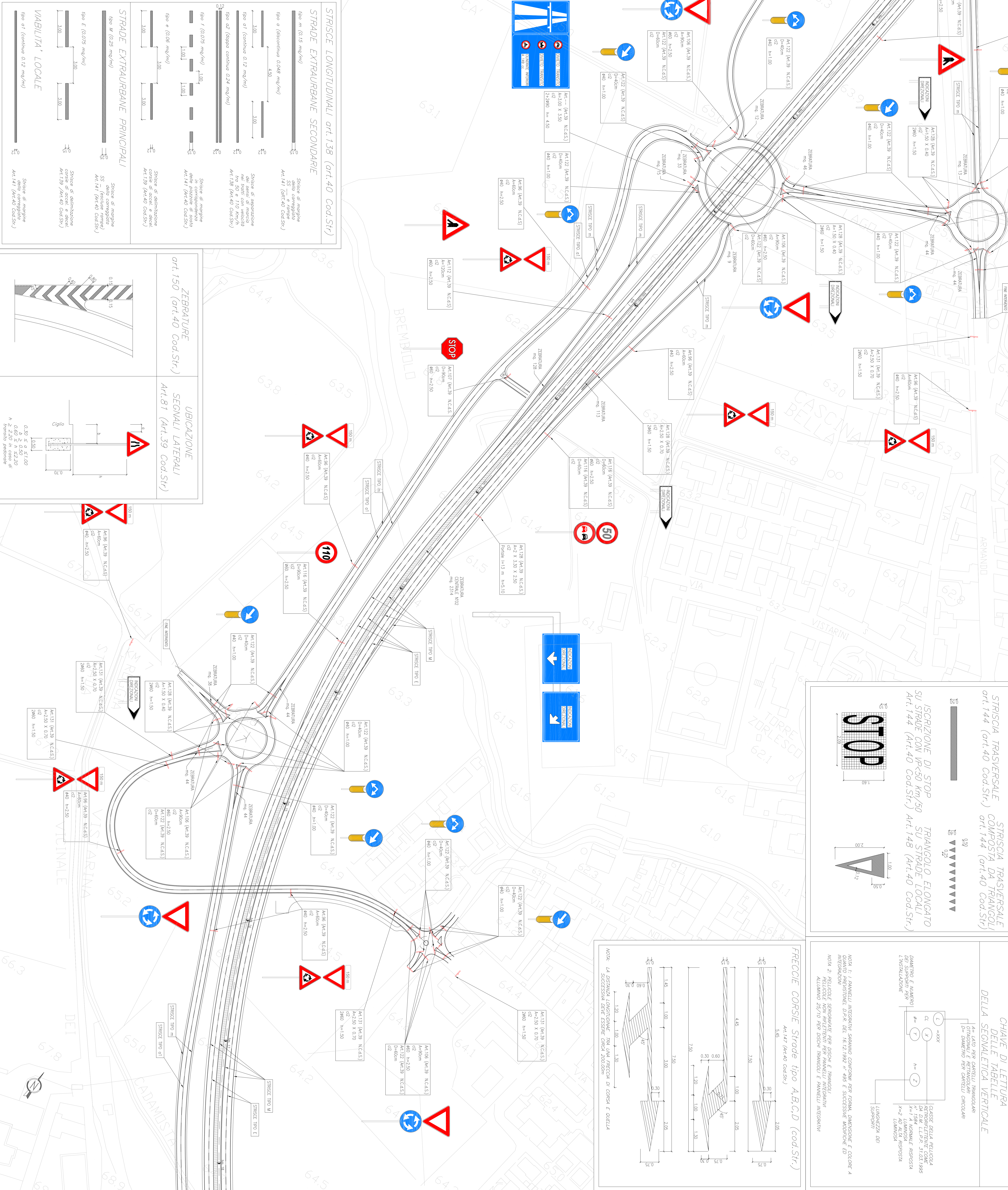
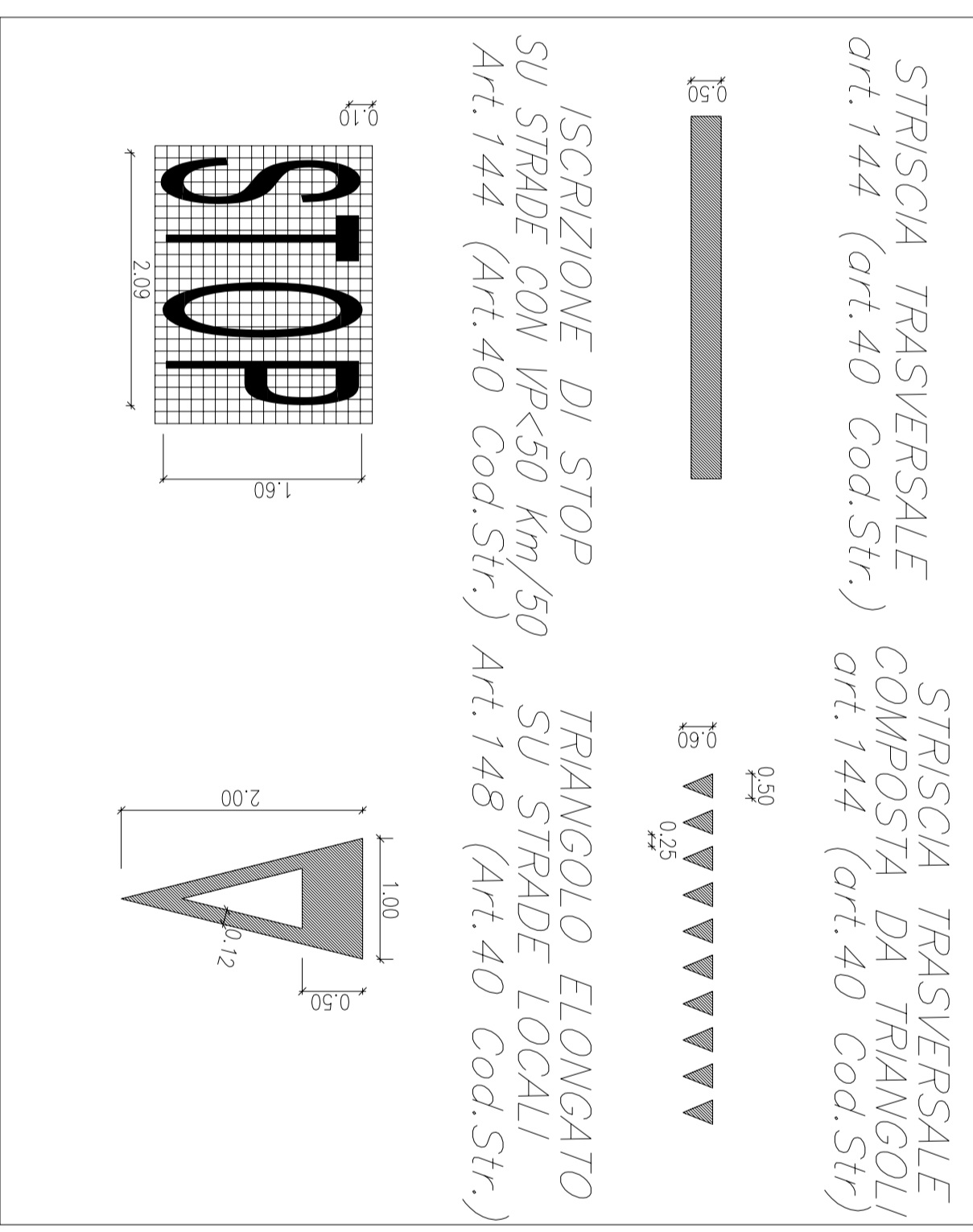
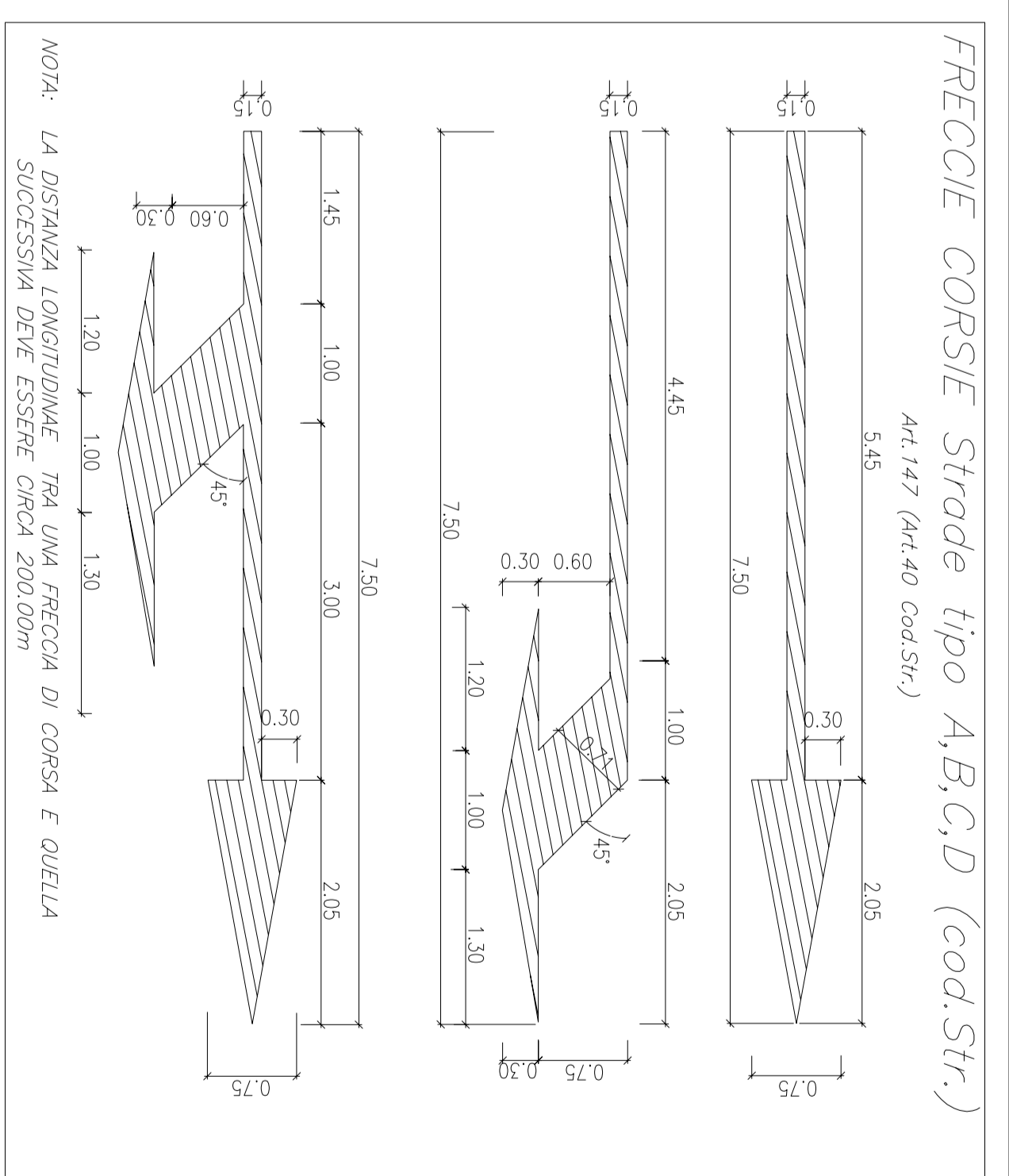

Anas Spa
DIREZIONE CENTRALE PROGETTAZIONE

S.S. N. 9 "Via Emilia"
Variante di Casalesteno/Enzola ed eliminazione
passaggio a livello sulla Sp ex S.S. N. 294

PROGETTO DEFINITIVO

CONTRIBUTI SPECIALISTICI

INGEGNERIA	Arch. Stefano Bazzani	INGEGNERIA	Arch. Stefano Bazzani
PROGETTAZIONE	Arch. Stefano Bazzani	PROGETTAZIONE	Arch. Stefano Bazzani
VERIFICA	Arch. Stefano Bazzani	VERIFICA	Arch. Stefano Bazzani
COORDINAMENTO	Arch. Stefano Bazzani	COORDINAMENTO	Arch. Stefano Bazzani
REDAZIONE	Arch. Stefano Bazzani	REDAZIONE	Arch. Stefano Bazzani

PIANIMETRIA SEGNALETICA TAVOLA 2 DI 10

COMPLESSO PROGETTO

A	VERIFICA DI OTTIMITA' AL SEGNETO VIA	DATA	15/02/2011
B	VERIFICA DI OTTIMITA' AL SEGNETO VIA	DATA	15/02/2011
C	VERIFICA DI OTTIMITA' AL SEGNETO VIA	DATA	15/02/2011
D	VERIFICA DI OTTIMITA' AL SEGNETO VIA	DATA	15/02/2011
E	VERIFICA DI OTTIMITA' AL SEGNETO VIA	DATA	15/02/2011
F	VERIFICA DI OTTIMITA' AL SEGNETO VIA	DATA	15/02/2011
G	VERIFICA DI OTTIMITA' AL SEGNETO VIA	DATA	15/02/2011
H	VERIFICA DI OTTIMITA' AL SEGNETO VIA	DATA	15/02/2011
I	VERIFICA DI OTTIMITA' AL SEGNETO VIA	DATA	15/02/2011
J	VERIFICA DI OTTIMITA' AL SEGNETO VIA	DATA	15/02/2011
K	VERIFICA DI OTTIMITA' AL SEGNETO VIA	DATA	15/02/2011
L	VERIFICA DI OTTIMITA' AL SEGNETO VIA	DATA	15/02/2011
M	VERIFICA DI OTTIMITA' AL SEGNETO VIA	DATA	15/02/2011
N	VERIFICA DI OTTIMITA' AL SEGNETO VIA	DATA	15/02/2011
O	VERIFICA DI OTTIMITA' AL SEGNETO VIA	DATA	15/02/2011
P	VERIFICA DI OTTIMITA' AL SEGNETO VIA	DATA	15/02/2011
Q	VERIFICA DI OTTIMITA' AL SEGNETO VIA	DATA	15/02/2011
R	VERIFICA DI OTTIMITA' AL SEGNETO VIA	DATA	15/02/2011
S	VERIFICA DI OTTIMITA' AL SEGNETO VIA	DATA	15/02/2011
T	VERIFICA DI OTTIMITA' AL SEGNETO VIA	DATA	15/02/2011
U	VERIFICA DI OTTIMITA' AL SEGNETO VIA	DATA	15/02/2011
V	VERIFICA DI OTTIMITA' AL SEGNETO VIA	DATA	15/02/2011
W	VERIFICA DI OTTIMITA' AL SEGNETO VIA	DATA	15/02/2011
X	VERIFICA DI OTTIMITA' AL SEGNETO VIA	DATA	15/02/2011
Y	VERIFICA DI OTTIMITA' AL SEGNETO VIA	DATA	15/02/2011
Z	VERIFICA DI OTTIMITA' AL SEGNETO VIA	DATA	15/02/2011