

COMMITTENTE:



PROGETTAZIONE:



**DIRETTRICE FERROVIARIA MESSINA - CATANIA - PALERMO**

**NUOVO COLLEGAMENTO PALERMO - CATANIA**

**U.O. INFRASTRUTTURE CENTRO**

**PROGETTO DEFINITIVO**

**TRATTA CALTANISSETTA XIRBI - NUOVA ENNA (LOTTO 4A)**

Opere di sostegno variante linea storica

TR51: Paratia di sostegno in sx MU53

Relazione di calcolo

SCALA:

-

COMMESSA    LOTTO    FASE    ENTE    TIPO DOC.    OPERA/DISCIPLINA    Progr.    REV.

RS3U    40    D    29    CL    MU5300    001    B

Rev.	Descrizione	Redatto	Data	Verificato	Data	Approvato	Data	Autorizzato Data
A	Emissione Esecutiva	ATI Sintagma Rocksoll - Edin	Gen-2020	M.Arcangeli	Gen-2020	A.Barreca	Gen-2020	F.Arduini
B	Emissione Esecutiva	ATI Sintagma Rocksoll - Edin	Apr-2020	M.Arcangeli	Apr-2020	A.Barreca	Apr-2020	0

ITALFERR S.p.A.  
 Direzione Tecnica  
 Infrastrutture Centro  
 Direzione Edilizia  
 Direzione Lavori  
 Direzione Sicurezza  
 Direzione Ambiente  
 Direzione Patrimonio

	<b>DIRETTRICE FERROVIARIA MESSINA – CATANIA – PALERMO          NUOVO COLLEGAMENTO PALERMO – CATANIA          TRATTA CALTANISSETTA XIRBI – ENNA (LOTTO 4/A)          OPERE DI SOSTEGNO VARIANTE LINEA STORICA</b>												
TR51: Paratia di sostegno in sx MU53: RELAZIONE DI CALCOLO	<table border="1"> <thead> <tr> <th>COMMESSA</th> <th>LOTTO</th> <th>CODIFICA</th> <th>DOCUMENTO</th> <th>REV.</th> <th>FOGLIO</th> </tr> </thead> <tbody> <tr> <td>RS3U</td> <td>40 D 29</td> <td>CL</td> <td>MU5300001</td> <td>B</td> <td>1 di 57</td> </tr> </tbody> </table>	COMMESSA	LOTTO	CODIFICA	DOCUMENTO	REV.	FOGLIO	RS3U	40 D 29	CL	MU5300001	B	1 di 57
COMMESSA	LOTTO	CODIFICA	DOCUMENTO	REV.	FOGLIO								
RS3U	40 D 29	CL	MU5300001	B	1 di 57								

## INDICE

1	PREMESSA.....	3
2	SCOPO E CONTENUTI DEL DOCUMENTO .....	3
3	NORMATIVA DI RIFERIMENTO.....	6
4	ALLEGATI.....	6
5	MATERIALI.....	7
6	DESCRIZIONE DELL'OPERA.....	8
7	FASE CONOSCITIVA.....	9
7.1	INQUADRAMENTO GEOLOGICO - GEOTECNICO.....	9
7.2	CARATTERIZZAZIONE E MODELLAZIONE GEOTECNICA .....	9
7.2.1	<i>Definizione dei valori caratteristici dei parametri geotecnici utilizzati nelle analisi .....</i>	9
7.2.2	<i>Il regime idraulico .....</i>	9
7.3	CARATTERISTICHE DEL SITO E DEFINIZIONE DELL'AZIONE SISMICA.....	10
8	SOLUZIONI PROGETTUALI .....	12
8.1.1	<i>Opere di sostegno - paratie .....</i>	12
9	CARATTERISTICHE DEI MATERIALI STRUTTURALI .....	13
10	CRITERI DI VERIFICA DELLE OPERE – PARATIE .....	14
10.1	OPERE DI SOSTEGNO .....	14
10.1.1	<i>Azioni.....</i>	14
10.1.2	<i>Combinazioni di calcolo e approcci progettuali.....</i>	14
10.1.3	<i>Stabilità globale.....</i>	16
11	CRITERI DI CALCOLO DEL SOFTWARE .....	17
12	VERIFICA DELLE OPERE.....	18
12.1	OPERE DI SOSTEGNO – PARATIE.....	18
12.1.1	<i>Paratia tipo C .....</i>	19

12.1.1.1	<i>Sintesi dei risultati</i> .....	22
12.1.1.2	<i>Stabilità geotecnica della paratia</i> .....	25
12.1.1.3	<i>Verifica del cordolo</i> .....	35
12.1.2	<i>Paratia tipo B</i> .....	39
12.1.2.1	<i>Sintesi dei risultati</i> .....	41
12.1.2.2	<i>Stabilità geotecnica della paratia</i> .....	43
12.1.2.3	<i>Verifica del cordolo</i> .....	54
12.1.3	<i>Incidenza Paratia tipo B</i> .....	57
12.1.4	<i>Incidenza Paratia tipo C</i> .....	57

## 1 PREMESSA

Il presente documento riguarda il dimensionamento delle opere di sostegno inquadrate all'interno dei lavori di costruzione del nuovo collegamento ferroviario Palermo-Catania, specificamente del Lotto 4a dalla progressiva chilometrica 1+780.66 alla 1+844.26 (tratto in variante).

## 2 SCOPO E CONTENUTI DEL DOCUMENTO

Le opere di sostegno in esame consistono in paratie di pali trivellati così distinte e estese:

- Paratia "tipo C" ovvero , paratia di 2 pali disposti a quinconce di diametro 1000 mm e interasse pari a 1.30 m, che si estende dal km 1+780.66 al km 1+831.26 (complessivamente 80m)

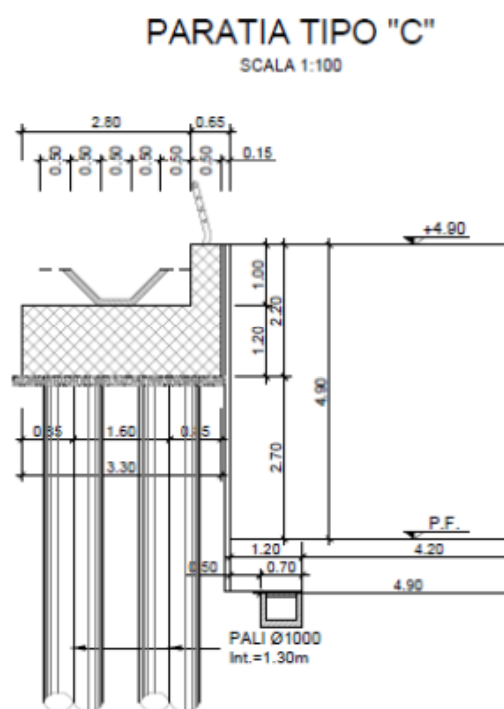

- Paratia , "tipo B" realizzata con palo di diametro 1000 mm e interasse pari a 1.30 m , che si estende dal km 1+770.66 per 10 m, e dal km 1+831.26 per altri 12m.

### PARATIA TIPO "B"

SCALA 1:100

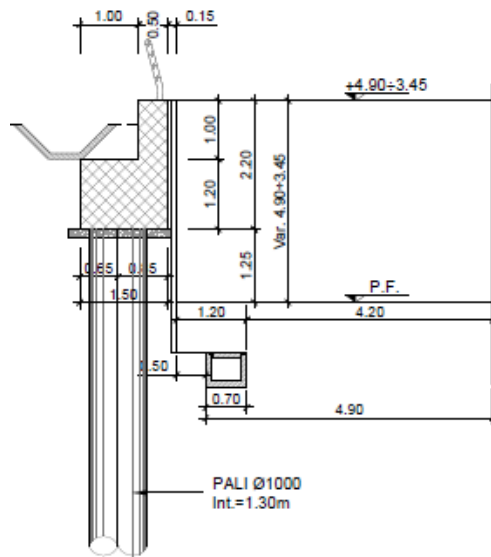

In accordo con la Normativa vigente, al fine di valutare i parametri di azione sismica dell'area, si utilizzano le seguenti coordinate: lat = 37.537916 e long.= 14.082561

Si riporta inoltre di seguito in figura la posizione geografica dell'opera in esame.

	<b>DIRETTRICE FERROVIARIA MESSINA – CATANIA – PALERMO</b> <b>NUOVO COLLEGAMENTO PALERMO – CATANIA</b> <b>TRATTA CALTANISSETTA XIRBI – ENNA (LOTTO 4/A)</b> <b>OPERE DI SOSTEGNO VARIANTE LINEA STORICA</b>					
	TR51: PARATIA DI SOSTEGNO IN SX MU53 RELAZIONE DI CALCOLO	COMMESSA RS3U	LOTTO 40 D 29	CODIFICA CL	DOCUMENTO MU530000 001	REV. B



*Figura 1. Posizione Geografica*

Nel seguito si mostrano le principali verifiche strutturali e geotecniche delle opere di sostegno secondo normativa NTC2018.

	<p>DIRETTRICE FERROVIARIA MESSINA – CATANIA – PALERMO          NUOVO COLLEGAMENTO PALERMO – CATANIA          TRATTA CALTANISSETTA XIRBI – ENNA (LOTTO 4/A)          OPERE DI SOSTEGNO VARIANTE LINEA STORICA</p>												
<p>TR51: PARATIA DI SOSTEGNO IN SX MU53          RELAZIONE DI CALCOLO</p>	<table border="1"> <thead> <tr> <th>COMMESSA</th> <th>LOTTO</th> <th>CODIFICA</th> <th>DOCUMENTO</th> <th>REV.</th> <th>FOGLIO</th> </tr> </thead> <tbody> <tr> <td>RS3U</td> <td>40 D 29</td> <td>CL</td> <td>MU530000 001</td> <td>B</td> <td>6 di 57</td> </tr> </tbody> </table>	COMMESSA	LOTTO	CODIFICA	DOCUMENTO	REV.	FOGLIO	RS3U	40 D 29	CL	MU530000 001	B	6 di 57
COMMESSA	LOTTO	CODIFICA	DOCUMENTO	REV.	FOGLIO								
RS3U	40 D 29	CL	MU530000 001	B	6 di 57								

### 3 NORMATIVA DI RIFERIMENTO

- Rif. [1] Decreto Ministero delle Infrastrutture e Trasporti 17/01/2018, Aggiornamento delle “Norme tecniche per le costruzioni”;
- Rif. [2] C.S.LL.PP., Circolare n°7 del 21/01/2019, Istruzioni per l’applicazione dell’Aggiornamento delle “Norme tecniche per le costruzioni” di cui al DM 14/01/2018”.
- Rif. [3] RFI, doc RFI DTC SI MA IFS 001 C “Manuale di progettazione delle Opere Civili” del XXX;
- Rif. [4] RFI DTC INC PO SP IFS 001 A - Specifica per la progettazione e l’esecuzione dei ponti ferroviari e di altre opere minori sottobinario
- Rif. [5] RFI DTC INC CS SP IFS 001 A - Specifica per la progettazione geotecnica delle opere civili ferroviarie
- Rif. [6] EN 1992-1-1-1:2004 Eurocode 2: Design of concrete structures – Part 1-1: General rules and rules of building
- Rif. [7] RFI DTC SI PS MA IFS 001 C - Manuale di progettazione delle opere civili - Parte II - Sezione 2 Ponti e Strutture
- Rif. [8] RFI DTC SI SP IFS 001 C - Capitolato Generale Tecnico di Appalto delle Opere Civili
- Rif. [9] EC08 – Eurocodice 8
- Rif. [10] Regolamento (UE) N.1299/2014 del 18 novembre 2014 della Commissione Europea - Specifiche tecniche di interoperabilità per il sottosistema “infrastruttura” del sistema ferroviario dell’Unione Europea.

### 4 ALLEGATI

Il documento è corredato dai seguenti allegati:

- RS3U.4.0.D.29.P9.MU.53.0.0.001.A TR51: Paratia di sostegno in sx MU53 - Pianta, prospetto e sezioni
- RS3T.3.0.D.78.TT.OC.01.0.0.001 Tabella materiali Opere Civili
- RS3T.3.0.D.78.TT.OC.01.0.0.002 Tabella incidenze armature Opere Civili

## 5 MATERIALI

### Calcestruzzo per pali C25/30

Resistenza cubica caratteristica	Rck = 30.0	N/mm <sup>2</sup>
Modulo elastico	Ec = 31447	N/mm <sup>2</sup>
Rapporto A/C	< 0.56	
Cemento per mc di impasto	= 300	Kg
Classe di esposizione	XC2	
Copriferro	60	mm

### Calcestruzzo per cordolo C32/40

Resistenza cubica caratteristica	Rck = 40.0	N/mm <sup>2</sup>
Modulo elastico	Ec = 34625	N/mm <sup>2</sup>
Rapporto A/C	< 0.50	
Cemento per mc di impasto	= 350	Kg
Classe di esposizione	XC3-XS1	
Copriferro	45 mm	

### Acciaio per armatura B450C

Tensione caratteristica di snervamento	fyk ≥ 450	N/mm <sup>2</sup>
Tensione caratteristica di calcolo	fyd ≥ 391.3	N/mm <sup>2</sup>
Modulo di elasticità	Es = 210000	N/mm <sup>2</sup>



## 6 DESCRIZIONE DELL'OPERA

Il tratto interessato dalle opere di sostegno definitive si estende dalla progr. 1+947 km alla progr. 2+037 km (tratto in variante). A partire dal piano campagna si incontrano le litologie del C (Coltri) e del TRV (Formazione Terravecchia: argille/ peliti).



Figura 2. Profilo geologico

 <b>ITALFERR</b> GRUPPO FERROVIE DELLO STATO ITALIANE	DIRETTRICE FERROVIARIA MESSINA – CATANIA – PALERMO NUOVO COLLEGAMENTO PALERMO – CATANIA TRATTA CALTANISSETTA XIRBI – ENNA (LOTTO 4/A) OPERE DI SOSTEGNO VARIANTE LINEA STORICA					
	TR51: PARATIA DI SOSTEGNO IN SX MU53 RELAZIONE DI CALCOLO	COMMESSA RS3U	LOTTO 40 D 29	CODIFICA CL	DOCUMENTO MU530000 001	REV. B

## 7 FASE CONOSCITIVA

Nella fase conoscitiva si acquisiscono gli elementi necessari alla caratterizzazione e modellazione geologica del sito e alla caratterizzazione e modellazione geotecnica del volume significativo del mezzo interessato dall'opera. Nel seguito si riporta un breve inquadramento geologico e la sintesi della caratterizzazione e modellazione geotecnica con specifico riferimento al volume significativo interessato dalle opere.

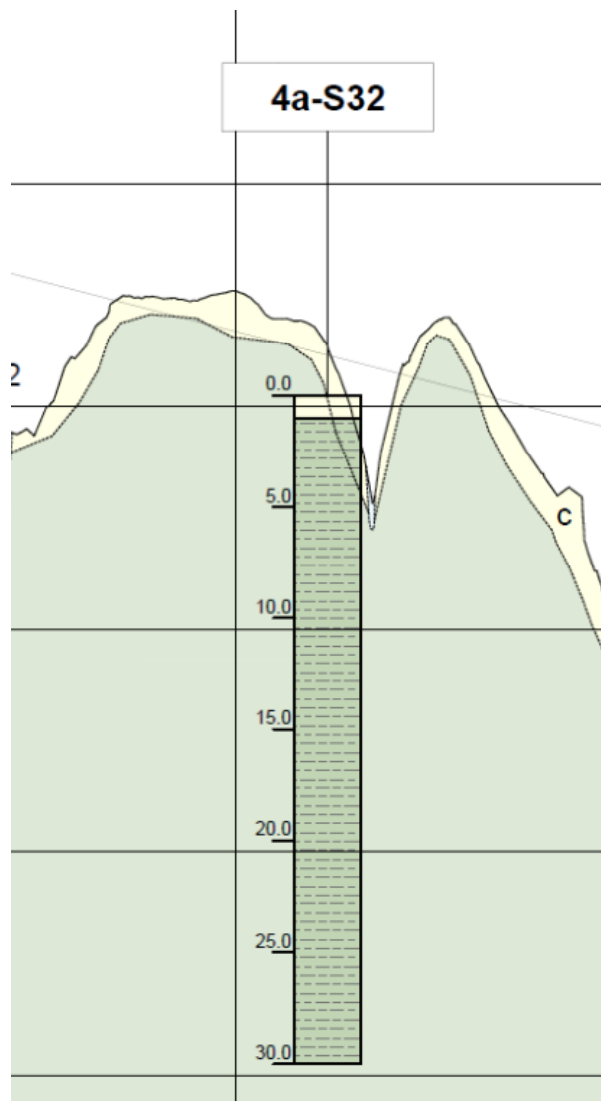
### 7.1 Inquadramento geologico - geotecnico

La paratia di sostegno MU55 viene realizzata all'interno della formazione della TRV , ovvero dell'unità di della formazione Terravecchia: argille/ peliti.

Per una dettagliata descrizione del modello geotecnico del sito si rimanda al documento:

- “RELAZIONE GEOTECNICA GENERALE” (RS3U40D29GEGE000000C)
- “PROFILO GEOTECNICO VARIANTE LINEA STORICA ” (RS3U40D29F6GE0000008C).

### 7.2 Caratterizzazione e modellazione geotecnica

I risultati delle indagini geotecniche, in sito e di laboratorio, hanno permesso di definire il modello geotecnico, rappresentativo delle condizioni stratigrafiche e delle caratteristiche fisico-meccaniche dei terreni/rocce interessati dalle opere.

#### 7.2.1 Definizione dei valori caratteristici dei parametri geotecnici utilizzati nelle analisi

Si definiscono dunque i parametri geotecnici caratteristici utilizzati nelle analisi numeriche mostrate nel seguito.

Tabella 1. Parametri geotecnici di progetto

Litologia	Distanza da p.c.	Potenza Strato	$c'_{M1}$	$c'_{M2}$	$\phi'_{M1}$	$\phi'_{M2}$
[-]	[m]	[m]	[kPa]	[kPa]	[°]	[°]
<b>C</b>	<b>0-2.</b>	2.00	0	0	19	15.83
<b>TRV</b>	<b>2-40</b>	38.00	10	8.33	20	17.50

#### 7.2.2 Il regime idraulico

Secondo quanto riportato sul profilo geologico, la falda di riferimento può essere posta a circa 4.00 m da piano campagna.

	DIRETTRICE FERROVIARIA MESSINA – CATANIA – PALERMO NUOVO COLLEGAMENTO PALERMO – CATANIA TRATTA CALTANISSETTA XIRBI – ENNA (LOTTO 4/A) OPERE DI SOSTEGNO VARIANTE LINEA STORICA					
	TR51: PARATIA DI SOSTEGNO IN SX MU53 RELAZIONE DI CALCOLO	COMMESSA RS3U	LOTTO 40 D 29	CODIFICA CL	DOCUMENTO MU530000 001	REV. B

### 7.3 Caratteristiche del sito e definizione dell'azione sismica

Le opere in progetto interessano un sito con le seguenti coordinate geografiche: lat = 37.537916 e long.= 14.082561

Alle strutture di sostegno, trattandosi di opere definitive, si attribuisce un periodo di riferimento  $V_R = 75$  anni (cfr. tab. C2.4.I della Circolare 7/19).

Con riferimento alla probabilità di superamento dell'azione sismica,  $P_{V_R}$ , attribuita allo stato limite ultimo di salvaguardia della vita (SLV), nel periodo  $V_R$  dell'opera in progetto, si determina il periodo di ritorno  $T_R$  del sisma di progetto:

$$T_R = -\frac{V_R}{\ln(1 - P_{V_R})}$$

Per la definizione dell'azione sismica di progetto, l'effetto della risposta sismica locale è stato valutato con approccio semplificato (cfr. § 3.2.2 del DM 17/01/2018) basato sulla classificazione del sottosuolo sulla base dei valori della velocità di propagazione delle onde di taglio, poiché le condizioni stratigrafiche e le proprietà dei terreni sono chiaramente riconducibili alle categorie definite nella Tab. 3.3.II del DM 17/01/2018.

La categoria di suolo di riferimento è la categoria di suolo C.

Pertanto, tenendo conto dei fattori locali del sito, l'accelerazione orizzontale massima attesa al sito è valutata con la relazione (cfr. cap. 7 DM 17/01/2018):

$$a_{\max} = S_s \cdot S_T \cdot \left( \frac{a_g}{g} \right)$$

dove:

$a_g$  è l'accelerazione orizzontale massima attesa su sito di riferimento rigido;

$S_s$  è il fattore di amplificazione stratigrafica del terreno, funzione della categoria del sottosuolo di fondazione e dei parametri sismici  $F_0$  e  $a_g/g$  (Tabella 3.2.IV del D.M. 17/01/2018);

$S_T$  è il fattore di amplificazione che tiene conto delle condizioni topografiche, il cui valore dipende dalla categoria topografica e dall'ubicazione dell'opera (Tabella 3.2.V del D.M. 17/01/2018).

I valori delle grandezze necessarie per la definizione dell'azione sismica per le opere sono riportati nella seguente tabella:

 <b>ITALFERR</b> GRUPPO FERROVIE DELLO STATO ITALIANE	DIRETTRICE FERROVIARIA MESSINA – CATANIA – PALERMO NUOVO COLLEGAMENTO PALERMO – CATANIA TRATTA CALTANISSETTA XIRBI – ENNA (LOTTO 4/A) OPERE DI SOSTEGNO VARIANTE LINEA STORICA					
	TR51: PARATIA DI SOSTEGNO IN SX MU53 RELAZIONE DI CALCOLO	COMMESSA RS3U	LOTTO 40 D 29	CODIFICA CL	DOCUMENTO MU530000 001	REV. B

**Tabella 1 – Parametri per la definizione dell'azione sismica di progetto**

	Km 1+947 – Km 2+037	
	Strutture di sostegno	
Coord. geografiche	Latitudine: 37.537916	Longitudine: 14.082561
$T_R$	1068 (SLV)	
$a_g(g)$	0.099	
$F_0$	2.647	
Categoria sottosuolo	C	
$S_s$	1.20	
Categoria topografica	1	
$S_T$	1.00	
$a_{max}/g$	0.149	

	<b>DIRETTRICE FERROVIARIA MESSINA – CATANIA – PALERMO</b> <b>NUOVO COLLEGAMENTO PALERMO – CATANIA</b> <b>TRATTA CALTANISSETTA XIRBI – ENNA (LOTTO 4/A)</b> <b>OPERE DI SOSTEGNO VARIANTE LINEA STORICA</b>					
TR51: PARATIA DI SOSTEGNO IN SX MU53 RELAZIONE DI CALCOLO	COMMESSA RS3U	LOTTO 40 D 29	CODIFICA CL	DOCUMENTO MU530000 001	REV. B	FOGLIO 12 di 57

## 8 SOLUZIONI PROGETTUALI

### 8.1.1 Opere di sostegno - paratie

Le opere in progetto interessano un tratto che comprende:

1) Una paratia “tipo C “ di 2 pali disposti a quinconce di diametro 1000 mm e interasse pari a 1.3 m. L'altezza massima di scavo è di circa 5.90 m, mentre l'altra altezza valutata dimensionante al fine del calcolo è un'altezza media di circa 6.40m.

2) Una paratia , “tipo B“ realizzata con palo di diametro 1000 mm e interasse pari a 1.30 m. L'altezza massima di scavo è di circa 4.45m, mentre l'altra altezza valutata dimensionante al fine del calcolo è un'altezza media di circa 4.95 m.

 <b>ITALFERR</b> GRUPPO FERROVIE DELLO STATO ITALIANE	DIRETTRICE FERROVIARIA MESSINA – CATANIA – PALERMO NUOVO COLLEGAMENTO PALERMO – CATANIA TRATTA CALTANISSETTA XIRBI – ENNA (LOTTO 4/A) OPERE DI SOSTEGNO VARIANTE LINEA STORICA					
	TR51: PARATIA DI SOSTEGNO IN SX MU53 RELAZIONE DI CALCOLO	COMMESSA RS3U	LOTTO 40 D 29	CODIFICA CL	DOCUMENTO MU530000 001	REV. B

## 9 CARATTERISTICHE DEI MATERIALI STRUTTURALI

Si riportano di seguito le principali caratteristiche dei diversi materiali impiegati nelle opere in progetto, con l'indicazione dei valori adottati nelle verifiche, nel rispetto delle indicazioni del DM 17/01/2018 e del "Manuale di progettazione delle opere civili" RFI DTC SI MA IFS 001 C .

### Strutture di sostegno provvisionali

<b>Calcestruzzo per pali</b>	
Classe di resistenza	C25/30
Resistenza di progetto a compressione a 28 giorni	$f_{cd} = 0.85 f_{ck}/1.5 = 14.17 \text{ MPa}$
Modulo elastico a 28 giorni	$E_{cm} = 22000(f_{cm}/10)^{0.3} = 29962 \text{ MPa}$

<b>Acciaio per tubi e profilati</b>	
Tipo	S 355 JR / S 275 JR
Tensione di rottura caratteristica	$f_{tk} \geq 510 / 430 \text{ MPa}$
Tensione di snervamento di calcolo	cfr. 4.2.4 a 4.2.8 del D.M. 17/01/18

<b>Acciaio per barre di armatura</b>	
Tipo	B450C
Resistenza di progetto	$f_{yd} = f_{yk}/\gamma_s = 391.3 \text{ MPa}$
Tensione massima di compressione in esercizio (DM 17/01/2018).	$\sigma_{lim} = 0.8 f_{yk} = 360 \text{ MPa}$

	DIRETTRICE FERROVIARIA MESSINA – CATANIA – PALERMO NUOVO COLLEGAMENTO PALERMO – CATANIA TRATTA CALTANISSETTA XIRBI – ENNA (LOTTO 4/A) OPERE DI SOSTEGNO VARIANTE LINEA STORICA					
	TR51: PARATIA DI SOSTEGNO IN SX MU53 RELAZIONE DI CALCOLO	COMMESSA RS3U	LOTTO 40 D 29	CODIFICA CL	DOCUMENTO MU530000 001	REV. B

## 10 CRITERI DI VERIFICA DELLE OPERE – PARATIE

Le verifiche sono state condotte in accordo con le prescrizioni e le indicazioni del DM 17/01/2018 e della Circolare n.7/19 (Rif. [1]- Rif. [2]).

### 10.1 Opere di sostegno

#### 10.1.1 Azioni

Le azioni considerate per la verifica delle strutture di sostegno sono le seguenti:

- **azioni permanenti:** peso proprio degli elementi strutturali, spinta del terreno a monte e a valle dell'opera, carico fittizio simulante l'inclinazione del pendio a monte dell'opera opportunamente discretizzato in modo da simulare fedelmente il reale andamento del profilo topografico del pendio.
- **azioni variabili:** carico variabile sul piano campagna a monte della struttura di sostegno,  $Q_{1M}$ , atto a schematizzare nella fase costruttiva l'eventuale presenza di sovraccarichi di varia natura connessi alla realizzazione delle opere.
- **azione sismica:** l'accelerazione orizzontale massima attesa al suolo è definita nel paragrafo 8.4.

#### 10.1.2 Combinazioni di calcolo e approcci progettuali

Le verifiche delle strutture di sostegno sono state condotte nei riguardi dei seguenti stati limite ultimi (SLU):

- collasso del complesso opera-terreno;
- instabilità globale dell'insieme terreno-opera;
- sfilamento di uno o più ancoraggi;
- raggiungimento della resistenza in uno o più ancoraggi,
- raggiungimento della resistenza degli elementi strutturali.

Per le strutture di sostegno flessibili si adotta l'Approccio Progettuale 1 con le due combinazioni di coefficienti parziali (tabelle 6.2.I, 6.2.II e 6.5.I del DM 17/01/2018):

- combinazione 1:  $A1 + M1 + R1$
- combinazione 2:  $A2 + M2 + R1$ .

Il dimensionamento geotecnico dell'opera è stato condotto con la verifica di stati limite ultimi GEO, applicando la Combinazione 2 ( $A2+M2+R1$ ). Per le verifiche di stati limite ultimi STR

	DIRETTRICE FERROVIARIA MESSINA – CATANIA – PALERMO NUOVO COLLEGAMENTO PALERMO – CATANIA TRATTA CALTANISSETTA XIRBI – ENNA (LOTTO 4/A) OPERE DI SOSTEGNO VARIANTE LINEA STORICA					
	TR51: PARATIA DI SOSTEGNO IN SX MU53 RELAZIONE DI CALCOLO	COMMESSA RS3U	LOTTO 40 D 29	CODIFICA CL	DOCUMENTO MU530000 001	REV. B

l'analisi è stata condotta con la combinazione 1 (A1+M1+R1), applicando i coefficienti parziali A1 ( $\gamma = 1,3$ ) all'effetto delle azioni. A tale scopo, nelle analisi, i valori caratteristici dei carichi variabili sfavorevoli sono stati amplificati di un coefficiente pari a  $1,5/1,3 = 1,15$ .

Al fine di rispettare le richieste della Normativa in merito al modello geometrico di riferimento (§6.5.2.2 DM 17/01/2018) nel caso di opere in cui la funzione di sostegno è affidata alla resistenza del volume di terreno a valle dell'opera, la quota di valle è diminuita della quantità prevista, per opere vincolate:

$$\Delta h = \min (0.5; 10\% \Delta t)$$

in cui  $\Delta t$  è la differenza di quota tra il livello inferiore di vincolo e il fondo scavo.

Il corretto dimensionamento nei confronti degli SLU assicura che gli spostamenti dell'opera siano compatibili con le esigenze di funzionalità della stessa; pertanto, trattandosi di paratie di sostegno, in assenza di fabbricati o altre opere da salvaguardare a ridosso delle stesse, non si ritengono necessarie ulteriori valutazioni di verifica nei confronti degli SLE.

Per le verifiche di stabilità globale è stato applicato l'Approccio 1- Combinazione 2 (A2+M2+R2 – tab. 6.2.I, 6.2.II e 6.8.I del DM 17/01/2018).

Le verifiche in condizioni sismiche sono state condotte con riferimento allo stato limite ultimo di salvaguardia della vita (SLV), con riferimento alla configurazione finale dell'opera di sostegno. Per le verifiche in condizioni sismiche i coefficienti parziali sulle azioni e sui parametri geotecnici sono pari all'unità. Si adotta il metodo pseudostatico, calcolando il coefficiente sismico orizzontale secondo le prescrizioni della normativa (DM 17/01/2018):

$$k_h = \alpha \cdot \beta \cdot \left( \frac{a_{max}}{g} \right)$$

dove:

- $a_{max}$  è l'accelerazione orizzontale massima attesa al sito,
- $\alpha$  è il coefficiente di deformabilità (Figura 7.11.2 del DM 17/01/2018);
- $\beta$  è il coefficiente di spostamento (Figura 7.11.3 del DM 17/01/2018).

Per la definizione dell'azione sismica si rimanda al paragrafo 7.4. L'effetto del sisma sulle strutture di sostegno è ottenuto applicando un incremento di spinta (cfr § 7.11.6.3.1 del D.M. 17/01/2018 e § C7.11.6.3 della Circolare 7/19) del terreno valutato secondo la teoria di Mononobe-Okabe, agente direttamente sulla paratia secondo una distribuzione uniforme sull'intera altezza dell'opera.



 <b>ITAFERR</b> GRUPPO FERROVIE DELLO STATO ITALIANE	DIRETTRICE FERROVIARIA MESSINA – CATANIA – PALERMO NUOVO COLLEGAMENTO PALERMO – CATANIA TRATTA CALTANISSETTA XIRBI – ENNA (LOTTO 4/A) OPERE DI SOSTEGNO VARIANTE LINEA STORICA					
	TR51: PARATIA DI SOSTEGNO IN SX MU53 RELAZIONE DI CALCOLO	COMMESSA RS3U	LOTTO 40 D 29	CODIFICA CL	DOCUMENTO MU530000 001	REV. B

$$\Delta S_E = \left[ \frac{1}{2} \gamma \cdot H^2 \cdot (K_{aE} - K_a) \right] / H,$$

dove:  $\gamma$  rappresenta il peso dell'unità di volume della formazione con la quale l'opera interagisce,  $H$  rappresenta l'altezza totale dell'opera (comprensiva del tratto infisso),  $K_{aE}$  e  $K_a$  rappresentano i coefficienti di spinta attiva in condizioni sismiche e statiche rispettivamente.

Per la valutazione della spinta passiva si assume  $\square=1$  (§7.11.6.3 del DM 17/01/2018). Il coefficiente sismico verticale,  $k_v$ , si assume pari a 0 (§7.11.6.3 del DM 17/01/2018).

I coefficienti di spinta attiva sono determinati attraverso la relazione di Mononobe (1929) e Okabe (1926). I coefficienti di spinta passiva sono determinati attraverso la relazione di Lancellotta (2007). L'angolo di attrito terreno/struttura,  $\delta$ , si assume pari a 2/3 della resistenza al taglio del terreno naturale.

Le verifiche sono state condotte mediante l'ausilio del codice di calcolo PARATIE (Paratie Plus 2014.1).

Le verifiche di stabilità globale sono state condotte con il codice di calcolo SLOPE/W (GEO-SLOPE/W 2007).

### 10.1.3 Stabilità globale

In accordo con le indicazioni del DM 17/01/2018 § 6.8.2, le verifiche di sicurezza SLU sono state condotte secondo l'Approccio 1 - Combinazione 2 (A2+M2+R2), in cui A2 sono i coefficienti moltiplicativi delle azioni e M2 e R2 sono i coefficienti riduttivi dei parametri di resistenza dei materiali e della resistenza globale del sistema. Il rapporto tra  $R_d$  ed  $E_d$  dovrà risultare sempre maggiore o uguale a  $\gamma_R = 1.1$  in condizioni statiche per assicurare che la verifica di sicurezza richiesta da normativa sia rispettata.

Per le verifiche sismiche si applicano gli stessi criteri ponendo pari all'unità i coefficienti parziali sulle azioni e sui parametri geotecnici (§7.11.1 e § 7.11.4 del DM 17/01/2018) e impiegando le resistenze di progetto calcolate con un coefficiente parziale pari a  $\gamma_R = 1.2$ . (§ 7.11.4 del DM 17/01/2018).

Per la valutazione della superficie di scorrimento critica (ed in generale di tutte le superfici di scorrimento) è stato utilizzato il metodo di Morgenstern & Price.

Ai fini della valutazione dell'azione sismica, nelle verifiche agli stati limite ultimi SLV, vengono considerate le seguenti forze statiche equivalenti:

$$F_h = k_h \cdot W \quad \text{ed} \quad F_v = k_v \cdot W$$

con  $k_h$  e  $k_v$  pari rispettivamente ai coefficienti sismici orizzontale e verticale:

	<b>DIRETTRICE FERROVIARIA MESSINA – CATANIA – PALERMO</b> <b>NUOVO COLLEGAMENTO PALERMO – CATANIA</b> <b>TRATTA CALTANISSETTA XIRBI – ENNA (LOTTO 4/A)</b> <b>OPERE DI SOSTEGNO VARIANTE LINEA STORICA</b>					
	TR51: PARATIA DI SOSTEGNO IN SX MU53 RELAZIONE DI CALCOLO	COMMESSA RS3U	LOTTO 40 D 29	CODIFICA CL	DOCUMENTO MU530000 001	REV. B

$$k_h = \beta_s \cdot a_{\max} / g \text{ e } k_v = \pm 0.5 \cdot k_h$$

in cui:

- $\beta_s$ : coefficiente di riduzione dell'accelerazione massima attesa al sito;
- $a_{\max}$ : accelerazione orizzontale massima attesa al sito (cfr. §7.4).
- g: accelerazione di gravità.

## 11 CRITERI DI CALCOLO DEL SOFTWARE

PARATIE PLUS è un ambiente grafico interattivo progettato per consentire il calcolo di opere di sostegno flessibili e, più in generale, per lo studio di diverse problematiche di Ingegneria Geotecnica correlate alla progettazione di scavi a cielo aperto.

Con PARATIE PLUS si può:

- definire la geometria bidimensionale del problema
- assegnare le proprietà dei materiali (terreni, materiali strutturali, ecc.)
- calcolare le strutture che sostengono i fronti di scavo per mezzo del solutore PARATIE, un modellatore numerico che permette un'analisi d'interazione tra parete e terreno basata su uno schema monodimensionale (subgrade reaction method)
- condurre lo studio di moti di filtrazione, limitatamente ad alcune tipologie ricorrenti di problemi geotecnici, e con l'obiettivo prevalente di stimare le pressioni interstiziali sulle opere di sostegno
- verificare gli elementi strutturali (pareti, puntoni, tiranti ecc.) secondo diverse Normative
- analizzare la stabilità dei fronti di scavo, con metodi di calcolo all'equilibrio limite
- condurre diverse altre verifiche di dettaglio (ad esempio la verifica di tiranti)
- produrre un report di calcolo.

Nel caso specifico simula il problema di uno scavo sostenuto da l'elemento "parete" e permette di valutare il comportamento della parete di sostegno durante tutte le fasi intermedie e nella configurazione finale.

	<b>DIRETTRICE FERROVIARIA MESSINA – CATANIA – PALERMO</b> <b>NUOVO COLLEGAMENTO PALERMO – CATANIA</b> <b>TRATTA CALTANISSETTA XIRBI – ENNA (LOTTO 4/A)</b> <b>OPERE DI SOSTEGNO VARIANTE LINEA STORICA</b>					
TR51: PARATIA DI SOSTEGNO IN SX MU53 RELAZIONE DI CALCOLO	COMMESSA RS3U	LOTTO 40 D 29	CODIFICA CL	DOCUMENTO MU530000 001	REV. B	FOGLIO 18 di 57

## 12 VERIFICA DELLE OPERE

### 12.1 Opere di sostegno – paratie

Sono state verificate le seguenti sezioni:

- 1: Paratia tipo C
- 2: Paratia tipo B

 <b>ITALFERR</b> GRUPPO FERROVIE DELLO STATO ITALIANE	DIRETTRICE FERROVIARIA MESSINA – CATANIA – PALERMO NUOVO COLLEGAMENTO PALERMO – CATANIA TRATTA CALTANISSETTA XIRBI – ENNA (LOTTO 4/A) OPERE DI SOSTEGNO VARIANTE LINEA STORICA					
	TR51: PARATIA DI SOSTEGNO IN SX MU53 RELAZIONE DI CALCOLO	COMMESSA RS3U	LOTTO 40 D 29	CODIFICA CL	DOCUMENTO MU530000 001	REV. B

### 12.1.1 Paratia tipo C

Sono di seguito descritti il modello geotecnico e le principali caratteristiche dell'opera strutturale adottate nelle analisi di verifica.



Figura 3. Schema di calcolo paratia – fondo scavo

Tabella 2. Caratteristiche geometriche della sezione di calcolo 1

Tipologia struttura di sostegno	pali $\phi 1000$ ad interasse 1.30 m
Altezza totale paratia	$H_{tot} = 10.00\text{m}$
Altezza di scavo (da estradosso cordolo)	$H = 5.90\text{m}$
Altezza di scavo di calcolo (DM 2018 § 6.5.2.2) (da estradosso cordolo)	$H_1 = H + \min [0.5; 10\%\Delta t] = 6.40\text{ m}$
Inclinazione del piano campagna a monte	$0^\circ$
Inclinazione del piano campagna a valle	$0^\circ$
Sovraccarichi permanenti a monte	$g = 0\text{ kPa}$
Sovraccarichi permanenti a valle	$g = 0\text{ kPa}$
Sovraccarichi accidentali a monte	$q = 10\text{ kPa}$
Sovraccarichi variabili a valle	$q = 0\text{ kPa}$

 GRUPPO FERROVIE DELLO STATO ITALIANE	DIRETTRICE FERROVIARIA MESSINA – CATANIA – PALERMO NUOVO COLLEGAMENTO PALERMO – CATANIA TRATTA CALTANISSETTA XIRBI – ENNA (LOTTO 4/A) OPERE DI SOSTEGNO VARIANTE LINEA STORICA					
	TR51: PARATIA DI SOSTEGNO IN SX MU53 RELAZIONE DI CALCOLO	COMMESSA RS3U	LOTTO 40 D 29	CODIFICA CL	DOCUMENTO MU530000 001	REV. B

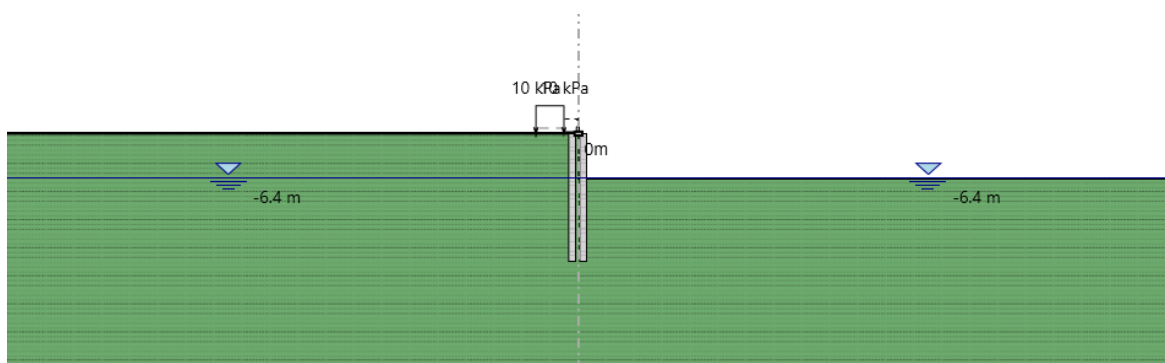
### Analisi dei carichi:

Si considera un carico permanente  $P= 10$  KPa derivante dal peso dei mezzi di cantiere.

Tabella 3. Parametri geotecnici di calcolo

Terreno	$z_f$	$\gamma$	$c'$	$\varphi$	$E$	$c_u$
	[m]	[kN/m <sup>3</sup> ]	[kPa]	[°]	[MPa]	[kPa]
<i>c</i>	2	19	2.5	20	15	-
TRV	-	21	22.5	20	100	200

Tabella 4. Parametri per l'analisi sismica

Terreno	Condizione	Categoria sottosuolo	Categoria topografica	$a_g(g)$	$S$	$a_{max}/g$	$u_s$	$\theta$
		[-]	[-]	[-]	[-]	[-]	[m]	[-]
<i>c</i>	SLV	C	T1	0.099	1.2	0.149	0.1	0.52
TRV	SLV	C	T1	0.099	1.2	0.149	0.1	0.52

### Fasi di calcolo

- 1) Geostatico e carico del versante a monte della paratia di pali, quota di falda a 4.00m dal p.c.

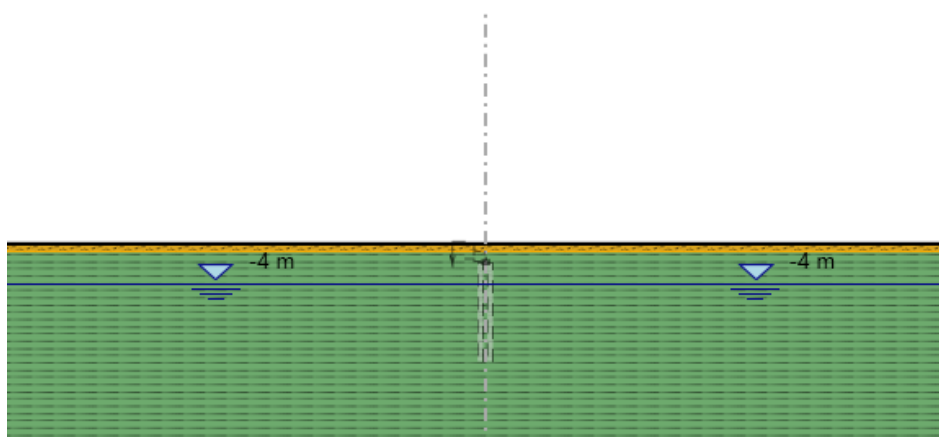

2) Prescavo di ribasso di 2.00 m

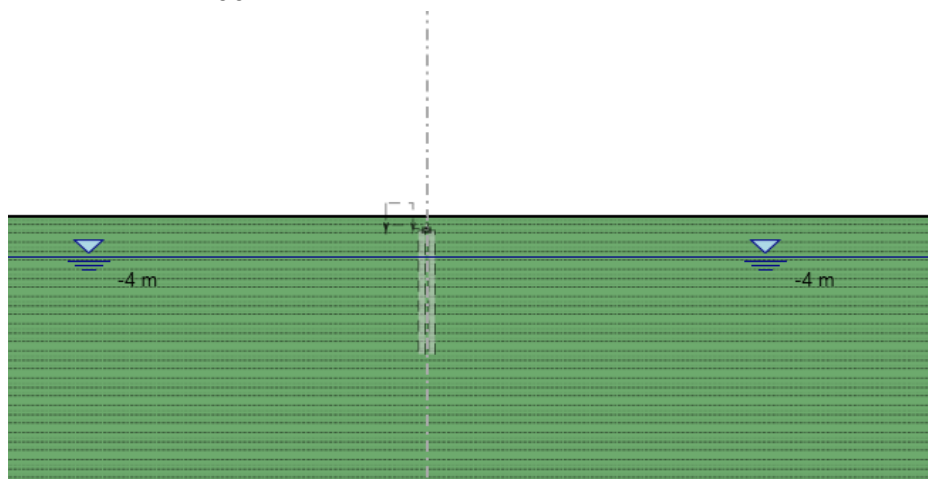

3) Inserimento parete composta

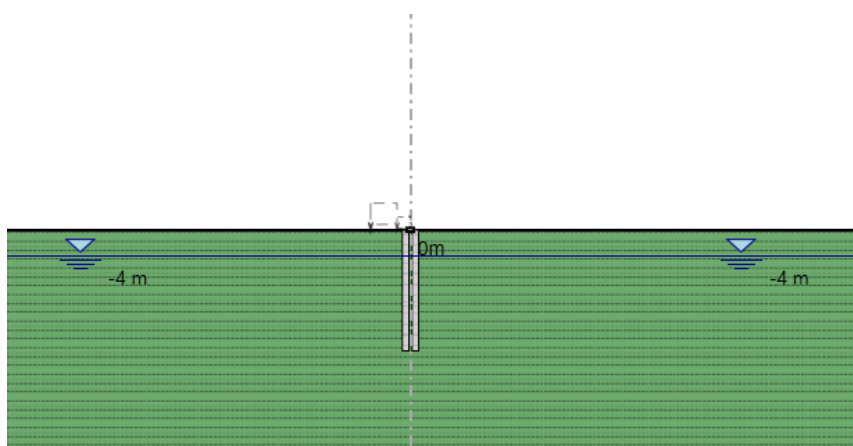

4) Inserimento giunto il cui scorrimento è vincolato, in testa tramite l'inserimento di opportuni vincolo di scorrimento.

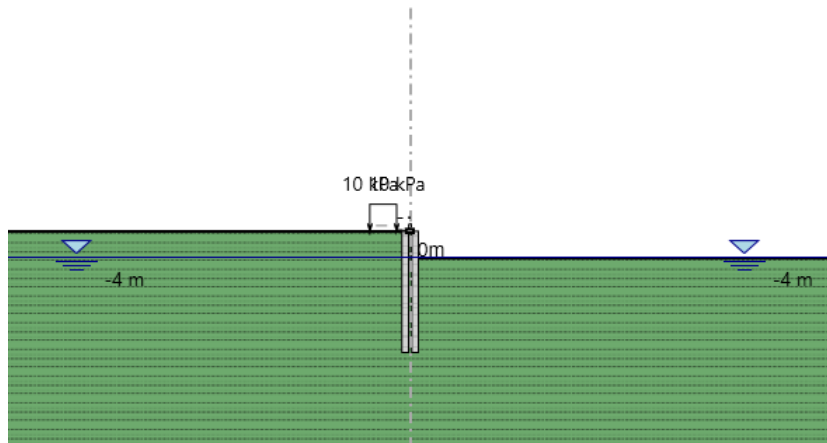

- 5) Ribasso ulteriore al fine di raggiungere la “Altezza di scavo di calcolo (DM 2018 § 6.5.2.2)”, posizione della falda a monte e a valle sotto quota piano di scavo.

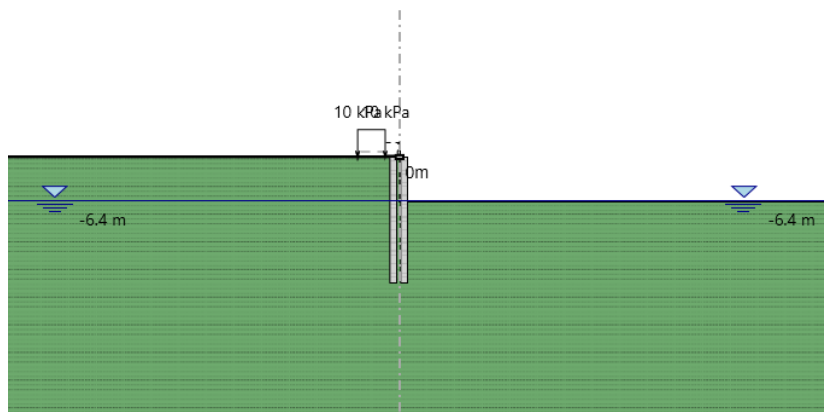

### 12.1.1.1 Sintesi dei risultati

I risultati delle analisi sono di seguito descritti in sintesi ed illustrati in maggior dettaglio nell'allegato di calcolo pertinente.

 <b>ITALFERR</b> GRUPPO FERROVIE DELLO STATO ITALIANE	<b>DIRETTRICE FERROVIARIA MESSINA – CATANIA – PALERMO</b> <b>NUOVO COLLEGAMENTO PALERMO – CATANIA</b> <b>TRATTA CALTANISSETTA XIRBI – ENNA (LOTTO 4/A)</b> <b>OPERE DI SOSTEGNO VARIANTE LINEA STORICA</b>					
	TR51: PARATIA DI SOSTEGNO IN SX MU53 RELAZIONE DI CALCOLO	COMMESSA <b>RS3U</b>	LOTTO <b>40 D 29</b>	CODIFICA <b>CL</b>	DOCUMENTO <b>MU530000 001</b>	REV. <b>B</b>

1) Deformata paratia SLE

- Verifica del complesso opera-terreno – deformata dell’opera di sostegno



Figura 4. Deformata paratia SLE

La deformata dell’opera rientra nei limiti progettuali stabiliti.

2) Momento di involucro SLU

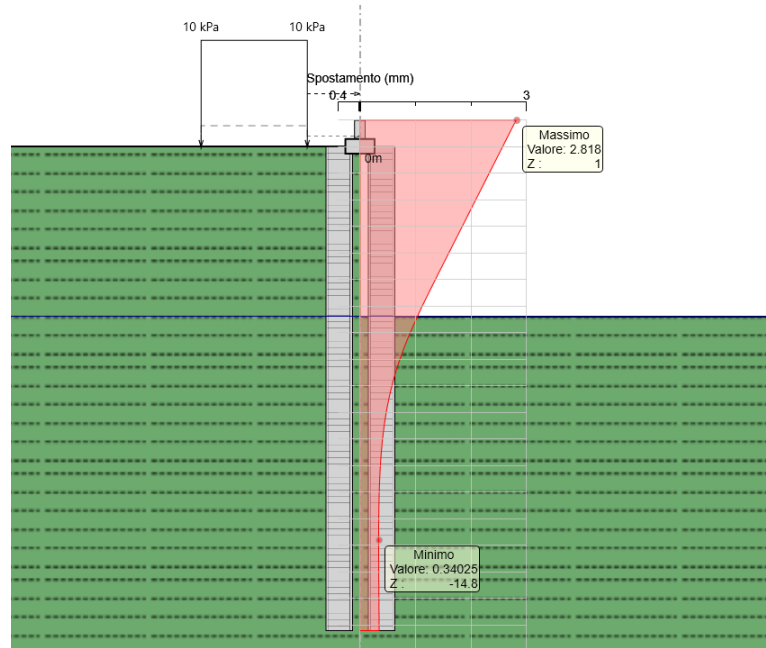

Figura 5. Momento di involucro SLU



### 3) Taglio di involuppo SLU

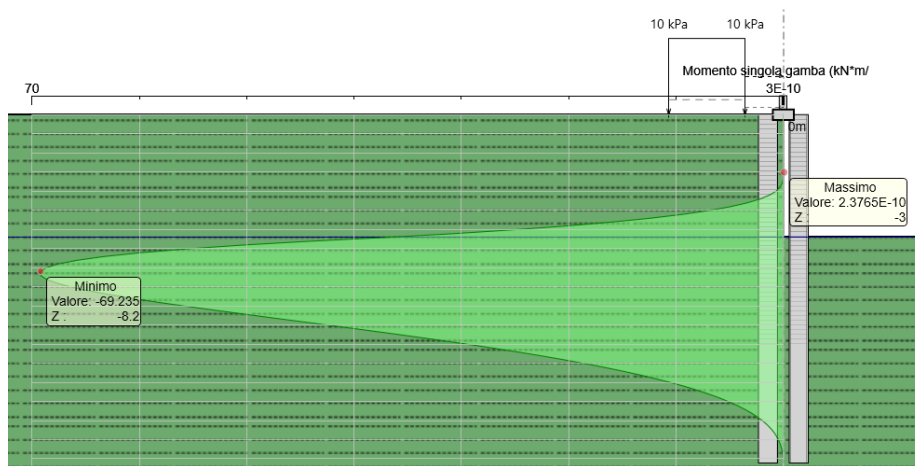

Figura 6. Taglio di involuppo SLU

### 4) Coefficiente di sfruttamento del momento e del taglio



Figura 7. Coefficiente di sfruttamento del momento

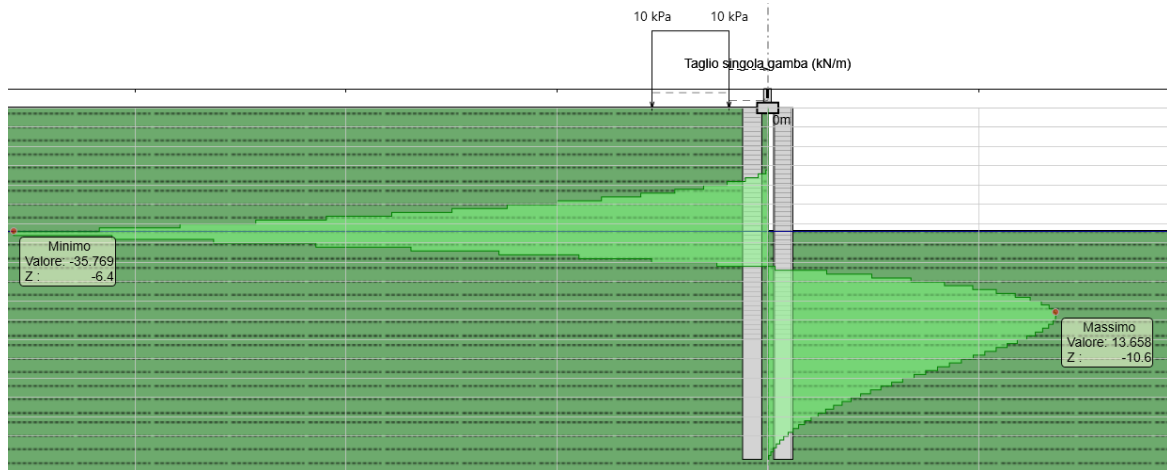

Figura 8. Coefficiente di sfruttamento del taglio

### 12.1.1.2 Stabilità geotecnica della paratia

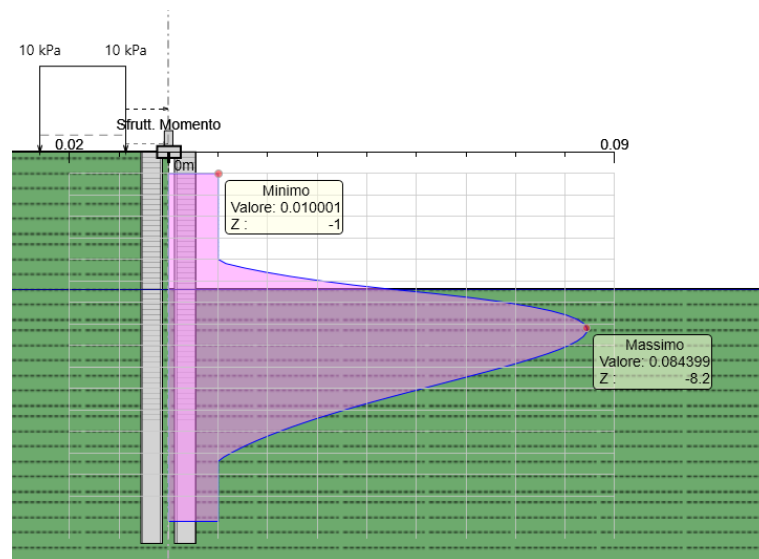
Nella seguente figura si riporta il riepilogo delle risultanti delle spinte in corrispondenza dell'altezza massima altezza di scavo

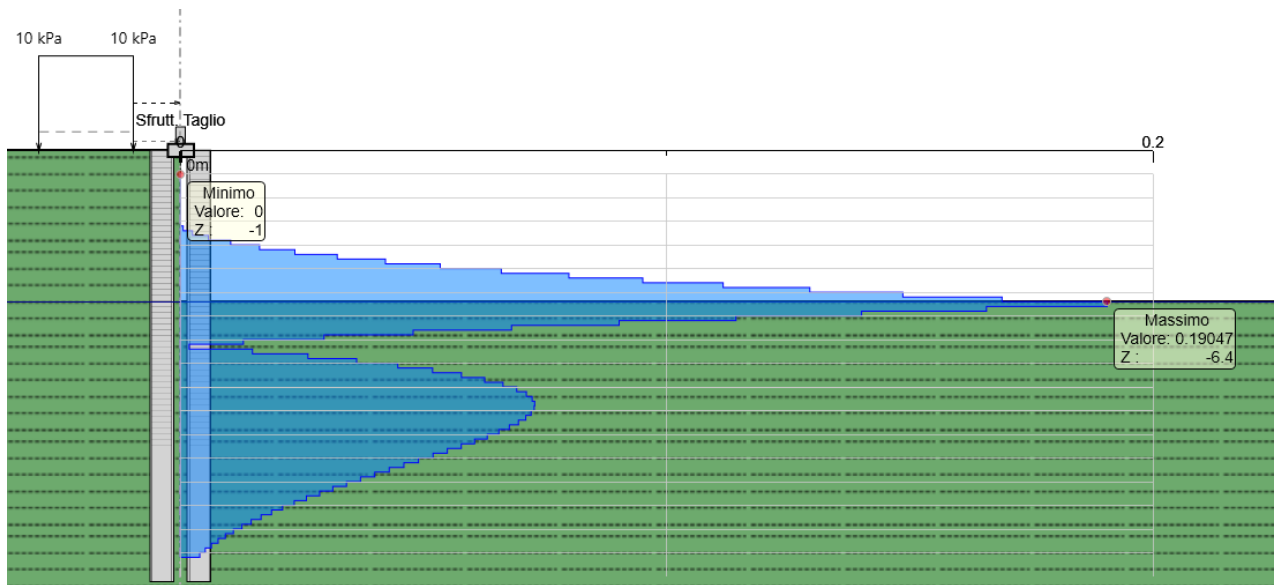

Figura 9. Spinte in corrispondenza dell'altezza massima di scavo

 <b>ITAFERR</b> GRUPPO FERROVIE DELLO STATO ITALIANE	<b>DIRETTRICE FERROVIARIA MESSINA – CATANIA – PALERMO</b> <b>NUOVO COLLEGAMENTO PALERMO – CATANIA</b> <b>TRATTA CALTANISSETTA XIRBI – ENNA (LOTTO 4/A)</b> <b>OPERE DI SOSTEGNO VARIANTE LINEA STORICA</b>					
	TR51: PARATIA DI SOSTEGNO IN SX MU53 RELAZIONE DI CALCOLO	COMMESSA <b>RS3U</b>	LOTTO <b>40 D 29</b>	CODIFICA <b>CL</b>	DOCUMENTO <b>MU530000 001</b>	REV. <b>B</b>

- Verifica stabilità globale del sistema opera – terreno – condizioni statiche

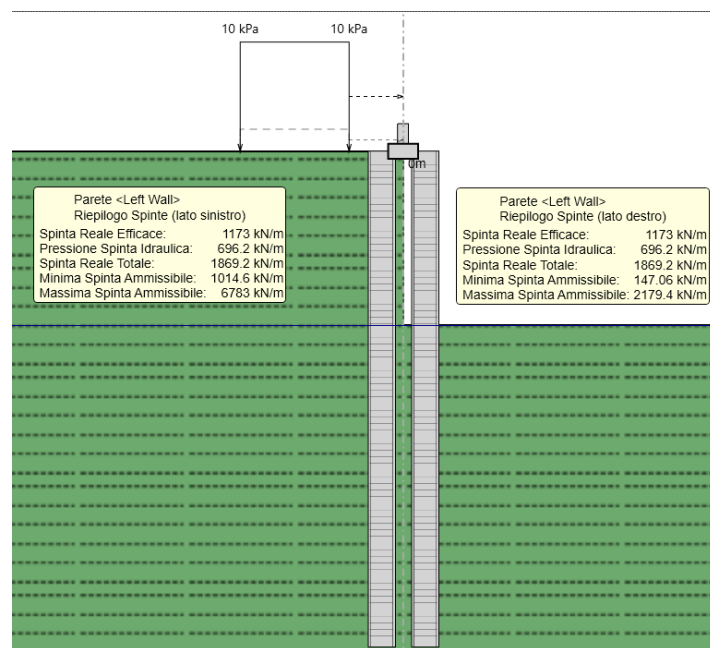
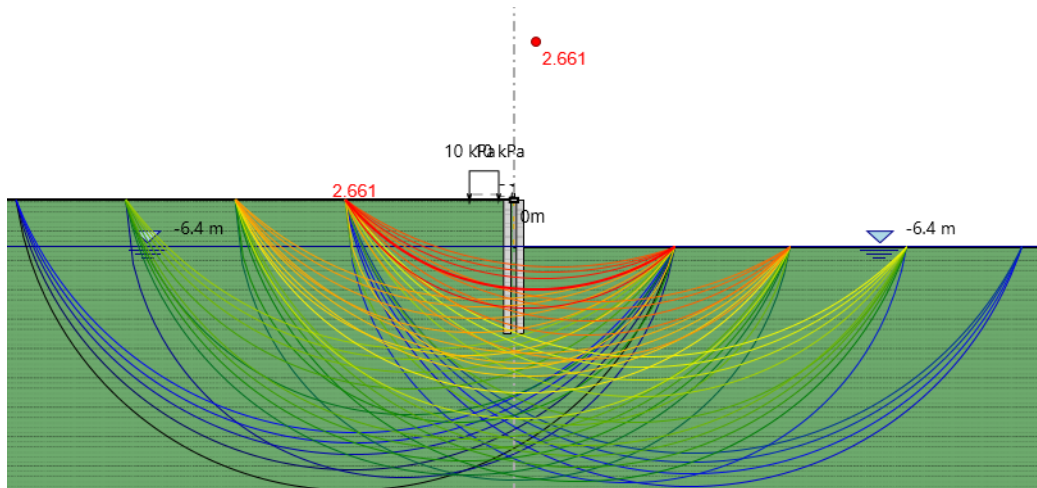

FS=2.661

- Verifica stabilità globale del sistema opera – terreno – condizioni simiche GEO

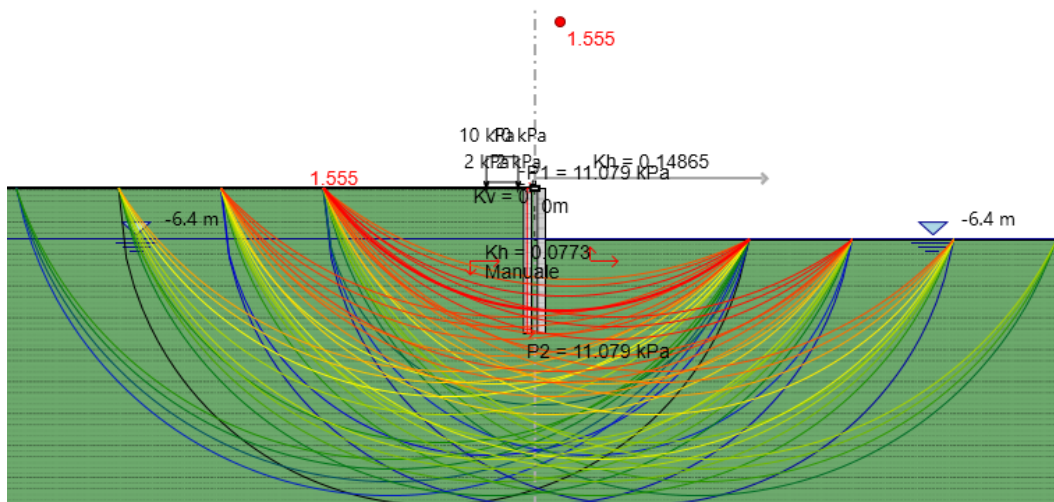

FS=1.555

 <b>ITALFERR</b> GRUPPO FERROVIE DELLO STATO ITALIANE	DIRETTRICE FERROVIARIA MESSINA – CATANIA – PALERMO NUOVO COLLEGAMENTO PALERMO – CATANIA TRATTA CALTANISSETTA XIRBI – ENNA (LOTTO 4/A) OPERE DI SOSTEGNO VARIANTE LINEA STORICA					
	TR51: PARATIA DI SOSTEGNO IN SX MU53 RELAZIONE DI CALCOLO	COMMESSA RS3U	LOTTO 40 D 29	CODIFICA CL	DOCUMENTO MU530000 001	REV. B

## 5) Verifiche SLU STR

- Verifica del palo in c.a.

Nel seguito si mostrano le combinazioni di azioni con cui sono state eseguite le verifiche del palo in c.a., avente diametro 1000 mm, passo 1.3 m, armato con 1 ordine di 16 barre di diametro 24 mm con copriferro di 84mm.

COMBINAZIONI GABBIA 1 (a palo)			
	<b>Mmax</b>	<b>Tmax</b>	<b>Nmax</b>
	KN	KN	KN
<b>SLU</b>	90.0	3.1	137.4
<b>SLU</b>	48.1	46.5	102.1
<b>SLV</b>	460.9	6.5	168.9
<b>SLV</b>	269.0	100.3	102.1
<b>SLE</b>	68.0	35.3	137.4

Tabella 5. Combinazioni di sollecitazioni agenti sul palo in c.a.



Figura 10. Dominio M-N in condizioni statiche



Figura 11. Dominio M-N in condizioni sismiche

#### DATI GENERALI

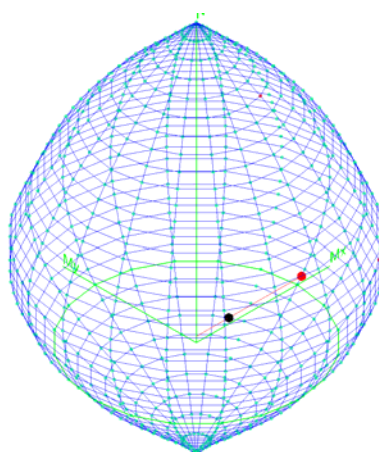
Descrizione Sezione:	
Metodo di calcolo resistenza:	Resistenze in campo sostanzialmente elastico
Tipologia sezione:	Sezione generica di Pilastro
Normativa di riferimento:	N.T.C.
Percorso sollecitazione:	A Sforzo Norm. costante
Condizioni Ambientali:	Moderat. aggressive
Riferimento Sforzi assegnati:	Assi x,y principali d'inerzia
Riferimento alla sismicità:	Zona non sismica

#### CARATTERISTICHE DI RESISTENZA DEI MATERIALI IMPIEGATI

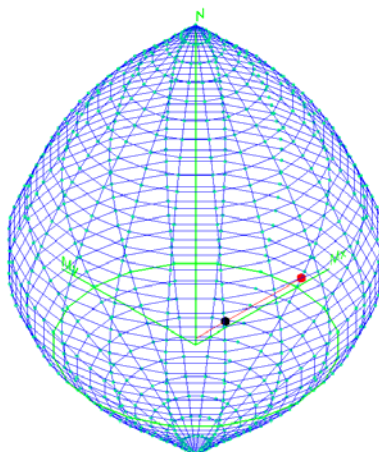
CALCESTRUZZO -	Classe:	C25/30	
	Resis. compr. di progetto fcd:	141.60	daN/cm <sup>2</sup>
	Resis. compr. ridotta fcd':	70.80	daN/cm <sup>2</sup>
	Def.unit. max resistenza ec2:	0.0020	
	Def.unit. ultima ecu:	0.0035	
	Diagramma tensione-deformaz.:	Parabola-Rettangolo	
	Modulo Elastico Normale Ec:	314750	daN/cm <sup>2</sup>
	Resis. media a trazione fctm:	26.00	daN/cm <sup>2</sup>
	Coeff. Omogen. S.L.E.:	15.00	
	Sf limite S.L.E. comb. Rare:	150.00	daN/cm <sup>2</sup>
ACCIAIO -	Tipo:	B450C	
	Resist. caratt. snervam. fyk:	4500.0	daN/cm <sup>2</sup>
	Resist. caratt. rottura ftk:	5400.0	daN/cm <sup>2</sup>
	Resist. snerv. di progetto fyd:	3913.0	daN/cm <sup>2</sup>
	Resist. ultima di progetto ftd:	4500.0	daN/cm <sup>2</sup>
	Deform. ultima di progetto Epu:	0.068	
	Modulo Elastico Ef	2000000	daN/cm <sup>2</sup>
	Diagramma tensione-deformaz.:	Bilineare finito	
	Coeff. Aderenza istantaneo $\beta_1 \cdot \beta_2$ :	1.00	
	Coeff. Aderenza differito $\beta_1 \cdot \beta_2$ :	0.50	
Sf limite S.L.E. Comb. Rare:	3600.0	daN/cm <sup>2</sup>	

 <b>ITALFERR</b> GRUPPO FERROVIE DELLO STATO ITALIANE	<b>DIRETTRICE FERROVIARIA MESSINA – CATANIA – PALERMO</b> <b>NUOVO COLLEGAMENTO PALERMO – CATANIA</b> <b>TRATTA CALTANISSETTA XIRBI – ENNA (LOTTO 4/A)</b> <b>OPERE DI SOSTEGNO VARIANTE LINEA STORICA</b>					
	TR51: PARATIA DI SOSTEGNO IN SX MU53 RELAZIONE DI CALCOLO	COMMESSA <b>RS3U</b>	LOTTO <b>40 D 29</b>	CODIFICA <b>CL</b>	DOCUMENTO <b>MU530000 001</b>	REV. <b>B</b>

### CARATTERISTICHE DOMINIO CONGLOMERATO

Forma del Dominio: Circolare  
 Classe Conglomerato: C25/30

Raggio circ.: 50.0 cm  
 X centro circ.: 0.0 cm  
 Y centro circ.: 0.0 cm

### DATI GENERAZIONI CIRCOLARI DI BARRE

N°Gen. Numero assegnato alla singola generazione circolare di barre  
 Xcentro Ascissa [cm] del centro della circonfer. lungo cui sono disposte le barre generate  
 Ycentro Ordinata [cm] del centro della circonfer. lungo cui sono disposte le barre generate  
 Raggio Raggio [cm] della circonferenza lungo cui sono disposte le barre generate  
 N°Barre Numero di barre generate equidist. disposte lungo la circonferenza  
 Ø Diametro [mm] della singola barra generata

N°Gen.	Xcentro	Ycentro	Raggio	N°Barre	Ø
1	0.0	0.0	41.5	16	24

### CALCOLO DI RESISTENZA - SFORZI PER OGNI COMBINAZIONE ASSEGNATA

N Sforzo normale in daN applicato nel Baric. (+ se di compressione)  
 Mx Momento flettente [daNm] intorno all'asse x princ. d'inerzia  
 con verso positivo se tale da comprimere il lembo sup. della sez.  
 My Momento flettente [daNm] intorno all'asse y princ. d'inerzia  
 con verso positivo se tale da comprimere il lembo destro della sez.  
 Vy Componente del Taglio [daN] parallela all'asse princ.d'inerzia y  
 Vx Componente del Taglio [daN] parallela all'asse princ.d'inerzia x

N°Comb.	N	Mx	My	Vy	Vx
1	13744	9000	0	315	0
2	10210	4809	0	4649	0
3	16886	46089	0	647	0
4	10210	26896	0	10030	0

### RISULTATI DEL CALCOLO

Sezione verificata per tutte le combinazioni assegnate

Copriferro netto minimo barre longitudinali: 7.3 cm  
 Interferro netto minimo barre longitudinali: 13.8 cm  
 Copriferro netto minimo staffe: 5.7 cm

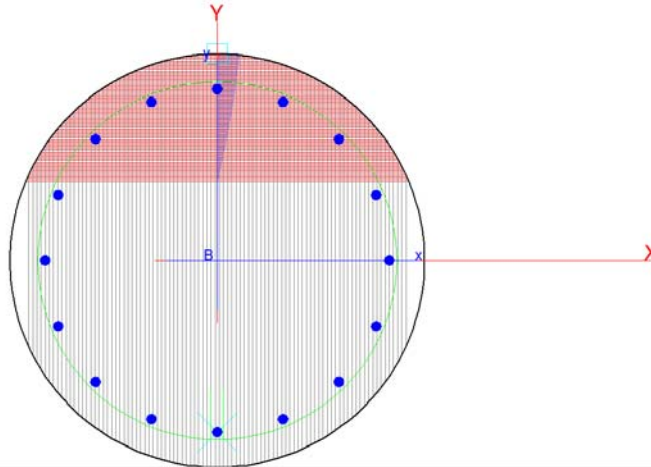
**VERIFICHE DI RESISTENZA IN PRESSO-TENSO FLESSIONE ALLO STATO LIMITE SOSTANZIALMENTE ELASTICO**

Ver	S = combinazione verificata / N = combin. non verificata
N Sn	Sforzo normale assegnato [daN] nel baricentro sezione cls. (positivo se di compressione)
Mx Sn	Componente momento assegnato [daNm] riferito all'asse x princ. d'inerzia
My Sn	Componente momento assegnato [daNm] riferito all'asse y princ. d'inerzia
N Res	Sforzo normale resistente [daN] baricentrico (positivo se di compress.)
Mx Res	Momento flettente resistente [daNm] riferito all'asse x princ. d'inerzia
My res	Momento flettente resistente [daNm] riferito all'asse y princ. d'inerzia
Mis.Sic.	Misura sicurezza = rapporto vettoriale tra (N r,Mx Res,My Res) e (N,Mx,My) Verifica positiva se tale rapporto risulta $\geq 1.000$
As Totale	Area totale barre longitudinali [cm <sup>2</sup> ]. [Tra parentesi il valore minimo di normativa]

N°Comb	Ver	N	Mx	My	N Res	Mx Res	My Res	Mis.Sic.	As Totale
1	S	13744	9000	0	13745	77930	0	8.66	72.4(23.6)
2	S	10210	4809	0	10215	76920	0	15.99	72.4(23.6)
3	S	16886	46089	0	16868	78821	0	1.71	72.4(23.6)
4	S	10210	26896	0	10215	76920	0	2.86	72.4(23.6)

**METODO AGLI STATI LIMITE IN CAMPO SOSTANZIALMENTE ELASTICO - DEFORMAZIONI UNITARIE ALLO STATO LIMITE**

ec max	Deform. unit. massima del conglomerato a compressione
Xc max	Ascissa in cm della fibra corrisp. a ec max (sistema rif. X,Y,O sez.)
Yc max	Ordinata in cm della fibra corrisp. a ec max (sistema rif. X,Y,O sez.)
es min	Deform. unit. minima nell'acciaio (negativa se di trazione)
Xs min	Ascissa in cm della barra corrisp. a es min (sistema rif. X,Y,O sez.)
Ys min	Ordinata in cm della barra corrisp. a es min (sistema rif. X,Y,O sez.)
es max	Deform. unit. massima nell'acciaio (positiva se di compress.)
Xs max	Ascissa in cm della barra corrisp. a es max (sistema rif. X,Y,O sez.)
Ys max	Ordinata in cm della barra corrisp. a es max (sistema rif. X,Y,O sez.)

N°Comb	ec max	Xc max	Yc max	es min	Xs min	Ys min	es max	Xs max	Ys max
1	0.00100	0.0	50.0	0.00072	0.0	41.5	-0.00196	0.0	-41.5
2	0.00098	0.0	50.0	0.00071	0.0	41.5	-0.00196	0.0	-41.5
3	0.00101	0.0	50.0	0.00073	0.0	41.5	-0.00196	0.0	-41.5
4	0.00098	0.0	50.0	0.00071	0.0	41.5	-0.00196	0.0	-41.5



TR51: PARATIA DI SOSTEGNO IN SX MU53  
 RELAZIONE DI CALCOLO

COMMESSA	LOTTO	CODIFICA	DOCUMENTO	REV.	FOGLIO
RS3U	40 D 29	CL	MU530000 001	B	31 di 57

**POSIZIONE ASSE NEUTRO PER OGNI COMB. DI RESISTENZA**

a, b, c      Coeff. a, b, c nell'eq. dell'asse neutro  $aX+bY+c=0$  nel rif. X,Y,O gen.  
 x/d          Rapp. di duttilità (travi e solette)[§ 4.1.2.1.2.1 NTC]: deve essere < 0.45  
 C.Rid.        Coeff. di riduz. momenti per sola flessione in travi continue

N°Comb	a	b	c	x/d	C.Rid.
1	0.000000000	0.000032285	-0.000616665	----	----
2	0.000000000	0.000032129	-0.000623127	----	----
3	0.000000000	0.000032422	-0.000610970	----	----
4	0.000000000	0.000032129	-0.000623127	----	----

VERIFICA A TAGLIO - SLU						
r	500	mm				
c	84	mm				
rs	416	mm				
$\alpha$	0.56	rad				
Atot	785398	mm <sup>2</sup>				
A	644568	mm <sup>2</sup>				
h	931.9	mm	Rck	30		
d	764.8	mm	fck	24.9		
bw	842.8	mm	$\gamma_c$	1.5		
$1+(200/d)^{0,5}$	1.511			N.ro		area_ferro
k	1.511		As	10	$\phi$	24.0
Asl	4524	mm <sup>2</sup>				
Asl/(bw·d)	0.007					
$\rho_1$	0.007		Vrd	303.4	kN	
vmin	0.325		Ved	46	KN	
vmin·bw·d	209166	N	Vrd/Ved	6.53	-	
Vrd	303366	N				
Non necessita di armatura a taglio						

Tabella 6. Verifica a taglio in condizioni statiche



 <b>ITALFERR</b> GRUPPO FERROVIE DELLO STATO ITALIANE	DIRETTRICE FERROVIARIA MESSINA – CATANIA – PALERMO NUOVO COLLEGAMENTO PALERMO – CATANIA TRATTA CALTANISSETTA XIRBI – ENNA (LOTTO 4/A) OPERE DI SOSTEGNO VARIANTE LINEA STORICA					
	TR51: PARATIA DI SOSTEGNO IN SX MU53 RELAZIONE DI CALCOLO	COMMESSA RS3U	LOTTO 40 D 29	CODIFICA CL	DOCUMENTO MU530000 001	REV. B

VERIFICA A TAGLIO - SLV						
r	500	mm				
c	84	mm				
rs	416	mm				
$\alpha$	0.56	rad				
Atot	785398	mm <sup>2</sup>				
A	644568	mm <sup>2</sup>				
h	931.9	mm	Rck	30		
d	764.8	mm	fck	24.9		
bw	842.8	mm	$\gamma_c$	1.5		
$1+(200/d)^{0,5}$	1.511			N.ro		area_ferro
k	1.511		As	10	$\phi$	24.0
Asl	4524	mm <sup>2</sup>				
Asl/(bw·d)	0.007					
$\rho_1$	0.007		Vrd	303.4	kN	
vmin	0.325		Ved	100	kN	
vmin·bw·d	209166	N	Vrd/Ved	3.02	-	
Vrd	303366	N				
Non necessita di armatura a taglio						

Tabella 7. Verifica a taglio in condizioni sismiche

Nelle due tabelle precedenti si sono riportate le verifiche a taglio per sezioni non armate a taglio, le verifiche risultano soddisfatte in condizioni statiche e sismiche, quindi non è necessario armare a taglio.

 <b>ITALFERR</b> GRUPPO FERROVIE DELLO STATO ITALIANE	<b>DIRETTRICE FERROVIARIA MESSINA – CATANIA – PALERMO</b> <b>NUOVO COLLEGAMENTO PALERMO – CATANIA</b> <b>TRATTA CALTANISSETTA XIRBI – ENNA (LOTTO 4/A)</b> <b>OPERE DI SOSTEGNO VARIANTE LINEA STORICA</b>					
	TR51: PARATIA DI SOSTEGNO IN SX MU53 RELAZIONE DI CALCOLO	COMMESSA <b>RS3U</b>	LOTTO <b>40 D 29</b>	CODIFICA <b>CL</b>	DOCUMENTO <b>MU530000 001</b>	REV. <b>B</b>

– Verifica apertura delle fessure:

In relazione all’aggressività ambientale e alla sensibilità dell’acciaio, l’apertura limite delle fessure è riportato nel prospetto seguente [NTC – Tabella 4.1.IV]:

Gruppi di esigenza	Condizioni ambientali	Combinazione di azione	Armatura			
			Sensibile		Poco sensibile	
			Stato limite	$w_d$	Stato limite	$w_d$
a	Ordinarie	frequente	ap. fessure	$\leq w_2$	ap. fessure	$\leq w_3$
		quasi permanente	ap. fessure	$\leq w_1$	ap. fessure	$\leq w_2$
b	Aggressive	frequente	ap. fessure	$\leq w_1$	ap. fessure	$\leq w_2$
		quasi permanente	decompressione	-	ap. fessure	$\leq w_1$
c	Molto Aggressive	frequente	formazione fessure	-	ap. fessure	$\leq w_1$
		quasi permanente	decompressione	-	ap. fessure	$\leq w_1$

Tabella 8 – Criteri di scelta dello stato limite di fessurazione e Condizioni Ambientali

Tabella 4.1.III – Descrizione delle condizioni ambientali

CONDIZIONI AMBIENTALI	CLASSE DI ESPOSIZIONE
Ordinarie	X0, XC1, XC2, XC3, XF1
Aggressive	XC4, XD1, XS1, XA1, XA2, XF2, XF3
Molto aggressive	XD2, XD3, XS2, XS3, XA3, XF4

Risultando  $w_1 = 0.2 \text{ mm}$   $w_2 = 0.3 \text{ mm}$   $w_3 = 0.4 \text{ mm}$

Alle prescrizioni normative presenti in NTC si aggiungono in tal caso quelle fornite dal “Manuale di Progettazione delle Opere Civili” secondo cui la verifica nei confronti dello stato limite di apertura delle fessure va effettuata utilizzando le sollecitazioni derivanti dalla combinazione caratteristica (rara).

Per strutture in condizioni ambientali aggressive o molto aggressive, così come identificate nel par. 4.1.2.2.4.2 del DM 14.1.2018, per tutte le strutture a permanente contatto con il terreno e per le zone non ispezionabili di tutte le strutture, l’apertura convenzionale delle fessure dovrà risultare:

Combinazione Caratteristica (Rara)  $\delta_f \leq w_1 = 0.2 \text{ mm}$

COMB. RARE (S.L.E.) - SFORZI PER OGNI COMBINAZIONE ASSEGNATA

TR51: PARATIA DI SOSTEGNO IN SX MU53  
RELAZIONE DI CALCOLO

COMMESSA	LOTTO	CODIFICA	DOCUMENTO	REV.	FOGLIO
RS3U	40 D 29	CL	MU530000 001	B	34 di 57

Mx Momento flettente [daNm] intorno all'asse x princ. d'inerzia (tra parentesi Mom.Fessurazione) con verso positivo se tale da comprimere il lembo superiore della sezione  
My Momento flettente [daNm] intorno all'asse y princ. d'inerzia (tra parentesi Mom.Fessurazione) con verso positivo se tale da comprimere il lembo destro della sezione

N°Comb.	N	Mx	My
1	13744	6281	0

### COMBINAZIONI RARE IN ESERCIZIO - MASSIME TENSIONI NORMALI ED APERTURA FESSURE (NTC/EC2)

Ver S = comb. verificata/ N = comb. non verificata  
Sc max Massima tensione (positiva se di compressione) nel conglomerato [daN/cm<sup>2</sup>]  
Xc max, Yc max Ascissa, Ordinata [cm] del punto corrisp. a Sc max (sistema rif. X,Y,O)  
Sf min Minima tensione (negativa se di trazione) nell'acciaio [daN/cm<sup>2</sup>]  
Xs min, Ys min Ascissa, Ordinata [cm] della barra corrisp. a Sf min (sistema rif. X,Y,O)  
Ac eff. Area di calcestruzzo [cm<sup>2</sup>] in zona tesa considerata aderente alle barre  
As eff. Area barre [cm<sup>2</sup>] in zona tesa considerate efficaci per l'apertura delle fessure

N°Comb	Ver	Sc max	Xc max	Yc max	Sf min	Xs min	Ys min	Ac eff.	As eff.
1	S	9.4	0.0	0.0	-134	0.0	-41.5	890	13.6

### COMBINAZIONI RARE IN ESERCIZIO - APERTURA FESSURE [§ 7.3.4 EC2]

La sezione viene assunta sempre fessurata anche nel caso in cui la trazione minima del calcestruzzo sia inferiore a  $f_{ctm}$

Ver. Esito della verifica  
e1 Massima deformazione unitaria di trazione nel calcestruzzo (trazione -) valutata in sezione fessurata  
e2 Minima deformazione unitaria di trazione nel calcestruzzo (trazione -) valutata in sezione fessurata  
k1 = 0.8 per barre ad aderenza migliorata [eq.(7.11)EC2]  
kt = 0.4 per comb. quasi permanenti / = 0.6 per comb.frequenti [cfr. eq.(7.9)EC2]  
k2 = 0.5 per flessione;  $=(e1 + e2)/(2 \cdot e1)$  per trazione eccentrica [eq.(7.13)EC2]  
k3 = 3.400 Coeff. in eq.(7.11) come da annessi nazionali  
k4 = 0.425 Coeff. in eq.(7.11) come da annessi nazionali  
Ø Diametro [mm] equivalente delle barre tese comprese nell'area efficace Ac eff [eq.(7.11)EC2]  
Cf Copriferro [mm] netto calcolato con riferimento alla barra più tesa  
e sm - e cm Differenza tra le deformazioni medie di acciaio e calcestruzzo [(7.8)EC2 e (C4.1.7)NTC]  
Tra parentesi: valore minimo =  $0.6 S_{max} / E_s$  [(7.9)EC2 e (C4.1.8)NTC]  
sr max Massima distanza tra le fessure [mm]  
wk Apertura fessure in mm calcolata =  $sr \max \cdot (e_{sm} - e_{cm})$  [(7.8)EC2 e (C4.1.7)NTC]. Valore limite tra parentesi  
Mx fess. Componente momento di prima fessurazione intorno all'asse X [daNm]  
My fess. Componente momento di prima fessurazione intorno all'asse Y [daNm]

Comb.	Ver	e1	e2	k2	Ø	Cf	e sm - e cm	sr max	wk	Mx fess	My fess
1	S	-0.00008	0	0.500	24.0	73	0.00004 (0.00004)	516	0.021 (0.20)	42563	0

Verificata

 <b>ITALFERR</b> GRUPPO FERROVIE DELLO STATO ITALIANE	<b>DIRETTRICE FERROVIARIA MESSINA – CATANIA – PALERMO</b> <b>NUOVO COLLEGAMENTO PALERMO – CATANIA</b> <b>TRATTA CALTANISSETTA XIRBI – ENNA (LOTTO 4/A)</b> <b>OPERE DI SOSTEGNO VARIANTE LINEA STORICA</b>					
	TR51: PARATIA DI SOSTEGNO IN SX MU53 RELAZIONE DI CALCOLO	COMMESSA <b>RS3U</b>	LOTTO <b>40 D 29</b>	CODIFICA <b>CL</b>	DOCUMENTO <b>MU530000 001</b>	REV. <b>B</b>

### 12.1.1.3 Verifica del cordolo

La verifica del cordolo è stata effettuata ipotizzando che un palo non sia efficace.

Il comportamento del cordolo è schematizzabile come quello di trave semplicemente appoggiata in corrispondenza di due pali posti ad interasse pari al doppio di quello di progetto. Si considera quindi un carico uniformemente distribuito sul cordolo che equilibra le massime azioni taglianti sui pali ricavate dal programma di calcolo.

Per il cordolo di dimensione 1.20x1.00m è stata prevista un'armatura costituita da 5 $\phi$ 20 lato terra e lato scavo.

AZIONE	LUCE DI CALCOLO	MOMENTO	TAGLIO
KN/m	m	KNm	KN
71.52	2.6	60.43	92.98

Le sollecitazioni agenti sono inferiori a quelle resistenti, come di seguito illustrate.

#### DATI GENERALI

Descrizione Sezione:	
Metodo di calcolo resistenza:	Resistenze agli Stati Limite Ultimi
Tipologia sezione:	Sezione generica di Trave (solette, nervature solai) senza staffe
Normativa di riferimento:	N.T.C.
Percorso sollecitazione:	A Sforzo Norm. costante
Riferimento Sforzi assegnati:	Assi x,y principali d'inerzia
Riferimento alla sismicità:	Zona non sismica

#### CARATTERISTICHE DI RESISTENZA DEI MATERIALI IMPIEGATI

CALCESTRUZZO -	Classe:	C32/40
	Resis. compr. di progetto fcd:	188.10 daN/cm <sup>2</sup>
	Def.unit. max resistenza ec2:	0.0020
	Def.unit. ultima ecu:	0.0035
	Diagramma tensione-deformaz.:	Parabola-Rettangolo
	Modulo Elastico Normale Ec:	336428 daN/cm <sup>2</sup>
	Resis. media a trazione fctm:	30.00 daN/cm <sup>2</sup>
ACCIAIO -	Tipo:	B450C
	Resist. caratt. snervam. fyk:	4500.0 daN/cm <sup>2</sup>
	Resist. caratt. rottura ftk:	4500.0 daN/cm <sup>2</sup>
	Resist. snerv. di progetto fyd:	3913.0 daN/cm <sup>2</sup>
	Resist. ultima di progetto ftd:	3913.0 daN/cm <sup>2</sup>
	Deform. ultima di progetto Epu:	0.068
	Modulo Elastico Ef:	2000000 daN/cm <sup>2</sup>
Diagramma tensione-deformaz.:	Bilineare finito	

#### CARATTERISTICHE DOMINIO CONGLOMERATO

Forma del Dominio:	Poligonale
--------------------	------------

TR51: PARATIA DI SOSTEGNO IN SX MU53  
RELAZIONE DI CALCOLO

COMMESSA	LOTTO	CODIFICA	DOCUMENTO	REV.	FOGLIO
RS3U	40 D 29	CL	MU530000 001	B	36 di 57

Classe Conglomerato: C32/40

N° vertice:	X [cm]	Y [cm]
1	-50.0	0.0
2	-50.0	120.0
3	50.0	120.0
4	50.0	0.0

#### DATI BARRE ISOLATE

N° Barra	X [cm]	Y [cm]	DiamØ[mm]
1	-45.0	7.1	20
2	45.0	7.1	20
3	-45.0	112.9	20
4	45.0	112.9	20

#### DATI GENERAZIONI LINEARI DI BARRE

N° Gen. Numero assegnato alla singola generazione lineare di barre  
 N° Barra Ini. Numero della barra iniziale cui si riferisce la generazione  
 N° Barra Fin. Numero della barra finale cui si riferisce la generazione  
 N° Barre Numero di barre generate equidistanti cui si riferisce la generazione  
 Ø Diametro in mm delle barre della generazione

N° Gen.	N° Barra Ini.	N° Barra Fin.	N° Barre	Ø
1	1	2	3	20
2	3	4	3	20

#### CALCOLO DI RESISTENZA - SFORZI PER OGNI COMBINAZIONE ASSEGNATA

N Sforzo normale in daN applicato nel Baric. (+ se di compressione)  
 Mx Momento flettente [daNm] intorno all'asse x princ. d'inerzia con verso positivo se tale da comprimere il lembo sup. della sez.  
 My Momento flettente [daNm] intorno all'asse y princ. d'inerzia con verso positivo se tale da comprimere il lembo destro della sez.  
 Vy Componente del Taglio [daN] parallela all'asse princ. d'inerzia y  
 Vx Componente del Taglio [daN] parallela all'asse princ. d'inerzia x

N° Comb.	N	Mx	My	Vy	Vx
1	0	6043	0	9298	0

#### RISULTATI DEL CALCOLO

Sezione verificata per tutte le combinazioni assegnate

Copriferro netto minimo barre longitudinali: 4.0 cm  
 Interferro netto minimo barre longitudinali: 20.5 cm

TR51: PARATIA DI SOSTEGNO IN SX MU53  
RELAZIONE DI CALCOLO

COMMESSA	LOTTO	CODIFICA	DOCUMENTO	REV.	FOGLIO
RS3U	40 D 29	CL	MU530000 001	B	37 di 57

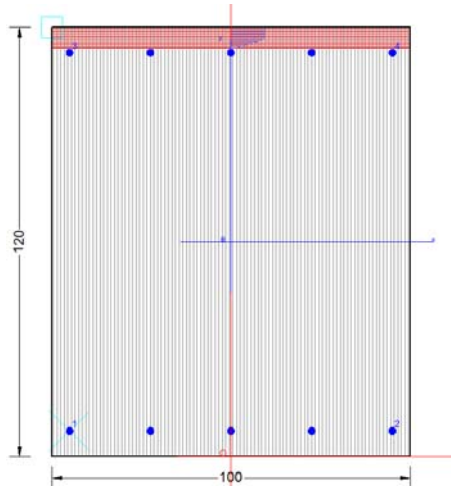

#### VERIFICHE DI RESISTENZA IN PRESSO-TENSO FLESSIONE ALLO STATO LIMITE ULTIMO

Ver S = combinazione verificata / N = combin. non verificata  
 N Sn Sforzo normale assegnato [daN] nel baricentro sezione cls. (positivo se di compressione)  
 Mx Sn Componente momento assegnato [daNm] riferito all'asse x princ. d'inerzia  
 My Sn Componente momento assegnato [daNm] riferito all'asse y princ. d'inerzia  
 N Res Sforzo normale resistente [daN] baricentrico (positivo se di compress.)  
 Mx Res Momento flettente resistente [daNm] riferito all'asse x princ. d'inerzia  
 My res Momento flettente resistente [daNm] riferito all'asse y princ. d'inerzia  
 Mis.Sic. Misura sicurezza = rapporto vettoriale tra (N r,Mx Res,My Res) e (N,Mx,My)  
 Verifica positiva se tale rapporto risulta  $\geq 1.000$   
 As Tesa Area armature trave [cm<sup>2</sup>] in zona tesa. [Tra parentesi l'area minima ex (4.1.15)NTC]

N°Comb	Ver	N	Mx	My	N Res	Mx Res	My Res	Mis.Sic.	As Tesa
1	S	0	6043	0	0	69144	0	11.44	31.4(19.6)

#### METODO AGLI STATI LIMITE ULTIMI - DEFORMAZIONI UNITARIE ALLO STATO ULTIMO

ec max Deform. unit. massima del conglomerato a compressione  
 x/d Rapporto di duttilità [§ 4.1.2.1.2.1 NTC] deve essere  $< 0.45$   
 Xc max Ascissa in cm della fibra corrisp. a ec max (sistema rif. X,Y,O sez.)  
 Yc max Ordinata in cm della fibra corrisp. a ec max (sistema rif. X,Y,O sez.)  
 es min Deform. unit. minima nell'acciaio (negativa se di trazione)  
 Xs min Ascissa in cm della barra corrisp. a es min (sistema rif. X,Y,O sez.)  
 Ys min Ordinata in cm della barra corrisp. a es min (sistema rif. X,Y,O sez.)  
 es max Deform. unit. massima nell'acciaio (positiva se di compress.)  
 Xs max Ascissa in cm della barra corrisp. a es max (sistema rif. X,Y,O sez.)  
 Ys max Ordinata in cm della barra corrisp. a es max (sistema rif. X,Y,O sez.)

N°Comb	ec max	x/d	Xc max	Yc max	es min	Xs min	Ys min	es max	Xs max	Ys max
1	0.00350	0.051	-50.0	120.0	-0.00082	-45.0	112.9	-0.06524	-45.0	7.1

#### POSIZIONE ASSE NEUTRO PER OGNI COMB. DI RESISTENZA

a, b, c Coeff. a, b, c nell'eq. dell'asse neutro  $aX+bY+c=0$  nel rif. X,Y,O gen.  
 x/d Rapp. di duttilità (travi e solette)[§ 4.1.2.1.2.1 NTC]: deve essere  $< 0.45$   
 C.Rid. Coeff. di riduz. momenti per sola flessione in travi continue

N°Comb	a	b	c	x/d	C.Rid.
--------	---	---	---	-----	--------

TR51: PARATIA DI SOSTEGNO IN SX MU53  
RELAZIONE DI CALCOLO

COMMESSA	LOTTO	CODIFICA	DOCUMENTO	REV.	FOGLIO
RS3U	40 D 29	CL	MU530000 001	B	38 di 57

1      0.000000000      0.000608817      -0.069557980      0.051      0.700

**METODO SLU - VERIFICHE A TAGLIO SENZA ARMATURE TRASVERSALI (§ 4.1.2.1.3.1 NTC)**

Ver                    S = comb.verificata a taglio/ N = comb. non verificata  
Ved                    Taglio agente [daN] uguale al taglio Vy di comb. (sollecit. retta)  
Vwct                    Taglio trazione resistente [daN] in assenza di staffe [formula (4.1.23)NTC]  
d                        Altezza utile sezione [cm]  
bw                      Larghezza minima sezione [cm]  
Ro                      Rapporto geometrico di armatura longitudinale [ $<0.02$ ]  
Scp                      Tensione media di compressione nella sezione [daN/cm<sup>2</sup>]

N°Comb	Ver	Ved	Vwct	d	bw	Ro	Scp
1	S	9298	40392	112.9	100.0	0.0028	0.0

 <b>ITAFERR</b> GRUPPO FERROVIE DELLO STATO ITALIANE	DIRETTRICE FERROVIARIA MESSINA – CATANIA – PALERMO NUOVO COLLEGAMENTO PALERMO – CATANIA TRATTA CALTANISSETTA XIRBI – ENNA (LOTTO 4/A) OPERE DI SOSTEGNO VARIANTE LINEA STORICA					
	TR51: PARATIA DI SOSTEGNO IN SX MU53 RELAZIONE DI CALCOLO	COMMESSA RS3U	LOTTO 40 D 29	CODIFICA CL	DOCUMENTO MU530000 001	REV. B

### 12.1.2 Paratia tipo B

Sono di seguito descritti il modello geotecnico e le principali caratteristiche dell'opera strutturale adottate nelle analisi di verifica.



Figura 12. Schema di calcolo paratia

Tabella 9. Caratteristiche geometriche della sezione di calcolo 1

Tipologia struttura di sostegno	pali $\phi 1000$ ad interasse 1.30 m
Altezza totale paratia	$H_{tot} = 11.00\text{m}$
Altezza di scavo (da estradosso cordolo)	$H = 4.45\text{m}$
Altezza di scavo di calcolo (DM 2018 § 6.5.2.2) (da estradosso cordolo)	$H_1 = H + \min [0.5; 10\%\Delta t] = 4.95\text{m}$
Inclinazione del piano campagna a monte	$0^\circ$
Inclinazione del piano campagna a valle	$0^\circ$
Sovraccarichi permanenti a monte	$g = 0 \text{ kPa}$
Sovraccarichi permanenti a valle	$g = 0 \text{ kPa}$
Sovraccarichi accidentali a monte	$q = 10 \text{ kPa}$
Sovraccarichi variabili a valle	$q = 0 \text{ kPa}$

#### Analisi dei carichi:

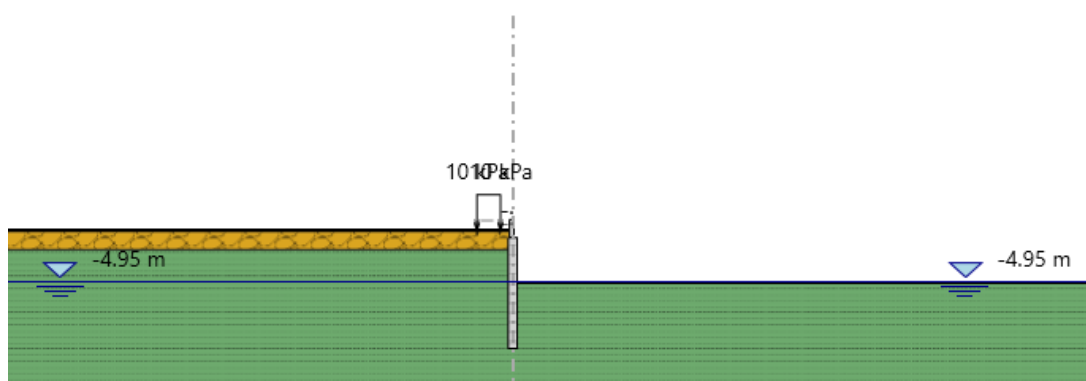
Si considera un carico permanente  $P = 10\text{kPa}$  derivante dal peso dei mezzi di cantiere.



Tabella 10. Parametri geotecnici di calcolo

Terreno	$z_f$	$\gamma$	$c'$	$\varphi$	$E$	$c_u$
	[m]	[kN/m <sup>3</sup> ]	[kPa]	[°]	[MPa]	[kPa]
<i>c</i>	2	19	2.5	20	15	-
<i>TRV</i>	-	21	22.5	20	100	200

Tabella 11. Parametri per l'analisi sismica

Terreno	Condizione	Categoria sottosuolo	Categoria topografica	$ag(g)$	$S$	$a_{max}/g$	$u_s$	$\theta$
		[-]	[-]	[-]	[-]	[-]	[m]	[-]
<i>c</i>	<i>SLV</i>	<i>C</i>	<i>T1</i>	0.099	1.2	0.149	0.1	0.52
<i>TRV</i>	<i>SLV</i>	<i>C</i>	<i>T1</i>	0.099	1.2	0.149	0.1	0.52

### Fasi di calcolo

- 1) Geostatico e carico del versante a monte della paratia di pali, quota di falda a 4.00m dal p.c.

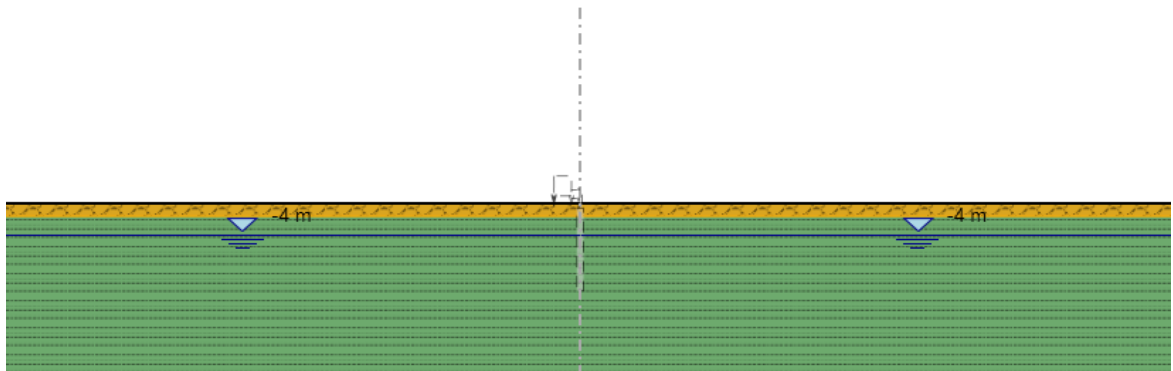

- 2) Inserimento della paratia di pali

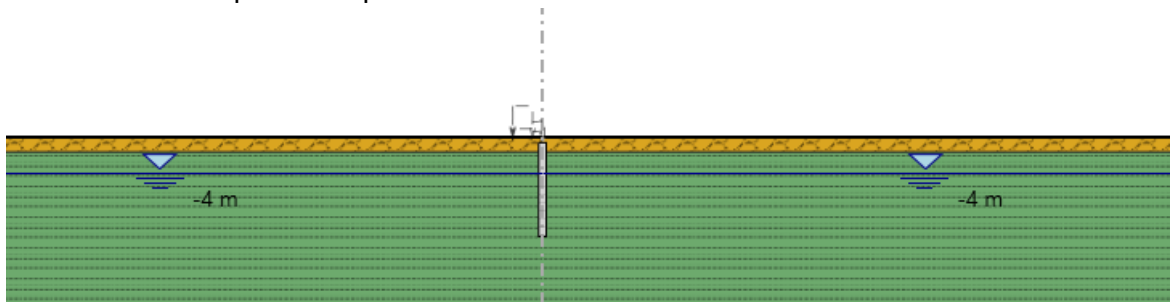

 <b>ITALFERR</b> GRUPPO FERROVIE DELLO STATO ITALIANE	DIRETTRICE FERROVIARIA MESSINA – CATANIA – PALERMO NUOVO COLLEGAMENTO PALERMO – CATANIA TRATTA CALTANISSETTA XIRBI – ENNA (LOTTO 4/A) OPERE DI SOSTEGNO VARIANTE LINEA STORICA					
	TR51: PARATIA DI SOSTEGNO IN SX MU53 RELAZIONE DI CALCOLO	COMMESSA RS3U	LOTTO 40 D 29	CODIFICA CL	DOCUMENTO MU530000 001	REV. B

- 3) Ribasso ulteriore al fine di raggiungere la “Altezza di scavo di calcolo (DM 2018 § 6.5.2.2)”, posizione della falda a monte e a valle sotto quota piano di scavo.

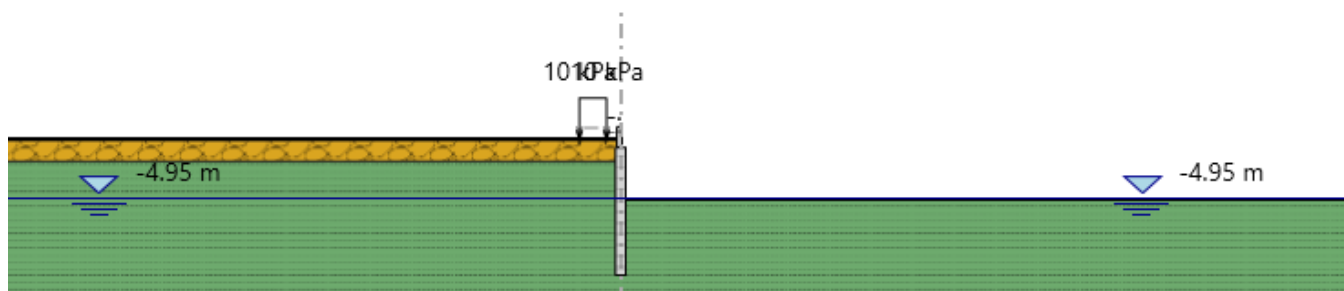

### 12.1.2.1 Sintesi dei risultati

I risultati delle analisi sono di seguito descritti in sintesi ed illustrati in maggior dettaglio nell'allegato di calcolo pertinente.

#### 6) Deformata paratia SLE

- Verifica del complesso opera-terreno – deformata dell'opera di sostegno



Figura 13. Deformata paratia SLE

La deformata dell'opera rientra nei limiti progettuali stabiliti.

 <b>ITALFERR</b> GRUPPO FERROVIE DELLO STATO ITALIANE	DIRETTRICE FERROVIARIA MESSINA – CATANIA – PALERMO NUOVO COLLEGAMENTO PALERMO – CATANIA TRATTA CALTANISSETTA XIRBI – ENNA (LOTTO 4/A) OPERE DI SOSTEGNO VARIANTE LINEA STORICA					
	TR51: PARATIA DI SOSTEGNO IN SX MU53 RELAZIONE DI CALCOLO	COMMESSA <b>RS3U</b>	LOTTO <b>40 D 29</b>	CODIFICA <b>CL</b>	DOCUMENTO <b>MU530000 001</b>	REV. <b>B</b>

7) Momento di involucro SLU

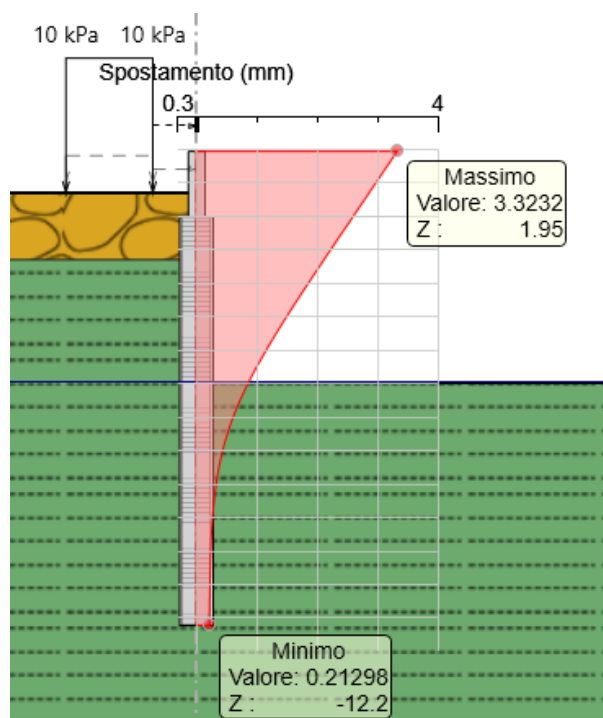

Figura 14. Momento di involucro SLU

8) Taglio di involucro SLU

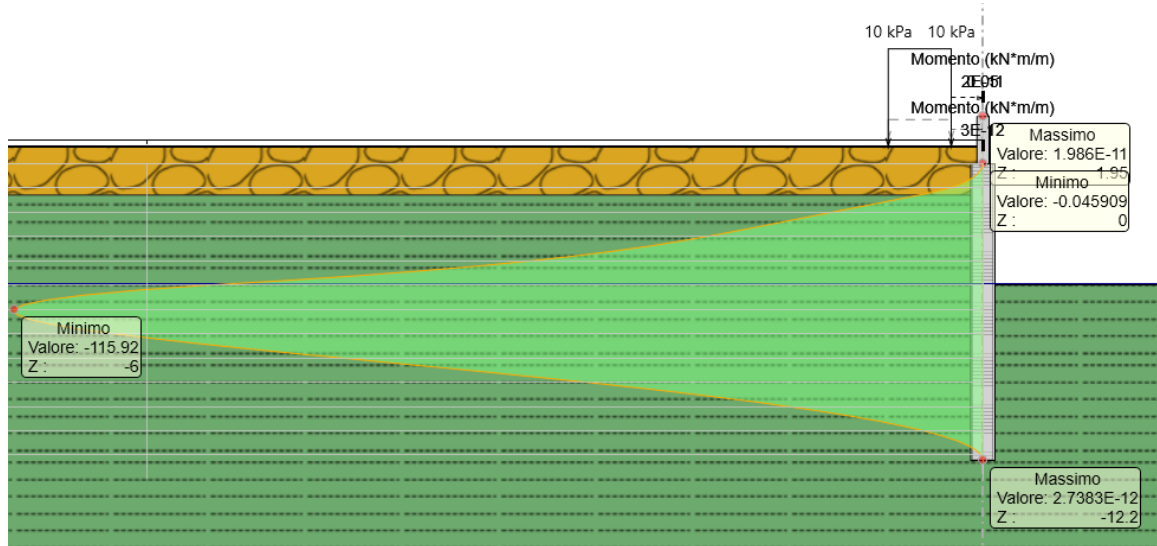

Figura 15. Taglio di involucro SLU

 <b>ITALFERR</b> GRUPPO FERROVIE DELLO STATO ITALIANE	DIRETTRICE FERROVIARIA MESSINA – CATANIA – PALERMO NUOVO COLLEGAMENTO PALERMO – CATANIA TRATTA CALTANISSETTA XIRBI – ENNA (LOTTO 4/A) OPERE DI SOSTEGNO VARIANTE LINEA STORICA					
	TR51: PARATIA DI SOSTEGNO IN SX MU53 RELAZIONE DI CALCOLO	COMMESSA RS3U	LOTTO 40 D 29	CODIFICA CL	DOCUMENTO MU530000 001	REV. B

9) Coefficiente di sfruttamento del momento e del taglio

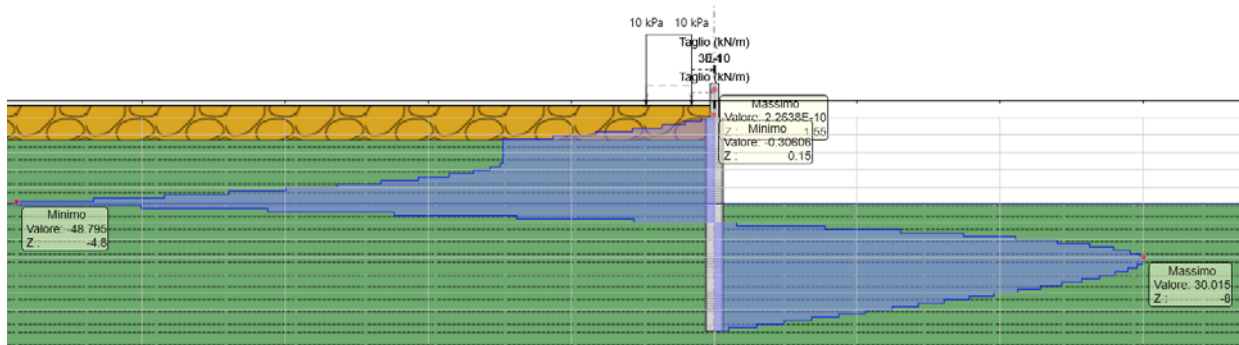

Figura 16. Coefficiente di sfruttamento del momento



Figura 17. Coefficiente di sfruttamento del taglio

**12.1.2.2 Stabilità geotecnica della paratia**

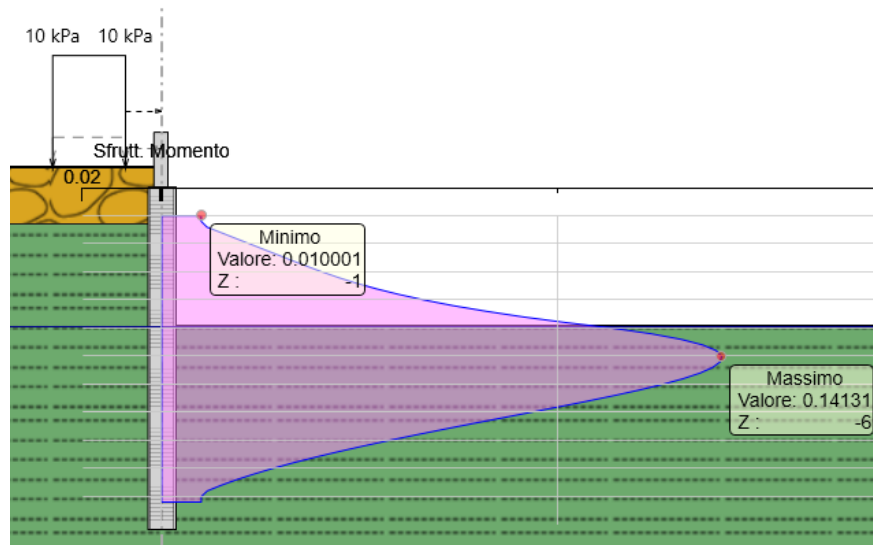
Nella seguente figura si riporta il riepilogo delle risultanti delle spinte in corrispondenza dell'altezza massima altezza di scavo

 <p><b>ITALFERR</b> GRUPPO FERROVIE DELLO STATO ITALIANE</p>	<p>DIRETTRICE FERROVIARIA MESSINA – CATANIA – PALERMO NUOVO COLLEGAMENTO PALERMO – CATANIA TRATTA CALTANISSETTA XIRBI – ENNA (LOTTO 4/A) OPERE DI SOSTEGNO VARIANTE LINEA STORICA</p>					
	<p>TR51: PARATIA DI SOSTEGNO IN SX MU53 RELAZIONE DI CALCOLO</p>	<p>COMMESSA RS3U</p>	<p>LOTTO 40 D 29</p>	<p>CODIFICA CL</p>	<p>DOCUMENTO MU530000 001</p>	<p>REV. B</p>

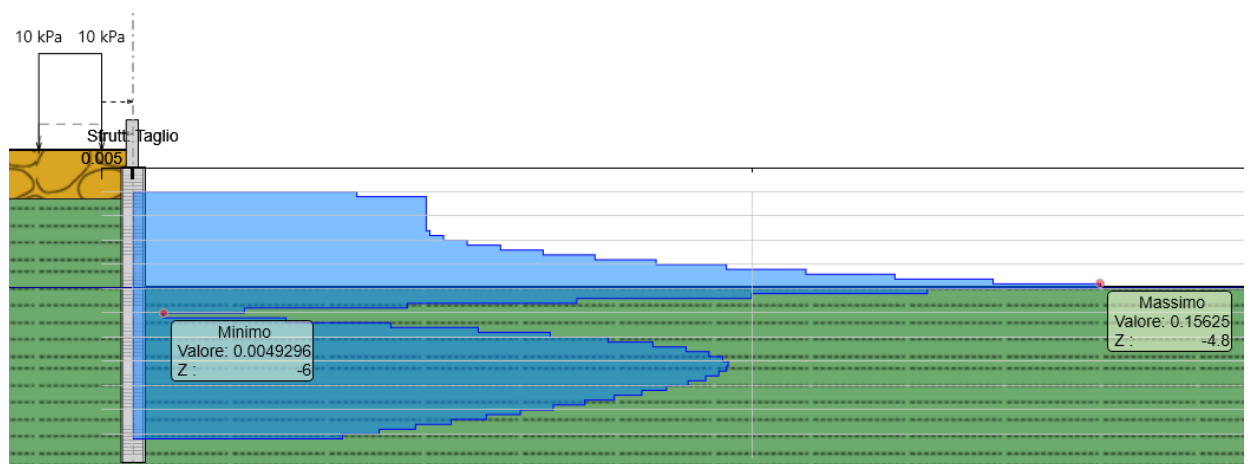

Figura 18. Spinte in corrispondenza dell'altezza massima di scavo

- Verifica stabilità globale del sistema opera – terreno – condizioni statiche

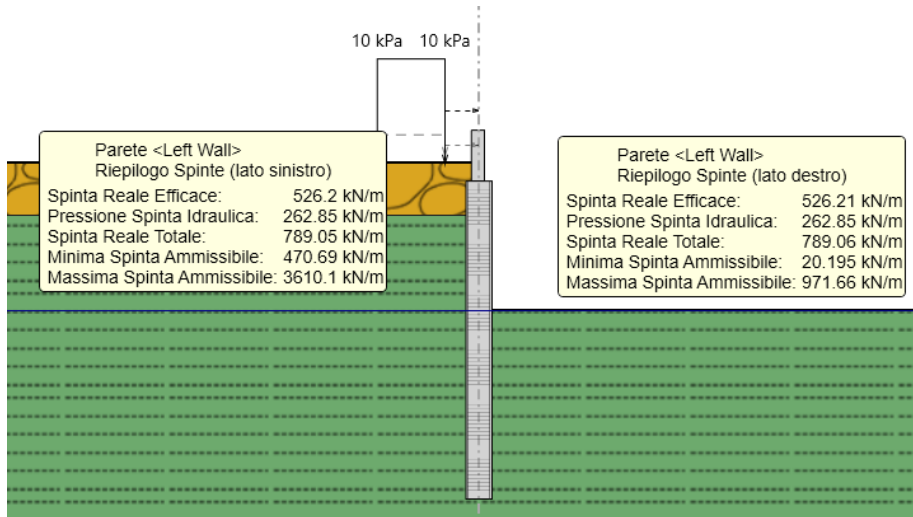
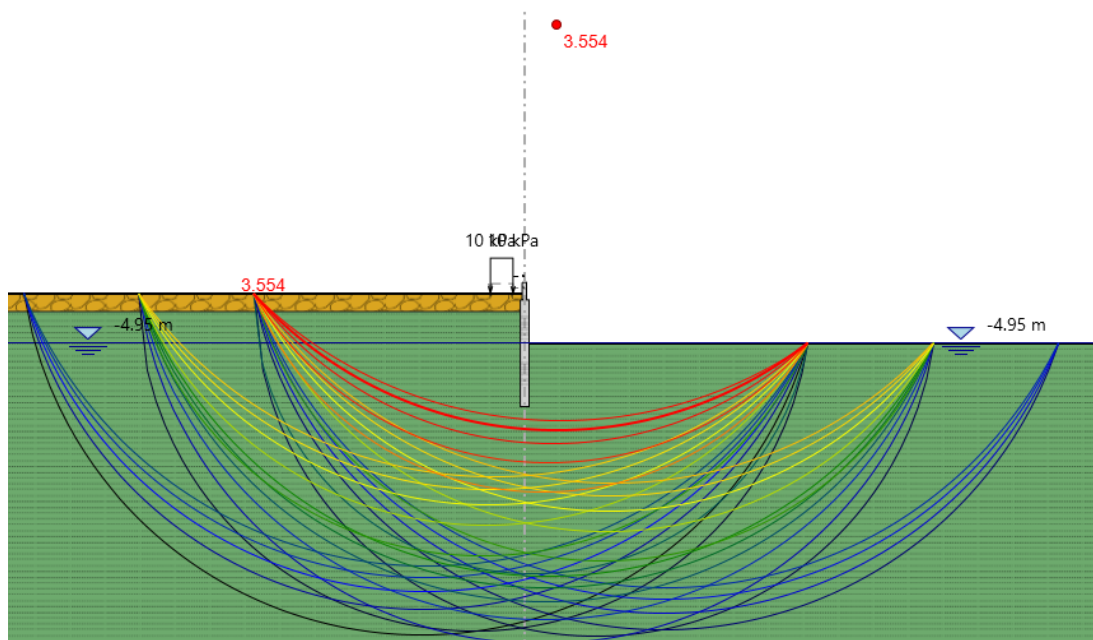

FS=3.554

- Verifica stabilità globale del sistema opera – terreno – condizioni simiche GEO

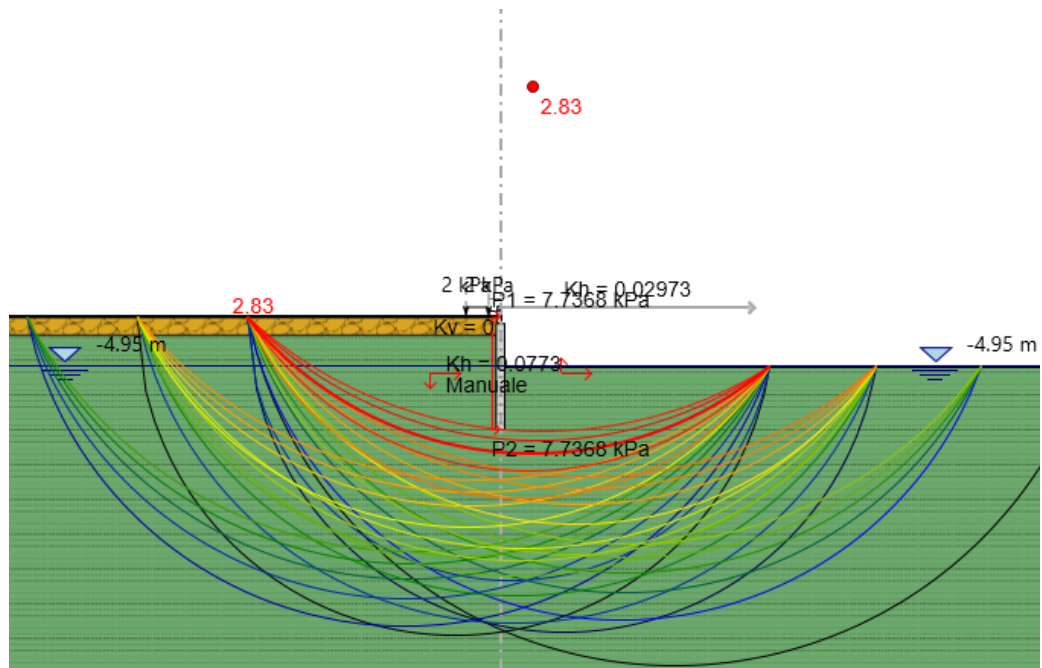

FS=2.83

 <b>ITALFERR</b> GRUPPO FERROVIE DELLO STATO ITALIANE	DIRETTRICE FERROVIARIA MESSINA – CATANIA – PALERMO NUOVO COLLEGAMENTO PALERMO – CATANIA TRATTA CALTANISSETTA XIRBI – ENNA (LOTTO 4/A) OPERE DI SOSTEGNO VARIANTE LINEA STORICA					
	TR51: PARATIA DI SOSTEGNO IN SX MU53 RELAZIONE DI CALCOLO	COMMESSA RS3U	LOTTO 40 D 29	CODIFICA CL	DOCUMENTO MU530000 001	REV. B

## 10) Verifiche SLU STR

- Verifica del palo in c.a.

Nel seguito si mostrano le combinazioni di azioni con cui sono state eseguite le verifiche del palo in c.a., avente diametro 1000 mm, passo 1.3 m, armato con 1 ordine di 16 barre di diametro 24 mm con copriferro di 84mm.

COMBINAZIONI GABBIA 1 (a palo)			
	<b>Mmax</b>	<b>Tmax</b>	<b>Nmax</b>
	KN	KN	KN
<b>SLU</b>	150.7	7.3	94.2
<b>SLU</b>	108.6	63.4	70.7
<b>SLV</b>	473.1	12.3	113.9
<b>SLV</b>	257.4	139.1	4.2
<b>SLE</b>	113.8	5.3	94.2

Tabella 12. Combinazioni di sollecitazioni agenti sul palo in c.a.



Figura 19. Dominio M-N in condizioni statiche



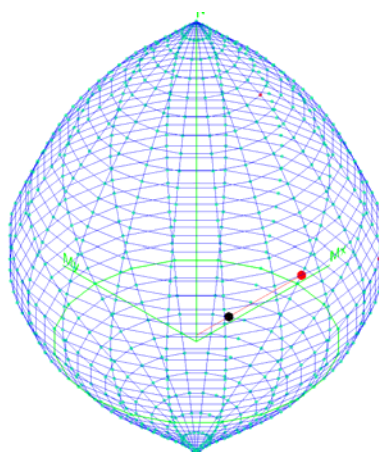

Figura 20. Dominio M-N in condizioni sismiche

#### DATI GENERALI

Descrizione Sezione:	
Metodo di calcolo resistenza:	Resistenze agli Stati Limite Ultimi
Tipologia sezione:	Sezione generica di Trave
Normativa di riferimento:	N.T.C.
Percorso sollecitazione:	A Sforzo Norm. costante
Condizioni Ambientali:	Poco aggressive
Riferimento Sforzi assegnati:	Assi x,y principali d'inerzia
Riferimento alla sismicità:	Zona non sismica

#### CARATTERISTICHE DI RESISTENZA DEI MATERIALI IMPIEGATI

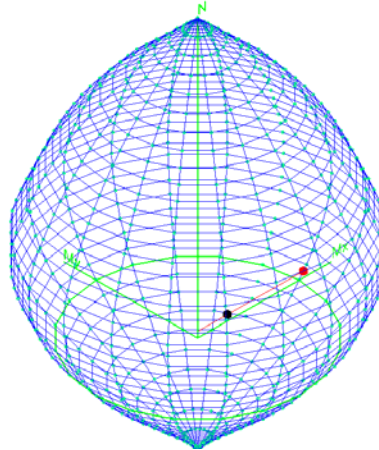
CALCESTRUZZO -	Classe:	C25/30	
	Resis. compr. di progetto fcd:	141.60	daN/cm <sup>2</sup>
	Resis. compr. ridotta fcd':	70.80	daN/cm <sup>2</sup>
	Def.unit. max resistenza ec2:	0.0020	
	Def.unit. ultima ecu:	0.0035	
	Diagramma tensione-deformaz.:	Parabola-Rettangolo	
	Modulo Elastico Normale Ec:	314750	daN/cm <sup>2</sup>
	Resis. media a trazione fctm:	26.00	daN/cm <sup>2</sup>
	Coeff. Omogen. S.L.E.:	15.00	
	Sc limite S.L.E. comb. Rare:	150.00	daN/cm <sup>2</sup>
ACCIAIO -	Tipo:	B450C	
	Resist. caratt. snervam. fyk:	4500.0	daN/cm <sup>2</sup>
	Resist. caratt. rottura ftk:	5400.0	daN/cm <sup>2</sup>
	Resist. snerv. di progetto fyd:	3913.0	daN/cm <sup>2</sup>
	Resist. ultima di progetto ftd:	4500.0	daN/cm <sup>2</sup>
	Deform. ultima di progetto Epu:	0.068	
	Modulo Elastico Ef	2000000	daN/cm <sup>2</sup>
	Diagramma tensione-deformaz.:	Bilineare finito	
	Coeff. Aderenza istantaneo β1*β2 :	1.00	
	Coeff. Aderenza differito β1*β2 :	0.50	
Sf limite S.L.E. Comb. Rare:	3600.0	daN/cm <sup>2</sup>	



 <b>ITALFERR</b> GRUPPO FERROVIE DELLO STATO ITALIANE	<b>DIRETTRICE FERROVIARIA MESSINA – CATANIA – PALERMO</b> <b>NUOVO COLLEGAMENTO PALERMO – CATANIA</b> <b>TRATTA CALTANISSETTA XIRBI – ENNA (LOTTO 4/A)</b> <b>OPERE DI SOSTEGNO VARIANTE LINEA STORICA</b>					
	TR51: PARATIA DI SOSTEGNO IN SX MU53 RELAZIONE DI CALCOLO	COMMESSA <b>RS3U</b>	LOTTO <b>40 D 29</b>	CODIFICA <b>CL</b>	DOCUMENTO <b>MU530000 001</b>	REV. <b>B</b>

### CARATTERISTICHE DOMINIO CONGLOMERATO

Forma del Dominio: Circolare  
 Classe Conglomerato: C25/30

Raggio circ.: 50.0 cm  
 X centro circ.: 0.0 cm  
 Y centro circ.: 0.0 cm

### DATI GENERAZIONI CIRCOLARI DI BARRE

N°Gen. Numero assegnato alla singola generazione circolare di barre  
 Xcentro Ascissa [cm] del centro della circonfer. lungo cui sono disposte le barre generate  
 Ycentro Ordinata [cm] del centro della circonfer. lungo cui sono disposte le barre generate  
 Raggio Raggio [cm] della circonferenza lungo cui sono disposte le barre generate  
 N°Barre Numero di barre generate equidist. disposte lungo la circonferenza  
 Ø Diametro [mm] della singola barra generata

N°Gen.	Xcentro	Ycentro	Raggio	N°Barre	Ø
1	0.0	0.0	41.5	16	24

### CALCOLO DI RESISTENZA - SFORZI PER OGNI COMBINAZIONE ASSEGNATA

N Sforzo normale in daN applicato nel Baric. (+ se di compressione)  
 Mx Momento flettente [daNm] intorno all'asse x princ. d'inerzia con verso positivo se tale da comprimere il lembo sup. della sez.  
 My Momento flettente [daNm] intorno all'asse y princ. d'inerzia con verso positivo se tale da comprimere il lembo destro della sez.  
 Vy Componente del Taglio [daN] parallela all'asse princ.d'inerzia y  
 Vx Componente del Taglio [daN] parallela all'asse princ.d'inerzia x

N°Comb.	N	Mx	My	Vy	Vx
1	9425	15070	0	731	0
2	7069	10859	0	6343	0
3	11388	47315	0	1229	0
4	420	25741	0	13907	0

### RISULTATI DEL CALCOLO

Sezione verificata per tutte le combinazioni assegnate

Copriferro netto minimo barre longitudinali: 7.3 cm  
 Interferro netto minimo barre longitudinali: 13.8 cm  
 Copriferro netto minimo staffe: 5.7 cm

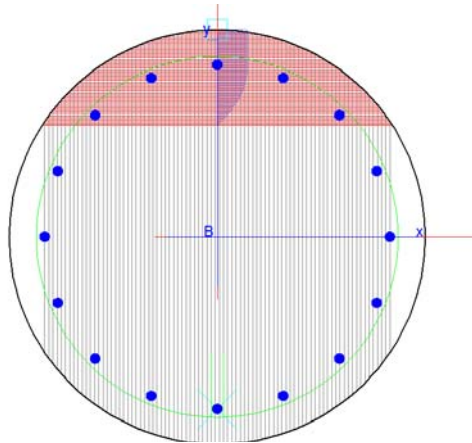

#### VERIFICHE DI RESISTENZA IN PRESSO-TENSO FLESSIONE ALLO STATO LIMITE ULTIMO

Ver	S = combinazione verificata / N = combin. non verificata
N Sn	Sforzo normale assegnato [daN] nel baricentro sezione cls. (positivo se di compressione)
Mx Sn	Componente momento assegnato [daNm] riferito all'asse x princ. d'inerzia
My Sn	Componente momento assegnato [daNm] riferito all'asse y princ. d'inerzia
N Res	Sforzo normale resistente [daN] baricentrico (positivo se di compress.)
Mx Res	Momento flettente resistente [daNm] riferito all'asse x princ. d'inerzia
My res	Momento flettente resistente [daNm] riferito all'asse y princ. d'inerzia
Mis.Sic.	Misura sicurezza = rapporto vettoriale tra (N r,Mx Res,My Res) e (N,Mx,My)
	Verifica positiva se tale rapporto risulta $\geq 1.000$
As Tesa	Area armature trave [cm <sup>2</sup> ] in zona tesa. [Tra parentesi l'area minima ex (4.1.15)NTC]

N°Comb	Ver	N	Mx	My	N Res	Mx Res	My Res	Mis.Sic.	As Tesa
1	S	9425	15070	0	9433	109972	0	7.30	49.8(11.8)
2	S	7069	10859	0	7041	109327	0	10.07	49.8(11.8)
3	S	11388	47315	0	11403	110503	0	2.34	49.8(11.8)
4	S	420	25741	0	448	107543	0	4.18	49.8(11.8)

#### METODO AGLI STATI LIMITE ULTIMI - DEFORMAZIONI UNITARIE ALLO STATO ULTIMO

ec max	Deform. unit. massima del conglomerato a compressione
x/d	Rapporto di duttilità [§ 4.1.2.1.2.1 NTC] deve essere $< 0.45$
Xc max	Ascissa in cm della fibra corrisp. a ec max (sistema rif. X,Y,O sez.)
Yc max	Ordinata in cm della fibra corrisp. a ec max (sistema rif. X,Y,O sez.)
es min	Deform. unit. minima nell'acciaio (negativa se di trazione)
Xs min	Ascissa in cm della barra corrisp. a es min (sistema rif. X,Y,O sez.)
Ys min	Ordinata in cm della barra corrisp. a es min (sistema rif. X,Y,O sez.)
es max	Deform. unit. massima nell'acciaio (positiva se di compress.)
Xs max	Ascissa in cm della barra corrisp. a es max (sistema rif. X,Y,O sez.)
Ys max	Ordinata in cm della barra corrisp. a es max (sistema rif. X,Y,O sez.)

N°Comb	ec max	x/d	Xc max	Yc max	es min	Xs min	Ys min	es max	Xs max	Ys max
1	0.00350	0.253	0.0	50.0	0.00221	0.0	41.5	-0.01036	0.0	-41.5
2	0.00350	0.251	0.0	50.0	0.00220	0.0	41.5	-0.01044	0.0	-41.5
3	0.00350	0.254	0.0	50.0	0.00222	0.0	41.5	-0.01029	0.0	-41.5
4	0.00350	0.247	0.0	50.0	0.00218	0.0	41.5	-0.01068	0.0	-41.5

#### POSIZIONE ASSE NEUTRO PER OGNI COMB. DI RESISTENZA

TR51: PARATIA DI SOSTEGNO IN SX MU53  
RELAZIONE DI CALCOLO

COMMESSA	LOTTO	CODIFICA	DOCUMENTO	REV.	FOGLIO
RS3U	40 D 29	CL	MU530000 001	B	50 di 57

a, b, c      Coeff. a, b, c nell'eq. dell'asse neutro  $aX+bY+c=0$  nel rif. X,Y,O gen.  
x/d          Rapp. di duttilità (travi e solette)[§ 4.1.2.1.2.1 NTC]: deve essere < 0.45  
C.Rid.        Coeff. di riduz. momenti per sola flessione in travi continue

N°Comb	a	b	c	x/d	C.Rid.
1	0.000000000	0.000151430	-0.004071509	0.253	0.756
2	0.000000000	0.000152357	-0.004117864	0.251	0.754
3	0.000000000	0.000150661	-0.004033068	0.254	0.757
4	0.000000000	0.000154935	-0.004246753	0.247	0.749

VERIFICA A TAGLIO - SLU						
r	500	mm				
c	84	mm				
rs	416	mm				
$\alpha$	0.56	rad				
Atot	785398	mm <sup>2</sup>				
A	644568	mm <sup>2</sup>				
h	931.9	mm	Rck	30		
d	764.8	mm	fck	24.9		
bw	842.8	mm	$\gamma_c$	1.5		
$1+(200/d)^{0,5}$	1.511			N.ro		area_ferro
k	1.511		As	10	$\phi$	24.0
Asl	4524	mm <sup>2</sup>				
Asl/(bw·d)	0.007					
$\rho_1$	0.007		Vrd	303.4	kN	
vmin	0.325		Ved	63	KN	
vmin·bw·d	209166	N	Vrd/Ved	4.78	-	
Vrd	303366	N				
Non necessita di armatura a taglio						

Tabella 13. Verifica a taglio in condizioni statiche

 <b>ITALFERR</b> GRUPPO FERROVIE DELLO STATO ITALIANE	DIRETTRICE FERROVIARIA MESSINA – CATANIA – PALERMO NUOVO COLLEGAMENTO PALERMO – CATANIA TRATTA CALTANISSETTA XIRBI – ENNA (LOTTO 4/A) OPERE DI SOSTEGNO VARIANTE LINEA STORICA					
	TR51: PARATIA DI SOSTEGNO IN SX MU53 RELAZIONE DI CALCOLO	COMMESSA RS3U	LOTTO 40 D 29	CODIFICA CL	DOCUMENTO MU530000 001	REV. B

VERIFICA A TAGLIO - SLV						
r	500	mm				
c	84	mm				
rs	416	mm				
$\alpha$	0.56	rad				
Atot	785398	mm <sup>2</sup>				
A	644568	mm <sup>2</sup>				
h	931.9	mm	Rck	30		
d	764.8	mm	fck	24.9		
bw	842.8	mm	$\gamma_c$	1.5		
$1+(200/d)^{0,5}$	1.511			N.ro		area_ferro
k	1.511		As	10	$\phi$	24.0
Asl	4524	mm <sup>2</sup>				
Asl/(bw·d)	0.007					
$\rho_1$	0.007		Vrd	303.4	kN	
vmin	0.325		Ved	139	kN	
vmin·bw·d	209166	N	Vrd/Ved	2.18	-	
Vrd	303366	N				
Non necessita di armatura a taglio						

Tabella 14. Verifica a taglio in condizioni sismiche

Nelle due tabelle precedenti si sono riportate le verifiche a taglio per sezioni non armate a taglio, le verifiche risultano soddisfatte in condizioni statiche e sismiche, quindi non è necessario armare a taglio.

 <b>ITAFERR</b> GRUPPO FERROVIE DELLO STATO ITALIANE	DIRETTRICE FERROVIARIA MESSINA – CATANIA – PALERMO NUOVO COLLEGAMENTO PALERMO – CATANIA TRATTA CALTANISSETTA XIRBI – ENNA (LOTTO 4/A) OPERE DI SOSTEGNO VARIANTE LINEA STORICA					
	TR51: PARATIA DI SOSTEGNO IN SX MU53 RELAZIONE DI CALCOLO	COMMESSA RS3U	LOTTO 40 D 29	CODIFICA CL	DOCUMENTO MU530000 001	REV. B

– Verifica apertura delle fessure:

In relazione all'aggressività ambientale e alla sensibilità dell'acciaio, l'apertura limite delle fessure è riportato nel prospetto seguente [NTC – Tabella 4.1.IV]:

Gruppi di esigenza	Condizioni ambientali	Combinazione di azione	Armatura			
			Sensibile		Poco sensibile	
			Stato limite	$w_d$	Stato limite	$w_d$
a	Ordinarie	frequente	ap. fessure	$\leq w_2$	ap. fessure	$\leq w_3$
		quasi permanente	ap. fessure	$\leq w_1$	ap. fessure	$\leq w_2$
b	Aggressive	frequente	ap. fessure	$\leq w_1$	ap. fessure	$\leq w_2$
		quasi permanente	decompressione	-	ap. fessure	$\leq w_1$
c	Molto Aggressive	frequente	formazione fessure	-	ap. fessure	$\leq w_1$
		quasi permanente	decompressione	-	ap. fessure	$\leq w_1$

Tabella 15 – Criteri di scelta dello stato limite di fessurazione e Condizioni Ambientali

Tabella 4.1.III – Descrizione delle condizioni ambientali

CONDIZIONI AMBIENTALI	CLASSE DI ESPOSIZIONE
Ordinarie	X0, XC1, XC2, XC3, XF1
Aggressive	XC4, XD1, XS1, XA1, XA2, XF2, XF3
Molto aggressive	XD2, XD3, XS2, XS3, XA3, XF4

Risultando  $w_1 = 0.2 \text{ mm}$   $w_2 = 0.3 \text{ mm}$   $w_3 = 0.4 \text{ mm}$

Alle prescrizioni normative presenti in NTC si aggiungono in tal caso quelle fornite dal “Manuale di Progettazione delle Opere Civili” secondo cui la verifica nei confronti dello stato limite di apertura delle fessure va effettuata utilizzando le sollecitazioni derivanti dalla combinazione caratteristica (rara).

Per strutture in condizioni ambientali aggressive o molto aggressive, così come identificate nel par. 4.1.2.2.4.2 del DM 14.1.2018, per tutte le strutture a permanente contatto con il terreno e per le zone non ispezionabili di tutte le strutture, l'apertura convenzionale delle fessure dovrà risultare:

Combinazione Caratteristica (Rara)  $\delta_f \leq w_1 = 0.2 \text{ mm}$

 <b>ITALFERR</b> GRUPPO FERROVIE DELLO STATO ITALIANE	<b>DIRETTRICE FERROVIARIA MESSINA – CATANIA – PALERMO</b> <b>NUOVO COLLEGAMENTO PALERMO – CATANIA</b> <b>TRATTA CALTANISSETTA XIRBI – ENNA (LOTTO 4/A)</b> <b>OPERE DI SOSTEGNO VARIANTE LINEA STORICA</b>					
	TR51: PARATIA DI SOSTEGNO IN SX MU53 RELAZIONE DI CALCOLO	COMMESSA <b>RS3U</b>	LOTTO <b>40 D 29</b>	CODIFICA <b>CL</b>	DOCUMENTO <b>MU530000 001</b>	REV. <b>B</b>

#### COMB. RARE (S.L.E.) - SFORZI PER OGNI COMBINAZIONE ASSEGNATA

N Sforzo normale in daN applicato nel Baricentro (+ se di compressione)  
Mx Momento flettente [daNm] intorno all'asse x princ. d'inerzia (tra parentesi Mom.Fessurazione) con verso positivo se tale da comprimere il lembo superiore della sezione  
My Momento flettente [daNm] intorno all'asse y princ. d'inerzia (tra parentesi Mom.Fessurazione) con verso positivo se tale da comprimere il lembo destro della sezione

N°Comb.	N	Mx	My
1	9425	10504	0

#### COMBINAZIONI RARE IN ESERCIZIO - MASSIME TENSIONI NORMALI ED APERTURA FESSURE (NTC/EC2)

Ver S = comb. verificata/ N = comb. non verificata  
Sc max Massima tensione (positiva se di compressione) nel conglomerato [daN/cm<sup>2</sup>]  
Xc max, Yc max Ascissa, Ordinata [cm] del punto corrisp. a Sc max (sistema rif. X,Y,O)  
Sf min Minima tensione (negativa se di trazione) nell'acciaio [daN/cm<sup>2</sup>]  
Xs min, Ys min Ascissa, Ordinata [cm] della barra corrisp. a Sf min (sistema rif. X,Y,O)  
Ac eff. Area di calcestruzzo [cm<sup>2</sup>] in zona tesa considerata aderente alle barre  
As eff. Area barre [cm<sup>2</sup>] in zona tesa considerate efficaci per l'apertura delle fessure

N°Comb	Ver	Sc max	Xc max	Yc max	Sf min	Xs min	Ys min	Ac eff.	As eff.
1	S	10.0	0.0	0.0	-96	0.0	-41.5	----	----

#### COMBINAZIONI RARE IN ESERCIZIO - APERTURA FESSURE [§ 7.3.4 EC2]

La sezione viene assunta come fessurata solo se la trazione nel calcestruzzo supera  $f_{ctm}$  in almeno una combinazione

Ver. Esito della verifica  
e1 Massima deformazione di trazione del calcestruzzo, valutata in sezione fessurata  
e2 Minima deformazione di trazione del cls. (in sezione fessurata), valutata nella fibra più interna dell'area Ac eff  
k1 = 0.8 per barre ad aderenza migliorata [eq.(7.11)EC2]  
kt = 0.4 per comb. quasi permanenti / = 0.6 per comb.frequenti [cfr. eq.(7.9)EC2]  
k2 =  $(e1 + e2)/(2 \cdot e1)$  [eq.(7.13)EC2]  
k3 = Coeff. in eq.(7.11) come da annessi nazionali  
k4 = Coeff. in eq.(7.11) come da annessi nazionali  
Ø Diametro [mm] equivalente delle barre tese comprese nell'area efficace Ac eff [eq.(7.11)EC2]  
Cf Copriferro [mm] netto calcolato con riferimento alla barra più tesa  
e sm - e cm Differenza tra le deformazioni medie di acciaio e calcestruzzo [(7.8)EC2 e (C4.1.7)NTC]  
Tra parentesi: valore minimo =  $0.6 S_{max} / E_s$  [(7.9)EC2 e (C4.1.8)NTC]  
sr max Massima distanza tra le fessure [mm]  
wk Apertura fessure in mm calcolata =  $sr_{max} \cdot (e_{sm} - e_{cm})$  [(7.8)EC2 e (C4.1.7)NTC]. Valore limite tra parentesi  
Mx fess. Componente momento di prima fessurazione intorno all'asse X [daNm]  
My fess. Componente momento di prima fessurazione intorno all'asse Y [daNm]

Comb.	Ver	e1	e2	k2	Ø	Cf	e sm - e cm	sr max	wk	Mx fess	My fess
1	S	0.00000	0.00000	----	----	----	----	----	0.000 (0.20)	34426	0

Verificata

 <b>ITALFERR</b> GRUPPO FERROVIE DELLO STATO ITALIANE	<b>DIRETTRICE FERROVIARIA MESSINA – CATANIA – PALERMO</b> <b>NUOVO COLLEGAMENTO PALERMO – CATANIA</b> <b>TRATTA CALTANISSETTA XIRBI – ENNA (LOTTO 4/A)</b> <b>OPERE DI SOSTEGNO VARIANTE LINEA STORICA</b>					
	TR51: PARATIA DI SOSTEGNO IN SX MU53 RELAZIONE DI CALCOLO	COMMESSA <b>RS3U</b>	LOTTO <b>40 D 29</b>	CODIFICA <b>CL</b>	DOCUMENTO <b>MU530000 001</b>	REV. <b>B</b>

### 12.1.2.3 Verifica del cordolo

La verifica del cordolo è stata effettuata ipotizzando che un palo non sia efficace.

Il comportamento del cordolo è schematizzabile come quello di trave semplicemente appoggiata in corrispondenza di due pali posti ad interasse pari al doppio di quello di progetto. Si considera quindi un carico uniformemente distribuito sul cordolo che equilibra le massime azioni taglianti sui pali ricavate dal programma di calcolo.

Per il cordolo di dimensione 1.20x1.00m è stata prevista un'armatura costituita da 5 $\phi$ 20 lato terra e lato scavo.

AZIONE	LUCE DI CALCOLO	MOMENTO	TAGLIO
KN/m	m	KNm	KN
<b>48.79</b>	<b>2.6</b>	<b>41.23</b>	<b>63.43</b>

Le sollecitazioni agenti sono inferiori a quelle resistenti, come di seguito illustrate.

#### DATI GENERALI

Descrizione Sezione:	
Metodo di calcolo resistenza:	Resistenze agli Stati Limite Ultimi
Tipologia sezione:	Sezione generica di Trave (solette, nervature solai) senza staffe
Normativa di riferimento:	N.T.C.
Percorso sollecitazione:	A Sforzo Norm. costante
Riferimento Sforzi assegnati:	Assi x,y principali d'inerzia
Riferimento alla sismicità:	Zona non sismica

#### CARATTERISTICHE DI RESISTENZA DEI MATERIALI IMPIEGATI

CALCESTRUZZO -	Classe:	C32/40
	Resis. compr. di progetto fcd:	188.10 daN/cm <sup>2</sup>
	Def.unit. max resistenza ec2:	0.0020
	Def.unit. ultima ecu:	0.0035
	Diagramma tensione-deformaz.:	Parabola-Rettangolo
	Modulo Elastico Normale Ec:	336428 daN/cm <sup>2</sup>
	Resis. media a trazione fctm:	30.00 daN/cm <sup>2</sup>
ACCIAIO -	Tipo:	B450C
	Resist. caratt. snervam. fyk:	4500.0 daN/cm <sup>2</sup>
	Resist. caratt. rottura ftk:	4500.0 daN/cm <sup>2</sup>
	Resist. snerv. di progetto fyd:	3913.0 daN/cm <sup>2</sup>
	Resist. ultima di progetto ftd:	3913.0 daN/cm <sup>2</sup>
	Deform. ultima di progetto Epu:	0.068
	Modulo Elastico Ef	2000000 daN/cm <sup>2</sup>
Diagramma tensione-deformaz.:	Bilineare finito	

#### CARATTERISTICHE DOMINIO CONGLOMERATO

Forma del Dominio: Poligonale  
Classe Conglomerato: C32/40

N°vertice:	X [cm]	Y [cm]
1	-50.0	0.0
2	-50.0	120.0
3	50.0	120.0
4	50.0	0.0

#### DATI BARRE ISOLATE

N°Barra	X [cm]	Y [cm]	DiamØ[mm]
1	-45.0	7.1	20
2	45.0	7.1	20
3	-45.0	112.9	20
4	45.0	112.9	20

#### DATI GENERAZIONI LINEARI DI BARRE

N°Gen. Numero assegnato alla singola generazione lineare di barre  
N°Barra Ini. Numero della barra iniziale cui si riferisce la generazione  
N°Barra Fin. Numero della barra finale cui si riferisce la generazione  
N°Barre Numero di barre generate equidistanti cui si riferisce la generazione  
Ø Diametro in mm delle barre della generazione

N°Gen.	N°Barra Ini.	N°Barra Fin.	N°Barre	Ø
1	1	2	3	20
2	3	4	3	20

#### CALCOLO DI RESISTENZA - SFORZI PER OGNI COMBINAZIONE ASSEGNATA

N Sforzo normale in daN applicato nel Baric. (+ se di compressione)  
Mx Momento flettente [daNm] intorno all'asse x princ. d'inerzia  
con verso positivo se tale da comprimere il lembo sup. della sez.  
My Momento flettente [daNm] intorno all'asse y princ. d'inerzia  
con verso positivo se tale da comprimere il lembo destro della sez.  
Vy Componente del Taglio [daN] parallela all'asse princ.d'inerzia y  
Vx Componente del Taglio [daN] parallela all'asse princ.d'inerzia x

N°Comb.	N	Mx	My	Vy	Vx
1	0	4123	0	6343	0

#### RISULTATI DEL CALCOLO

Sezione verificata per tutte le combinazioni assegnate

Copriferro netto minimo barre longitudinali: 4.0 cm  
Interferro netto minimo barre longitudinali: 20.5 cm



TR51: PARATIA DI SOSTEGNO IN SX MU53  
RELAZIONE DI CALCOLO

COMMESSA	LOTTO	CODIFICA	DOCUMENTO	REV.	FOGLIO
RS3U	40 D 29	CL	MU530000 001	B	56 di 57

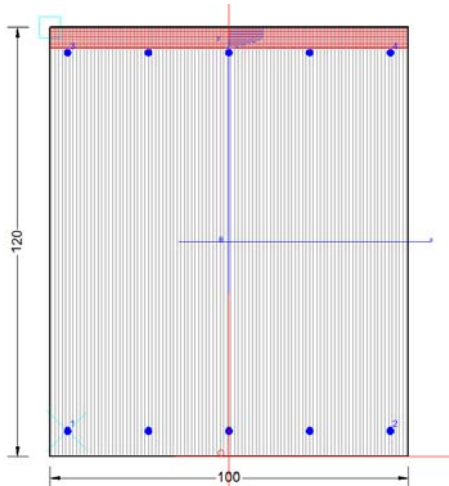

#### VERIFICHE DI RESISTENZA IN PRESSO-TENSO FLESSIONE ALLO STATO LIMITE ULTIMO

Ver S = combinazione verificata / N = combin. non verificata  
 N Sn Sforzo normale assegnato [daN] nel baricentro sezione cls. (positivo se di compressione)  
 Mx Sn Componente momento assegnato [daNm] riferito all'asse x princ. d'inerzia  
 My Sn Componente momento assegnato [daNm] riferito all'asse y princ. d'inerzia  
 N Res Sforzo normale resistente [daN] baricentrico (positivo se di compress.)  
 Mx Res Momento flettente resistente [daNm] riferito all'asse x princ. d'inerzia  
 My res Momento flettente resistente [daNm] riferito all'asse y princ. d'inerzia  
 Mis.Sic. Misura sicurezza = rapporto vettoriale tra (N r,Mx Res,My Res) e (N,Mx,My)  
 Verifica positiva se tale rapporto risulta  $\geq 1.000$   
 As Tesa Area armature trave [cm<sup>2</sup>] in zona tesa. [Tra parentesi l'area minima ex (4.1.15)NTC]

N°Comb	Ver	N	Mx	My	N Res	Mx Res	My Res	Mis.Sic.	As Tesa
1	S	0	4123	0	0	69144	0	16.77	31.4(19.6)

#### METODO AGLI STATI LIMITE ULTIMI - DEFORMAZIONI UNITARIE ALLO STATO ULTIMO

ec max Deform. unit. massima del conglomerato a compressione  
 x/d Rapporto di duttilità [§ 4.1.2.1.2.1 NTC] deve essere  $< 0.45$   
 Xc max Ascissa in cm della fibra corrisp. a ec max (sistema rif. X,Y,O sez.)  
 Yc max Ordinata in cm della fibra corrisp. a ec max (sistema rif. X,Y,O sez.)  
 es min Deform. unit. minima nell'acciaio (negativa se di trazione)  
 Xs min Ascissa in cm della barra corrisp. a es min (sistema rif. X,Y,O sez.)  
 Ys min Ordinata in cm della barra corrisp. a es min (sistema rif. X,Y,O sez.)  
 es max Deform. unit. massima nell'acciaio (positiva se di compress.)  
 Xs max Ascissa in cm della barra corrisp. a es max (sistema rif. X,Y,O sez.)  
 Ys max Ordinata in cm della barra corrisp. a es max (sistema rif. X,Y,O sez.)

N°Comb	ec max	x/d	Xc max	Yc max	es min	Xs min	Ys min	es max	Xs max	Ys max
1	0.00350	0.051	-50.0	120.0	-0.00082	-45.0	112.9	-0.06524	-45.0	7.1

#### POSIZIONE ASSE NEUTRO PER OGNI COMB. DI RESISTENZA

a, b, c Coeff. a, b, c nell'eq. dell'asse neutro  $aX+bY+c=0$  nel rif. X,Y,O gen.  
 x/d Rapp. di duttilità (travi e solette)[§ 4.1.2.1.2.1 NTC]: deve essere  $< 0.45$   
 C.Rid. Coeff. di riduz. momenti per sola flessione in travi continue

N°Comb	a	b	c	x/d	C.Rid.
--------	---	---	---	-----	--------

 <b>ITALFERR</b> GRUPPO FERROVIE DELLO STATO ITALIANE	<b>DIRETTRICE FERROVIARIA MESSINA – CATANIA – PALERMO</b> <b>NUOVO COLLEGAMENTO PALERMO – CATANIA</b> <b>TRATTA CALTANISSETTA XIRBI – ENNA (LOTTO 4/A)</b> <b>OPERE DI SOSTEGNO VARIANTE LINEA STORICA</b>					
	TR51: PARATIA DI SOSTEGNO IN SX MU53 RELAZIONE DI CALCOLO	COMMESSA <b>RS3U</b>	LOTTO <b>40 D 29</b>	CODIFICA <b>CL</b>	DOCUMENTO <b>MU530000 001</b>	REV. <b>B</b>

1      0.000000000      0.000608817      -0.069557980      0.051      0.700

#### METODO SLU - VERIFICHE A TAGLIO SENZA ARMATURE TRASVERSALI (§ 4.1.2.1.3.1 NTC)

Ver            S = comb.verificata a taglio/ N = comb. non verificata  
 Ved            Taglio agente [daN] uguale al taglio Vy di comb. (sollecit. retta)  
 Vwct          Taglio trazione resistente [daN] in assenza di staffe [formula (4.1.23)NTC]  
 d                Altezza utile sezione [cm]  
 bw              Larghezza minima sezione [cm]  
 Ro               Rapporto geometrico di armatura longitudinale [ $<0.02$ ]  
 Scp              Tensione media di compressione nella sezione [daN/cm<sup>2</sup>]

N°Comb	Ver	Ved	Vwct	d	bw	Ro	Scp
1	S	6343	40392	112.9	100.0	0.0028	0.0

#### 12.1.3 Incidenza Paratia tipo B

**76**                    **kg/m**                    **Incidenza per unità di lunghezza**  
**97**                    **kg/m<sup>3</sup>**                    **Incidenza per unità di volume di palo**

#### 12.1.4 Incidenza Paratia tipo C

**76**                    **kg/m**                    **Incidenza per unità di lunghezza**  
**97**                    **kg/m<sup>3</sup>**                    **Incidenza per unità di volume di palo**