

PIANTA  
Scala 1:200

MURO MU59

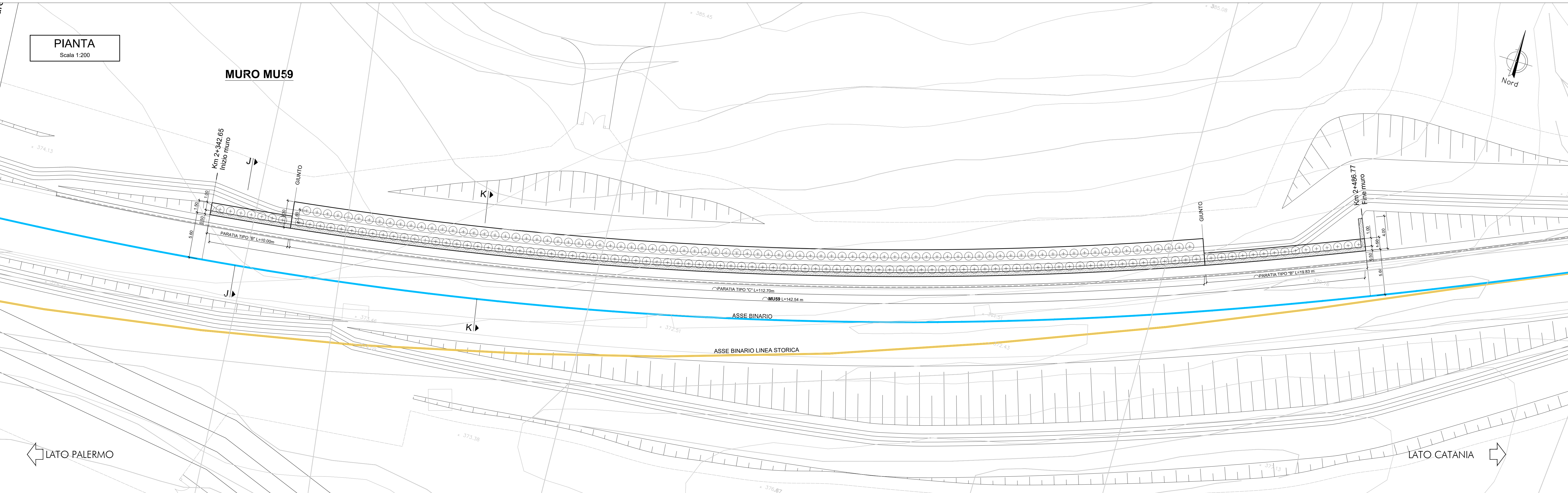

PROSPETTO  
Scala 1:200

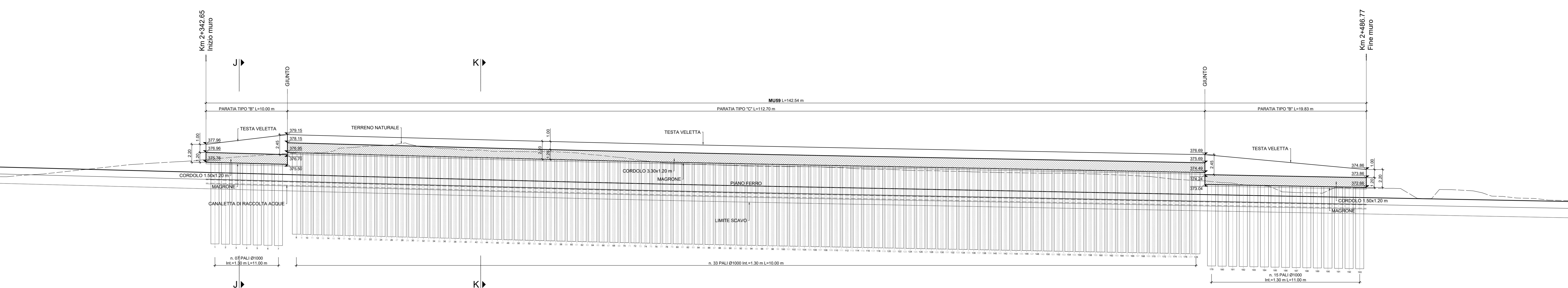

KEYPLAN

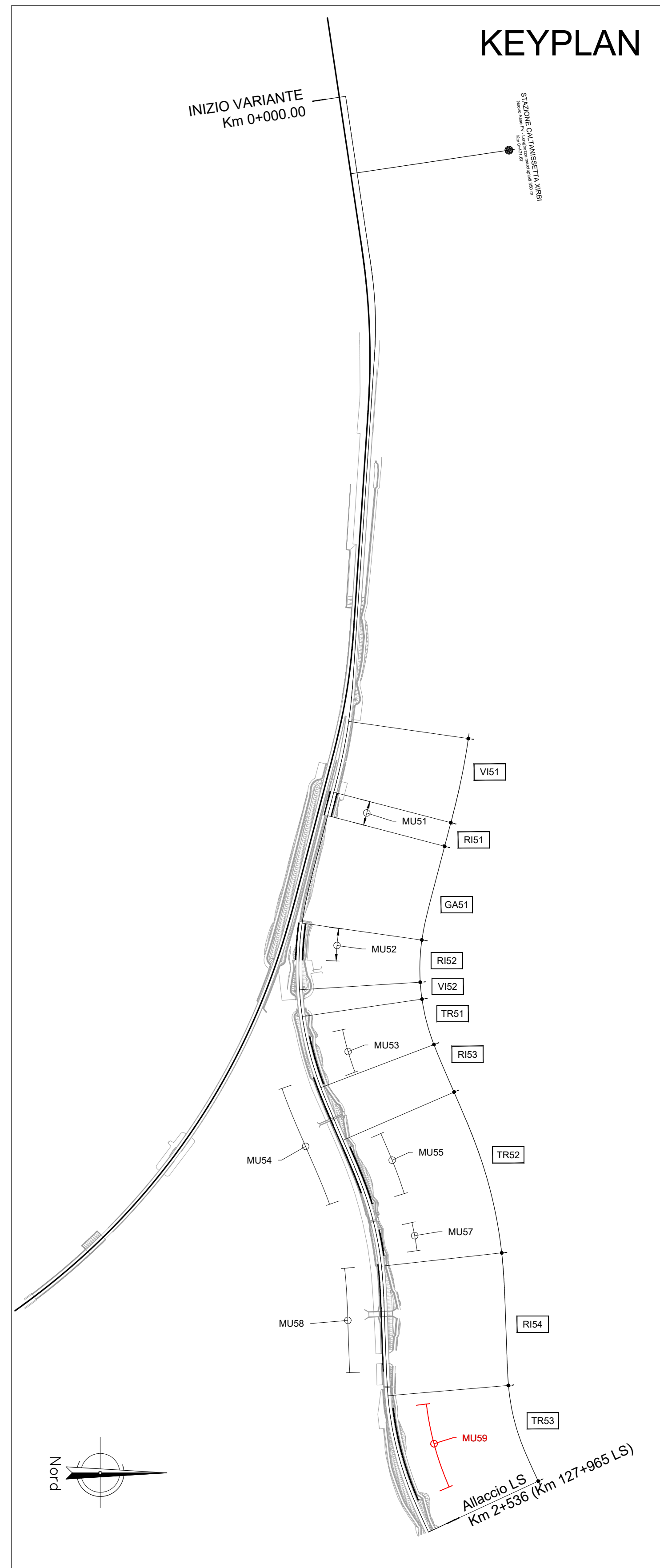

NOTA:  
Per le caratteristiche dei materiali si rimanda all'elaborato progettuale: Tabella materiali opere civili - RS3U 4.0 D.29.TT.OC.00.0.001  
Per le incidenze di armatura delle opere si rimanda all'elaborato: Tabella incidenze armature opere civili - RS3U 4.0 D.29.TT.OC.00.0.002

LATO PALERMO

LATO CATANIA

COMMITTENTE: **RFI** RETE FERROVIARIA ITALIANA GRUPPO FERROVIE DELLO STATO ITALIANE

PROGETTAZIONE: **ITALFER** GRUPPO FERROVIE DELLO STATO ITALIANE

DIRETTRICE FERROVIARIA MESSINA - CATANIA - PALERMO  
NUOVO COLLEGAMENTO PALERMO - CATANIA  
U.O. INFRASTRUTTURE CENTRO  
PROGETTO DEFINITIVO  
TRATTA CALTANISSETTA XIRBI - NUOVA ENNA (LOTTO 4A)

Opere di sostegno variante linea storica  
TR53: Paratia di sostegno in sx MU59  
Pianta, prospetto e sezioni

SCALA: 1:200

Rev.	Descrizione	Redatto	Data	Verificato	Data	Approvato	Data	Autorizzato Data
A	Emissione Esecutiva	27/03/2024	27/03/2024	M. Pignatelli	27/03/2024	A. De Santis	27/03/2024	27/03/2024
B	Emissione Esecutiva	27/03/2024	27/03/2024	M. Pignatelli	27/03/2024	A. De Santis	27/03/2024	27/03/2024
C	Emissione Esecutiva	27/03/2024	27/03/2024	M. Pignatelli	27/03/2024	A. De Santis	27/03/2024	27/03/2024

SEZIONE J-J  
Scala 1:100

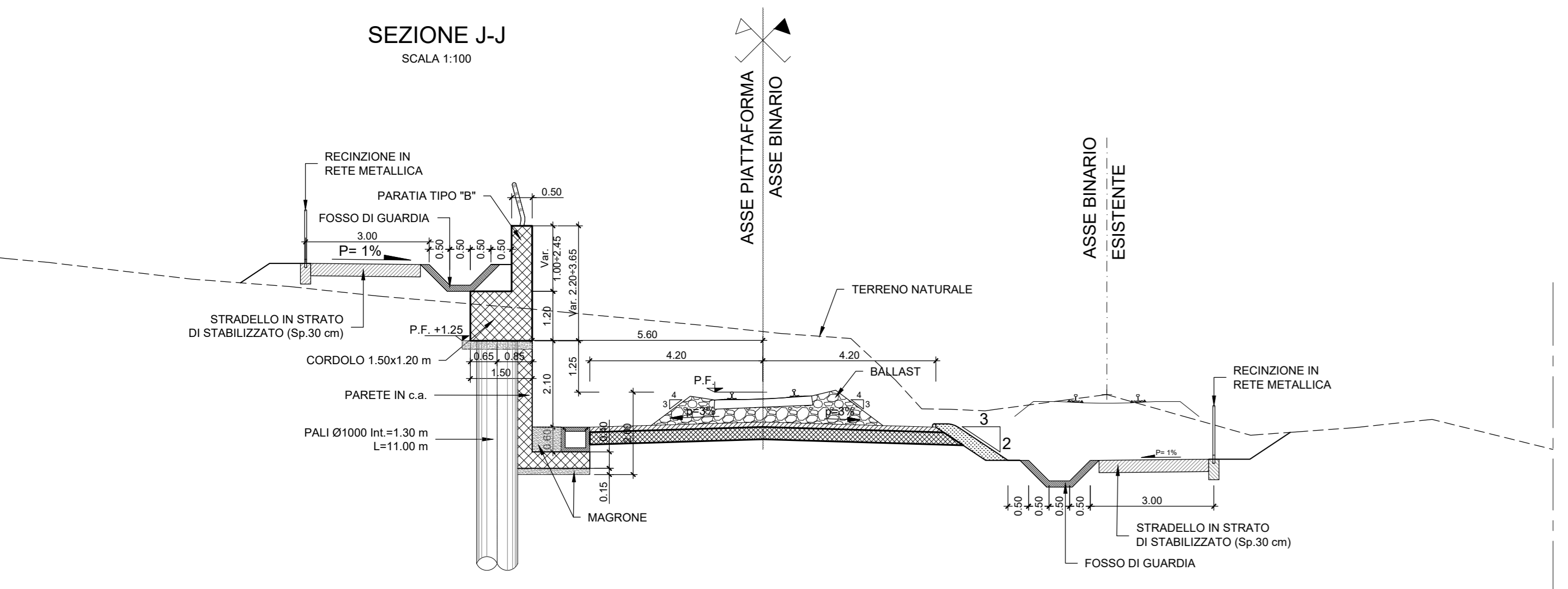

SEZIONE K-K  
Scala 1:100

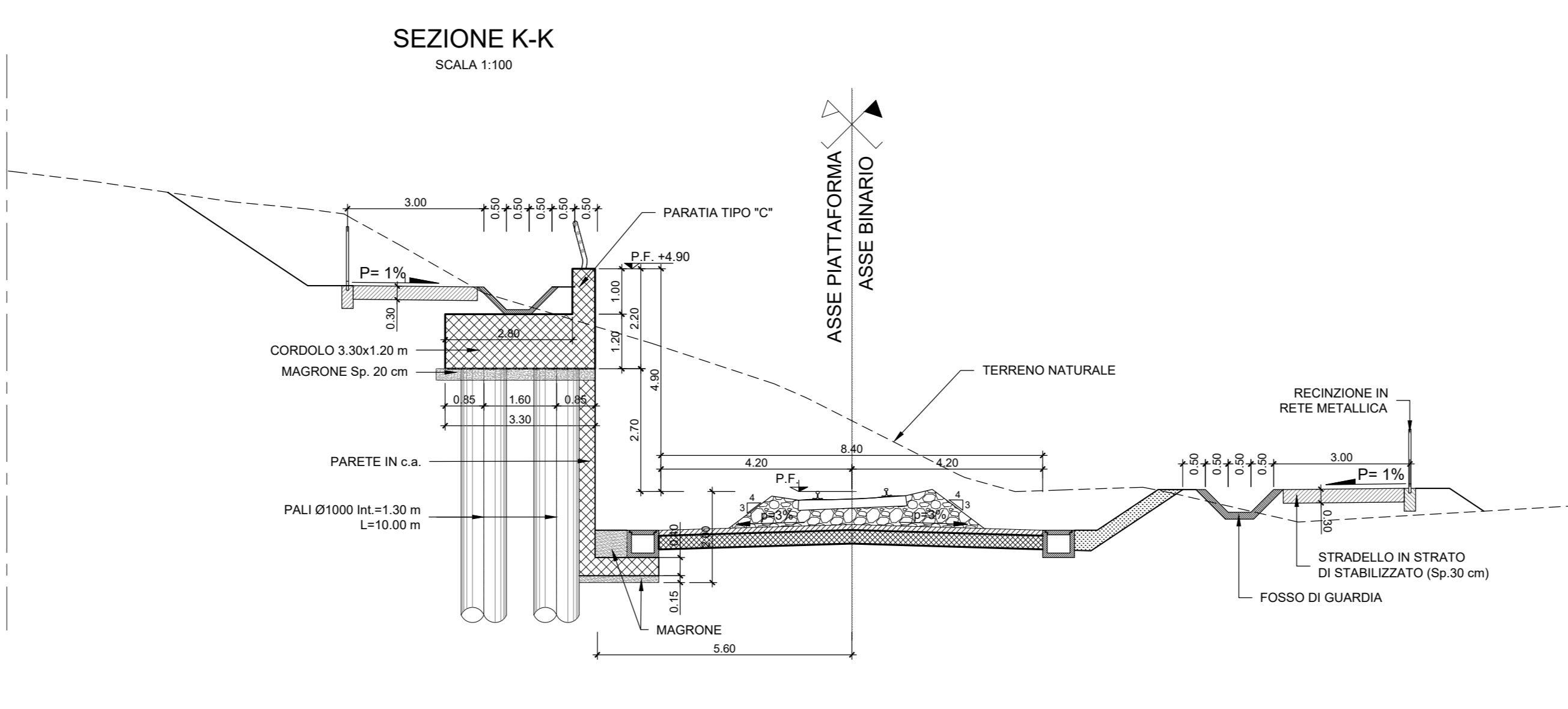

PARATIA TIPO "B"  
Scala 1:100

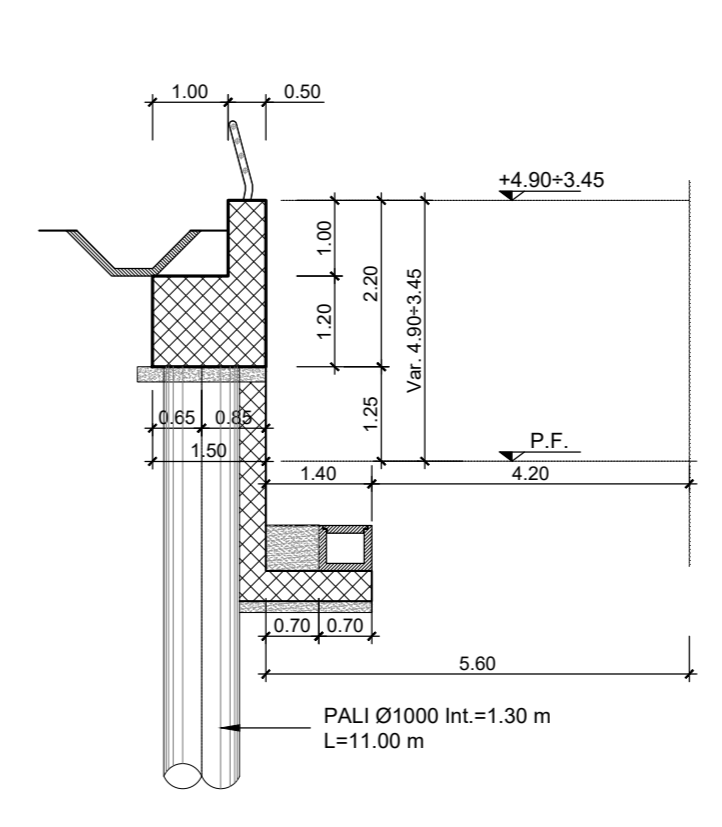

PARATIA TIPO "C"  
Scala 1:100

