

LEGENDA LINEA

SIMBOLO	NOME	SIMBOLO	NOME
	BINARIO DI PROGETTO LV (MACROFASE 1)		CANCELLO
	BINARIO DI PROGETTO SECONDARIO (MACROFASE 1)		PASSAGGIO A LIVELLO PER MANUTENZIONE
	BINARIO DI PROGETTO VAR. LS (MACROFASE 1)		TOMBINO IDRALICO MINORE DI PERMEABILITA'
	BINARIO PROVVISORIO		DEMOLIZIONE FABBRICATO
	BINARIO DISPARI DI PROGETTO (MACROFASE 2)		DEMOLIZIONE CORPO STRADALE
	BINARIO PARI DI PROGETTO (MACROFASE 2)		MARCIAPIEDE FPP CON RAMPA
	LINEA STORICA IN ESERCIZIO		DEVAZIONE FOSSE TRAPEZOIDALE
	LINEA STORICA IN DEMOLIZIONE		DEVAZIONE FOSSE RETTANGOLARE
	PASSAGGIO A RASO		RECINZIONI
	PIAZZALE DI EMERGENZA		VIABILITA' DI MANUTENZIONE E/O RICUCITURA
	BANCHINA DI STAZIONI		OPERE DI PROTEZIONE PER SOLIFLUSSO
	AREA BTS		PROTEZIONI SCARPATE CON MATERASSI RENO
	TOMBINO IDRALICO E RELATIVA INALVEAZIONE		PROTEZIONI SCARPATE CON MASSI CEMENTATI
			OPERE PROVVISORIE

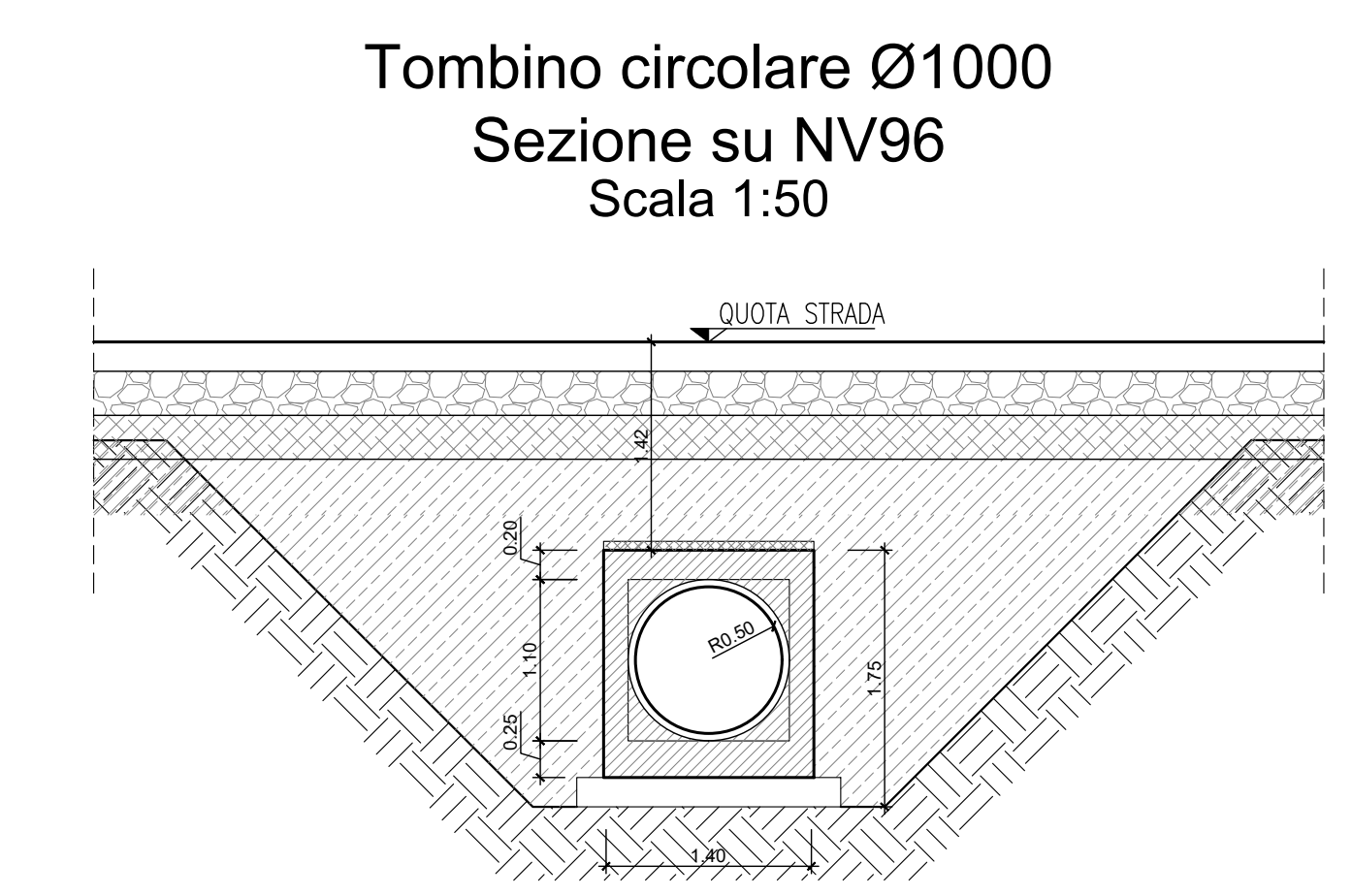
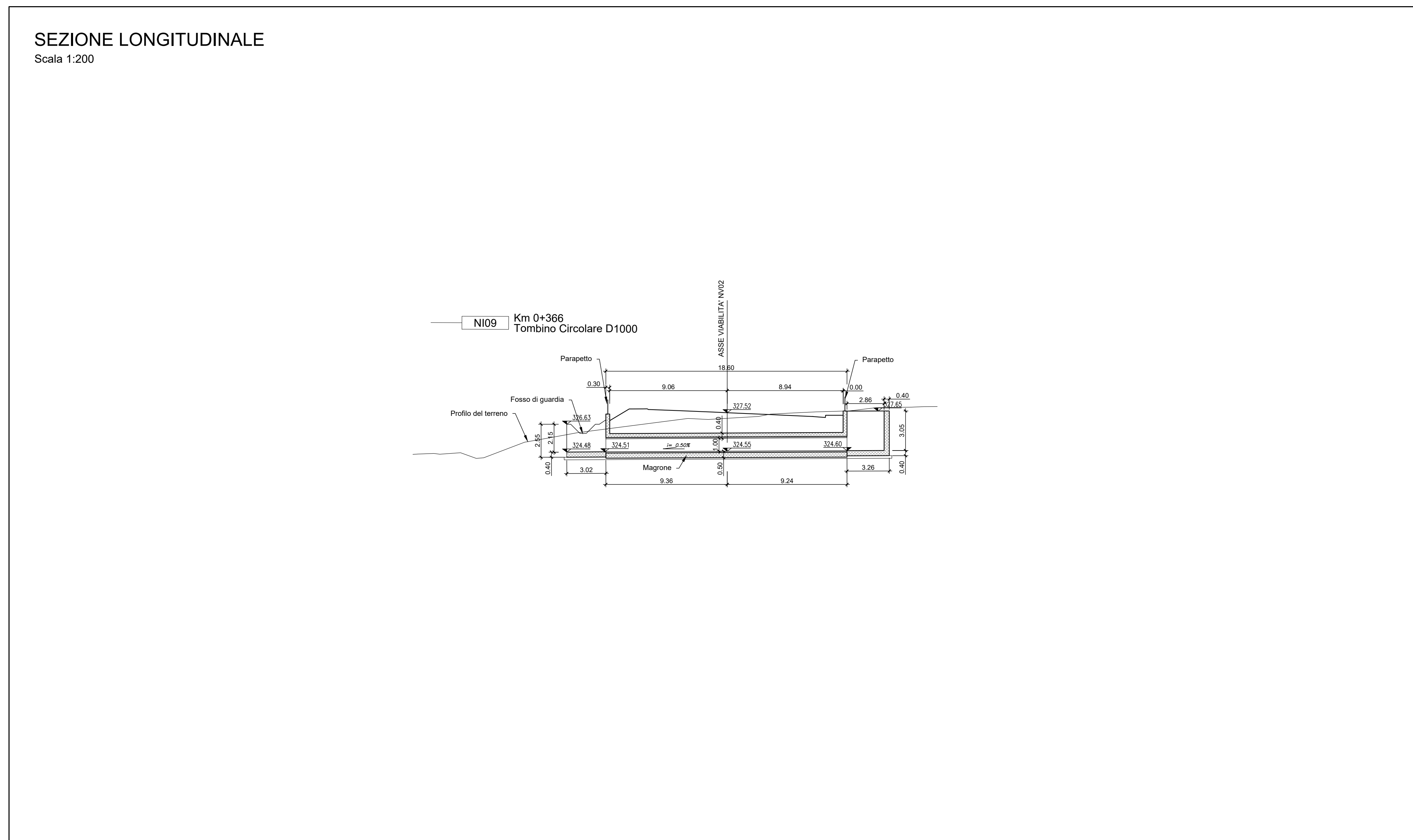
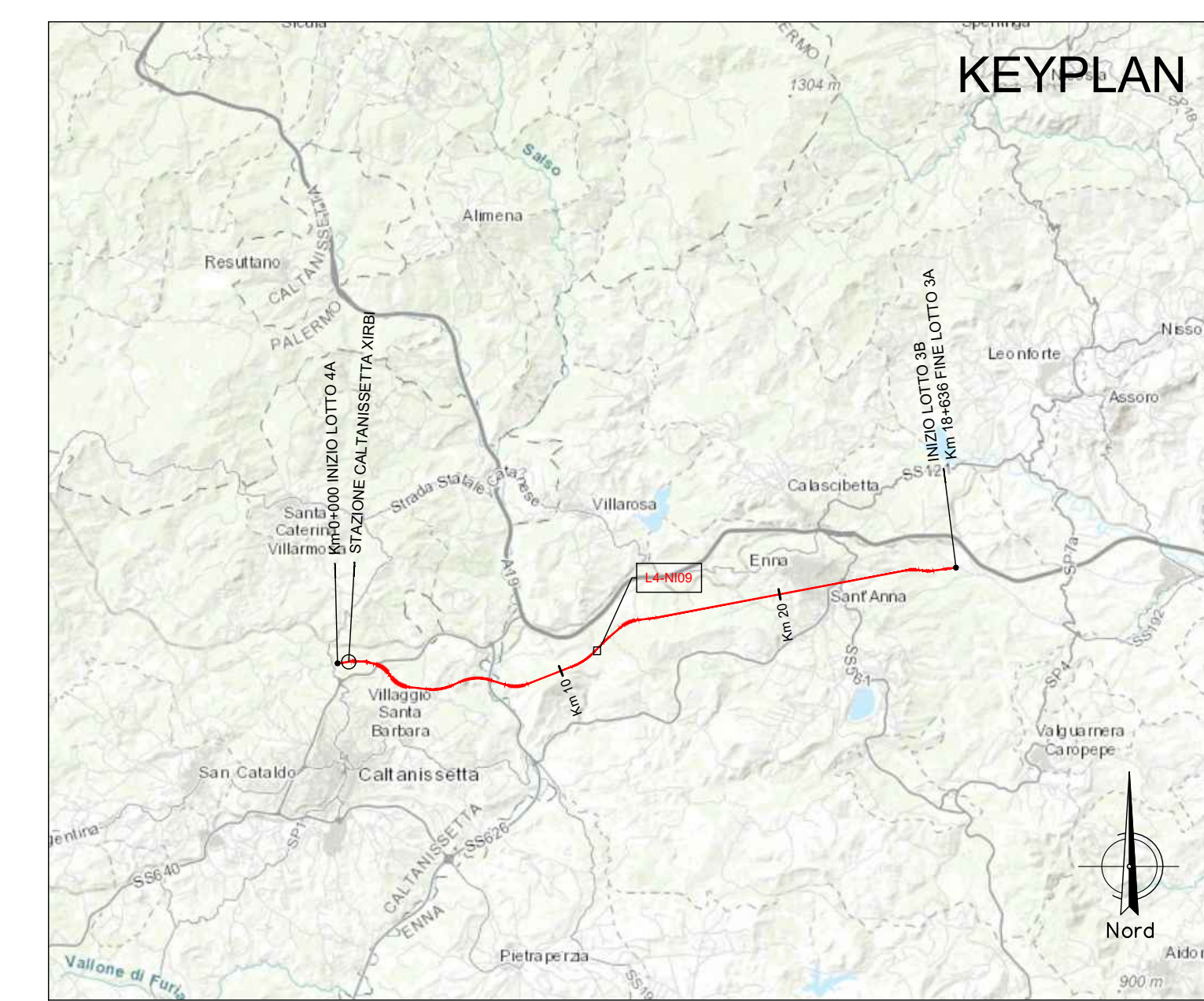

NOTA:
Per le caratteristiche dei materiali si rimanda all'elaborato progettuale: *Tabella materiali opere civili*
- RS3U 4.0.D.29.TT.OC.00.0.0.001
Per le incidenze di armatura delle opere si rimanda all'elaborato: *Tabella incidenze armature Tombrini*
- RS3U 4.0.D.29.TT.OC.00.0.0.003
Per i dettagli relativi all'impermeabilizzazione si rimanda all'elaborato: *Particolari costruttivi opere civili (impermeabilizzazione strutture in c.a.)*
- RS3U 4.0.D.29.P9.OC.00.0.0.002
La pendenza del terreno riprofilato è pari a 2 su 3.

COMMITTENTE:

PROGETTAZIONE:

DIRETTRICE FERROVIARIA MESSINA - CATANIA - PALERMO
NUOVO COLLEGAMENTO PALERMO - CATANIA

U.O. INFRASTRUTTURE CENTRO
PROGETTO DEFINITIVO
TRATTA CALTANISSETTA XIRBI - NUOVA ENNA (LOTTO 4A)

INTERFERENZE IDRALICHE: VIABILITA'
NI09 - Tombino circolare D 1000 su NV02 (pk 0+366)
Pianta e sezioni

SCALA: 1:200

Rev.	Descrizione	Redatto	Data	Verificato	Data	Approvato	Data	Autorizzato Data
A	Emissione Esecutiva	21/01/2023	21/01/2023	21/01/2023	21/01/2023	21/01/2023	21/01/2023	21/01/2023
B	Emissione Esecutiva	21/01/2023	21/01/2023	21/01/2023	21/01/2023	21/01/2023	21/01/2023	21/01/2023
C	Emissione Esecutiva	21/01/2023	21/01/2023	21/01/2023	21/01/2023	21/01/2023	21/01/2023	21/01/2023

File: RS3U.4.0.D.29.P9.NI.09.0.0.001.C n. Elab.: 29_500