

SEZIONE A-A
Scala 1:50

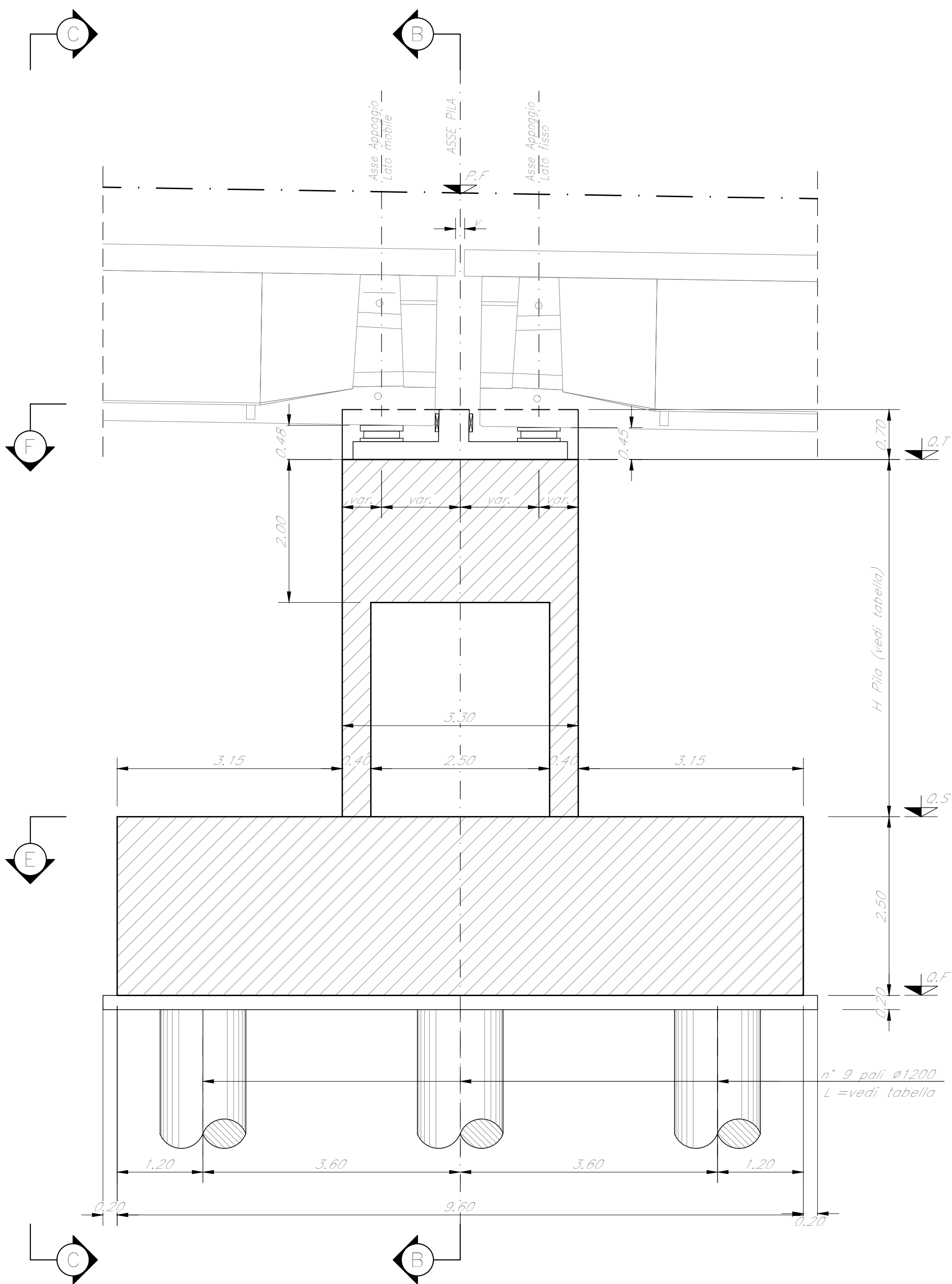

SEZIONE B-B
Scala 1:50

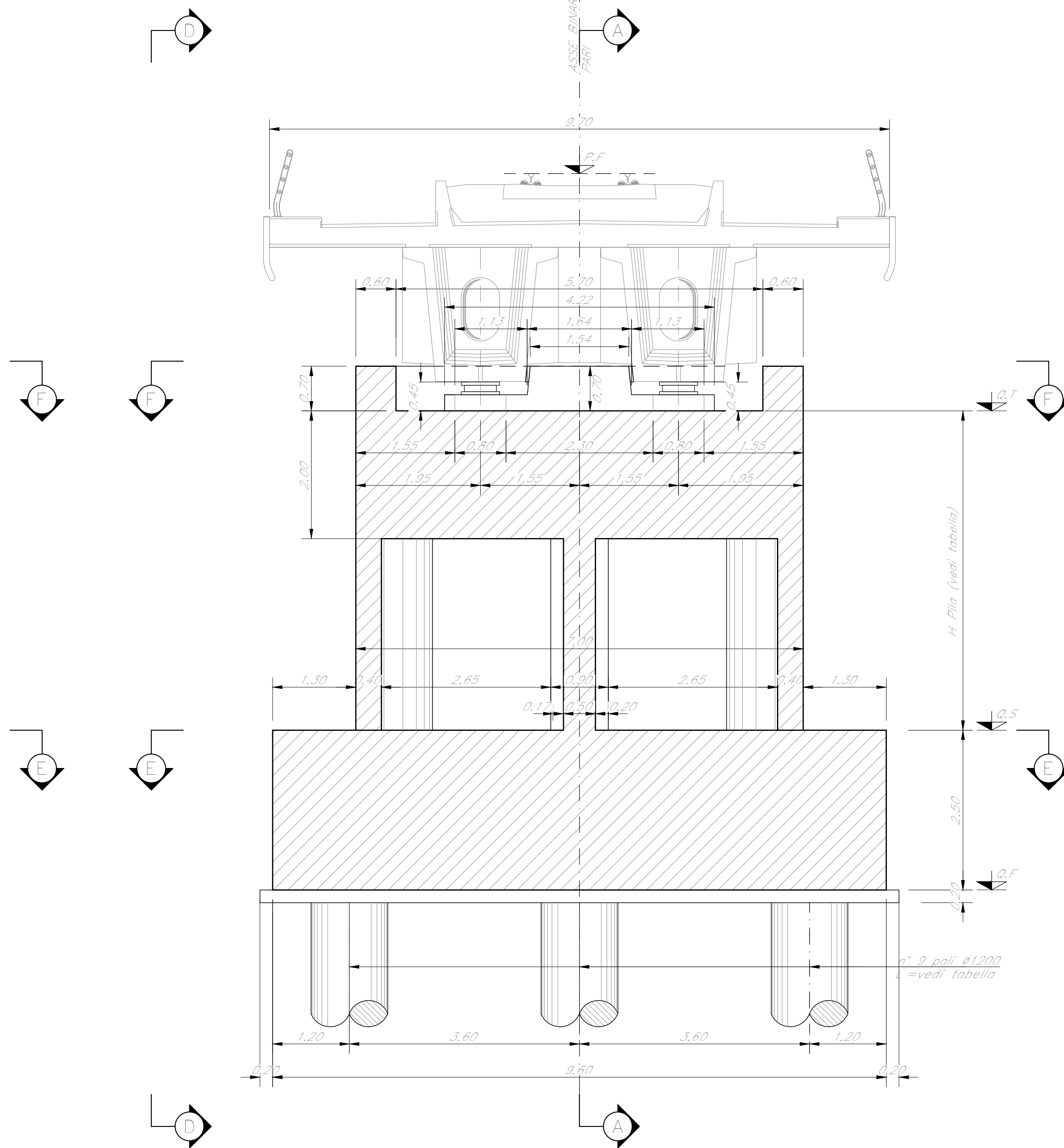

SEZIONE C-C
Scala 1:50

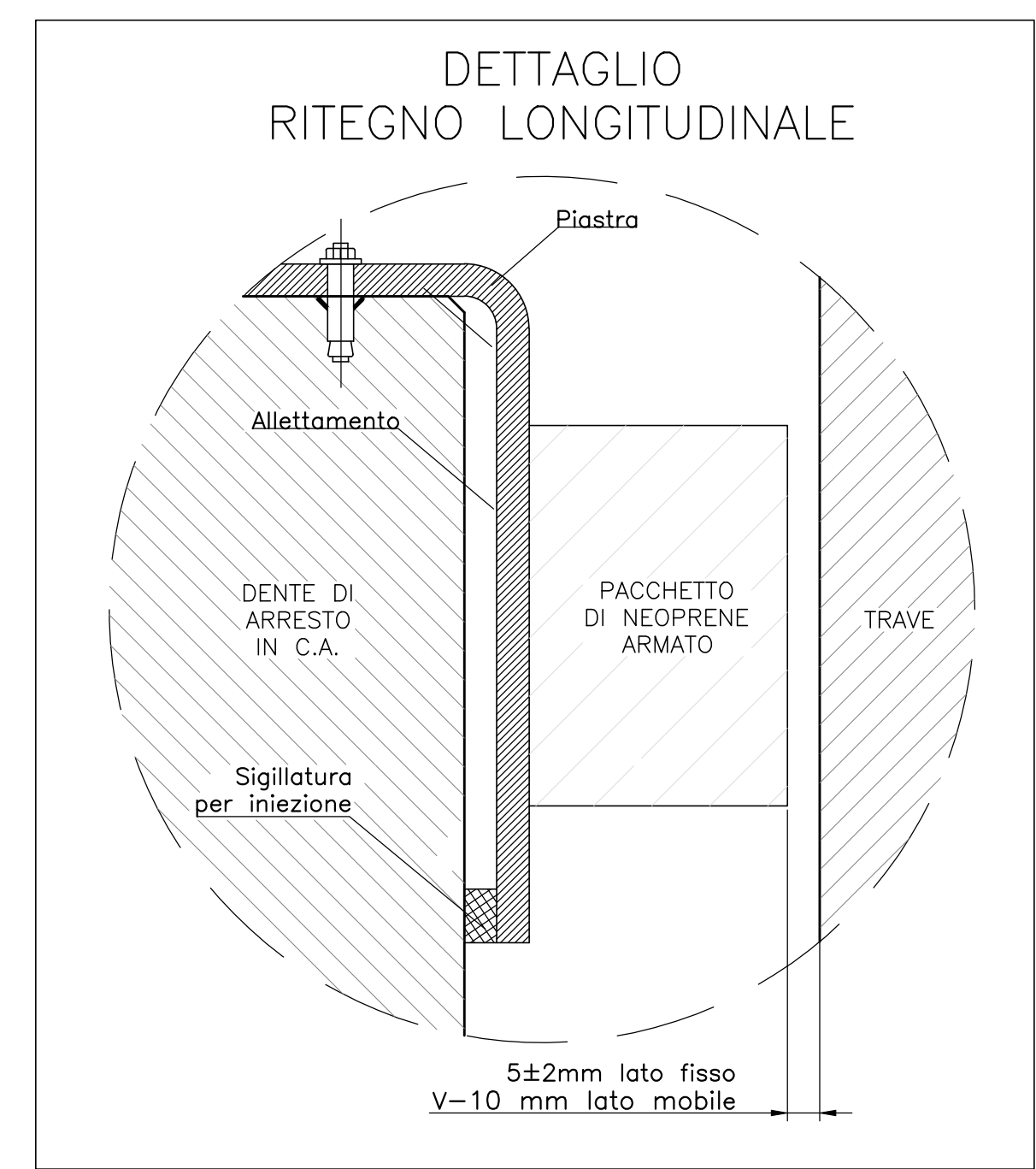
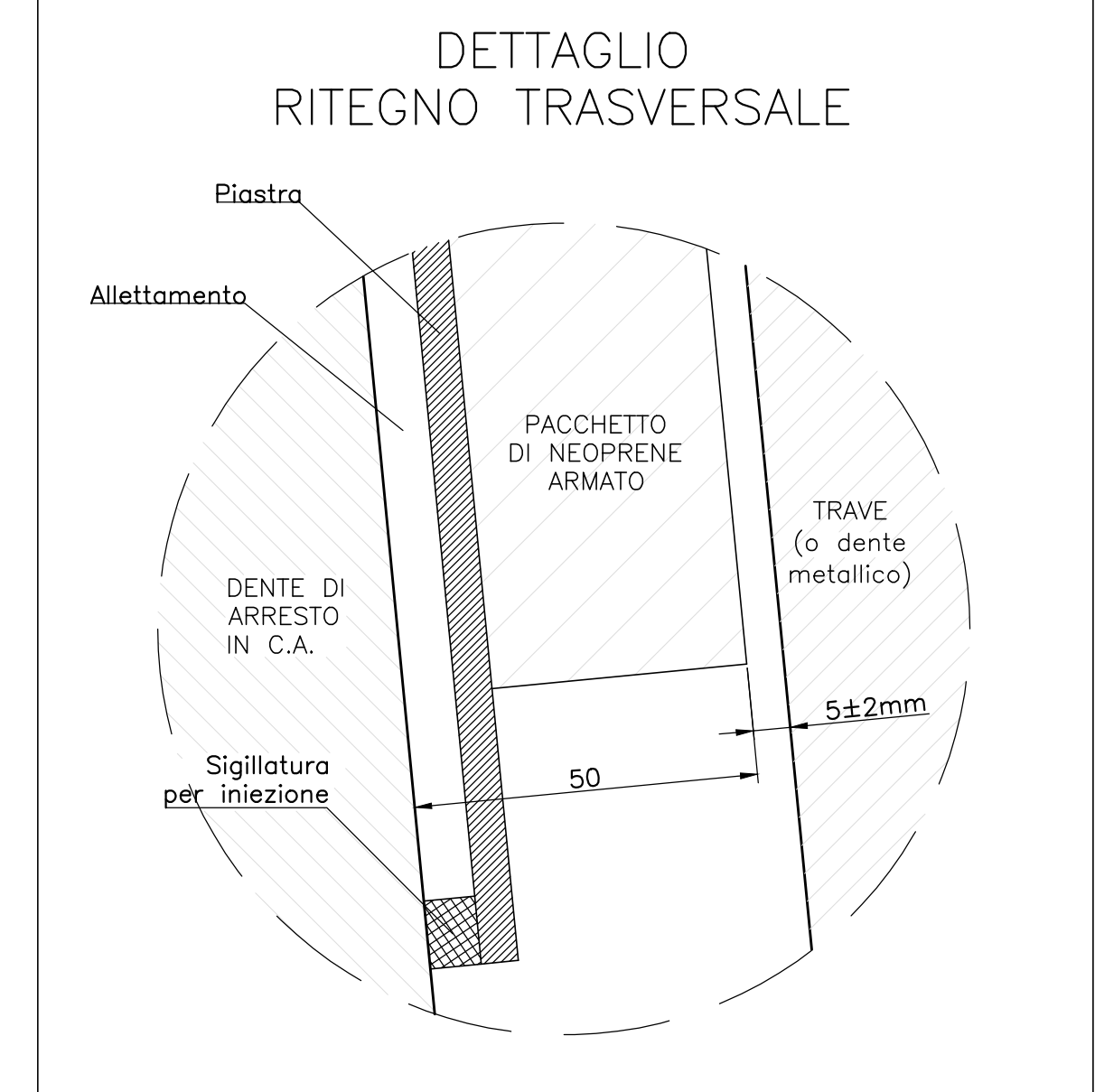
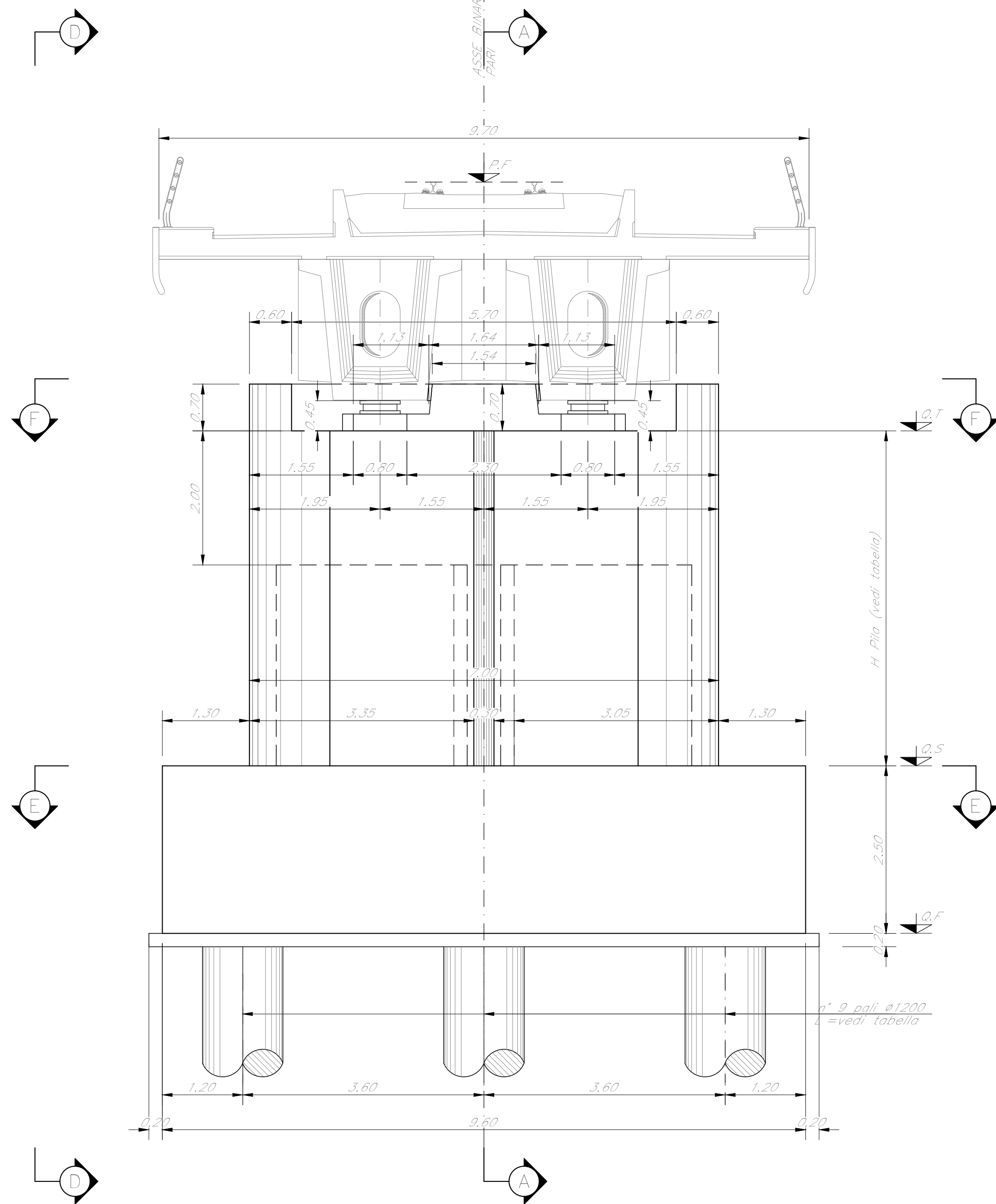

VISTA D-D
Scala 1:50

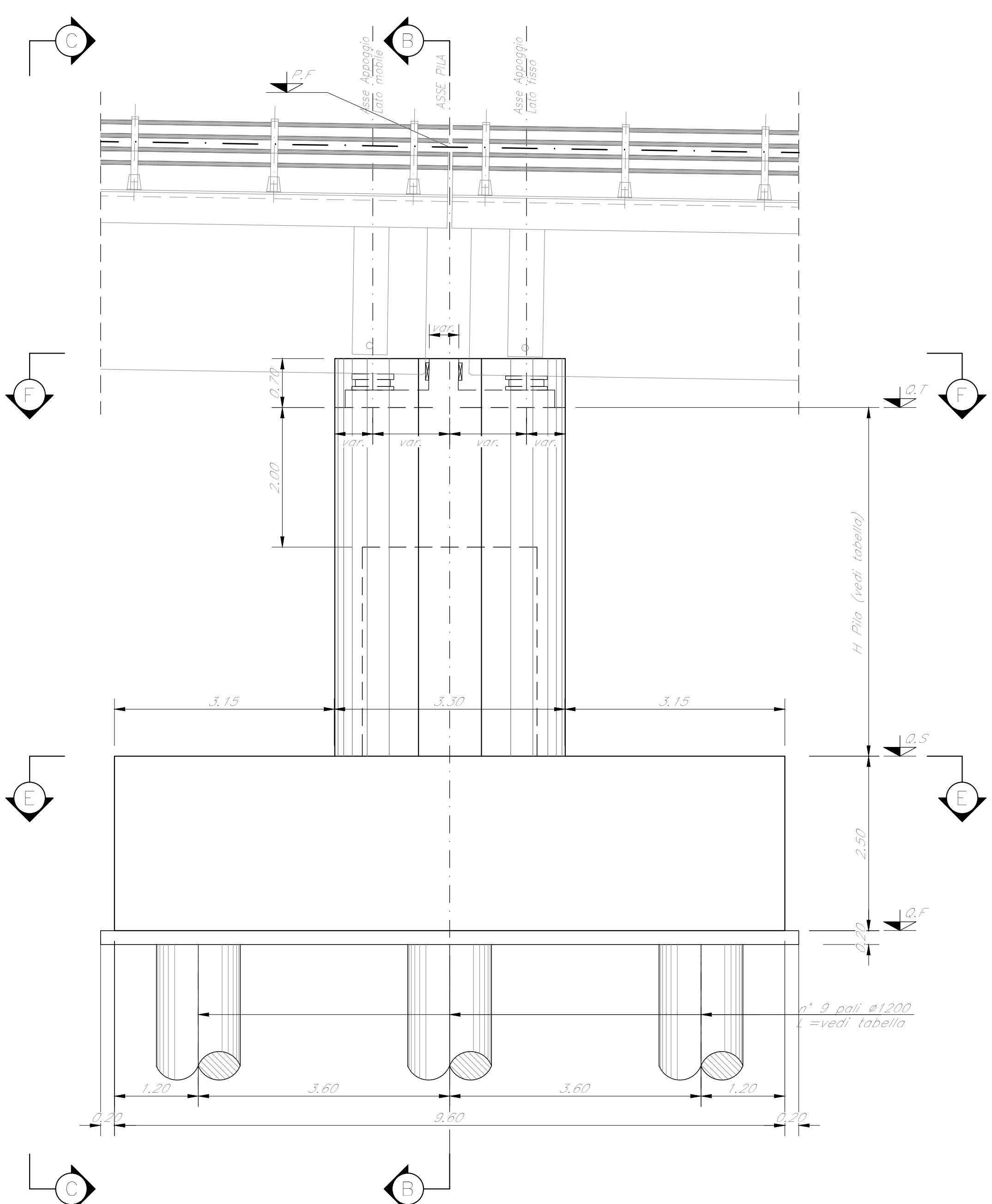

SEZIONE E-E
Scala 1:50

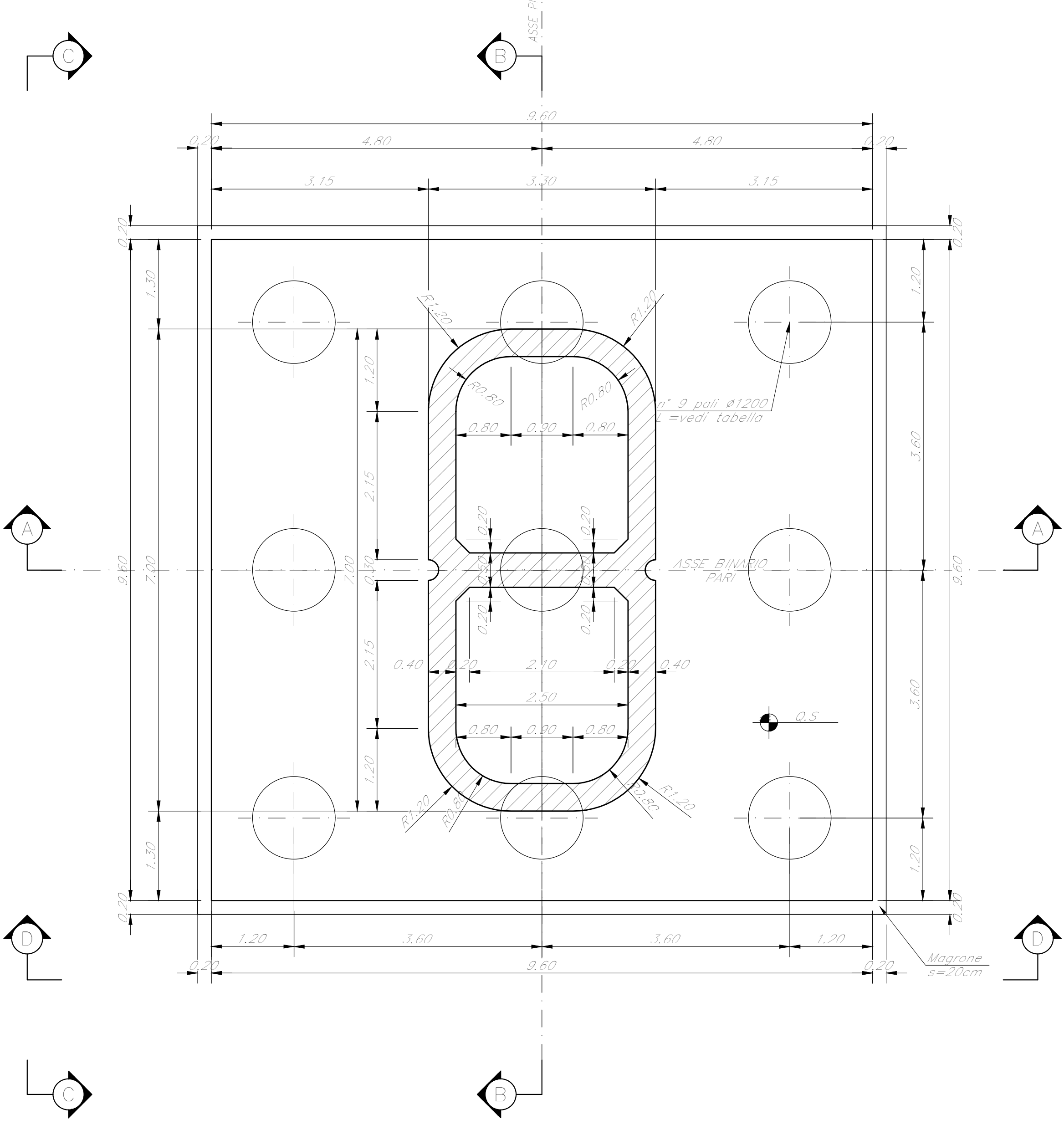

SEZIONE F-F
Scala 1:50



TABELLA PILE (m)

Pila	P.F.	Q.T.	Q.S.	Q.F.	H Pila	L.Pila
P1	+402,30	+398,66	+396,66	+384,16	12,00	28,00

NOTE:
1) Per la tabella materiali, note generali e incidenze fare riferimento al documento 783U40009BZV1020501 - Materiali e prescrizioni generali.
2) V= 90km

COMMITTENTE:
RFI
RETE FERROVIARIA ITALIANA
GRUPPO FERROVIE DELLO STATO ITALIANE

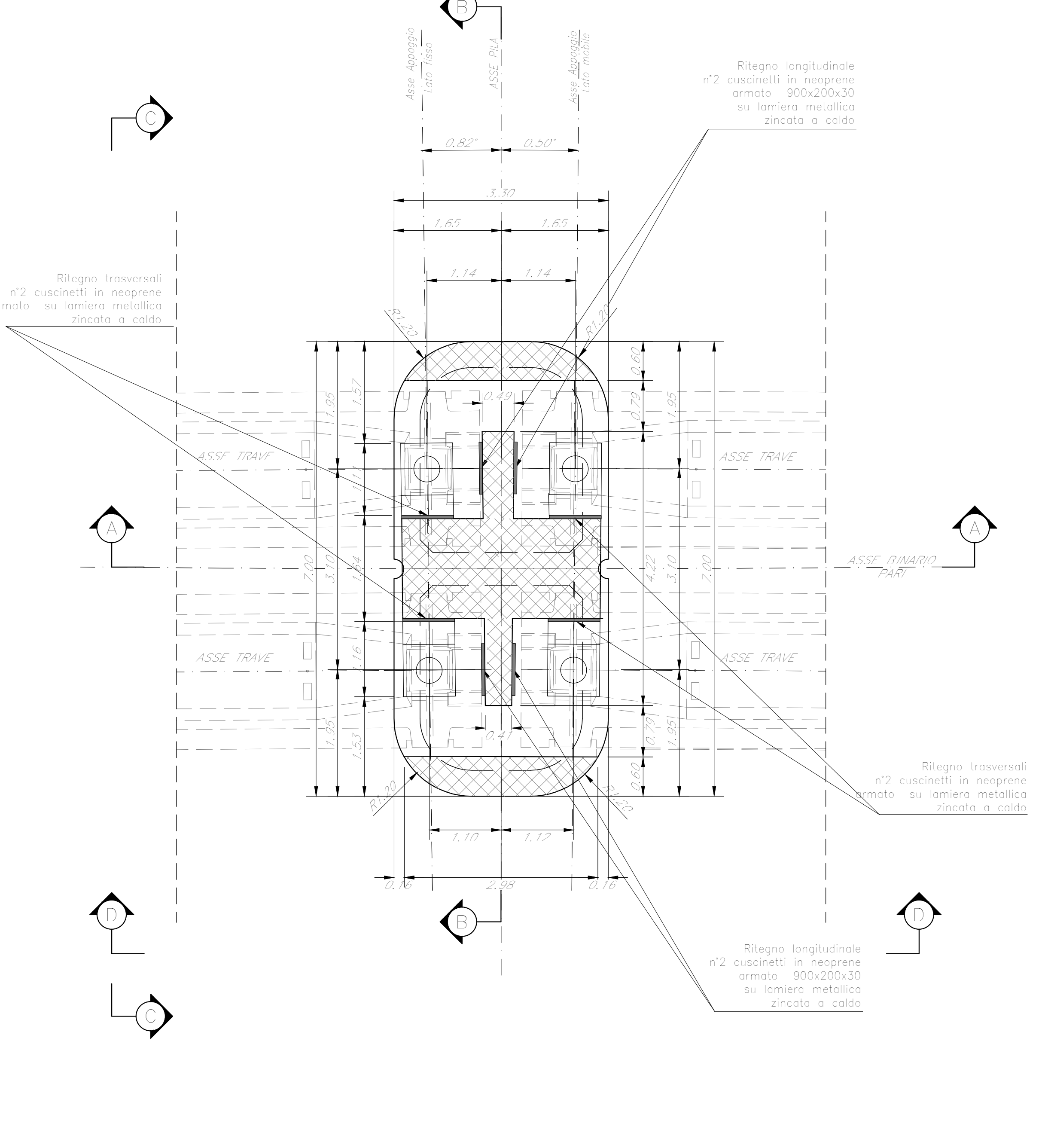
PROGETTAZIONE:
ITALFER
SUPERINTENDENZA REGIONALE

DIRETTRICE FERROVIARIA MESSINA - CATANIA - PALERMO
NUOVO COLLEGAMENTO PALERMO - CATANIA

U.O. OPERE CIVILI E GESTIONE DELLE VARIANTI

PROGETTO DEFINITIVO

TRATTA CALTANISSETTA XIRBI - NUOVA ENNA (LOTTO 4A)

VI02 - Viadotto ferroviario, Singolo Binario
Carpenteria Pila P1

SCALA: Varie

COMMESSA	LOTTO	FASE	ENTE	TIPO DOC.	OPERA/DISCIPLINA	PROGR.	REV.
RS3U	40	D	09	BZ	V10205	001	C

Rev.	Descrizione	Redatto	Data	Verificato	Data	Approvato	Data	Autorizzato Data
A	Emissione esecutiva	G. Gennaro	Gen 2020	A. Fico	Gen 2020	A. Biondo	Gen 2020	A. Viscio Mag 2020
B	Emissione esecutiva	G. Gennaro	Feb 2020	A. Fico	Feb 2020	A. Biondo	Feb 2020	
C	1° foglio a consegna C&L&P	G. Gennaro	Mag 2020	A. Fico	Mag 2020	A. Biondo	Mag 2020	