

SEZIONE A-A
Scala 1:50

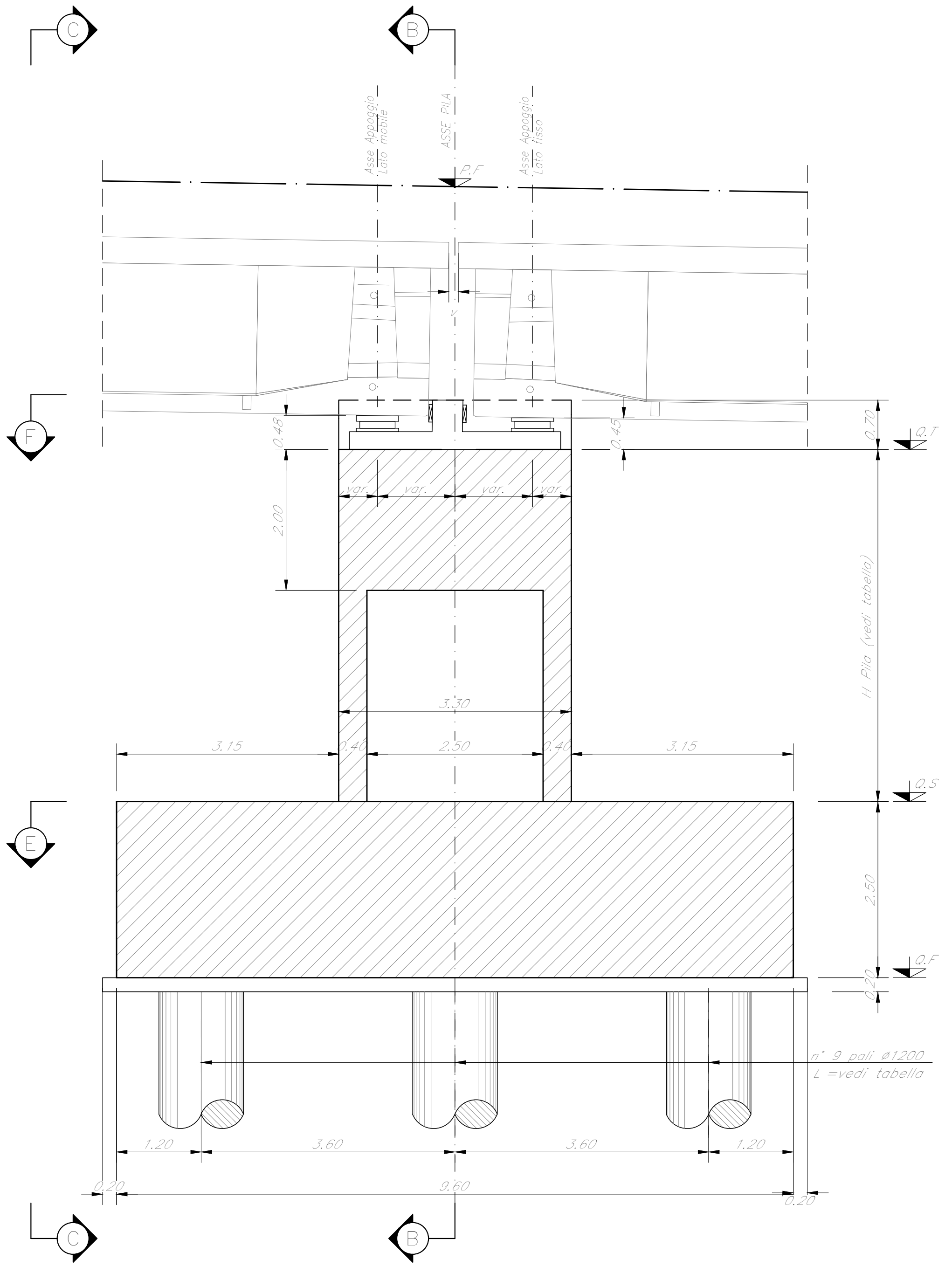

SEZIONE B-B
Scala 1:50

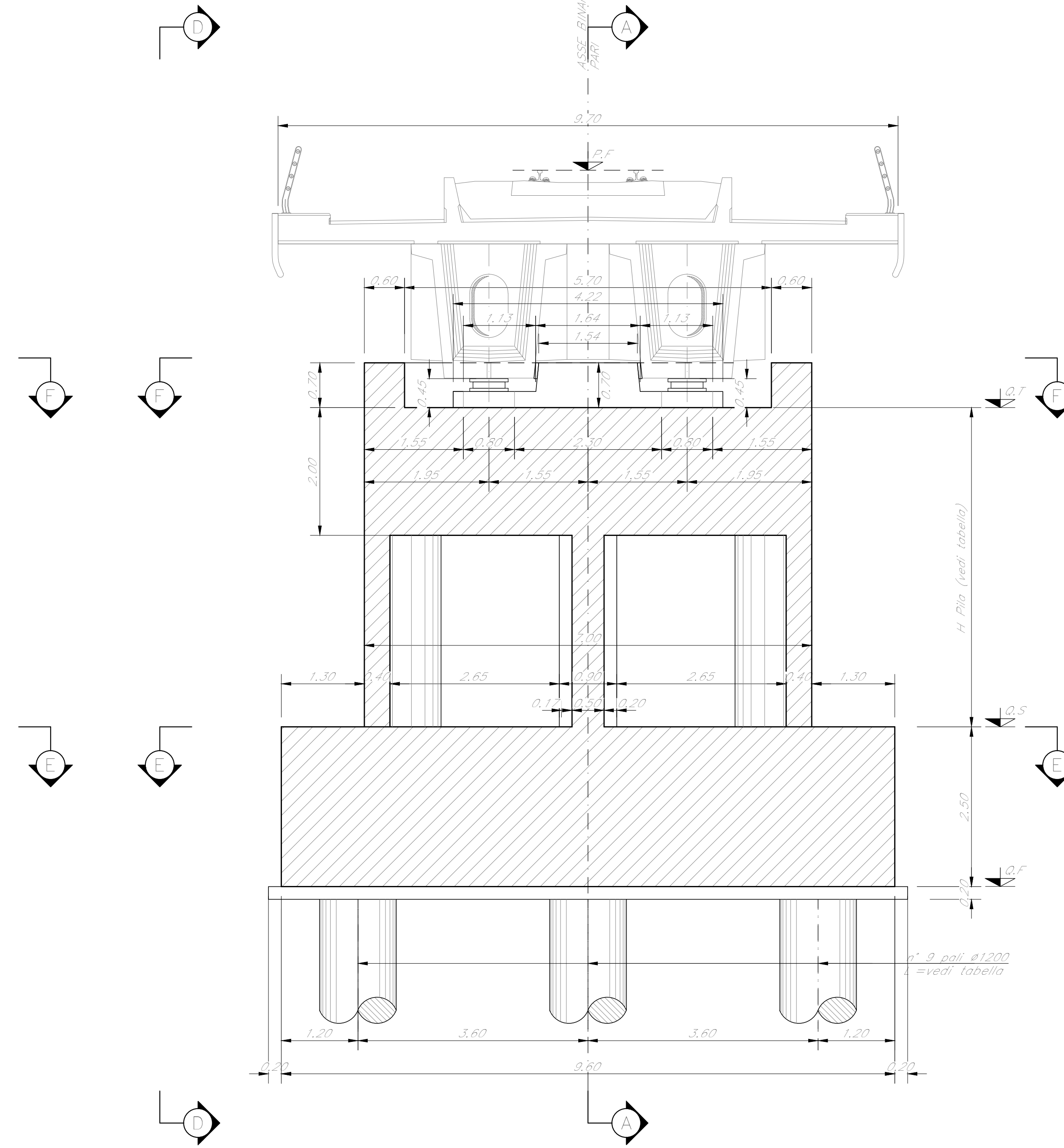

SEZIONE C-C
Scala 1:50

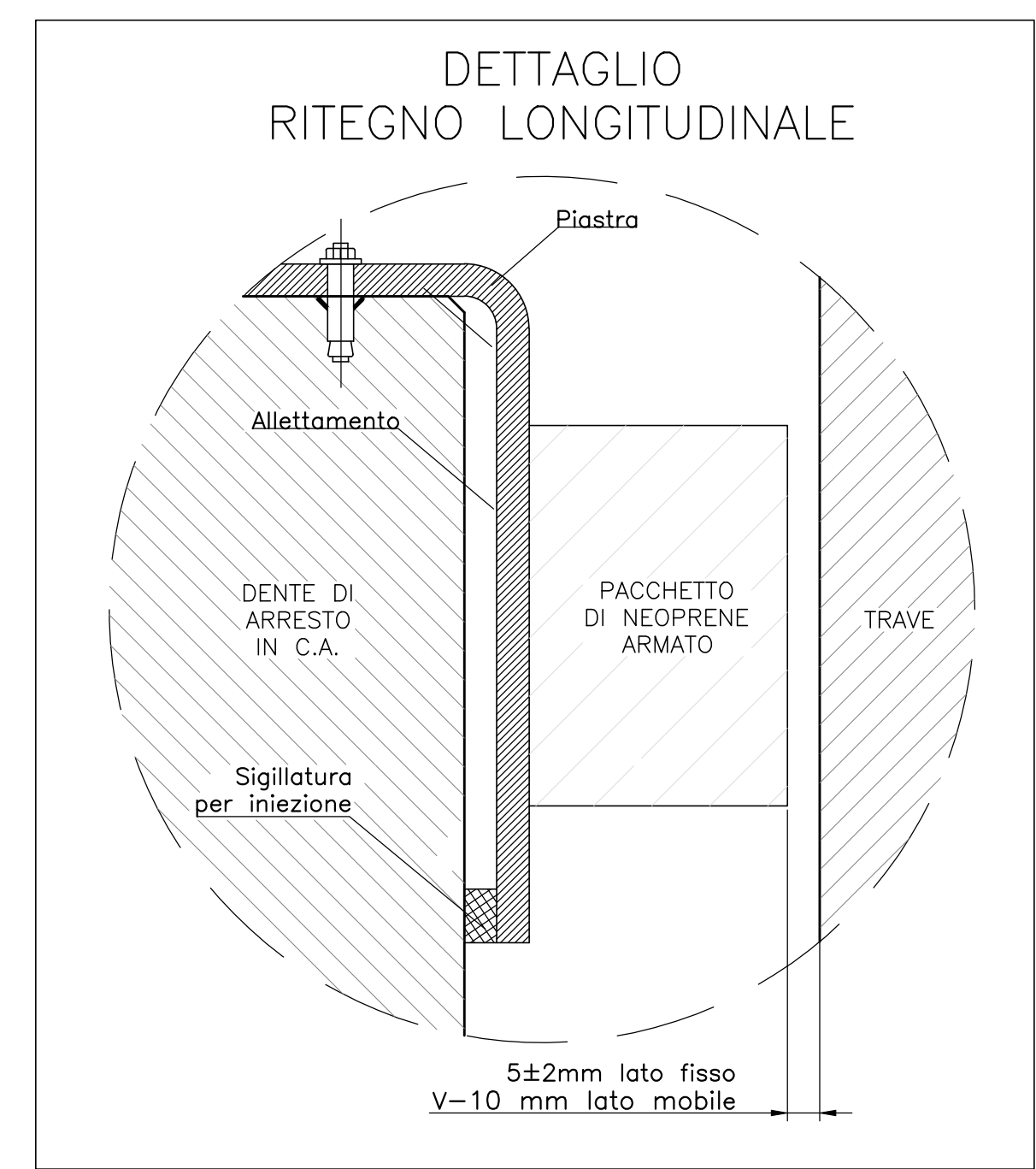
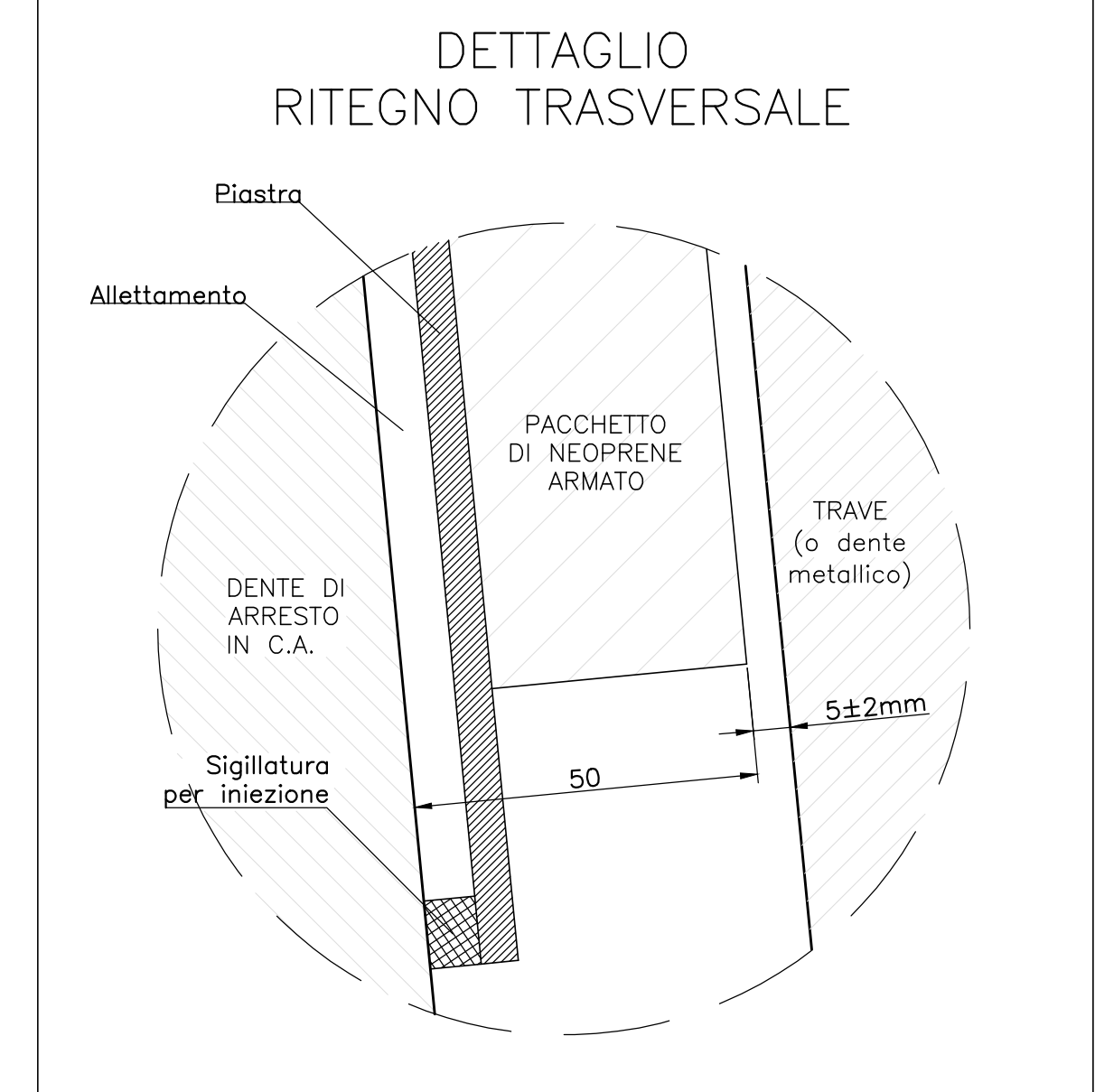
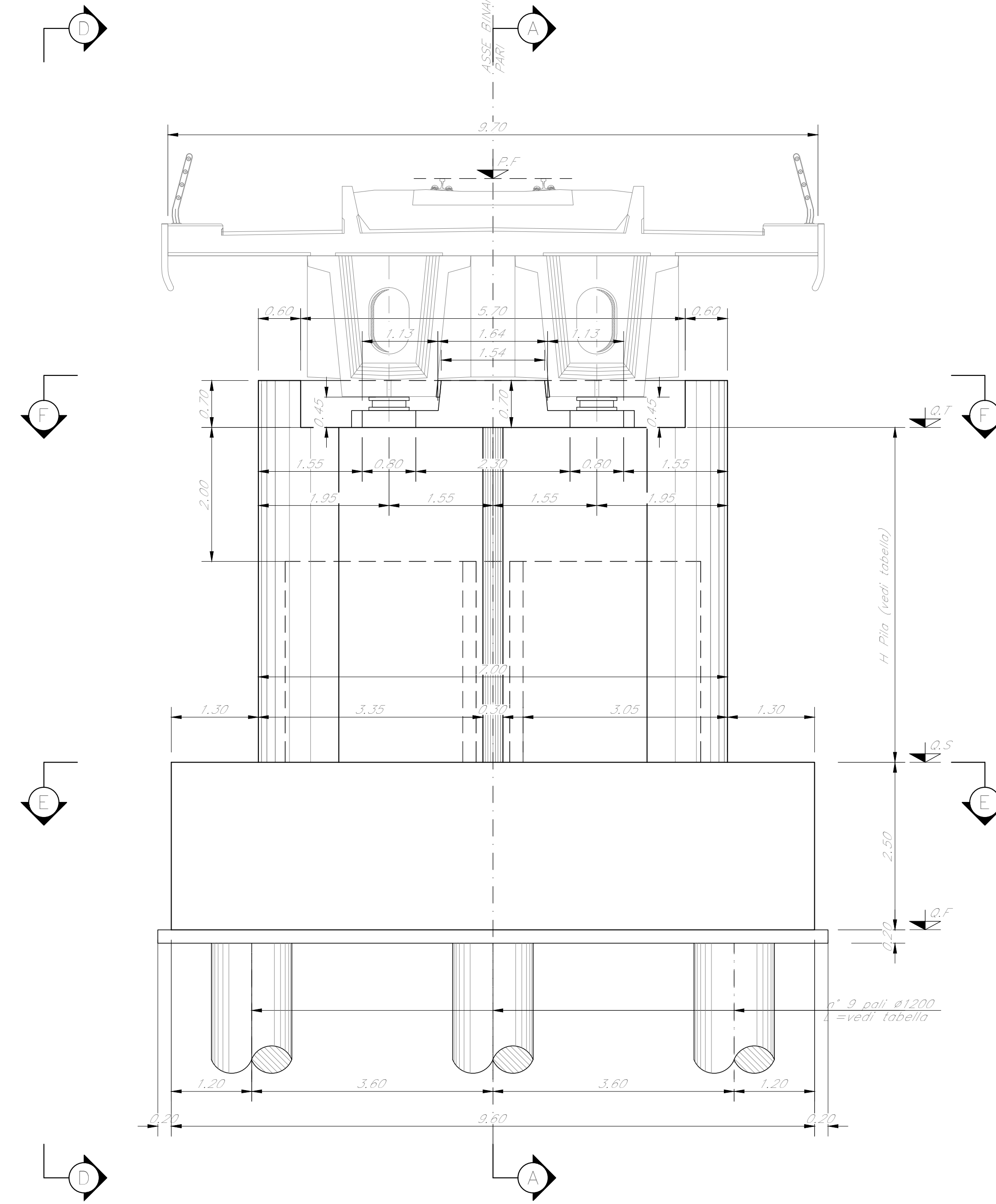

VISTA D-D
Scala 1:50

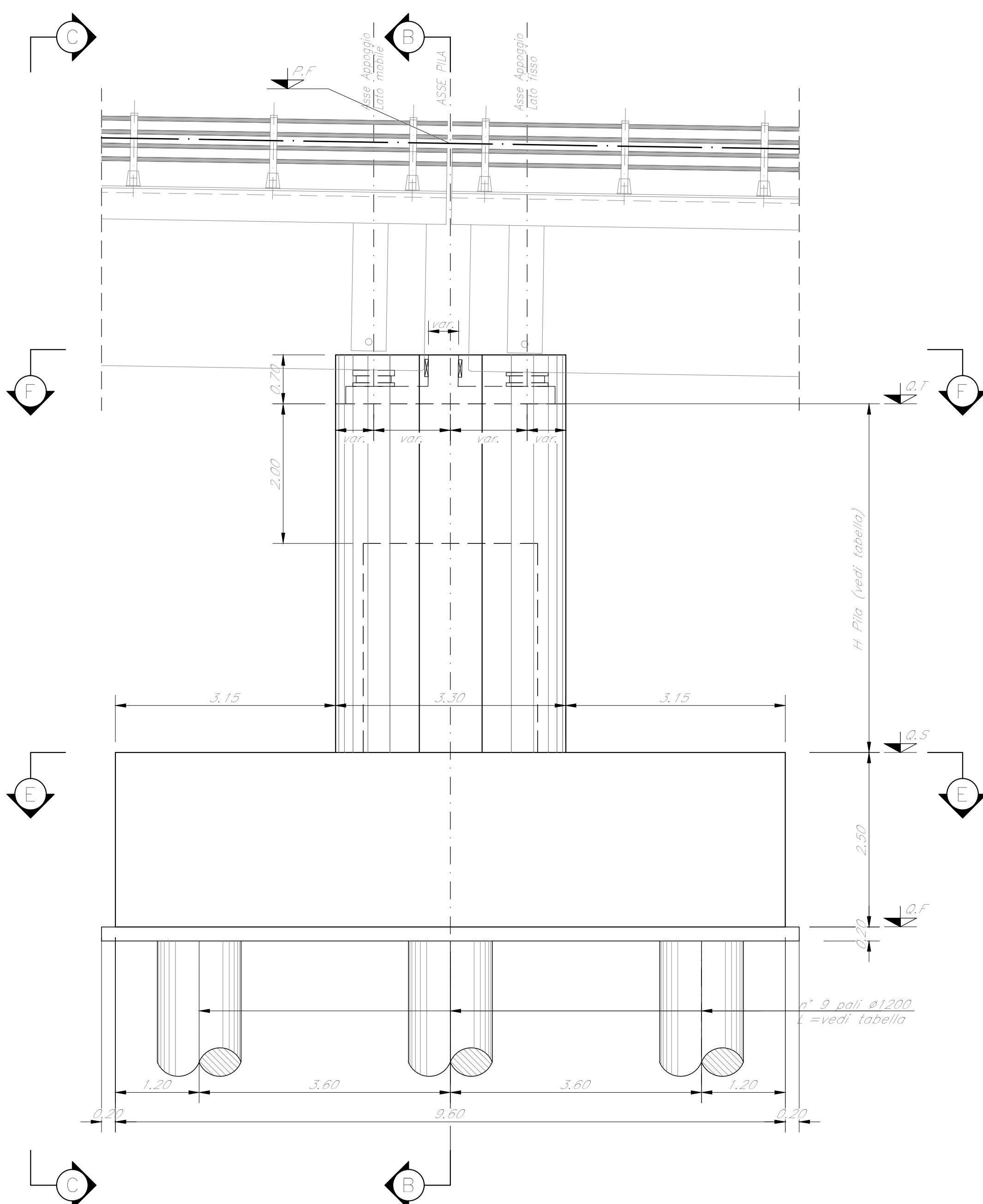

SEZIONE E-E
Scala 1:50

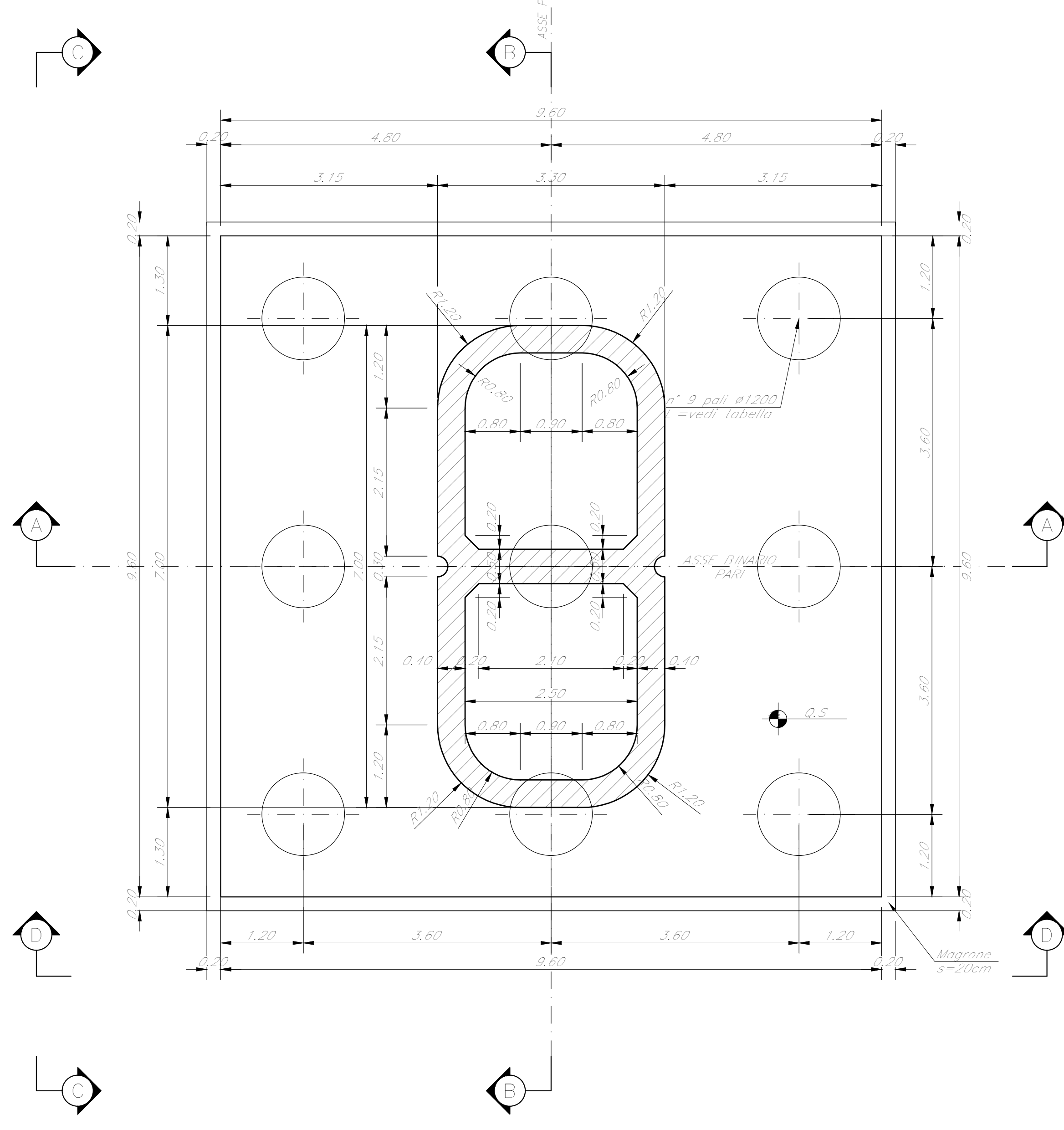

SEZIONE F-F
Scala 1:50



TABELLA PILE (m)

Pile	P.F.	Q.T.	Q.S.	Q.F.	H Pila	L.Pila
P2	+401,99	+338,26	+383,26	+382,76	13,00	28,00

NOTE:
1) Per la tabella materiali, note generali e incidenze fare riferimento al documento 783U4009BZV1020502C - Materiali e prescrizioni generali.
2) V= 90mm

COMMITTENTE: **RFI** RETE FERROVIARIA ITALIANA GRUPPO FERROVIE DELLO STATO ITALIANE

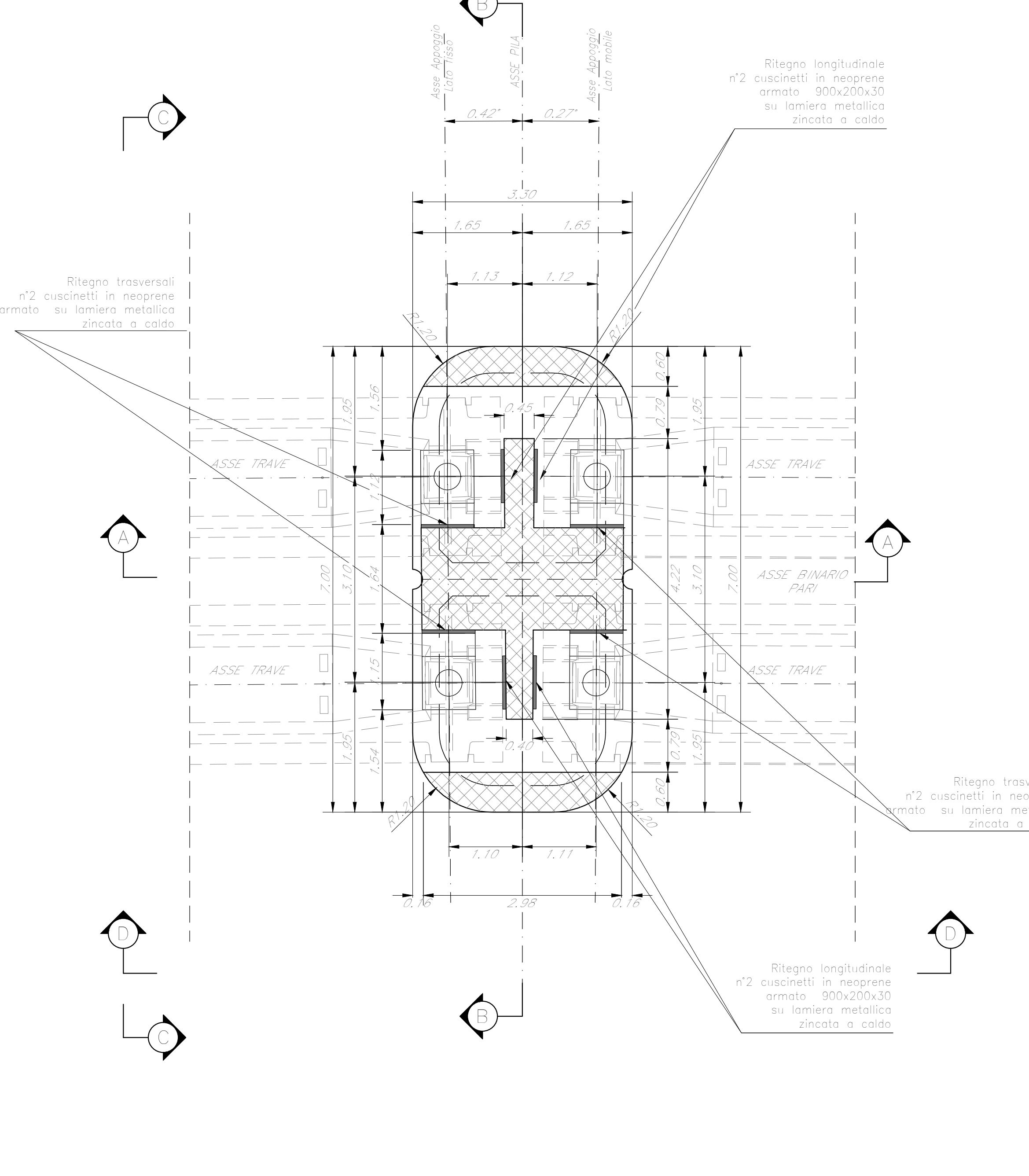
PROGETTAZIONE: **ITALFER** INFRASTRUTTURE FERROVIARIE

DIRETTRICE FERROVIARIA MESSINA - CATANIA - PALERMO
NUOVO COLLEGAMENTO PALERMO - CATANIA

U.O. OPERE CIVILI E GESTIONE DELLE VARIANTI

PROGETTO DEFINITIVO
TRATTA CALTANISSETTA XIRBI - NUOVA ENNA (LOTTO 4A)

VI02 - Viadotto ferroviario, Singolo Binario
Carpenteria Pila P2

SCALA:

COMMESSA	LOTTO	FASE	ENTE	TIPO DOC.	OPERA/DISCIPLINA	PROGR.	REV.
RS3U	40	D	09	BZ	V10205	002	C

Rev.	Descrizione	Redatto	Data	Verificato	Data	Approvato	Data	Autorizzato Data
A	Emissione esecutiva	G. Dinacci	Gen 2020	A. Fico	Gen 2020	A. Biondo	Gen 2020	A. Viscusi Mag 2020
B	Emissione esecutiva	G. Dinacci	Feb 2020	A. Fico	Feb 2020	A. Biondo	Feb 2020	
C	1° app a consegna CIL/FP	G. Dinacci	Mag 2020	A. Fico	Mag 2020	A. Biondo	Mag 2020	

File: RS3U4009BZV1020502C.dwg