

PIANTA TRAVI  
Scala 1:200

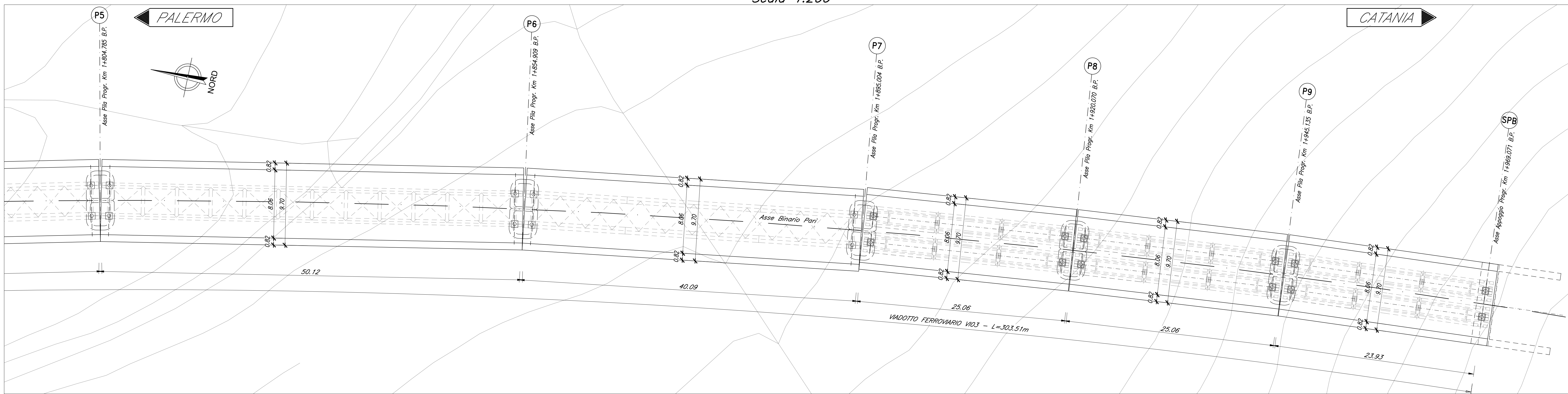

PIANTA IMPALCATO  
Scala 1:200

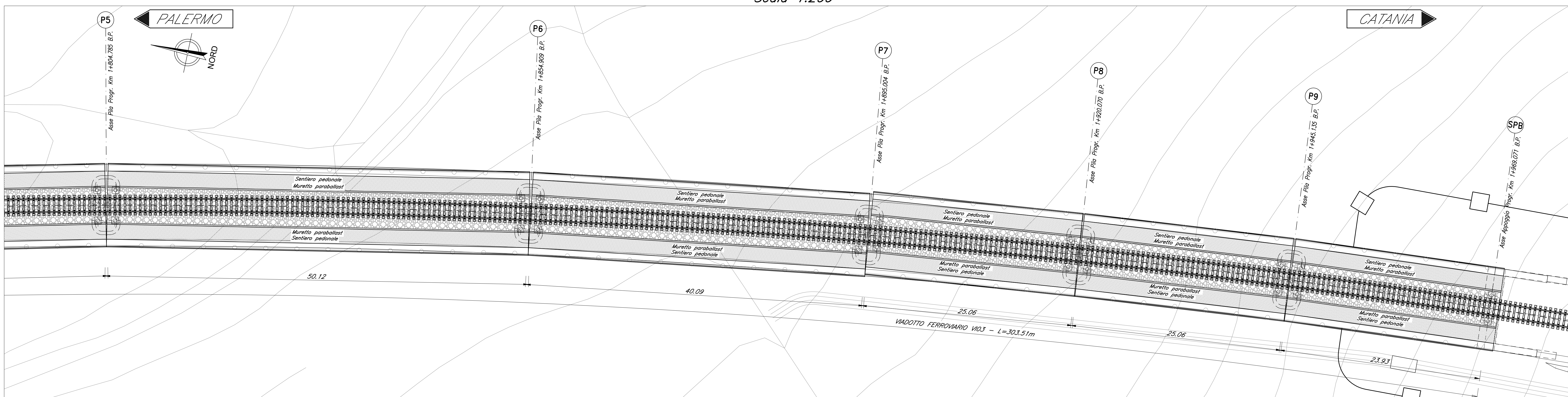

PROSPETTO BINARIO PARI  
Scala 1:200

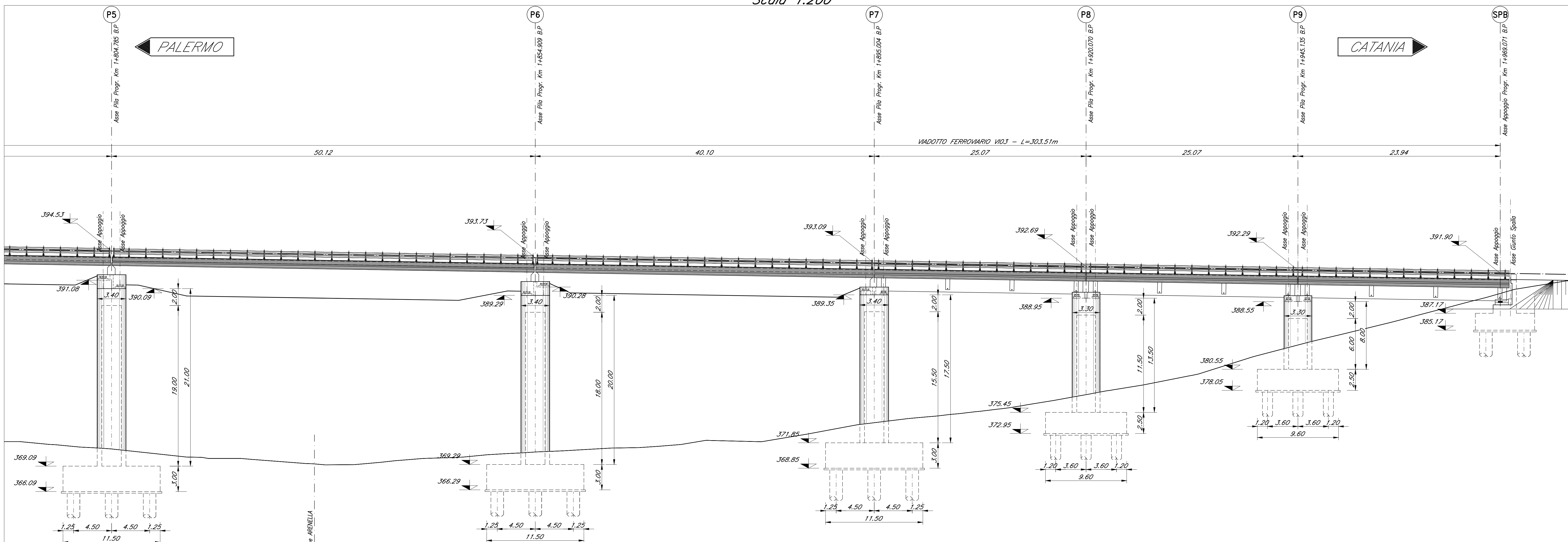

SEZIONE TIPO CAP 25M  
Scala 1:100

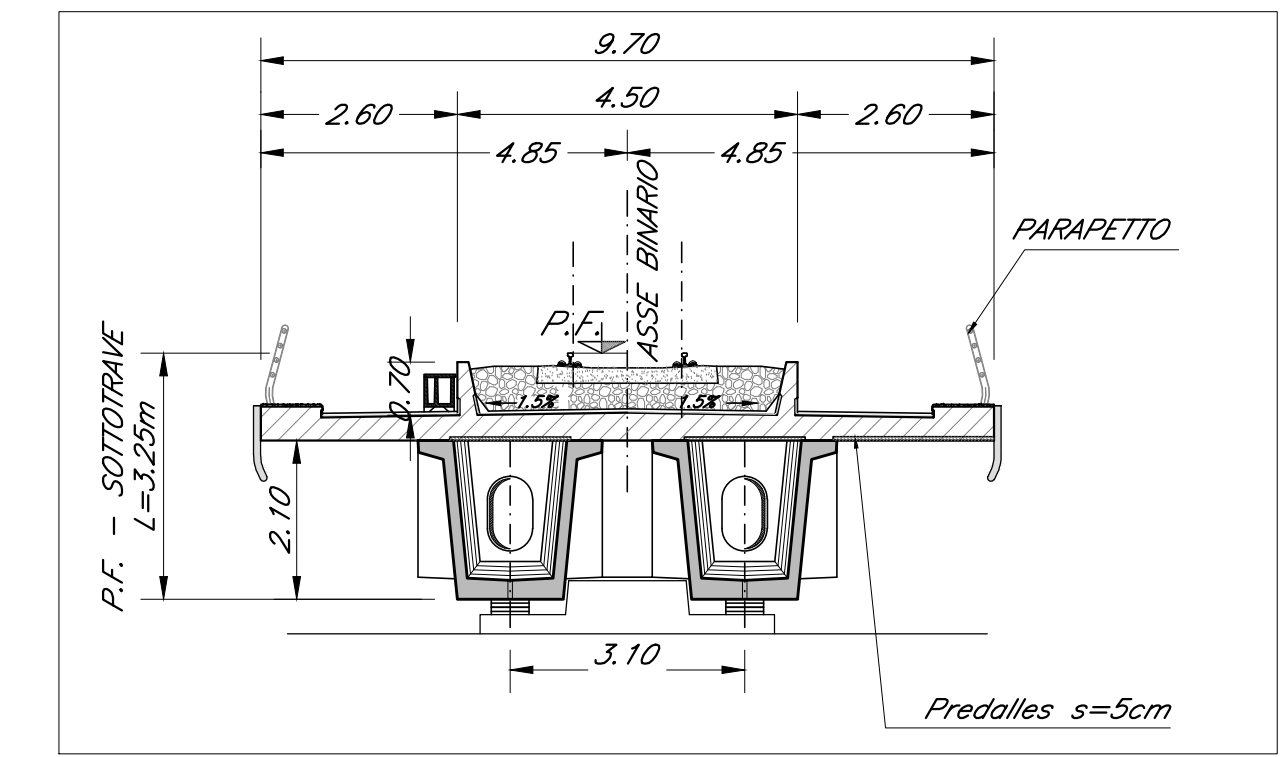

SEZIONE TIPO ACCIAIO 50M  
Scala 1:100

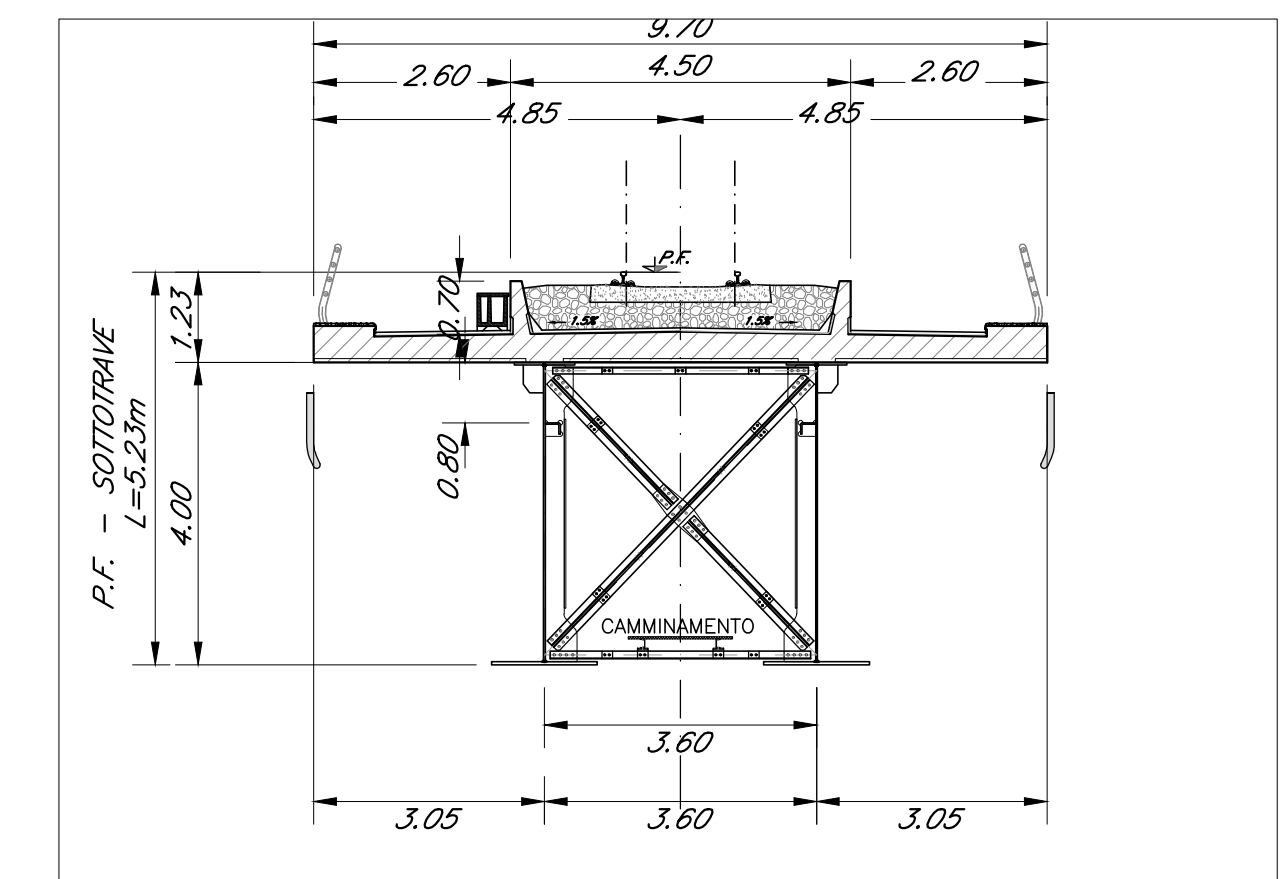

NOTA:  
-PER LE SISTEMAZIONI IDRAULICHE E PROFILATURA FINALE DELL'ALVEO DEVE FARESI RIFERIMENTO AGLI ELABORATI SPECIALISTICI.  
NOTA:  
-LE SCALE DI DISCESA DALL'IMPALCATO AI PULVINI DEVONO ESSERE PREVISTE IN CORRISPONDENZA DELLE PILE:  
PI-P4-P5-P6-P7.

COMMITTENTE:  
**RFI**  
RETE FERROVIARIA ITALIANA  
GRUPPO FERROVIE DELLO STATO ITALIANO

PROGETTAZIONE:  
**ITALFERR**  
GRUPPO FERROVIE DELLO STATO ITALIANO

DIRETTRICE FERROVIARIA MESSINA - CATANIA - PALERMO  
NUOVO COLLEGAMENTO PALERMO - CATANIA

U.O. OPERE CIVILI E GESTIONE DELLE VARIANTI

PROGETTO DEFINITIVO

TRATTA CALTANISSETTA XIRBI - NUOVA ENNA (LOTTO 4A)

VI03 - Viadotto ferroviario, Singolo Binario  
Pianta impalcato, Pianta travi, Prospetto binario pari e sezioni trasversali - tav. 2 di 2

SCALA:  
1:200/100

COMMESSA	LOTTO	FASE	ENTE	TIPO DOC.	OPERA/DISCIPLINA	PROGR.	REV.
RS3U	40	D	09	PZ	VI0300	002	B

Rev.	Descrizione	Redatto	Data	Verificato	Data	Approvato	Data	Autorizzato	Data
A	Emissione esecutiva	G. Giamaki	Gen 2020	A. Fazio	Gen 2020	A. Barone	Gen 2020	A. Viorio	Mag 2020
B	Emissione esecutiva	G. Giamaki	Feb 2020	A. Fazio	Feb 2020	A. Barone	Feb 2020		
C	1° foglio a consegna CSE/FP	G. Giamaki	Mag 2020	A. Fazio	Mag 2020	A. Barone	Mag 2020		

File: RS3U4009PZVI030002B.dwg