

PIANTA TRAVI
Scala 1:200

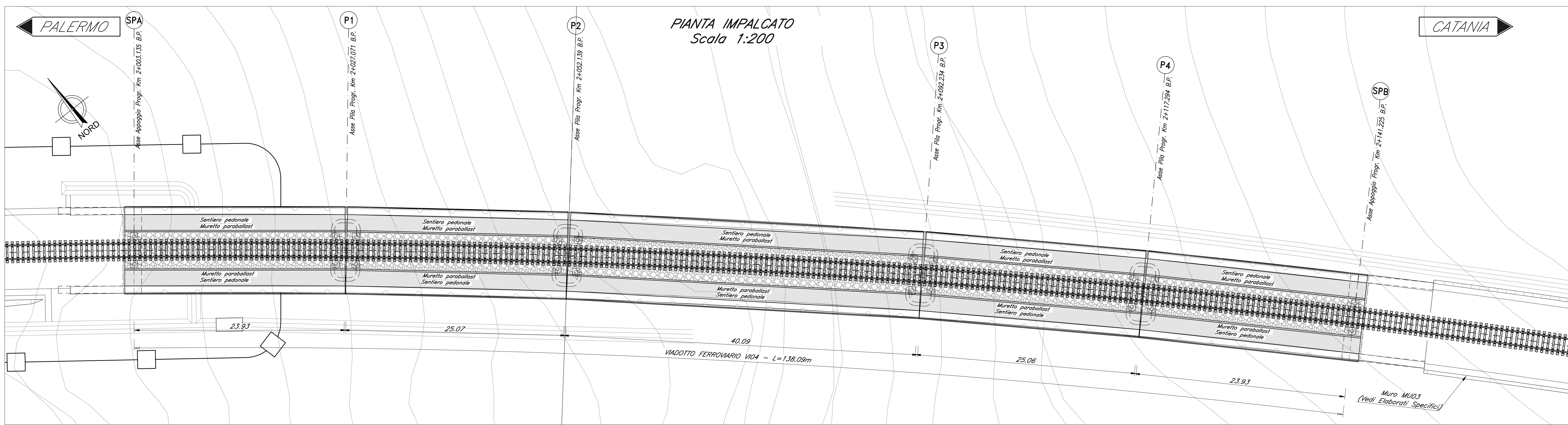

PIANTA IMPALCATO
Scala 1:200



PROSPETTO BINARIO PARI
Scala 1:200

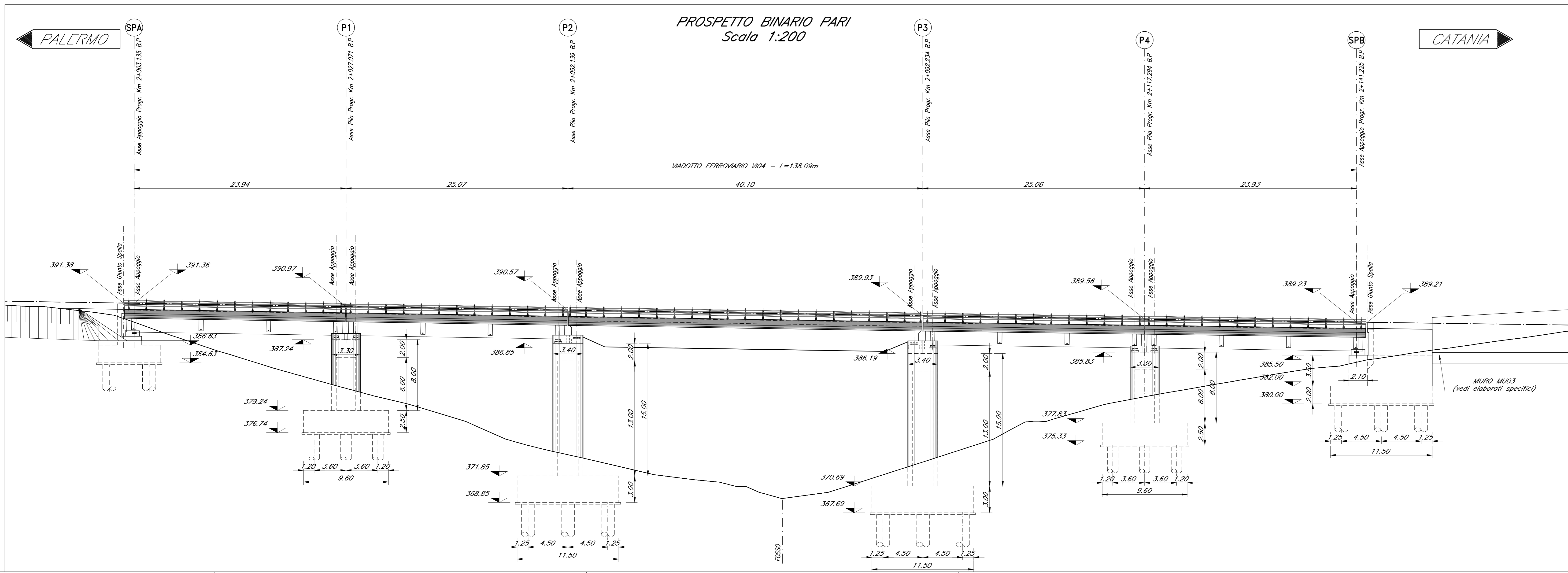

SEZIONE TIPO CAP 25m
Scala 1:100

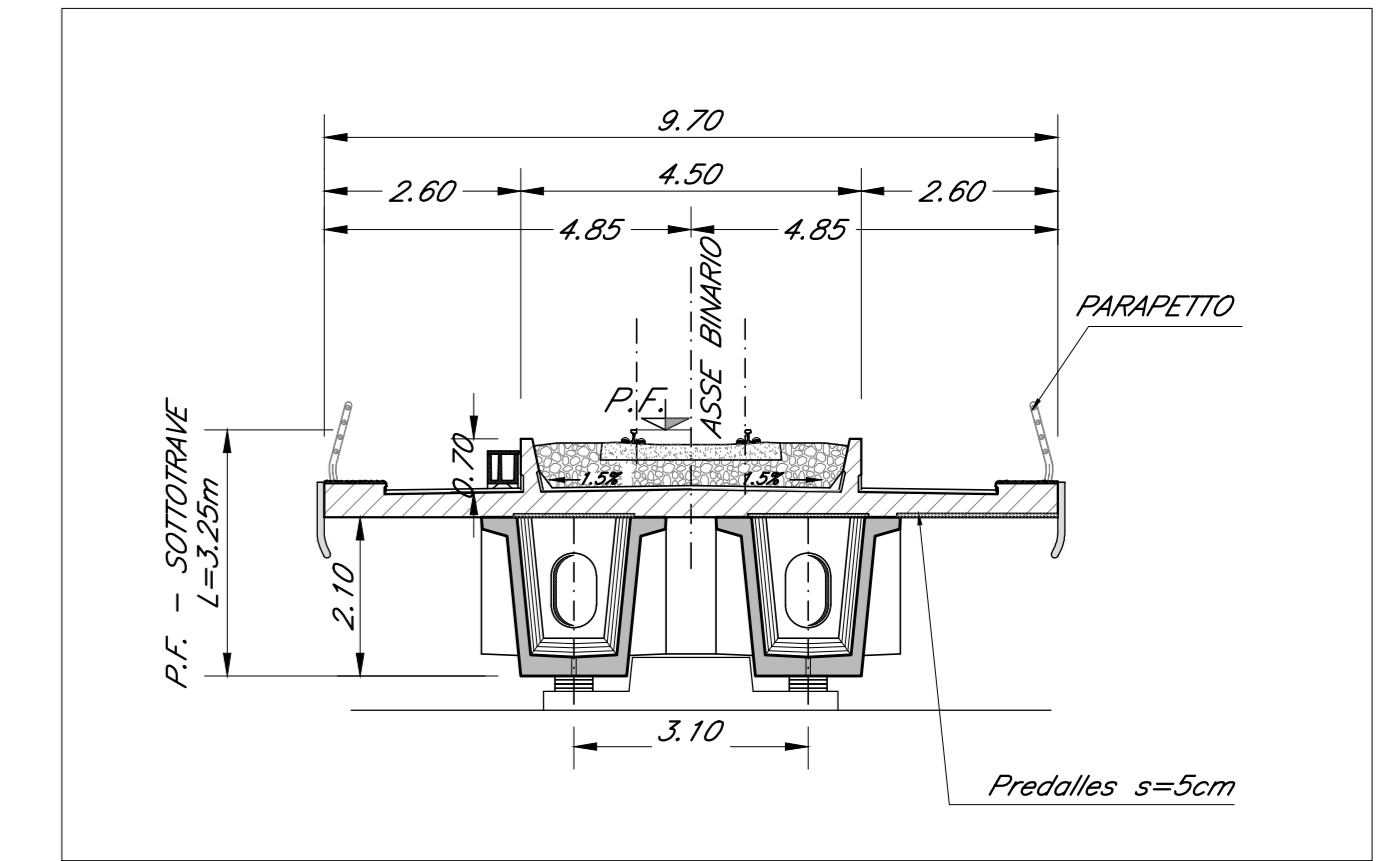

SEZIONE TIPO ACCIAIO 40m
Scala 1:100

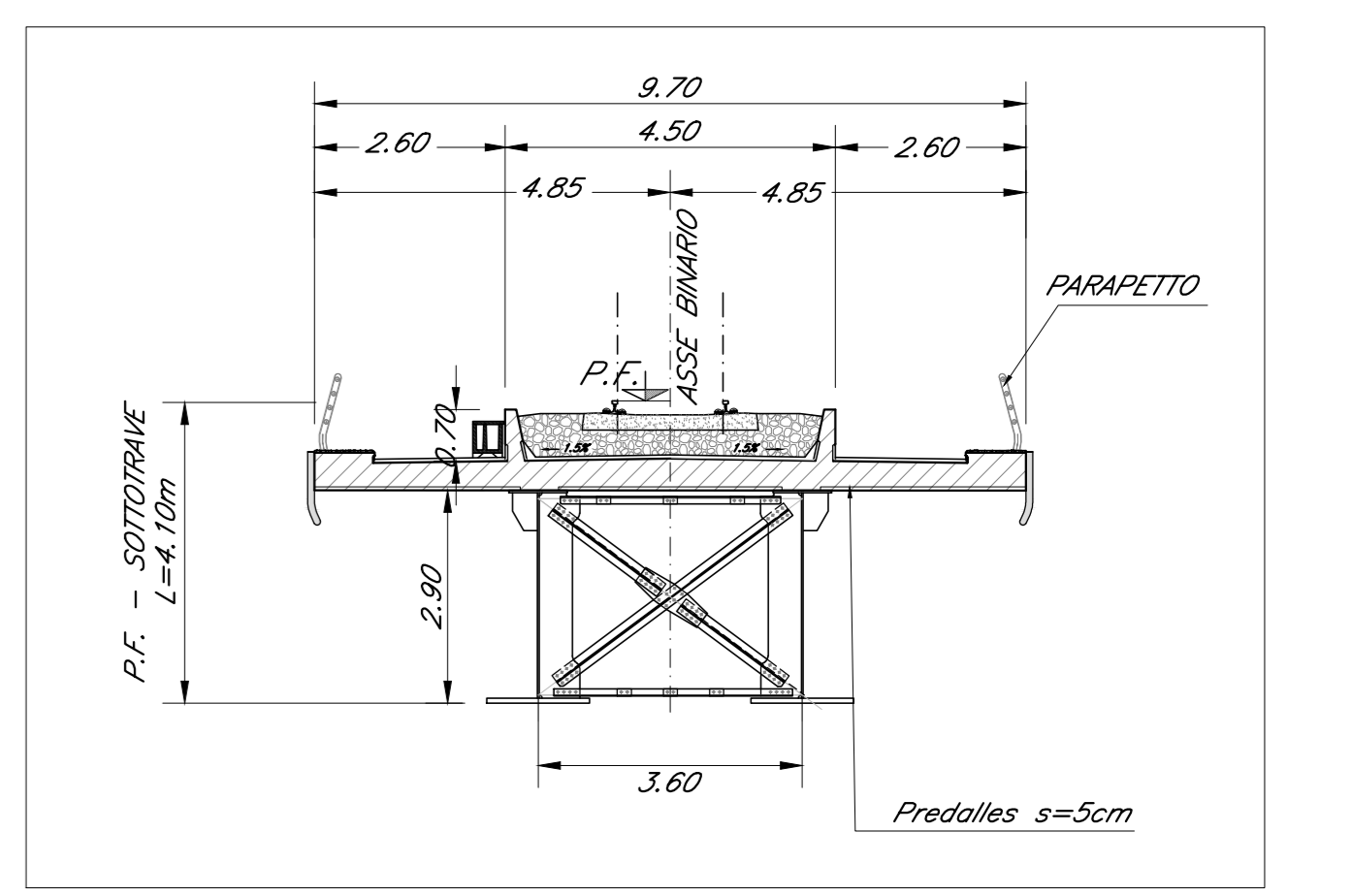

NOTA:
-PER LE SISTEMAZIONI IDRAULICHE E PROFILATURA FINALE DELL'ALVEO DEVE FARSI RIFERIMENTO AGLI ELABORATI SPECIALISTICI.
NOTA:
-LE SCALE DI DISCESA DALL'IMPALCATO AI PULVINI DEVONO ESSERE PREVISTE IN CORRISPONDENZA DELLE FILE: P1-P2-P3-P4.

COMMITTENTE:
RFI
RETE FERROVIARIA ITALIANA
GRUPPO FERROVIE DELLO STATO ITALIANE

PROGETTAZIONE:
ITALFERR
GRUPPO FERROVIE DELLO STATO ITALIANE

DIRETTRICE FERROVIARIA MESSINA - CATANIA - PALERMO
NUOVO COLLEGAMENTO PALERMO - CATANIA
U.O. OPERE CIVILI E GESTIONE DELLE VARIANTI
PROGETTO DEFINITIVO
TRATTA CALTANISSETTA XIRBI - NUOVA ENNA (LOTTO 4A)

VI04 - Viadotto ferroviario, Singolo Binario
Pianta impalcato, Pianta travi, Prospetto binario pari e sezioni trasversali

SCALA: 1:200/100

COMMESSA	LOTTO	FASE	ENTE	TIPO DOC.	OPERA/DISCIPLINA	PROGR.	REV.
RS3U	40	D	09	PZ	VI0400	001	C

Rev.	Descrizione	Redatto	Data	Verificato	Data	Approvato	Data	Autorizzato Data
A	Emissione esecutiva	G. Giraldi	Gen 2020	A. Fico	Gen 2020	A. Bontade	Gen 2020	A. Viorio Mag 2020
B	Emissione esecutiva	G. Giraldi	Feb 2020	A. Fico	Feb 2020	A. Bontade	Feb 2020	
C	1° foglio a consegna CIL/UP	G. Giraldi	Mag 2020	A. Fico	Mag 2020	A. Bontade	Mag 2020	

File: RS3U4000PZVI0400001C.dwg