

PIANTA TRAVI
Scala 1:200

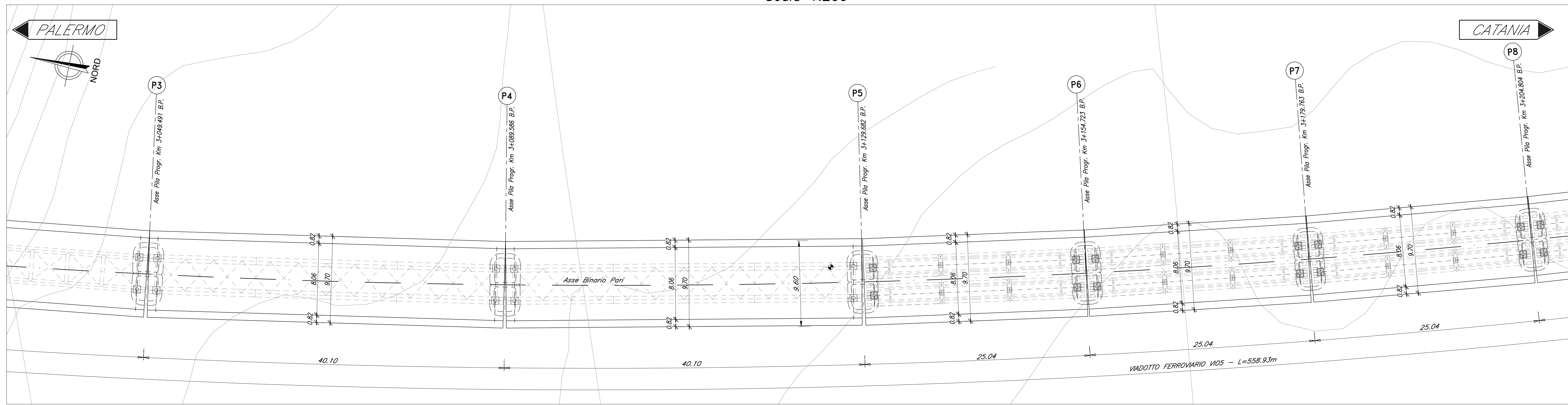

PIANTA IMPALCATO
Scala 1:200

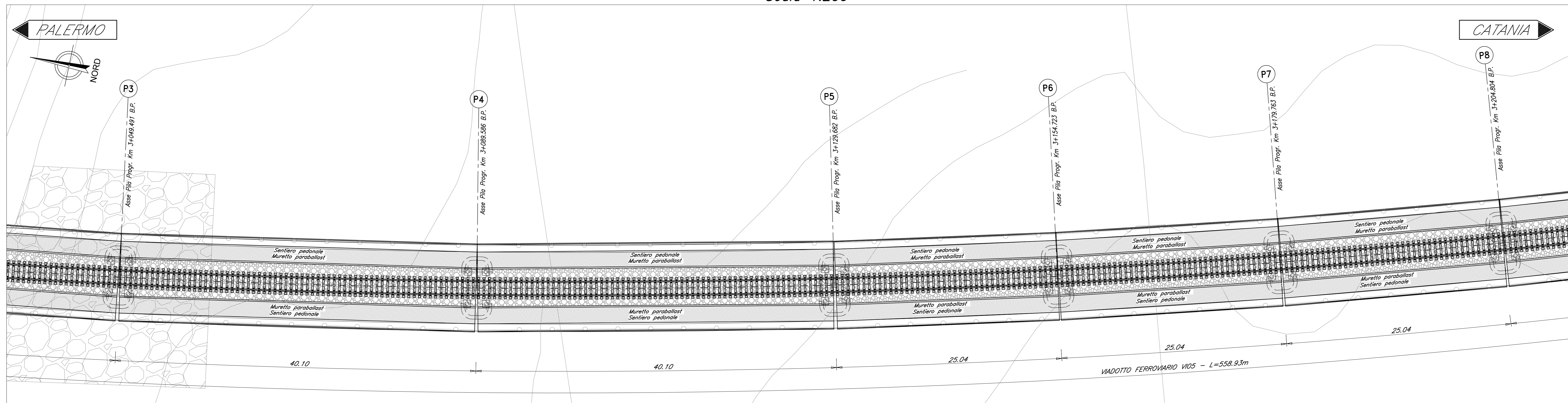

PROSPETTO BINARIO PARI
Scala 1:200

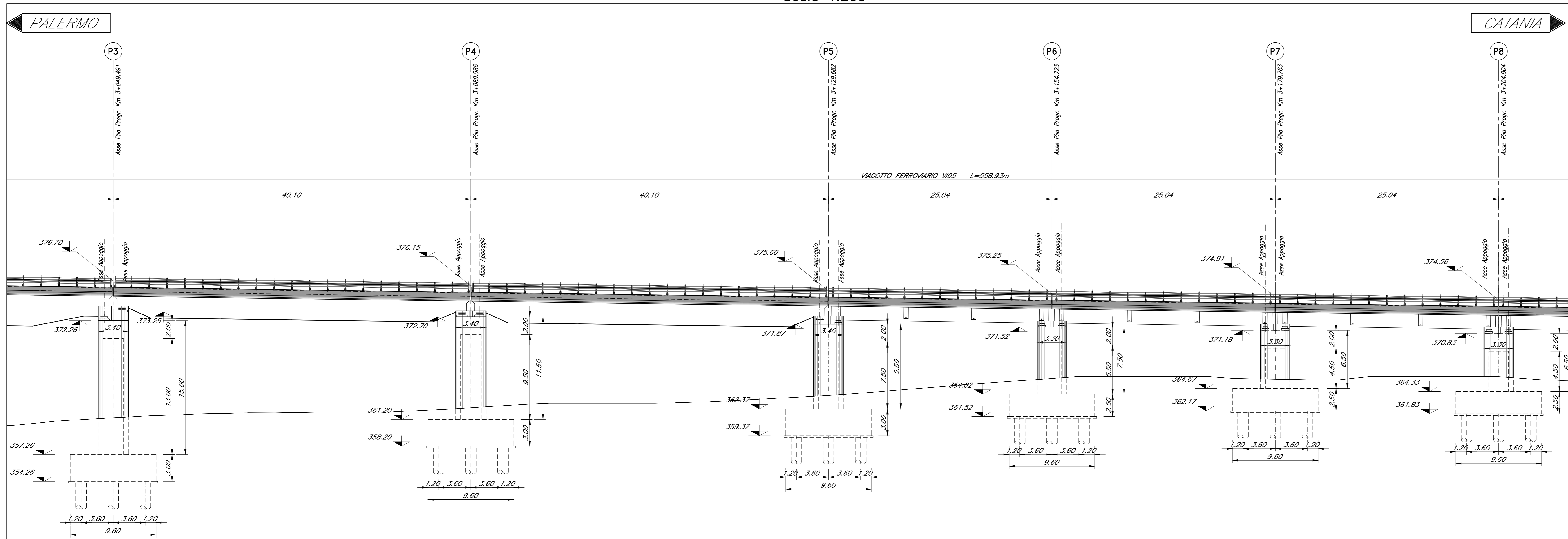

SEZIONE TIPO ACCIAIO 40M
Scala 1:100

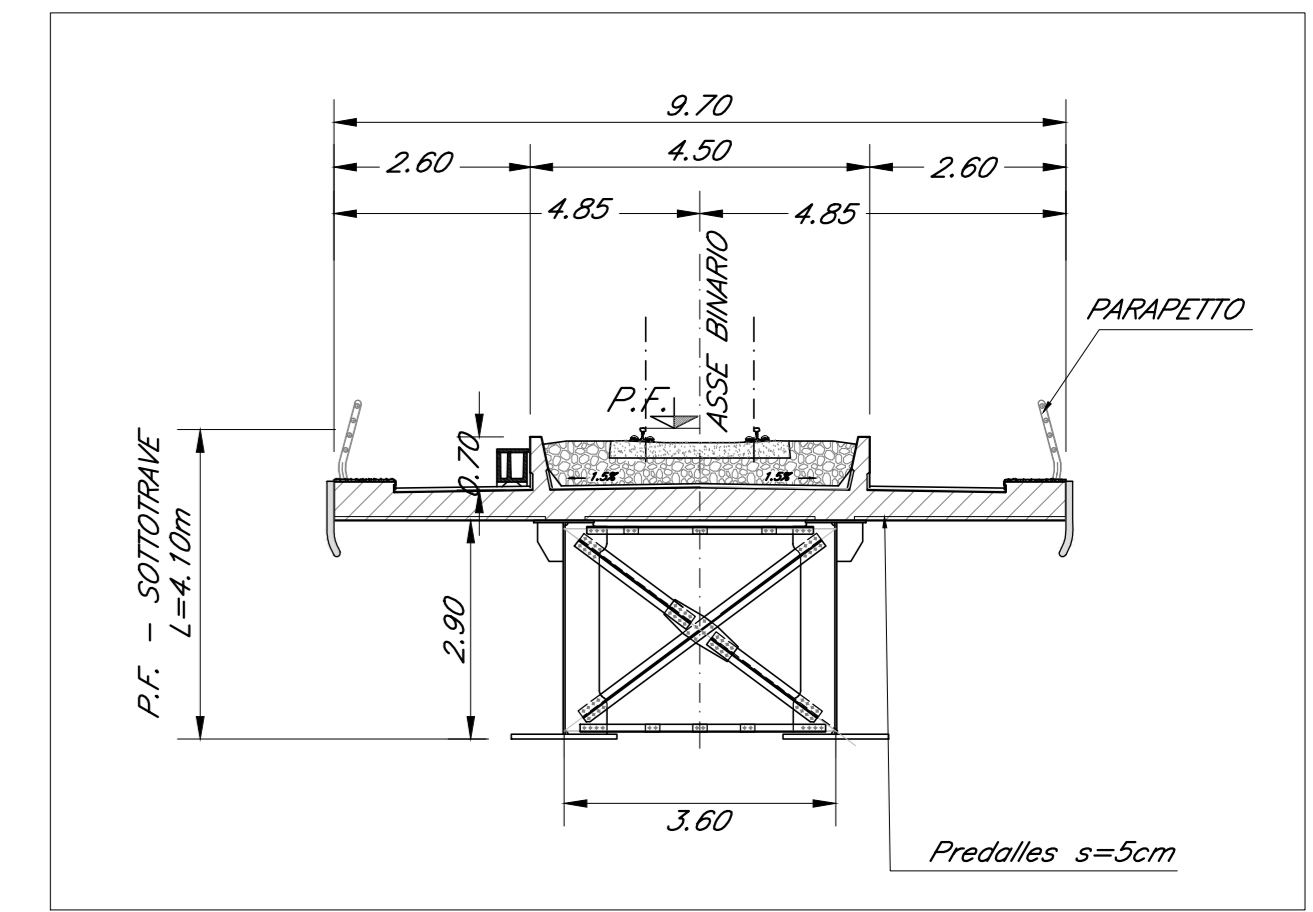

SEZIONE TIPO CAP 25M
Scala 1:100

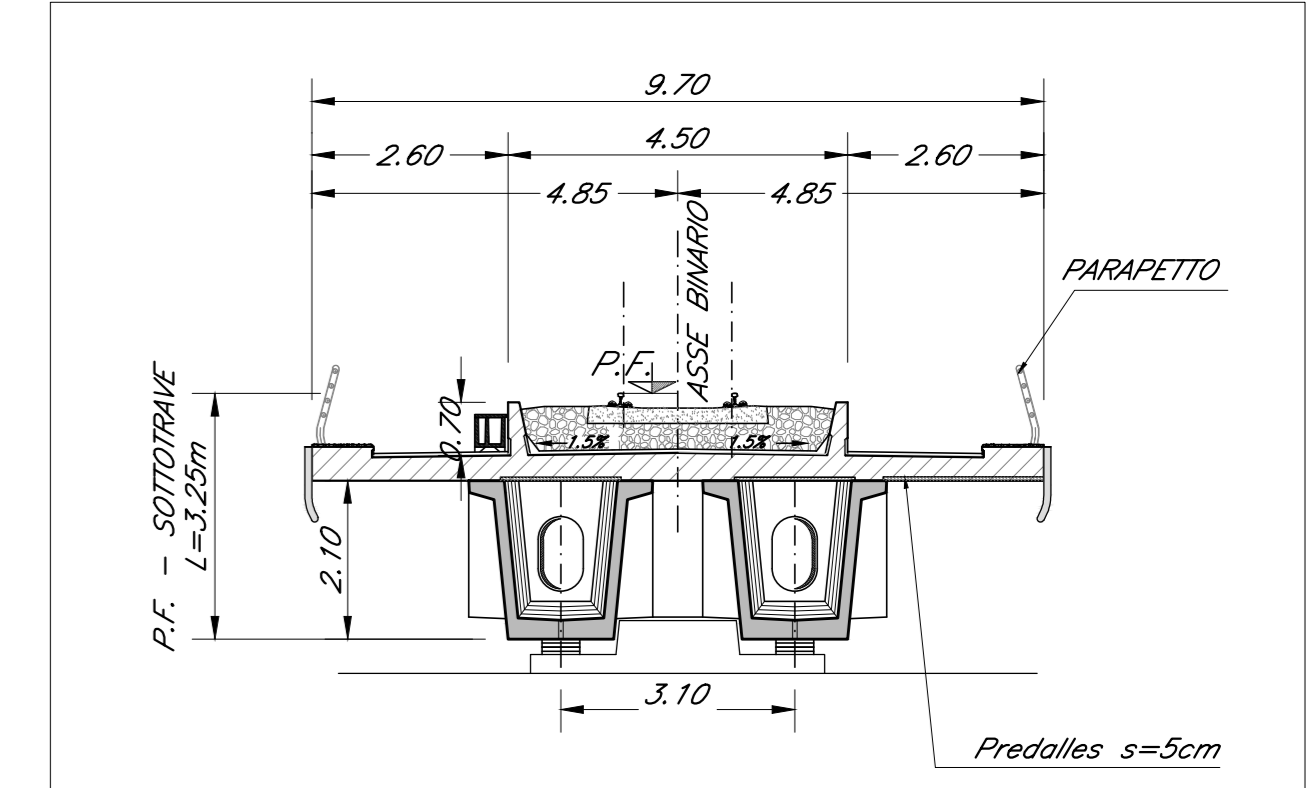

NOTA:
-PER LE SISTEMAZIONI IDRAULICHE E PROFILATURA FINALE DELL'ALVEO DEVE FARESI RIFERIMENTO AGLI ELABORATI SPECIALISTICI.
NOTA:
-LE SCALE DI DISCESA DALL'IMPALCATO AI PULVINI DEVONO ESSERE PREVISTI IN CORRISPONDENZA DELLE PILE: P1-P2-P3-P4-P5-P6-P7-P8-P11-P14-P17.

COMMITTENTE: **RFI** RETE FERROVIARIA ITALIANA GRUPPO FERROVIE DELLO STATO ITALIANE

PROGETTAZIONE: **ITALFERR** GRUPPO FERROVIE DELLO STATO ITALIANE

DIRETTRICE FERROVIARIA MESSINA - CATANIA - PALERMO
NUOVO COLLEGAMENTO PALERMO - CATANIA

U.O. OPERE CIVILI E GESTIONE DELLE VARIANTI

PROGETTO DEFINITIVO

TRATTA CALTANISSETTA XIRBI - NUOVA ENNA (LOTTO 4A)

VI05 - Viadotto ferroviario, Singolo Binario
Pianta impalcato, Pianta travi, Prospetto binario pari e sezioni trasversali - tav. 2 di 4

SCALA: 1:200/100

COMMESSA LOTTO FASE ENTE TIPO DOC. OPERA/DISCIPLINA PROGR. REV.

RS3U 40 0 09 PZ VI0500 002 C

Rev.	Descrizione	Redatto	Data	Verificato	Data	Approvato	Data	Autorizzato Data
A	Emissione esecutiva	G. Grimaldi	Gen. 2020	A. Fusi	Gen. 2020	A. Benicchi	Gen. 2020	A. Valuzzi Mag. 2020
B	Emissione esecutiva	G. Grimaldi	Feb. 2020	A. Fusi	Feb. 2020	A. Benicchi	Feb. 2020	A. Valuzzi Mag. 2020
C	1° P.S. e consegna CRL/PP	G. Grimaldi	Mag. 2020	A. Fusi	Mag. 2020	A. Benicchi	Mag. 2020	A. Valuzzi Mag. 2020

File: RS3U40009PZVI05000002C.dwg