

PIANTA TRAVI
Scala 1:200

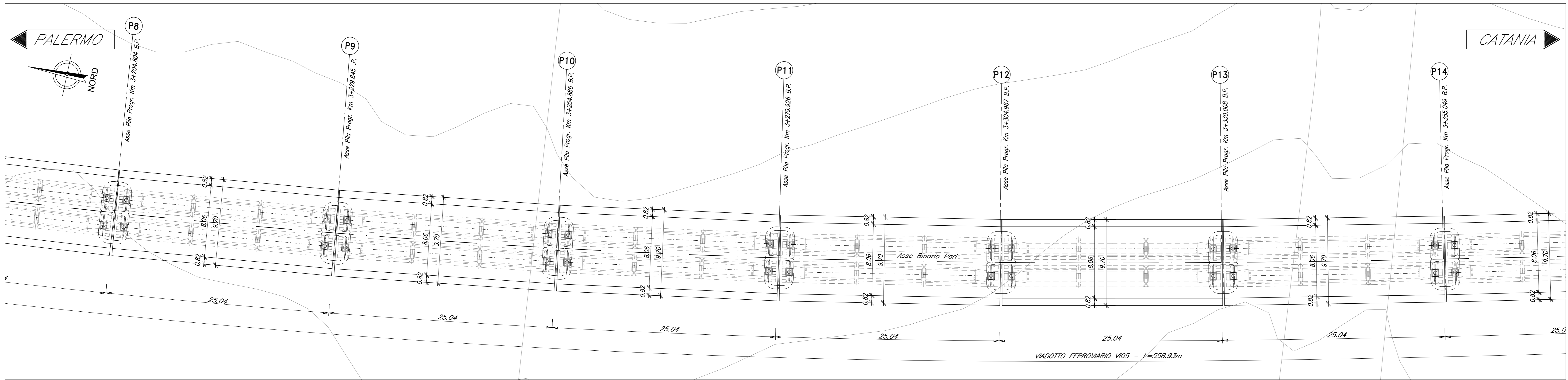

SEZIONE TIPO CAP 25M
Scala 1:100

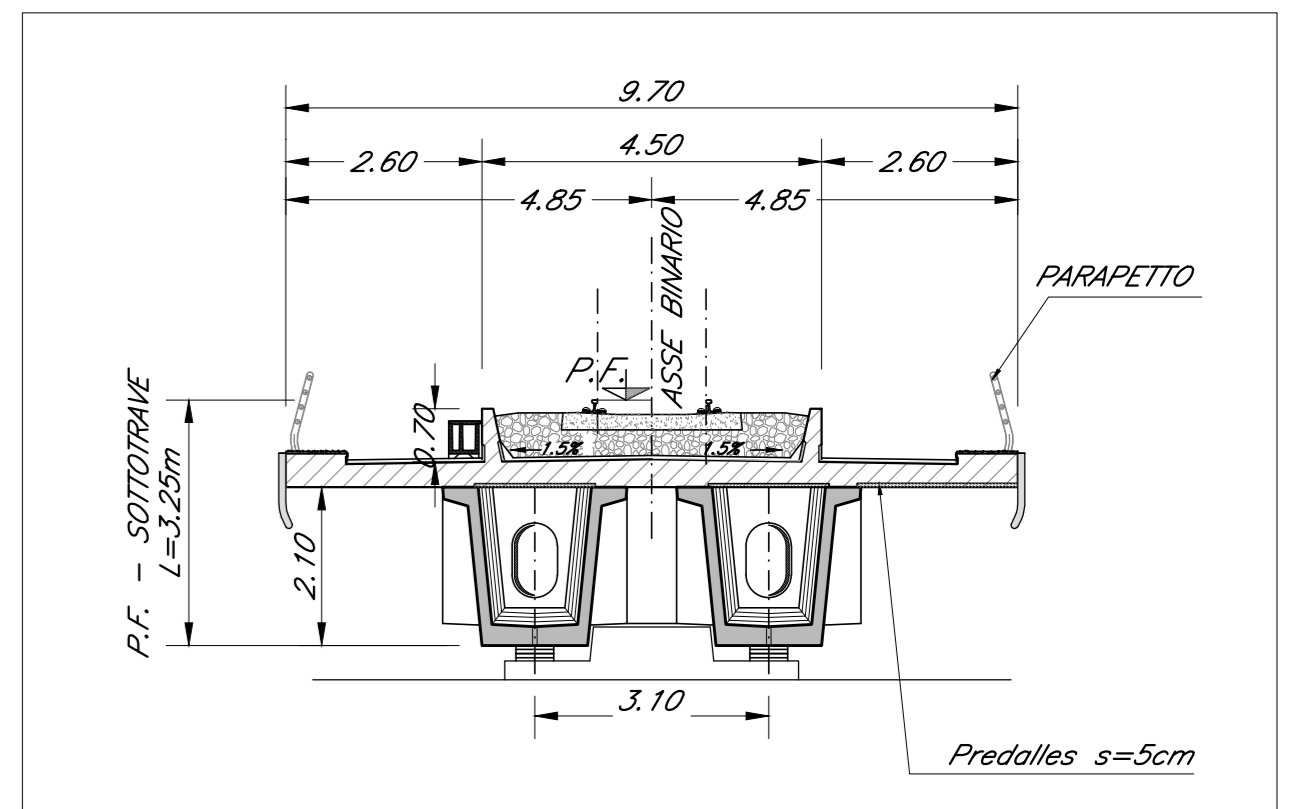

PIANTA IMPALCATO
Scala 1:200

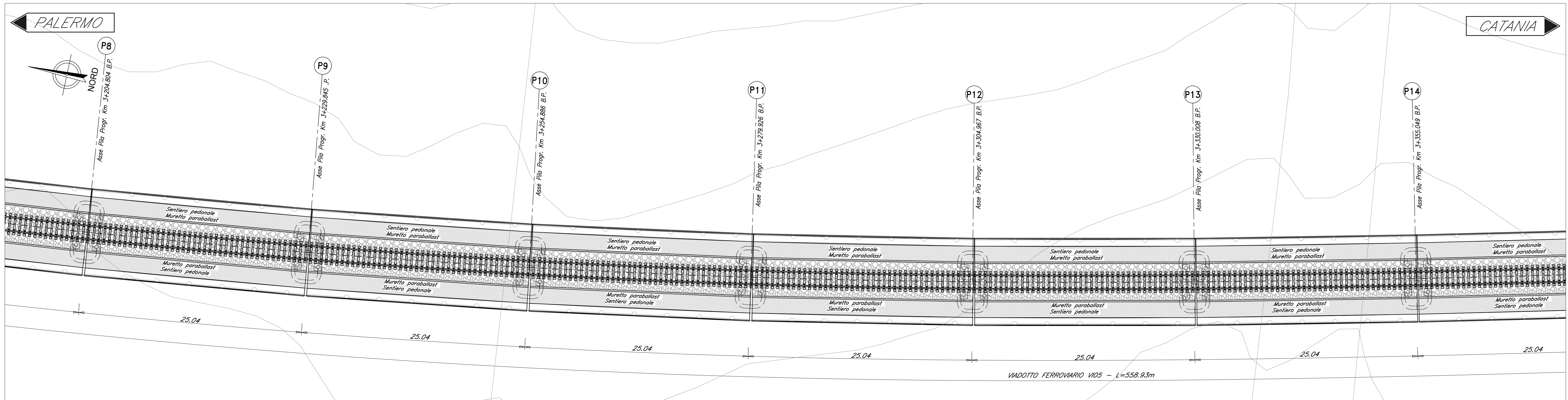

PROSPETTO BINARIO PARI
Scala 1:200

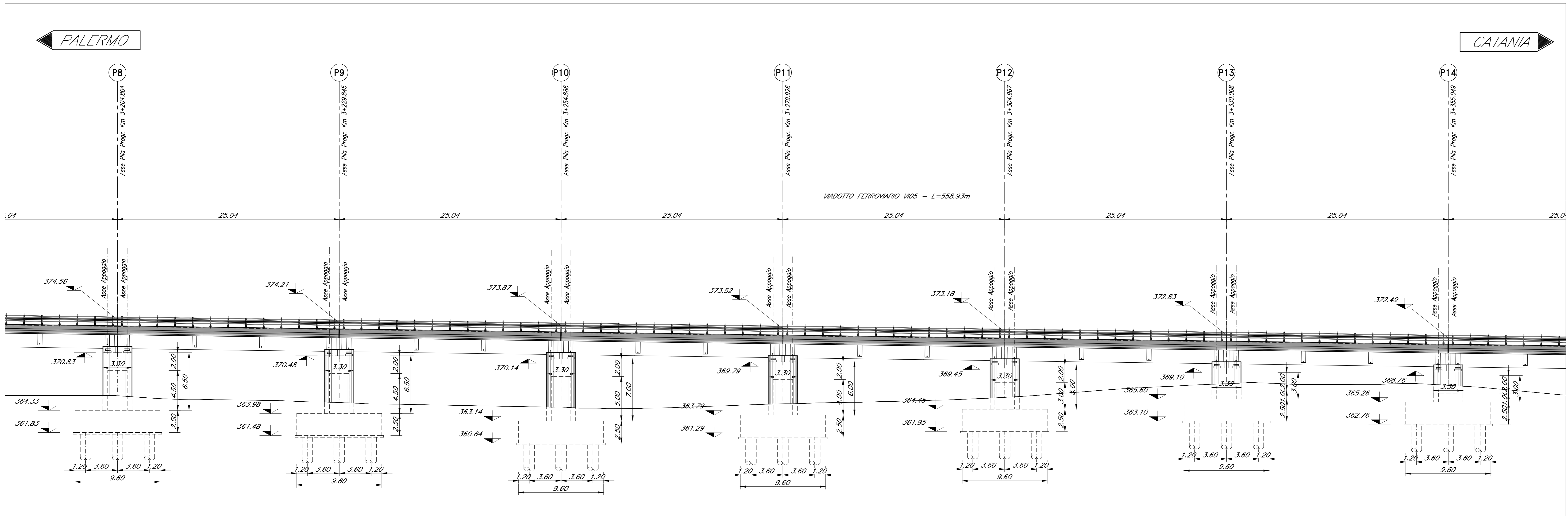

NOTA:
-PER LE SISTEMAZIONI IDRAULICHE E PROFILATURA FINALE DELL'ALVEO DEVI FARSI RIFERIMENTO AGLI ELABORATI SPECIALISTICI.
NOTA:
-LE SCALE DI DISCESA DALL'IMPALCATO AI PAVIMI DEVONO ESSERE PRESENTI IN CORRISPONDENZA DELLE PILE: P1-P2-P3-P4-P5-P8-P11-P14-P17.

COMMITTENTE: **RFI** RETTE FERROVIARIE ITALIANE GRUPPO FERROVIE DELLO STATO ITALIANE

PROGETTAZIONE: **ITALFERR** GRUPPO FERROVIE DELLO STATO ITALIANE

DIRETTRICE FERROVIARIA MESSINA - CATANIA - PALERMO
NUOVO COLLEGAMENTO PALERMO - CATANIA

U.O. OPERE CIVILI E GESTIONE DELLE VARIANTI

PROGETTO DEFINITIVO

TRATTA CALTANISSETTA XIRBI - NUOVA ENNA (LOTTO 4A)

VI05 - Viadotto ferroviario, Singolo Binario
Pianta impalcato, Pianta travi, Prospetto binario pari e sezioni trasversali - tav. 3 di 4

SCALA: 1:200/100

Rev.	Descrizione	Redatto	Data	Verificato	Data	Approvato	Data	Autorizzato Data
A	Emissione esecutiva	G. Cirnisi	Gen 2020	A. Felli	Gen 2020	A. Bionica	Gen 2020	A. Viscusi Mag 2020
B	Emissione esecutiva	G. Cirnisi	Feb 2020	A. Felli	Feb 2020	A. Bionica	Feb 2020	
C	1° app. a consegna CRU/PPV	G. Cirnisi	Mag 2020	A. Felli	Mag 2020	A. Bionica	Mag 2020	

File: R3SU4008PZVI05000303C.dwg