

PIANTA TRAVI
Scala 1:200

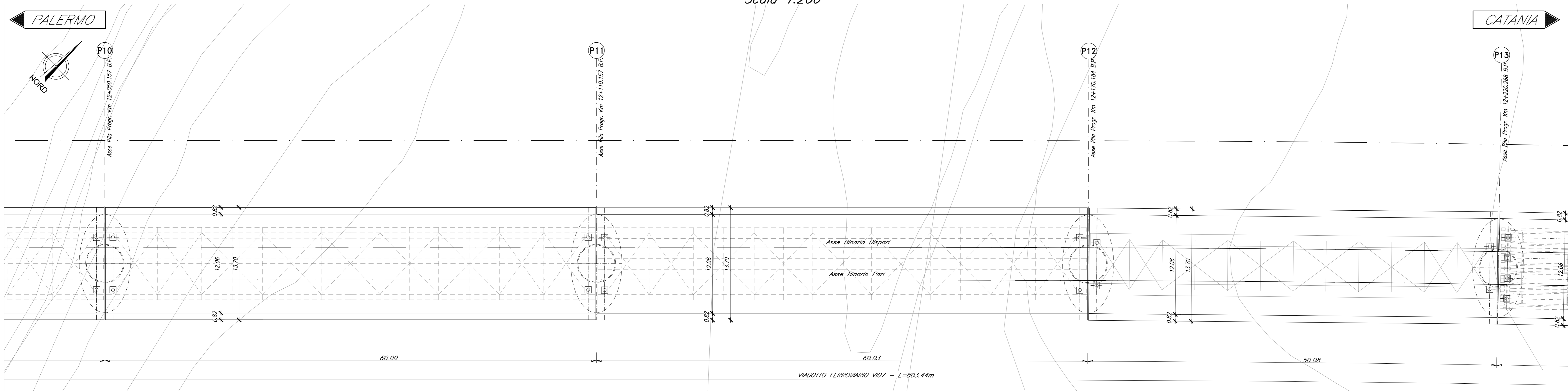

SEZIONE TIPO ACCIAIO 50m
Scala 1:100

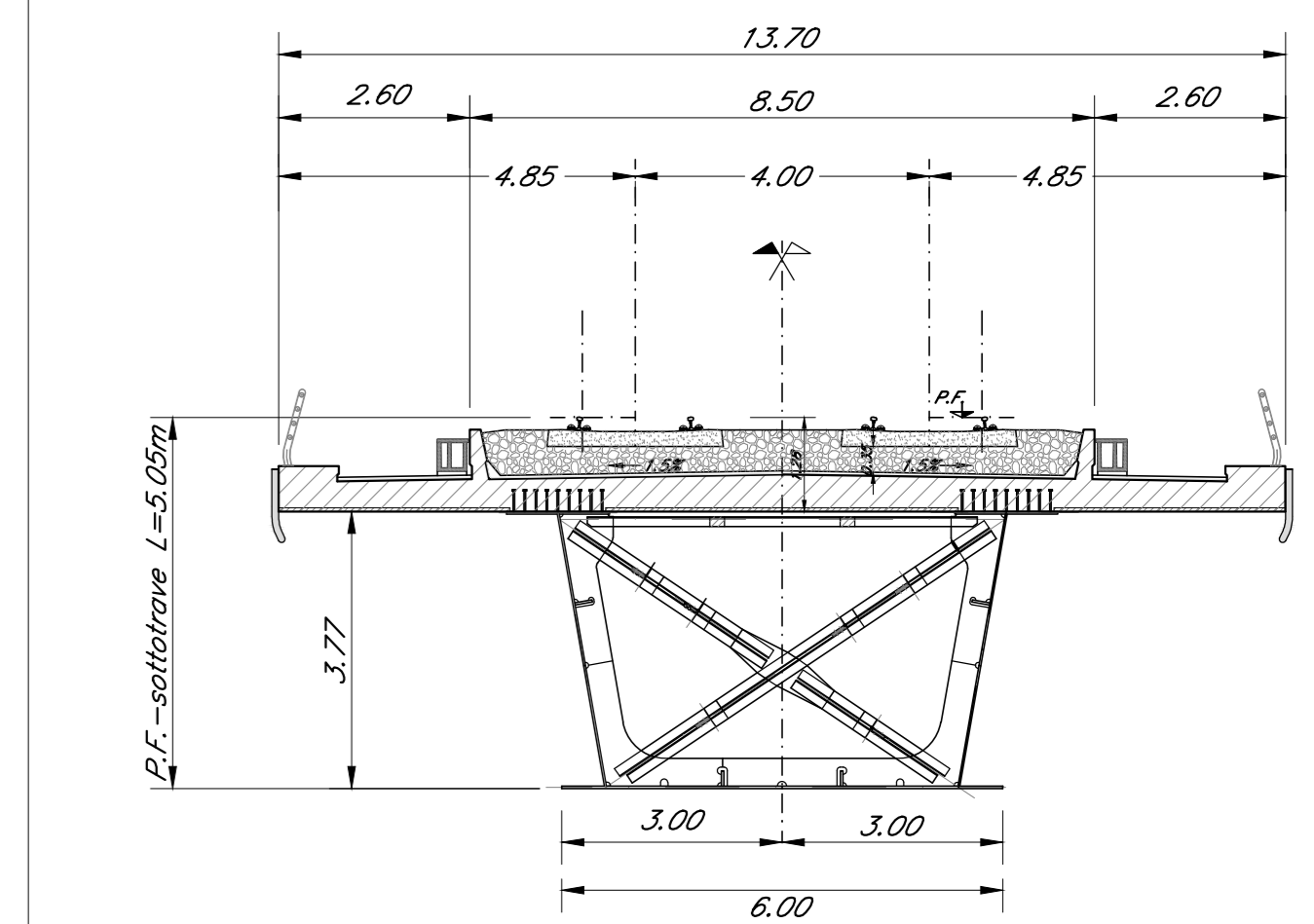

SEZIONE TIPO ACCIAIO 60m
Scala 1:100

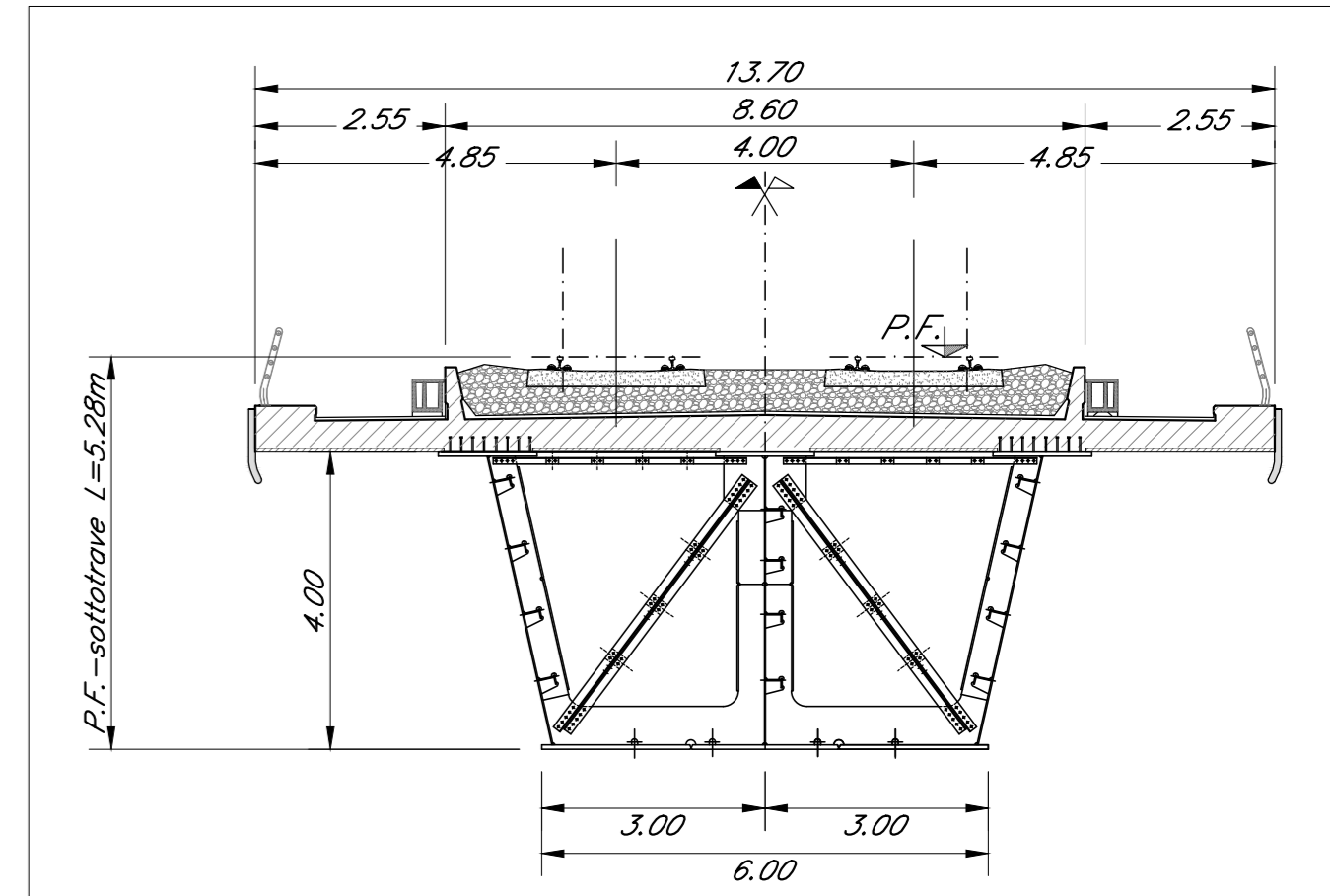

PIANTA IMPALCATO
Scala 1:200

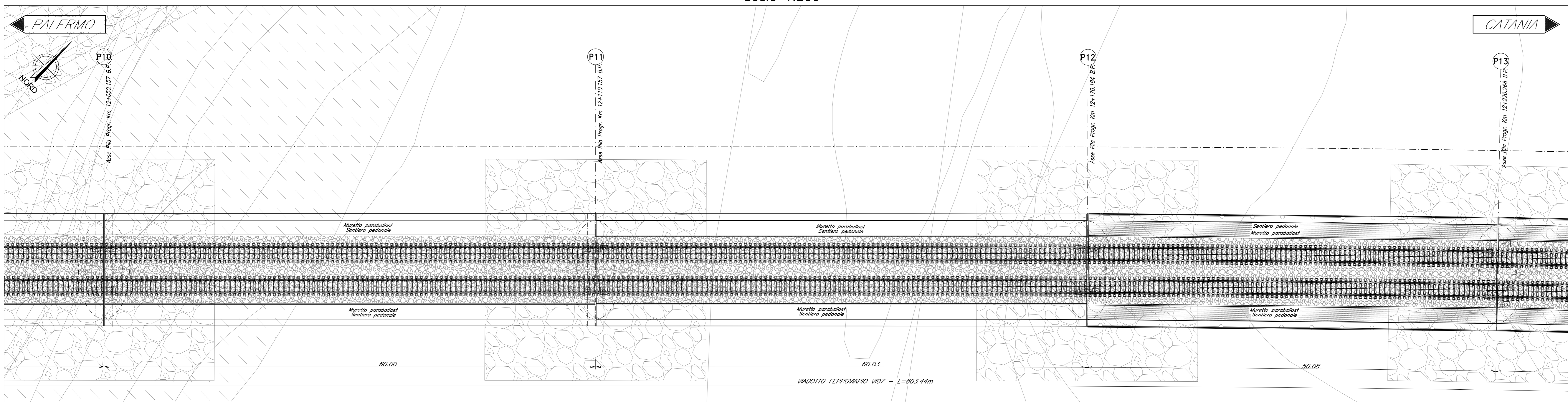

PROSPETTO BINARIO PARI
Scala 1:200

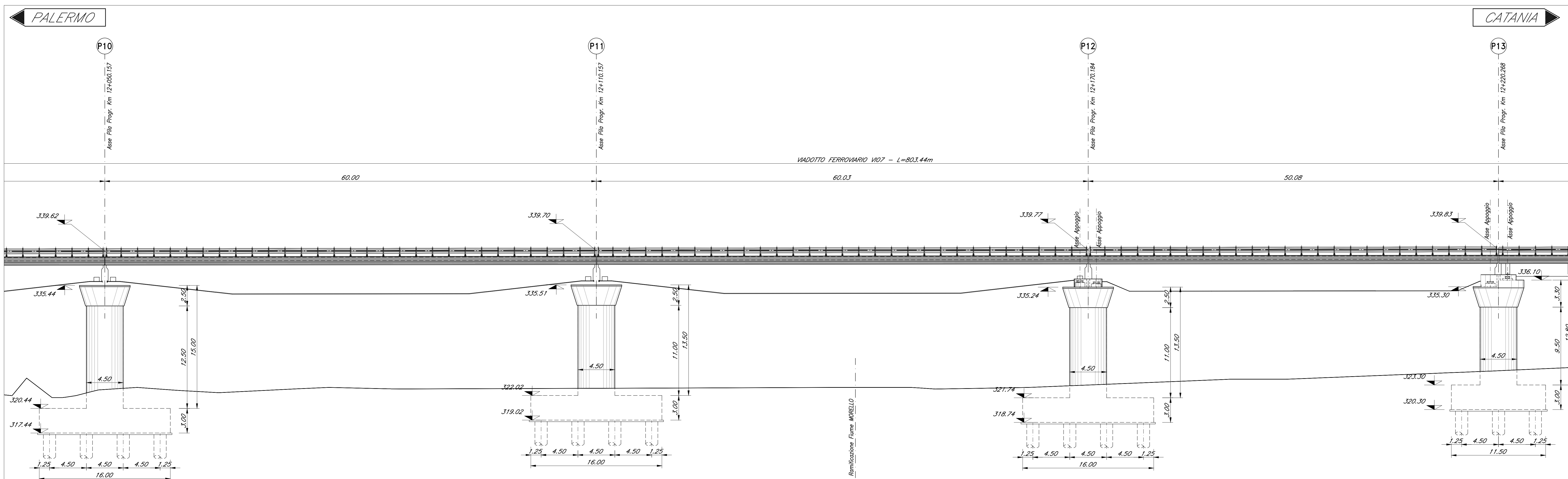

NOTA:
-PER LE SISTEMAZIONI IDRAULICHE E PROFILATURA FINALE DELL'ALVEO DEVE FARSÌ RIFERIMENTO AGLI ELABORATI SPECIALISTICI.
NOTA:
-LE SCALE DI DISCESA DALL'IMPALCATO AI PULVINI DEVONO ESSERE PREVISTI IN CORRISPONDENZA DELLE PILE:
P1-P4-P7-P9-P10-P11-P12-P13-P16-P19-P22-P25.

COMMITTENTE:
RFI
RETE FERROVIARIA ITALIANA
GRUPPO FERROVIE DELLO STATO ITALIANE

PROGETTAZIONE:
ITALFERR
GRUPPO FERROVIE DELLO STATO ITALIANE

DIRETTRICE FERROVIARIA MESSINA - CATANIA - PALERMO
NUOVO COLLEGAMENTO PALERMO - CATANIA

U.O. OPERE CIVILI E GESTIONE DELLE VARIANTI

PROGETTO DEFINITIVO

TRATTA CALTANISSETTA XIRBI - NUOVA ENNA (LOTTO 4A)

V107 - Viadotto ferroviario, Doppio Binario
Pianta impalcato, Pianta travi, Prospetto binario pari e sezioni trasversali - tav. 3 di 5

SCALA:
1:200/100

COMMESSA LOTTO FASE ENTE TIPO DOC. OPERA/DISCIPLINA PROG. REV.

RS3U 40 D 09 PZ V10700 003 C

Rev.	Descrizione	Redatto	Data	Verificato	Data	Approvato	Data	Autorizzato	Data
A	Emissione esecutiva	G. Grimaldi	Gen 2020	A. Fatti	Gen 2020	A. Sanna	Gen 2020	A. Viscusi	Mag 2020
B	Emissione esecutiva	G. Grimaldi	Feb 2020	A. Fatti	Feb 2020	A. Sanna	Feb 2020	A. Viscusi	Mag 2020
C	1° app. a consegna CRL/PP	G. Grimaldi	Mag 2020	A. Fatti	Mag 2020	A. Sanna	Mag 2020	A. Viscusi	Mag 2020

File:RS3U4008PZV10700003C.dwg