

SEZIONE A-A  
Scala 1:50

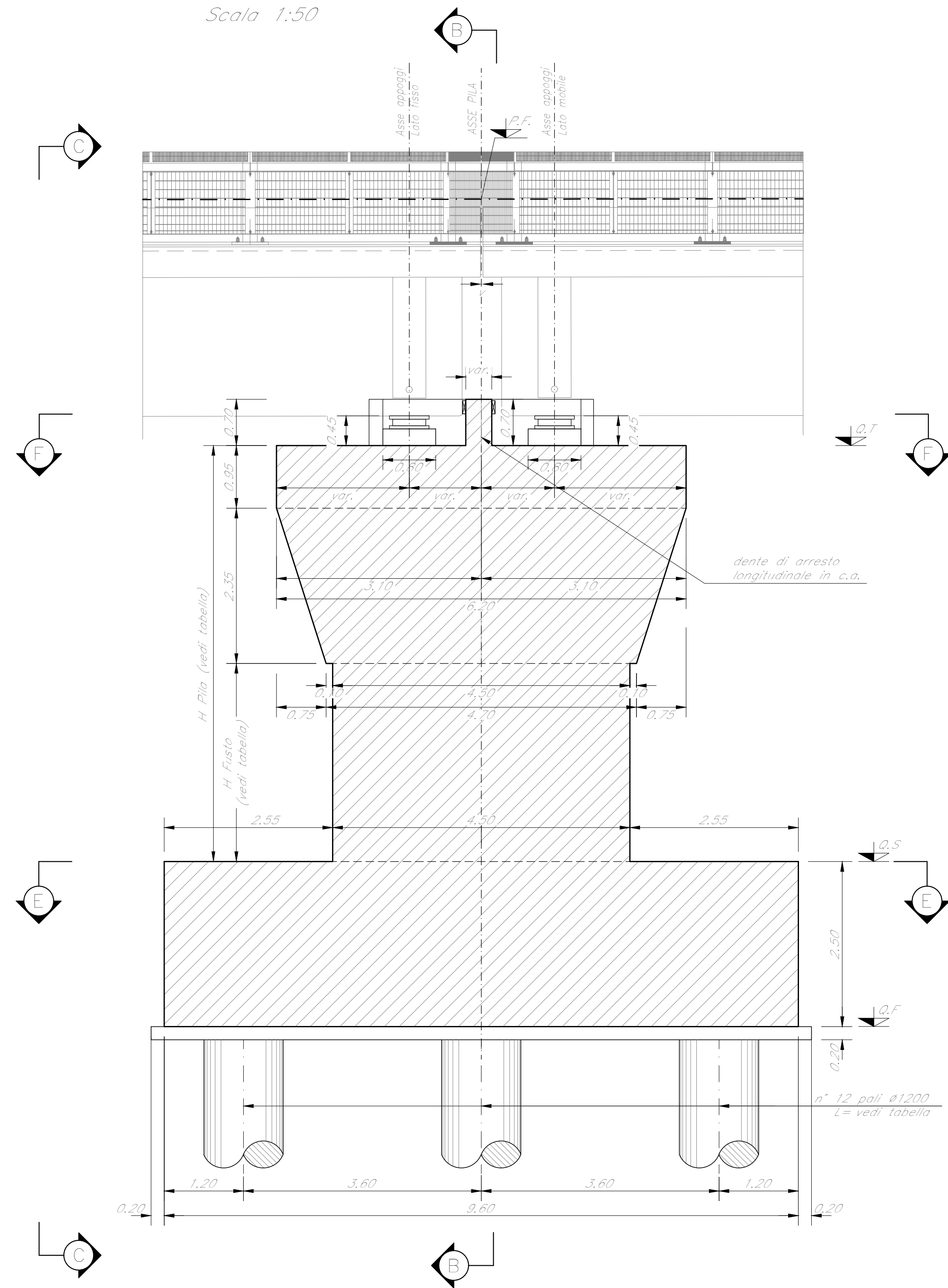

SEZIONE B-B  
Scala 1:50

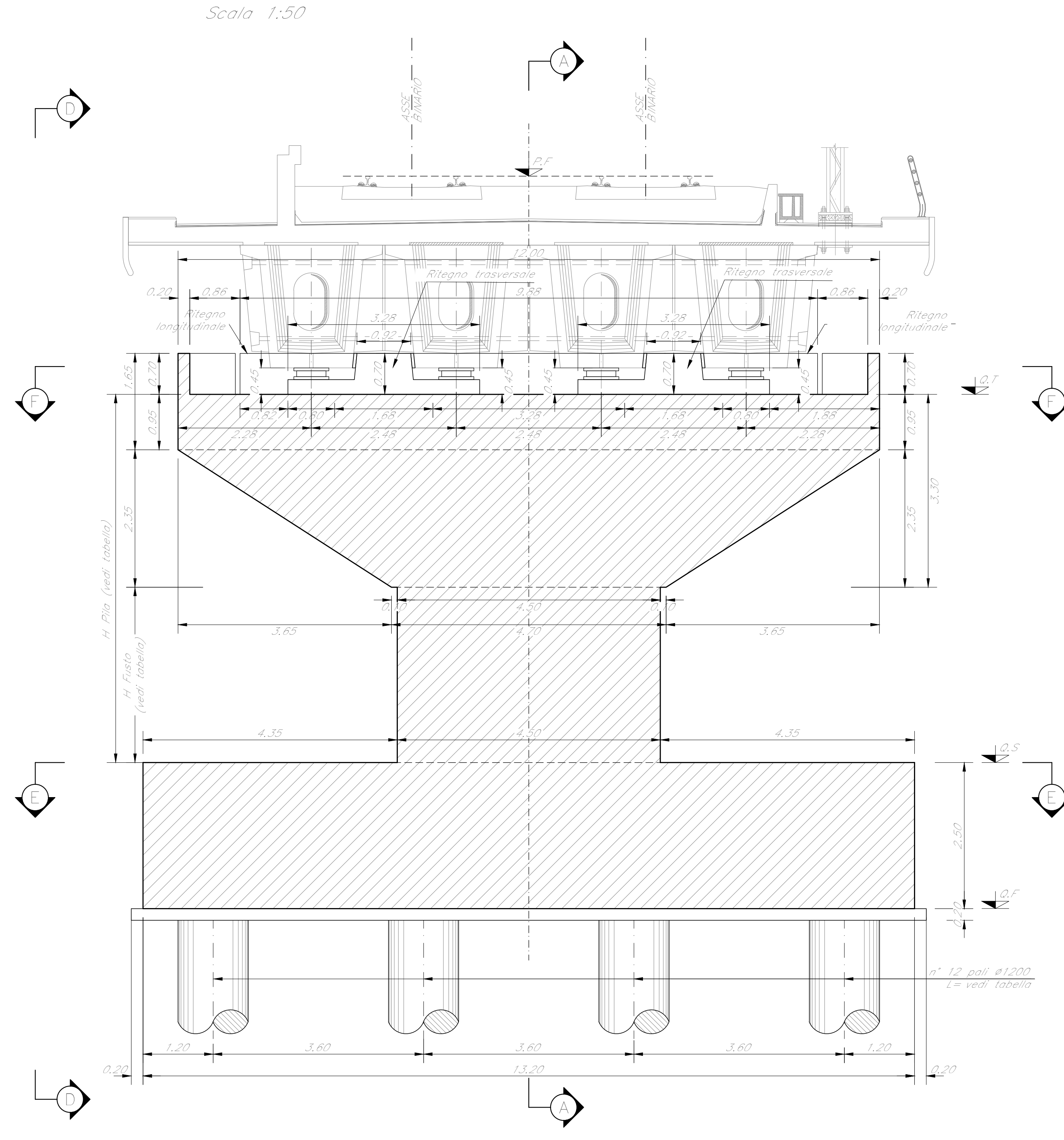

VISTA C-C  
Scala 1:50

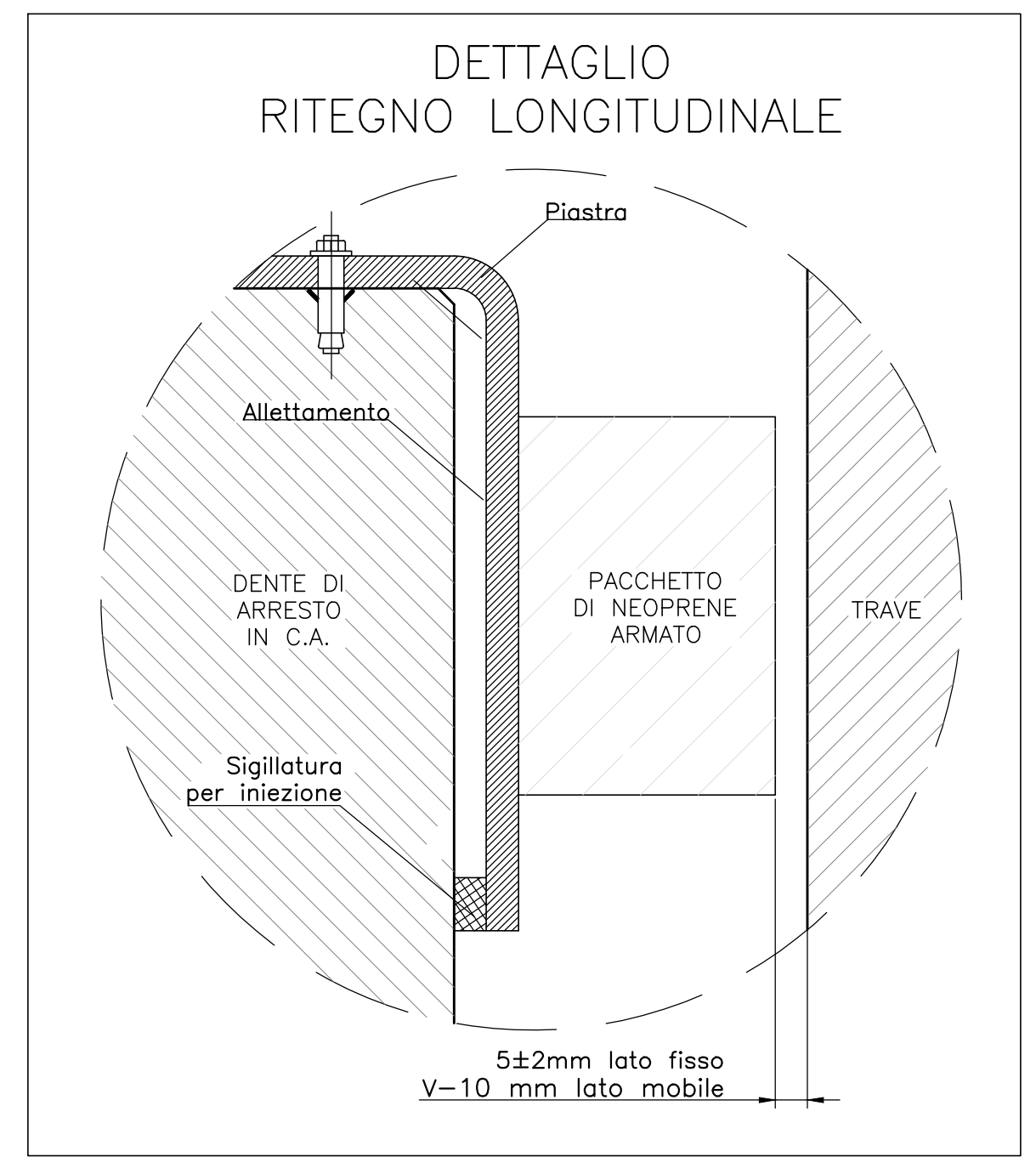
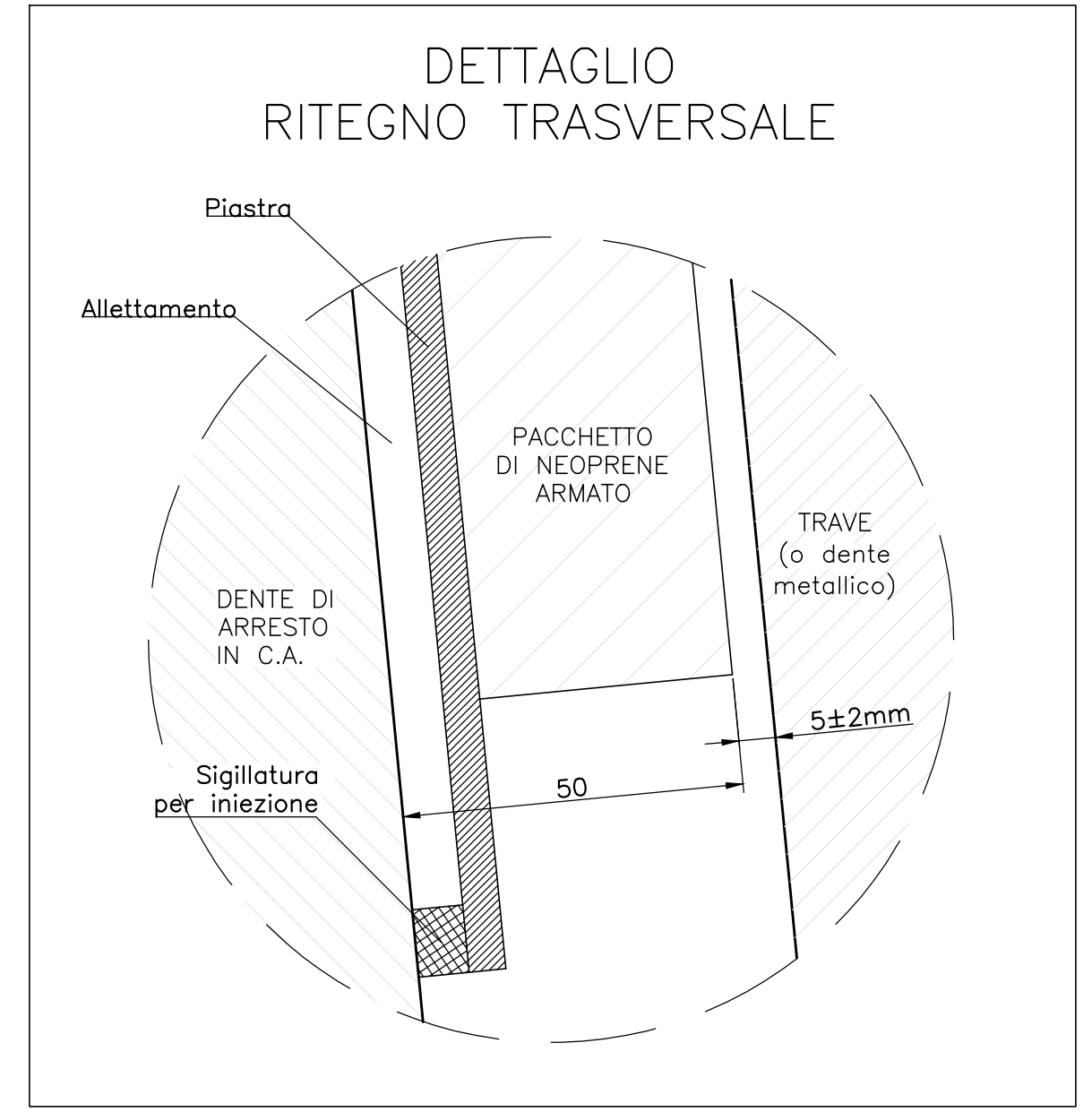
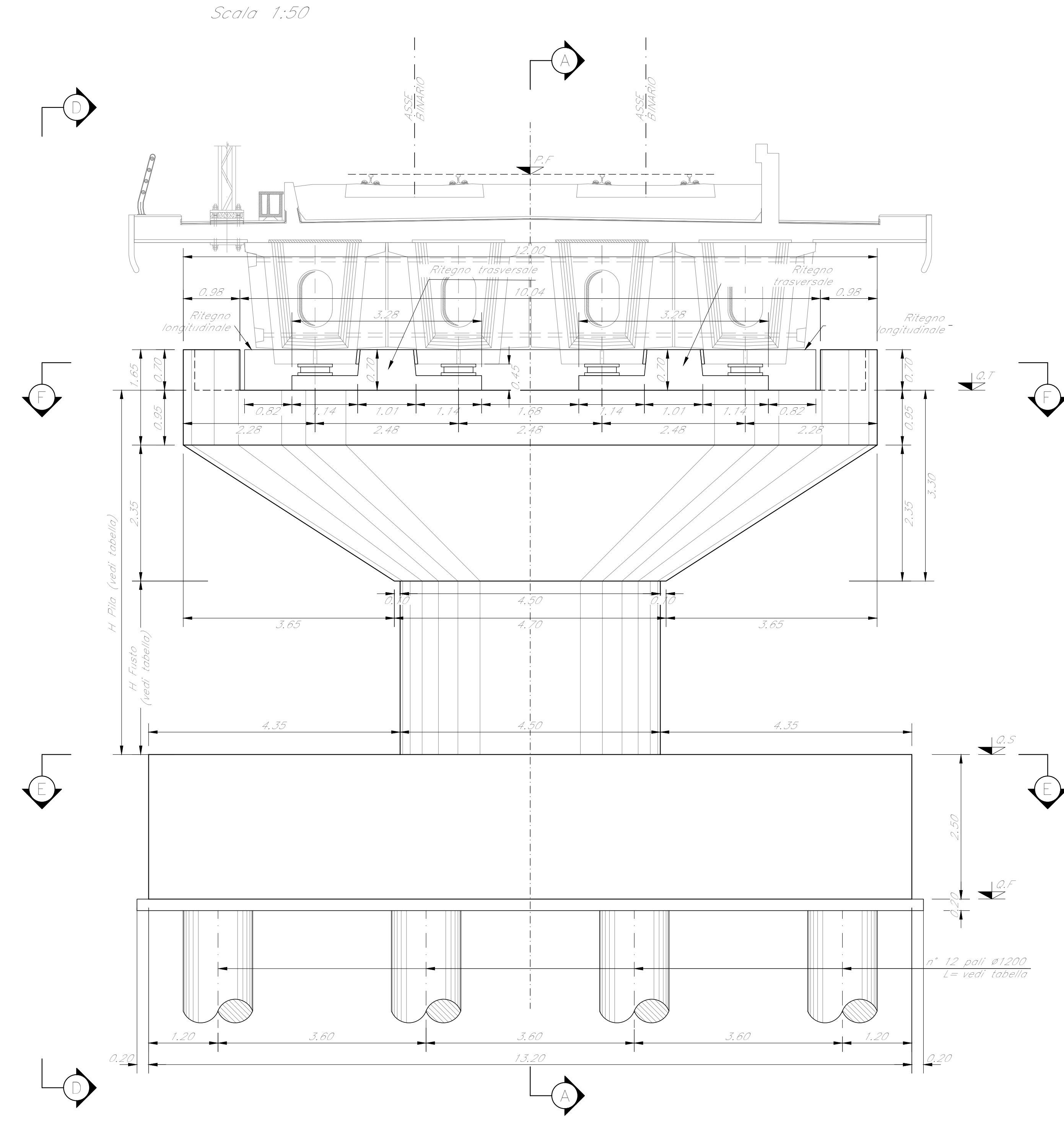

VISTA D-D  
Scala 1:50

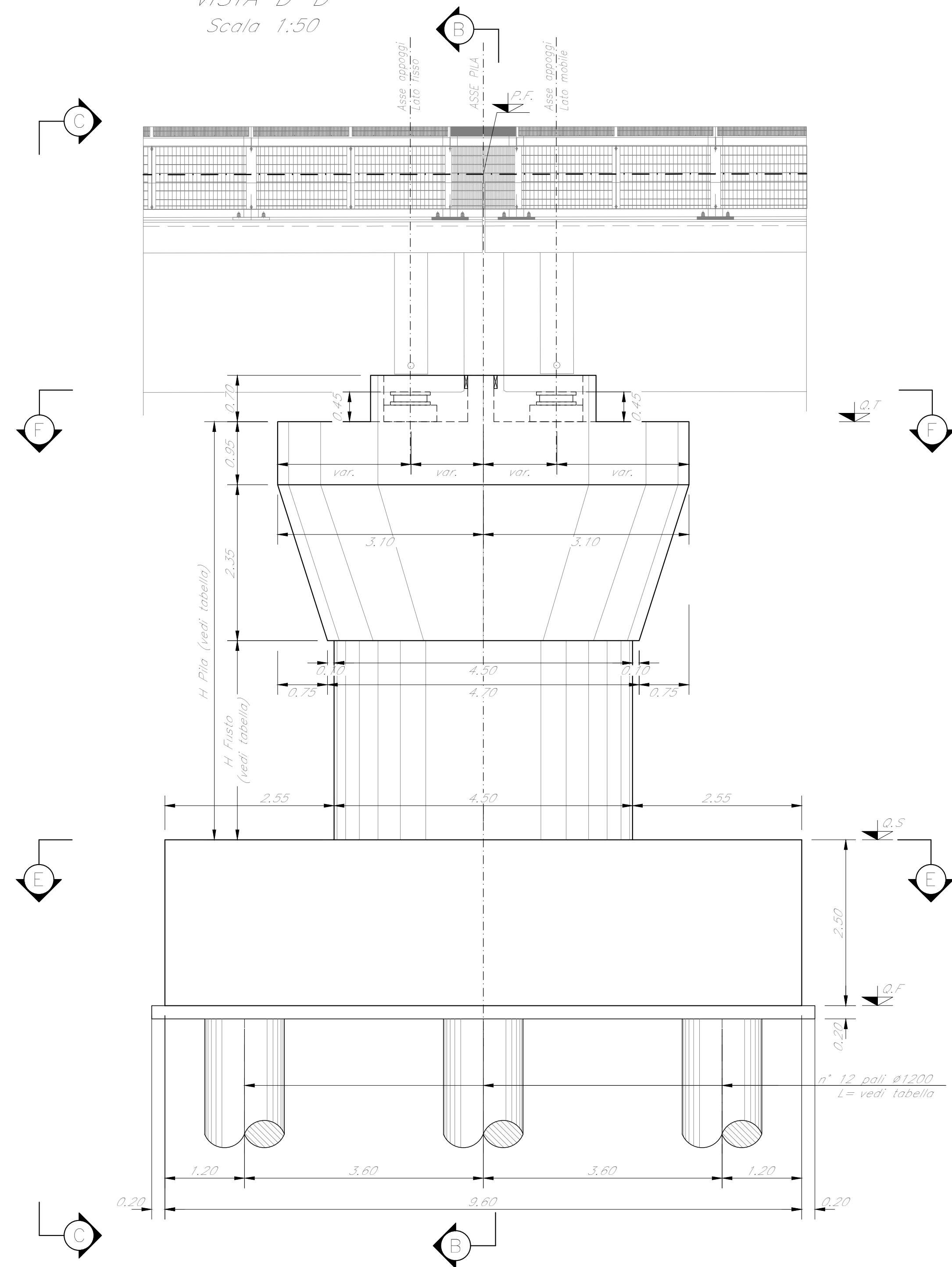

SEZIONE E-E  
Scala 1:50

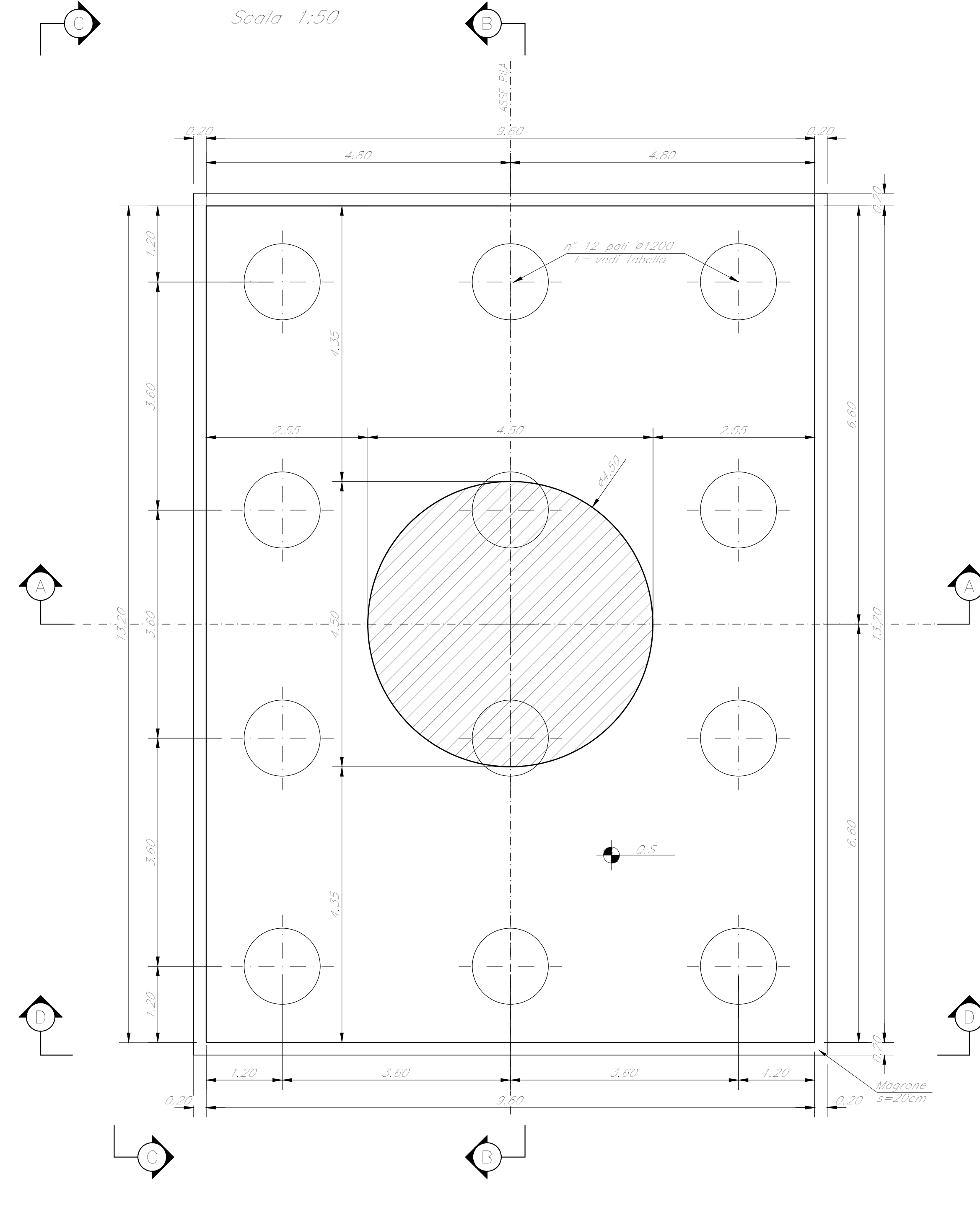

SEZIONE F-F  
Scala 1:50



TABELLA PILE (m)

Pila	P.F.	Q.T.	Q.S.	Q.F.	H. Fusto	H. Pila	L. Pila
P1	+339,28	+335,59	+327,25	+324,70	5,00	8,30	47,00
P2	+339,31	+335,59	+325,28	+322,78	7,00	10,30	47,00
P3	+339,34	+335,61	+325,81	+323,51	6,50	8,80	47,00

NOTE:  
1) Per la tabella materiali, note generali e incidere fare riferimento al documento RS3U4009ZV10705001 - Materiali e prescrizioni generali.  
2) V= 90mm

COMMITTEE: **RFI**  
RIF. FERROVIARIA ITALIANA  
GRUPPO FERROVIE DELLO STATO ITALIANO

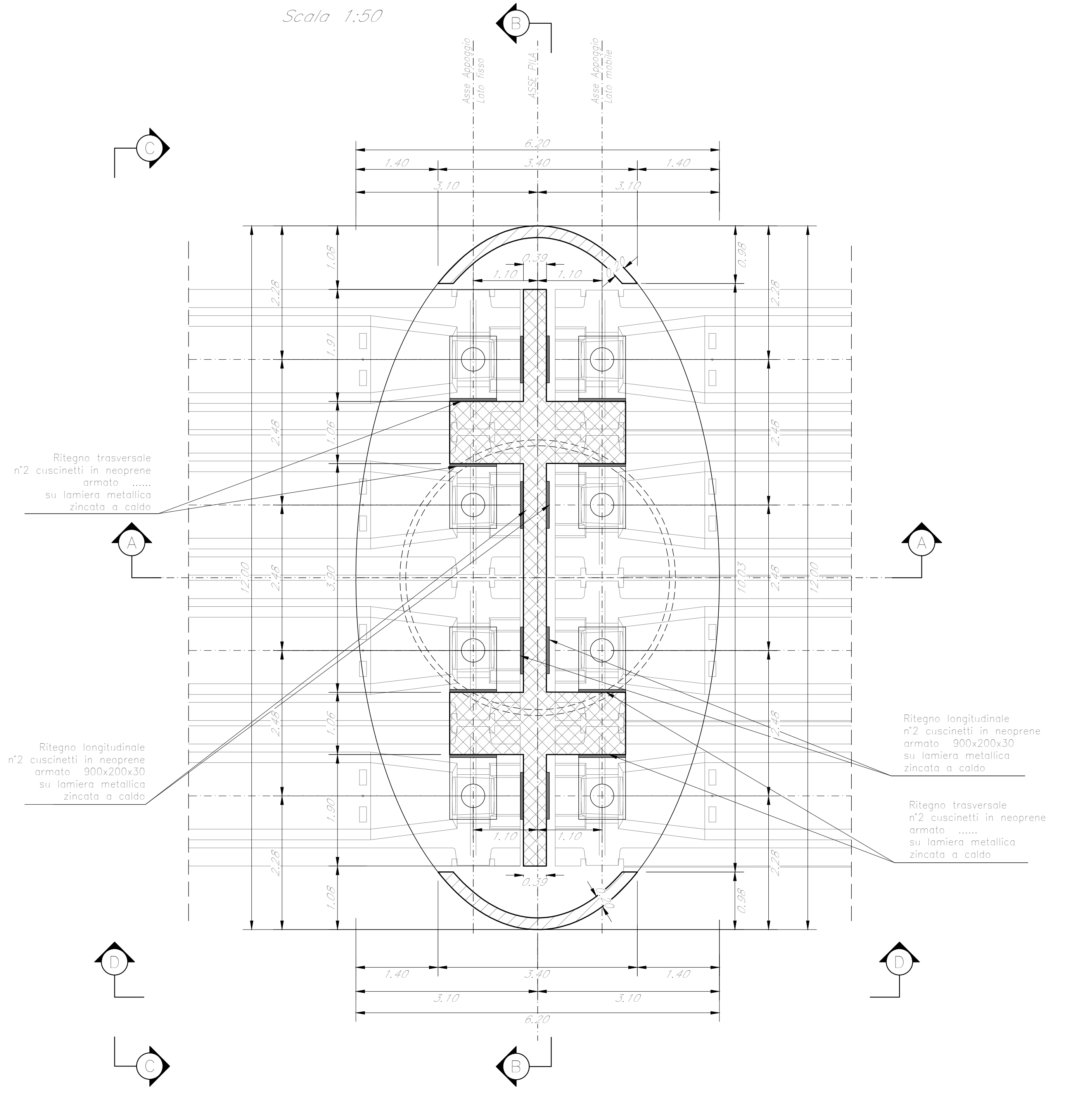
PROGETTAZIONE: **ITALFERR**  
GRUPPO FERROVIE DELLO STATO ITALIANO

DIRETTRICE FERROVIARIA MESSINA - CATANIA - PALERMO  
NUOVO COLLEGAMENTO PALERMO - CATANIA

U.O. OPERE CIVILI E GESTIONE DELLE VARIANTI

PROGETTO DEFINITIVO  
TRATTA CALTANISSETTA XIRBI - NUOVA ENNA (LOTTO 4A)

V107 - Viadotto ferroviario, Doppio Binario  
Carpenteria Pila P1, P2, P3

SCALA: **Varie**

COMMESSA LOTTO FASE ENTE TIPO DOC. OPERA/DISCIPLINA PROG. REV.

RS3U 40 D 09 BZ V10705 001 C

Rev.	Descrizione	Redatto	Data	Verificato	Data	Approvato	Data	Autorizzato Data
A	Emissione generale	G. Giamberini	Gen 2020	A. Fari	Gen 2020	A. Sanna	Gen 2020	A. Viscio Mag 2021
B	Emissione generale	G. Giamberini	Feb 2020	A. Fari	Feb 2020	A. Sanna	Feb 2020	
C	1° app e correzione CRUPP	G. Giamberini	Mag 2020	A. Fari	Mag 2020	A. Sanna	Mag 2020	