

SCHEMA SEMPLIFICATO
"STAZIONE DI ALLARME E CONTROLLO A DILUVIO"

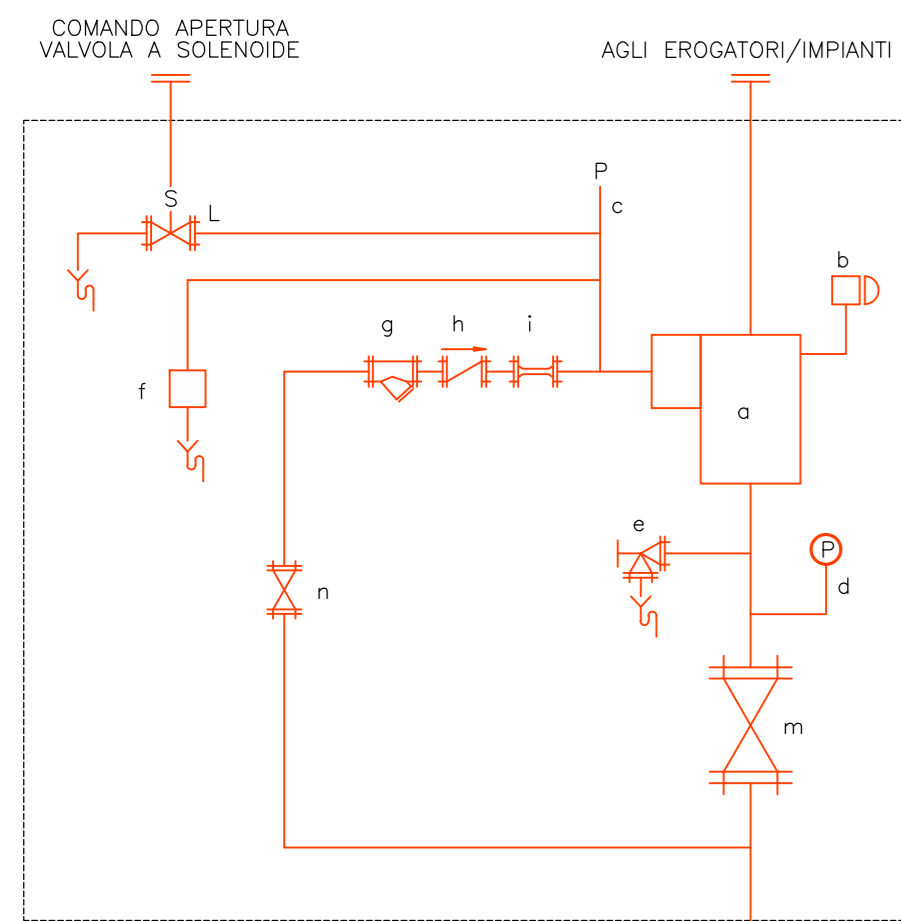

- a - valvola a diluio con via diretta con dispositivo di reset manuale esterno
- b - campana idraulica di allarme
- c - manometro acqua linea di attivazione
- d - manometro acqua linea di scarico
- e - valvola a globe ad angolo (scarico a principale)
- f - comando manuale di emergenza
- g - filtro ad Y
- h - valvola di ritegno
- i - restrizione
- m - saracinesca di intercettazione generale (n.a.)
- n - saracinesca di intercettazione alimentazione della camera a distanza (n.a.)

DETTAGLIO ①

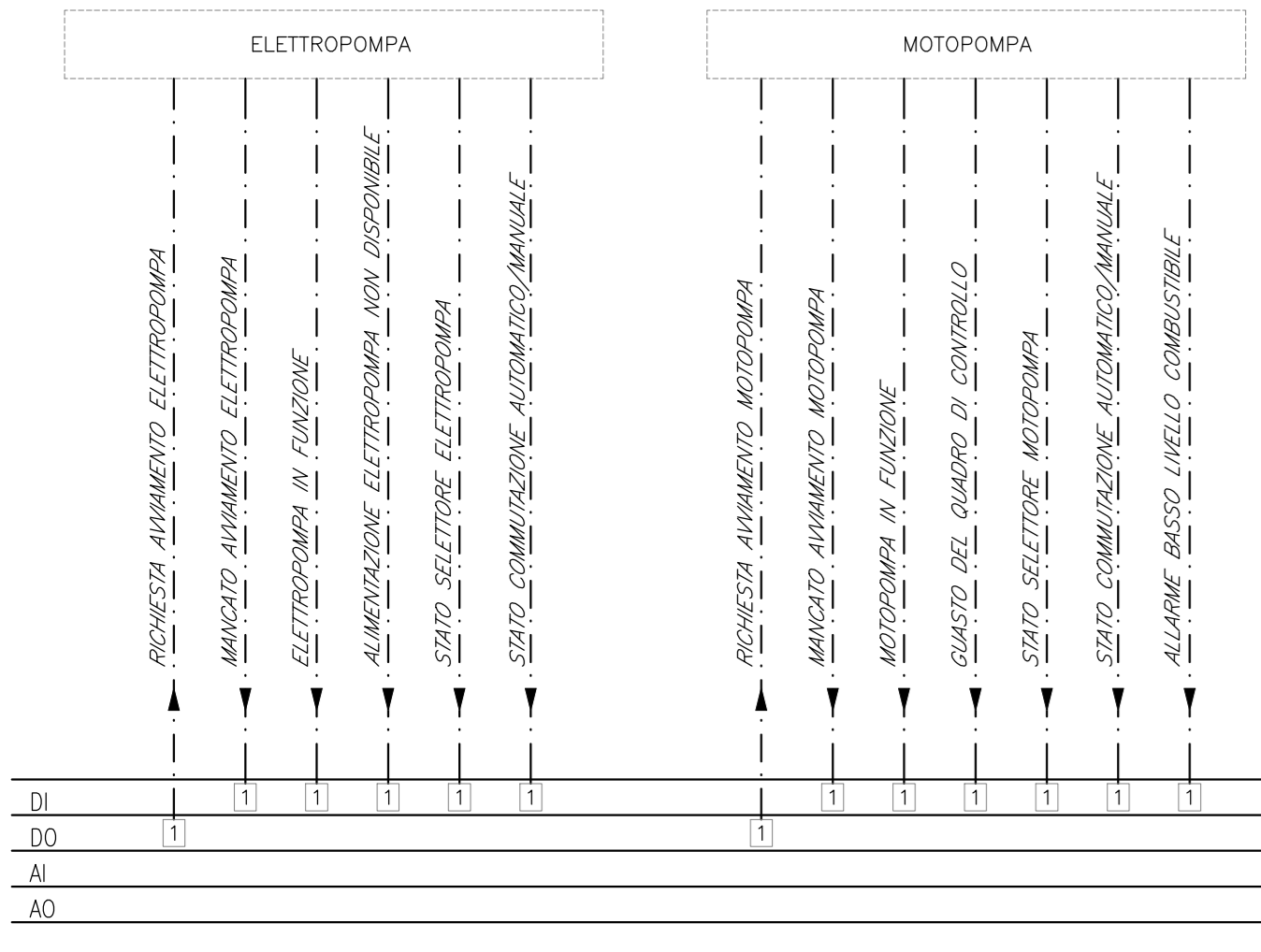

SCHEMA CONTROLLO
ELETTROPOMPA E MOTOPOMPA

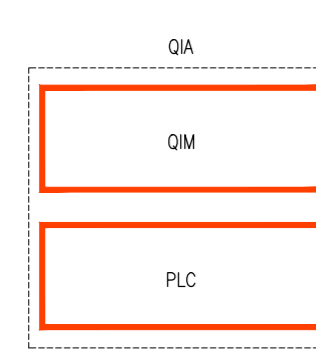

SCHEMA FUNZIONALE FFP

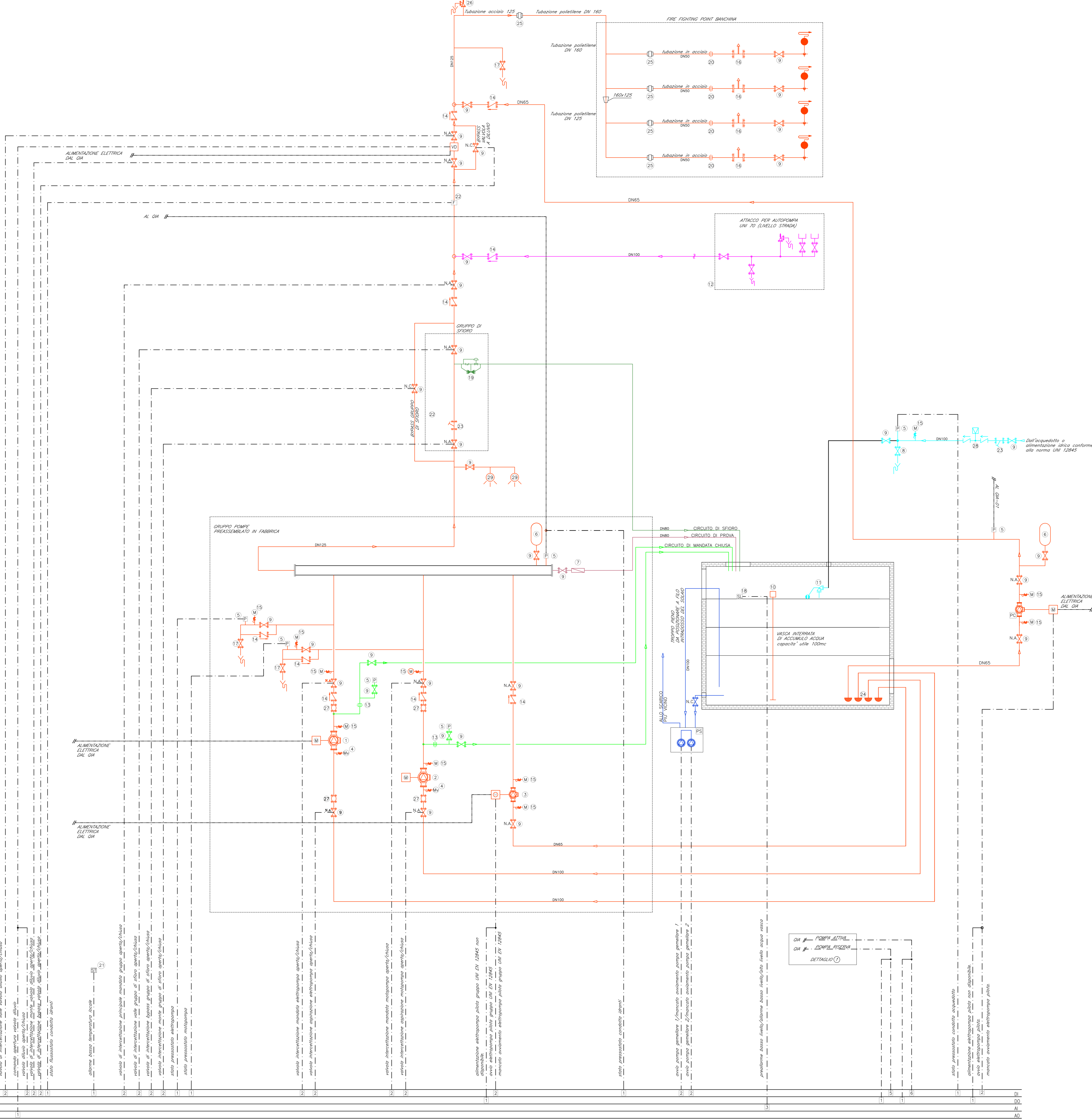

LEGENDA

| | |
|-----|----------------------------------------------------------------------------------------------------------------------------------------------------------|
| 1 | Elettropompa di servizio |
| 2 | Motopompa di servizio |
| 3 | Elettropompa di compensazione gruppo UNI EN 12845 |
| 4 | Manovastrometro |
| 5 | Pressostato |
| 6 | Saracinesca a membrana |
| 7 | Asimetro |
| 8 | Valvola a globo ad angolo |
| 9 | Valvola d'intercettazione |
| 10 | Misuratore di livello |
| 11 | Valvola a galleggiante |
| 12 | Gruppo attacco autopompa |
| 13 | Diaphragma di ricambio acqua |
| 14 | Valvola di ritegno |
| 15 | Manometro |
| 16 | Stato automatico aria |
| 17 | Rubinetto per lo svuotamento degli impianti |
| 18 | Sonda livello piezometrica |
| 19 | Valvola di sfioro |
| 20 | Riduttore di pressione idranti |
| 21 | Sonda temperatura locale |
| 22 | Flussostato |
| 23 | Timo |
| 24 | Valvola di fondo + succhiuso |
| 25 | Giunto di transizione |
| 26 | Valvola antipulsione del colpo d'ariete |
| 27 | Giunto antivibrante |
| 28 | Disconnettore |
| 29 | Segno sprinkler |
| PS | ELETTROPOMPA SEGNELLI SVUOTAMENTO VASCA PORTATA: 10 M3/H PREVALENZA: 7 M.C.A. |
| PC | ELETTROPOMPA COMPENSAZIONE PORTATA: 20 L/MIN PREVALENZA: 12 M.C.A. |
| GP | GRUPPO DI POMPAIOGGIO FIRE FIGHTING POINTS (UNI EN 12845) - ELETTROPOMPA - MOTOPOMPA - ELETTROPOMPA DI COMPENSO PORTATA: 800 L/MIN PREVALENZA: 94 M.C.A. |
| QIA | Quadro elettrico a servizio del gruppo di pompaggio (GM) + unità periferica di controllo (PLC) tirante a muro DN 45 |
| ⚡ | Stazione di allarme e controllo a diluio |
| — | CIRCUITO FFP |
| — | CIRCUITO DI SFIORO |
| — | CIRCUITO DI PROVA |
| — | CIRCUITO ATTACCO UNI PD AUTOPOMPA VSF |
| — | CIRCUITO MANDATA CHIUSA |
| — | CIRCUITO SPRINKLER IN CENTRALE |
| — | CIRCUITI POMPE SERVINA + TROPPO PIENO + SVUOTAMENTO VASCA |
| — | MARMITA DI SCARICO FUMI DALLA MOTOPOMPA |

NOTE

La pompa di compensazione è attivata dal GM in base al segnale proveniente dal pressostato installato sul collettore di mandata.

Le tubazioni saranno:

- in acciaio rivestito internamente con resina epossidica per i tratti stativi o non stativi;
- in pezzi PE100 nei tratti interati o annessi direttamente nel manichello.

Nel passaggio da acciaio a pezzi e viceversa sarà previsto un punto di transizione posto in apposito pannello.

La linea acqua sarà dotata di valvola a diluio posta prima della portata del locale. La valvola sarà attivata sia localmente che da remoto e servirà ad evitare l'attivazione del sistema prima dell'insurrezione della linea o in caso di zona servita.

Il locale sarà realizzato secondo norma UNI 11292.

Sarà prevista una rete sprinkler dipendente direttamente dal collettore principale, a protezione dei gruppi pompa.

Eventuali sversamenti all'interno del locale pompe saranno convogliati all'interno di un pannello per permettere il drenaggio all'interno del locale sarà presente un ulteriore gruppo di pompaggio collocato in un pannello per lo svuotamento della vasca.

I tratti di tubazione esterni dovranno essere isolati e protetti con cavo termoisolante.

COMMITTENTE:
R.F.I. R.F.E. FERROVIARIA ITALIANA
GRUPPO FERROVIE DELLO STATO ITALIANE

PROGETTAZIONE:
ITALFERR
GRUPPO FERROVIE DELLO STATO ITALIANE

DIRETTRICE FERROVIARIA MESSINA - CATANIA - PALERMO
NUOVO COLLEGAMENTO PALERMO - CATANIA
U.O. IMPIANTI INDUSTRIALI E TECNOLOGICI
PROGETTO DEFINITIVO
TRATTA CALTANISSETTA IIRBI - NUOVA ENNA (LOTTO 4A)

PGE13+041. Impianti meccanici - Fire fighting points. Schema funzionale dell'impianto.

SCALA:

| | | | | | | | |
|----------|-------|------|------|-----------|-----------------|--------|------|
| COMMESSA | LOTTO | FASE | ENTE | TIPO DOC. | OPERADISCIPLINA | PROGR. | REV. |
| R3S3U | 40 | 0 | 17 | DX | IT1007 | 001 | A |

| Rev. | Descrizione | Redatto | Data | Verificato | Data | Approvato | Data | Autorizzato Data |
|------|----------------------|---------|------|------------|------|-----------|------|------------------|
| A | Emissione Esecutoria | | 2019 | | 2019 | | 2019 | 2019 |

File: R3SU.4.0.D.17.DX.IT.10.0.7.001A.DWG n. Etab.: 17_136