

SCHEMA SEMPLIFICATO  
"STAZIONE DI ALLARME E CONTROLLO A DILUVIO"

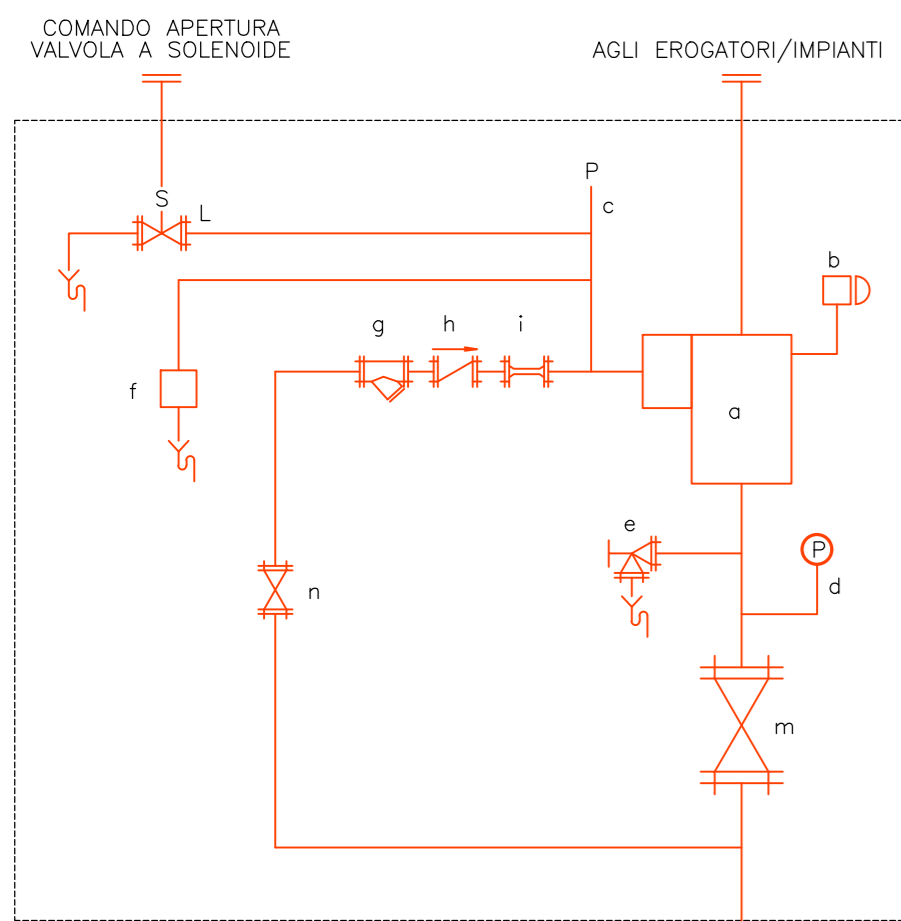

- ALIMENTAZIONE IDRICA DAL GRUPPO POMPE
- a - valvola a diluio con via diretta con dispositivo di reset manuale esterno
  - A - campana idraulica di allarme
  - c - manometro acqua linea di attivazione
  - d - manometro acqua linea di scarico
  - e - valvola a globe ad angolo (scarico a principale)
  - f - comando manuale di emergenza
  - g - filtro ad Y
  - h - valvola di ritegno
  - i - restrizione
  - l - valvola a solenoide
  - m - saracinesca di intercettazione generale (n.a.)
  - n - saracinesca di intercettazione alimentazione della camera a diluio (n.a.)

DETTAGLIO ①

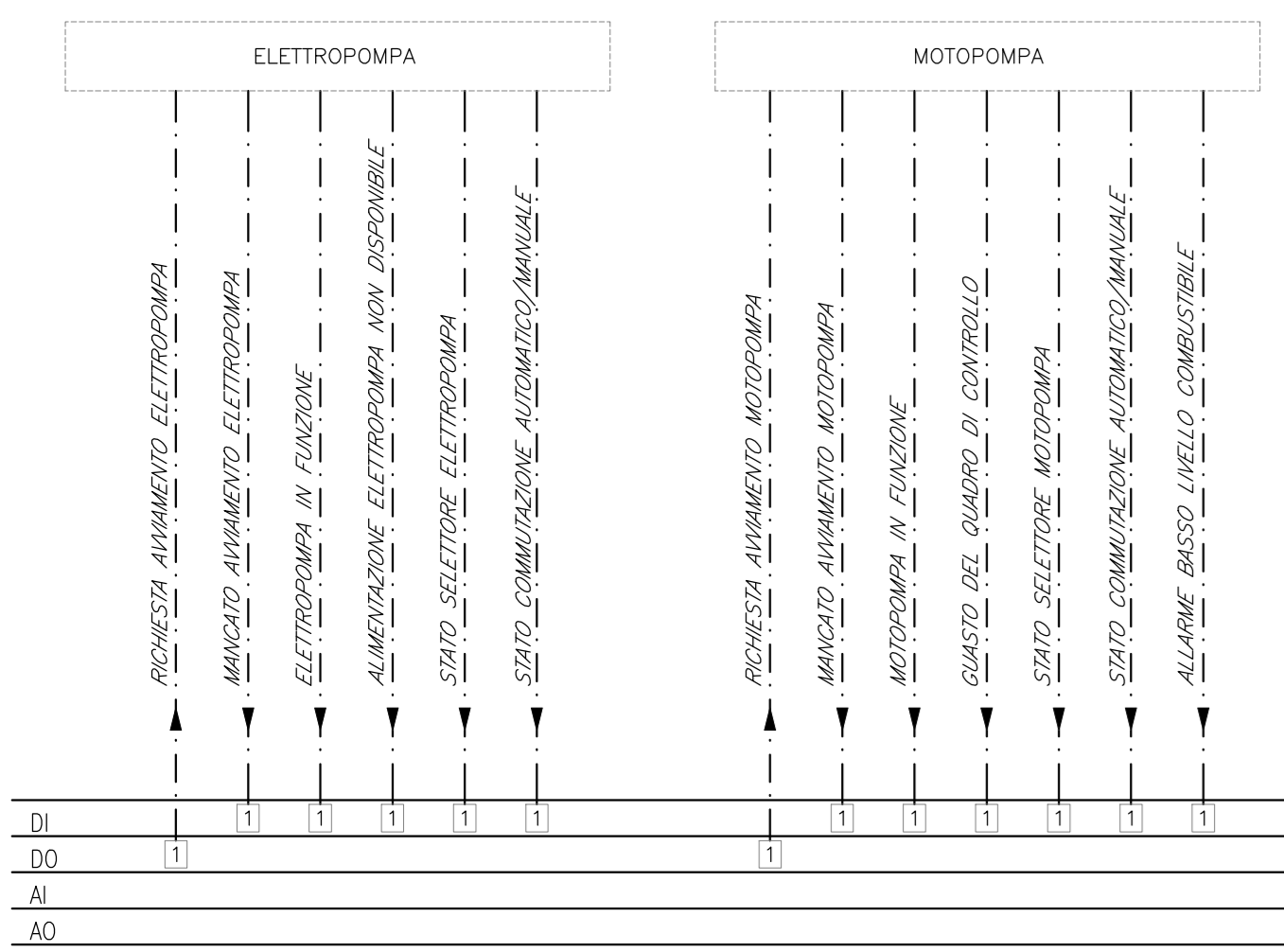

SCHEMA CONTROLLO  
ELETTROPOMPA E MOTOPOMPA

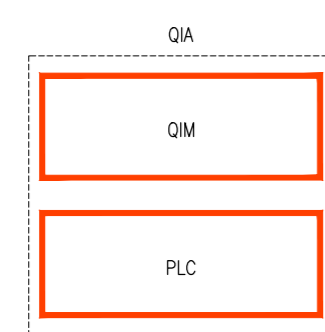

SCHEMA FUNZIONALE FFP

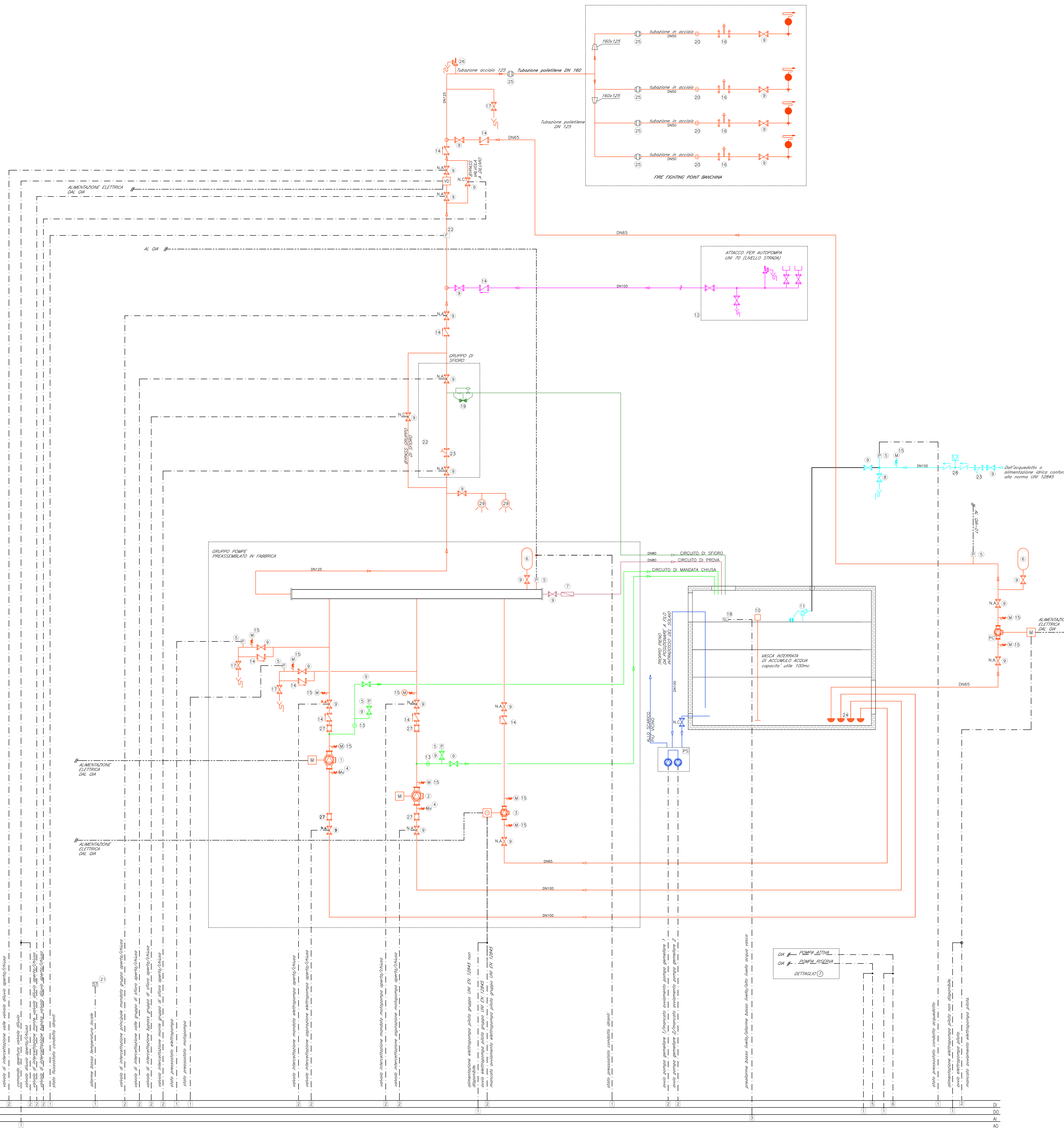

LEGENDA

|     |  |
|-----|--|
| 1   | Elettropompa di servizio   |
| 2   | Motopompa di servizio  |
| 3   | Elettropompa di compensazione gruppo UNI EN 12845  |
| 4   | Manovellatore  |
| 5   | Pressostato  |
| 6   | Saracinesca a membrana   |
| 7   | Asse   |
| 8   | Valvola a globo ad angolo  |
| 9   | Valvola d'intercettazione  |
| 10  | Misuratore di livello  |
| 11  | Valvola a galleggiante   |
| 12  | Gruppo attacco autopompa   |
| 13  | Diaphragma di ritegno acqua  |
| 14  | Valvola di ritegno   |
| 15  | Manometro  |
| 16  | Sfioro automatico aria   |
| 17  | Rubinetto per lo svuotamento degli impianti  |
| 18  | Sonda livello piezometrica   |
| 19  | Valvola di sfioro  |
| 20  | Riduttore di pressione idranti   |
| 21  | Sonda temperatura locale   |
| 22  | Flussostato  |
| 23  | Tubo   |
| 24  | Valvola di fondo + succhiatore   |
| 25  | Giunto di transizione  |
| 26  | Valvola anticavitica del colpo d'ariete  |
| 27  | Giunto antilibrante  |
| 28  | Disconnettore  |
| 29  | Segno sprinkler  |
| PS  | ELETTROPOMPE SEGNELLI SVUOTAMENTO VASCA PORTATA: 10 M3/H PREVALENZA: 7 M.C.A.  |
| PC  | ELETTROPOMPA COMPENSAZIONE PORTATA: 20 L/MIN PREVALENZA: 12 M.C.A.   |
| QP  | GRUPPO DI POMPAGGIO FIRE FIGHTING POINTS (UNI EN 12845) - ELETTROPOMPA - MOTOPOMPA - ELETTROPOMPA DI COMPENSO PORTATA: 800 L/min PREVALENZA: 94 M.C.A. |
| QIA | Quadro elettrico a servizio del gruppo di pompaggio (QM) + unità periferica di controllo (PLC) tirante a muro DN 45                                    |
| ⊕   | Stazione di allarme e controllo a diluio   |
| —   | CIRCUITO FFP   |
| —   | CIRCUITO DI SFIORO   |
| —   | CIRCUITO DI PROVA  |
| —   | CIRCUITO ATTACCO UNI PD AUTOPOMPA VSF  |
| —   | CIRCUITO MANDATA CHIUSA  |
| —   | CIRCUITO SPRINKLER IN CENTRALE   |
| —   | CIRCUITI POMPE SERVITA + TROPPO PIENO + SVUOTAMENTO VASCA  |
| —   | MARMITA DI SCARICO FUMI DALLA MOTOPOMPA  |

NOTE

La pompa di compensazione è attivata dal QIA in base al segnale proveniente dal pressostato installato sul collettore di mandata.

Le tubazioni saranno:

- in acciaio rivestito internamente con resina epossidica per i tratti stativi o non stativi;
- in pezzi PE100 nei tratti interati o annessi direttamente nel manichione.

Nel passaggio da acciaio a pezzi e viceversa sarà previsto un punto di transizione posto in agguato al pannello.

La linea acqua sarà dotata di valvola a diluio posta prima della partecola del locale. La valvola sarà attivata sia localmente che da remoto e servirà ad evitare l'attivazione del sistema prima dell'aver avuto la tensione delle linee aree della zona servita.

Il locale sarà realizzato secondo norma UNI 11292.

Sarà prevista una rete sprinkler dipendente direttamente dal collettore principale, a protezione dei gruppi pompa.

Eventuali sversamenti all'interno del locale pompe saranno convogliati all'interno di un pannello per permettere il drenaggio all'interno del quale sarà presente un ulteriore gruppo di pompaggio collegato in un pannello per lo svuotamento della vasca.

I tratti di tubazione esterni dovranno essere isolati e protetti con cavo sovrappeso.

COMMITTENTE: **RFI** RETE FERROVIARIA ITALIANA GRUPPO FERROVIE DELLO STATO ITALIANE

PROGETTAZIONE: **ITALFERR** GRUPPO FERROVIE DELLO STATO ITALIANE

DIRETTRICE FERROVIARIA MESSINA - CATANIA - PALERMO

NUOVO COLLEGAMENTO PALERMO - CATANIA

U.O. IMPIANTI INDUSTRIALI E TECNOLOGICI

PROGETTO DEFINITIVO

TRATTA CALTANISSETTA XIRBI - NUOVA ENNA (LOTTO 4A)

PGEP 00+356. Impianti meccanici - Fire fighting points. Schema funzionale dell'impianto.

SCALA: \_\_\_\_\_

| COMMESSA | LOTTO | FASE | ENTE | TIPO DOC. | OPERADISCIPLINA | PROGR. | REV. |
|----------|-------|------|------|-----------|-----------------|--------|------|
| RS3U     | 40    | D    | 17   | DX        | IT0207          | 001    | A    |

| Rev. | Descrizione       | Redatto   | Data       | Verificato | Data       | Approvato | Data       | Autorizzato Data     |
|------|-------------------|-----------|------------|------------|------------|-----------|------------|----------------------|
| A    | Emissione Consola | C. Merone | 2019/02/20 | M. Geronzi | 2019/02/20 | A. Falchi | 2019/02/20 | A. Falchi 2019/02/20 |

File: RS3U.4.0.D.17.DX.IT.02.07.001.A.DWG n. Elab.: 17\_58