

SASSARI 01 "PICASSO" - SCHEMA UNIFILARE GENERALE DI SE

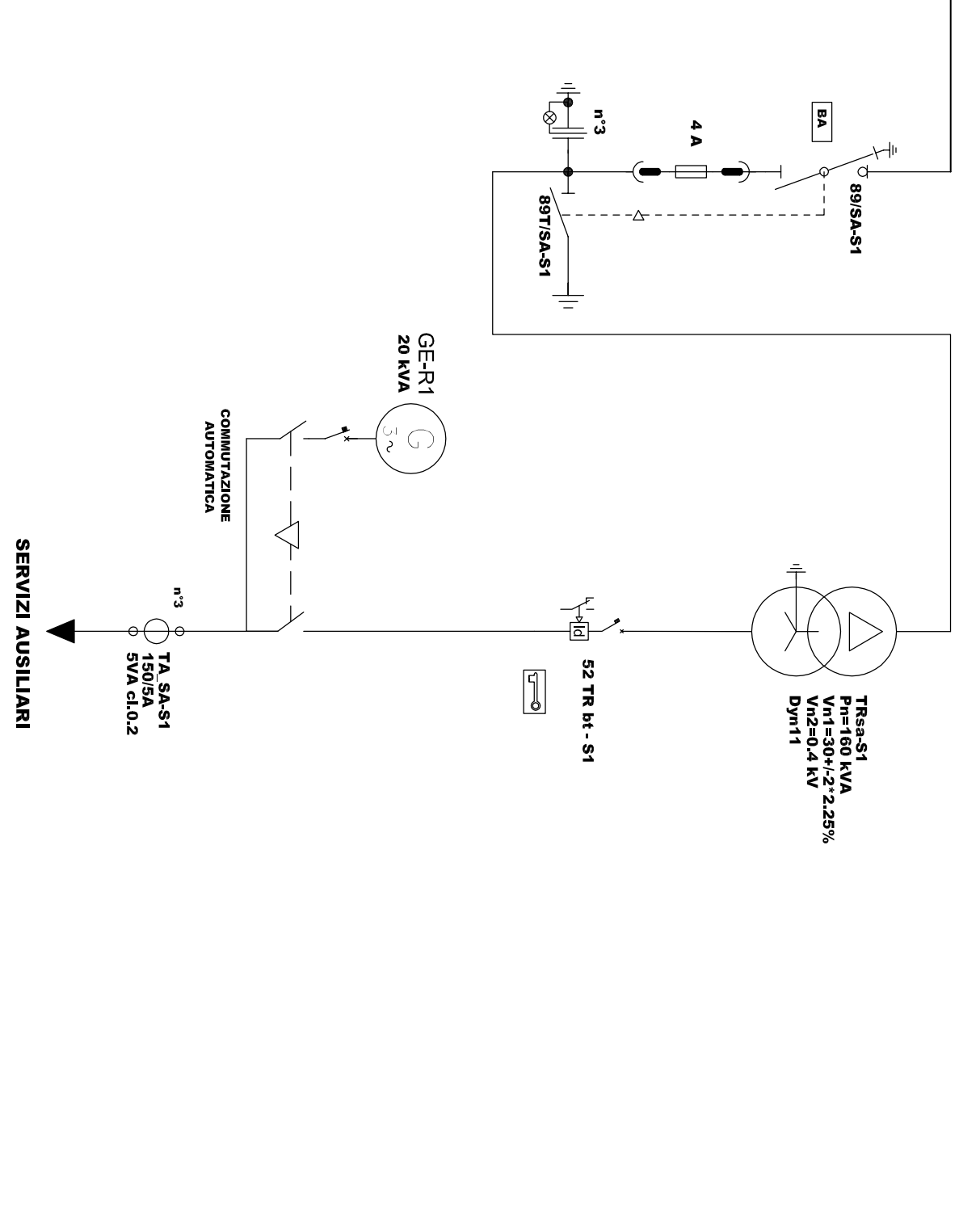

SASSARI 01 - QUADRO MT DI SOTTOSTAZIONE - In=2000[A] Vn=30[kV] 16[kA] 1[sec]

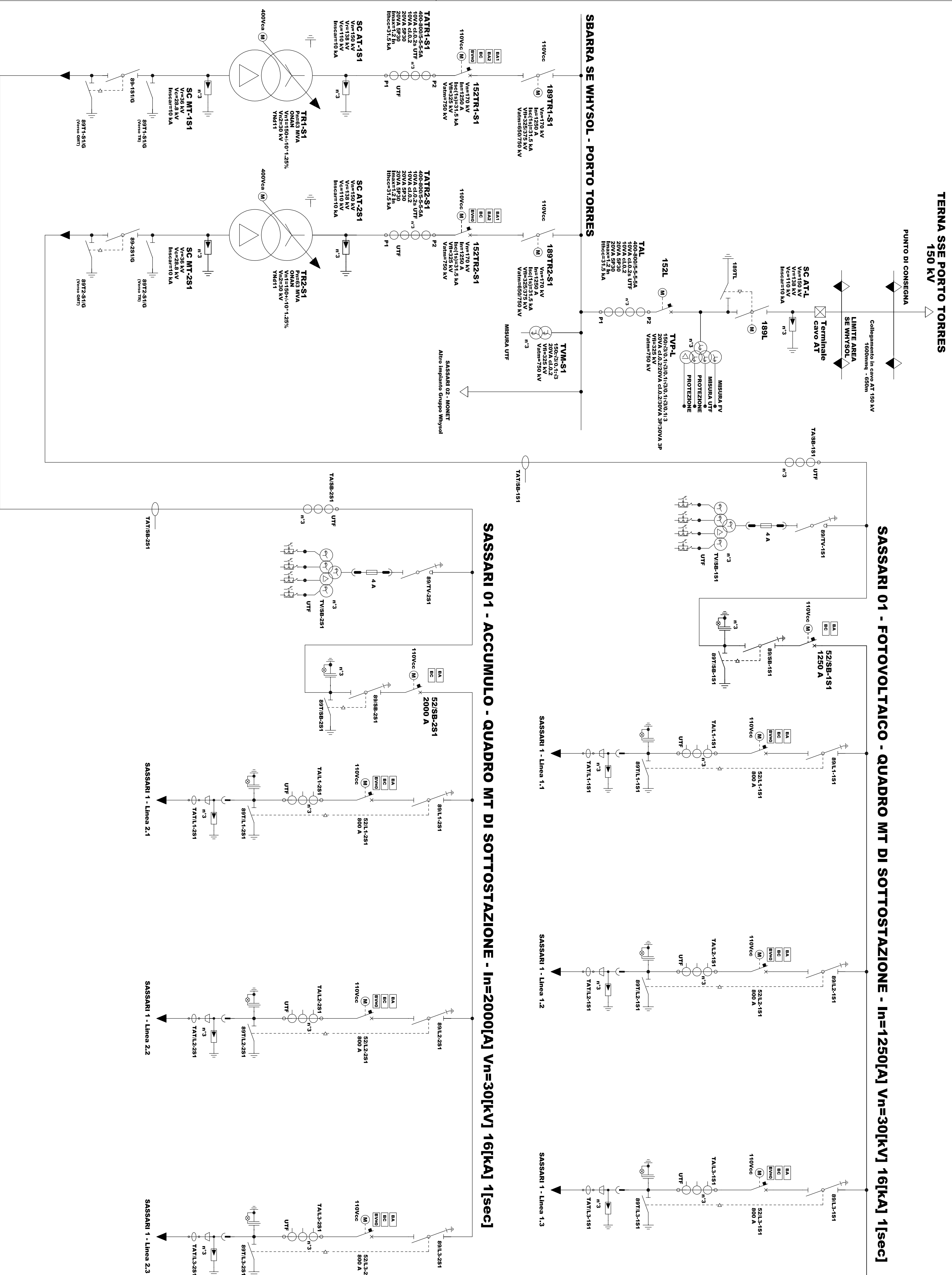
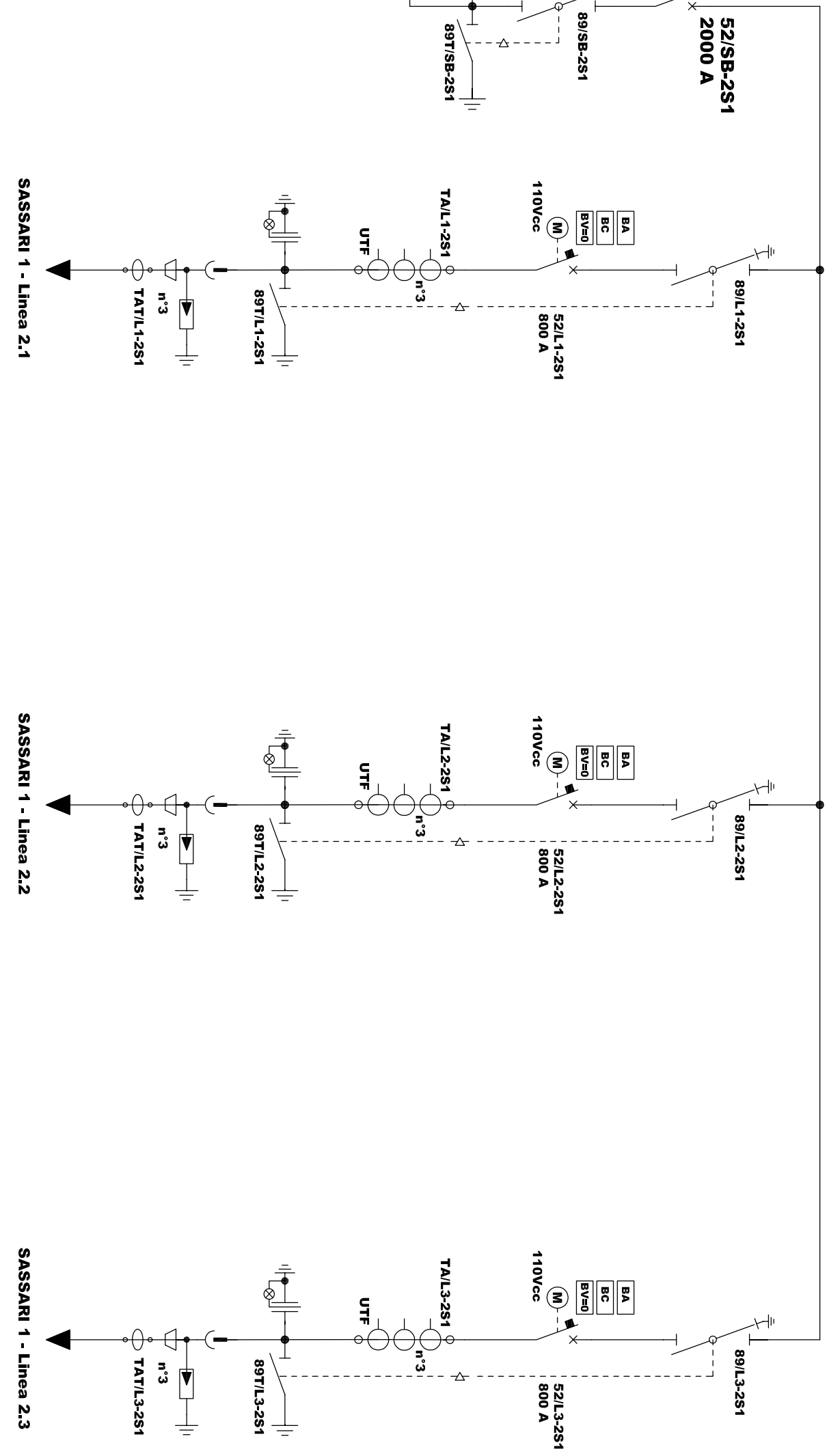

LEGENDA SIMBOLI

	INTERMITTENZE AUTOMATICO CORTOCIRCUITO
	DISCONNESSIONE
	INTERMITTENZE EMERGENZA SOSTITUZIONE
	INTERMITTENZE EMERGENZA SOSTITUZIONE INFORMATICO
	CONTATTI DI EMERGENZA ATTIVA E RELATIVA BIPOLARE
	REGOLAZIONE
	TRASFORMAZIONE ELETTRICA
	TRASFORMAZIONE IN TENSIONE - TV
	NUMERI

LEGENDA BOBINE

	BOBINA DI APERTURA
	BOBINA DI CHIUSURA
	BOBINA A MANICAZIONE IN TENSIONE
	VARITORE SOTTO CARICO

COMUNE DI PORTO TORRES
 PROVINCIA DI SASSARI
 REGIONE SARDEGNA

PROGETTO DEFINITIVO
 STAZIONE ELETTRICA CONDIVISA
 DI TRASFORMAZIONE ATIMT E CONNESSIONE ALLA RTN
 ACCUMULO

COMITENTE: **Whysol-E Sviluppo S.r.l.**
 Via Meravigli, 3
 Milano (MI) - 20123

PROGETTISTA: **Whysol-E Sviluppo S.r.l.**
 DIRETTORE LAVORI: **INPIRESA**

GRUPPO DI PROGETTAZIONE:
SINERGIE
 SINERGIE SERVIZI
 Via Meravigli, 3
 Milano (MI) - 20123

REV.	DATA	EMISSIONE	G.N.	REVISIONE	G.N.	REVISIONE	G.N.
0	03/2021	EMISSIONE	G.N.	REVISIONE	G.N.	REVISIONE	G.N.

OGGETTO				TAVOLA	
SL - SASSARI 01 "PICASSO"				1 di 1	
SCHEMA UNIFILARE GENERALE				REV. 0	
COMMESSA	FILE	SCALA	PROGETTISTA	REVISIONE	
WHY_SSR1	WHY_SSR1_SL01	-	G.N.	G.N.	

NOTA: Il presente schema non può tenere conto di evoluzioni tecnologiche, né di modifiche impiantistiche valutabili solo ed esclusivamente in fase esecutiva