

# REGIONE SARDEGNA

Provincia della Città Metropolitana di Cagliari (CA)

## COMUNE DI VILLASOR



REV.	DESCRIZIONE	DATA	REDATTO	CONTROL.	APPROV.
1	EMISSIONE PER ENTI ESTERNI	24/09/21	FURNO C. BASSO G.	FURNO C.	NASTASI A.
0	EMISSIONE PER COMMENTI	12/07/21	FURNO C. BASSO G.	FURNO C.	NASTASI A.

Committente:

**IBERDROLA RENOVABLES ITALIA S.p.A.**



Sede legale in Piazzale dell'Industria, 40, 00144, Roma  
Partita I.V.A. 06977481008 – PEC: iberdrolarenovablesitalia@pec.it

Società di Progettazione:

*Ingegneria & Innovazione*



Via Jonica, 16 – Loc. Belvedere – 96100 Siracusa (SR) Tel. 0931.1663409  
Web: [www.antexgroup.it](http://www.antexgroup.it) e-mail: [info@antexgroup.it](mailto:info@antexgroup.it)

Progetto:

**PARCO EOLICO DI "VILLASOR"**

Progettista/Resp. Tecnico:

Dott. Ing. Cesare Furno  
Ordine degli Ingegneri  
della Provincia di Catania  
n° 6130 sez. A

Elaborato:

DISCIPLINARE DESCRITTIVO ELEMENTI TECNICI

Progettista elettrico:

Dott. Ing. Giuseppe Basso  
Ordine degli Ingegneri  
della Provincia di Siracusa  
n° 1860 sez. A

Scala:

NA

Nome DIS/FILE:

C20018S05-PD-RT-14-01

Allegato:

1/1

F.to:

A4

Livello:

**DEFINITIVO**

*Il presente documento è di proprietà della ANTEX GROUP srl.*

*È vietato la comunicazione a terzi o la riproduzione senza il permesso scritto della suddetta.*



*La società tutela i propri diritti a rigore di Legge.*



## INDICE

1	PREMESSA.....	4
2	GENERALITA' .....	5
2.1	Descrizione generale .....	5
2.2	Oggetto dei lavori.....	5
3	COMPONENTI DELL'IMPIANTO.....	5
3.1	Scavi.....	5
3.2	Plinto di fondazione.....	6
3.3	Torre di sostegno.....	10
3.4	Rotore .....	11
3.5	Navicella.....	15
3.6	Sistema di controllo e sistema elettrico .....	17
3.7	Sistemi di sicurezza .....	18
3.8	Protezione da fulmini e sovratensioni, compatibilità elettromagnetica (EMC).....	18
4	DATI TECNICI TURBINE.....	19
5	SPECIFICA TECNICA CAVI MT DI COLLEGAMENTO.....	26
5.1	Messa a terra dello schermo dei cavi MT .....	29
5.2	Giunti e terminali per cavi MT .....	30
6	SPECIFICA TECNICA CABINA ELETTRICA.....	30
7	SPECIFICA TECNICA QUADRI MT.....	31
8	SISTEMA DI PROTEZIONE E CONTROLLO .....	32
8.1	Descrizione del sistema di protezione, comando e controllo.....	32
9	SISTEMA SERVIZI AUSILIARI .....	35
9.1	Sistema di distribuzione in corrente alternata.....	35
9.2	Caratteristiche del trasformatore di distribuzione.....	35
9.3	Caratteristiche e composizione del quadro BT in corrente alternata .....	36
9.4	Sistema di distribuzione in corrente continua.....	36
10	CAVI BT.....	38
10.1	Illuminazione normale e forza motrice della cabina di consegna.....	38
10.2	Illuminazione di emergenza.....	38
10.3	Impianto di controllo accessi ed intrusione .....	39

11	RETE DI TERRA.....	39
11.1	Rete di terra aerogeneratori .....	40
11.2	Rete di terra connessione aerogeneratori .....	41
11.3	Rete di terra cabina di consegna .....	41

	<p align="center"><b>PARCO EOLICO DI "VILLASOR"</b></p> <p align="center">DISCIPLINARE DESCRITTIVO ELEMENTI TECNICI</p>			
		24/09/2021	REV: 1	Pag.4

## 1 PREMESSA

Su incarico di IBERDROLA Renovables Italia S.p.A., la società Antex Group Srl ha redatto il progetto definitivo relativo alla realizzazione di un impianto eolico nei comuni di Villasor, nella provincia della Città Metropolitana di Cagliari.

Il progetto prevede l'installazione di n. 10 nuovi aerogeneratori con potenza unitaria di 5,6 MW, per una potenza complessiva di impianto di 56 MW.

Gli aerogeneratori saranno collegati alla nuova Stazione di trasformazione Utente, posta nel comune di Villasor (CA), tramite cavidotti interrati con tensione nominale pari a 30 kV.

La stazione di trasformazione utente riceverà l'energia proveniente dall'impianto eolico a 30 kV e la eleverà alla tensione di 150 kV.

Tutta l'energia elettrica prodotta verrà ceduta alla rete tramite collegamento in antenna a 150 kV, previa condivisione dello stallo in stazione con altri produttori, su un nuovo stallo a 150 kV da realizzare presso la Stazione Elettrica (SE) di Trasformazione a 220/150 kV della RTN, denominata "Villasor", la cui autorizzazione è oggetto di altra iniziativa (benessere requisiti tecnici richiesto da altro produttore nominato capofila in sede di tavolo tecnico con Terna).

Le attività di progettazione definitiva e di studio di impatto ambientale sono state sviluppate dalla società di ingegneria Antex Group Srl.

Antex Group Srl è una società che fornisce servizi globali di consulenza e management ad Aziende private ed Enti pubblici che intendono realizzare opere ed investimenti su scala nazionale ed internazionale.

È costituita da selezionati e qualificati professionisti uniti dalla comune esperienza professionale nell'ambito delle consulenze ingegneristiche, tecniche, ambientali e gestionali.

Sia Antex che Iberdrola pongono a fondamento delle attività e delle proprie iniziative, i principi della qualità, dell'ambiente e della sicurezza come espressi dalle norme ISO 9001, ISO 14001 e OHSAS 18001 nelle loro ultime edizioni.

Difatti, in un'ottica di sviluppo sostenibile proprio e per i propri clienti e fornitori, le Aziende citate posseggono un proprio Sistema di Gestione Integrato Qualità-Sicurezza-Ambiente.

## 2 GENERALITA'

### 2.1 Descrizione generale

L'aerogeneratore è una macchina che sfrutta l'energia cinetica posseduta del vento, per la produzione di energia elettrica. Un insieme di più aerogeneratori, dislocati in una determinata area e collegati tra loro tramite una rete di cavidotti, costituisce un parco eolico a sua volta collegato ad una Stazione Elettrica dove viene fatta confluire tutta l'energia prodotta per poi essere distribuita alla Rete Elettrica Nazionale.

L'energia eolica è una fonte rinnovabile, in quanto non richiede alcun tipo di combustibile, ma utilizza l'energia cinetica del vento non provocando emissioni dannose per l'uomo e per l'ambiente.

Gli aerogeneratori previsti in progetto sono costituiti da quattro elementi principali:

- Plinto di fondazione;
- Torre di sostegno;
- Navicella con organi meccanici di trasmissione;
- Rotore a tre pale.

La fondazione ancora la turbina, contribuendo a scaricare su di esso tutte le forze agenti su di esso. La torre sostiene la navicella e smorza le forze provocate dalla rotazione delle pale e dall'orientamento della navicella. La navicella contiene tutte le apparecchiature necessarie alla conversione dell'energia del vento (meccanica) in energia elettrica: l'albero lento, il moltiplicatore di giri, l'albero veloce, il generatore elettrico, il trasformatore BT/MT, il sistema di controllo e gli ausiliari.

### 2.2 Oggetto dei lavori



Oggetto del presente documento è la descrizione, sulla base delle specifiche tecniche, di tutti i contenuti prestazionali tecnici degli elementi previsti nel progetto. Il disciplinare contiene, inoltre, la descrizione, anche sotto il profilo estetico, delle caratteristiche, della forma e delle principali dimensioni dell'intervento, dei materiali e di componenti previsti nel progetto.

## 3 COMPONENTI DELL'IMPIANTO

### 3.1 Scavi

L'area interessata dalla realizzazione del parco eolico sarà oggetto di scavi per l'esecuzione delle opere di fondazione delle torri, dei manufatti a servizio dell'impianto, per la posa dei cavi elettrici e dei sottoservizi.

Gli scavi di fondazione delle torri saranno a sezione ampia, di forma parallelepipedica, con base quadrata avente lato di

	<p align="center"><b>PARCO EOLICO DI "VILLASOR"</b></p> <p align="center">DISCIPLINARE DESCRITTIVO ELEMENTI TECNICI</p>	 Ingegneria & Innovazione		
		24/09/2021	REV: 1	Pag.6

27,00 m e con profondità di circa 4,5 m.

Gli scavi dei manufatti saranno a sezione ampia e di dimensioni ricavabili dalle tavole di progetto e avranno profondità tale da raggiungere una quota che garantisca la sicurezza del manufatto stesso e da non interessare il terreno vegetale.

Gli scavi a sezione ristretta, necessari per la posa dei cavi, avranno profondità di metri 1,20 e larghezza variabile, come da progetto, in funzione delle terne presenti nello stesso scavo.

Gli scavi, effettuati con mezzi meccanici, saranno realizzati evitando scoscendimenti, franamenti, ed in modo tale che le acque rinvenienti dalla superficie non abbiano a riversarsi nei cavi. Ove necessario si adotteranno sbadacchiature ed opere provvisoriale per il puntellamento delle pareti, costituite da tavole orizzontali di spessore minimo di 5 cm fissate in gruppi di 3-4 con traverse verticali e compresse mediante sbatacchi trasversali contro le pareti dello scavo.

I materiali rinvenienti dagli scavi a sezione ristretta, realizzati per la posa dei cavi, saranno temporaneamente depositati in prossimità degli scavi stessi o in altri siti individuati nel cantiere.

Successivamente lo stesso materiale sarà riutilizzato per il rinterro.

I materiali rinvenienti dagli scavi a sezione ampia, realizzati per l'esecuzione delle fondazioni, potranno essere utilizzati in parte per la realizzazione delle strade nell'ambito del cantiere, in parte trasportati a rifiuto in discarica autorizzata.

L'armatura sarà realizzata con tavole orizzontali aventi lunghezza minima di 4 m e spessore minimo di 5 cm. Le tavole verranno fissate in gruppi di 3-4 con traverse verticali e compresse mediante sbatacchi trasversali contro le pareti dello scavo.

### 3.2 Plinto di fondazione

Nella progettazione delle opere di fondazione si deve assicurare che il piano di posa sia situato ben al di sotto della coltre del terreno vegetale e dallo strato interessato dal gelo e da significative variazioni di umidità stagionali; inoltre il piano di posa deve garantire il riparo da fenomeni di erosione superficiale delle opere di fondazione in oggetto. Si sottolinea che le strutture di fondazione in oggetto, non risultando in vicinanza di manufatti esistenti e quindi non influenzeranno il comportamento di altri manufatti.



In tale fase si prevede la realizzazione di opere di fondazione del tipo indirette in relazione alla stratigrafia locale del terreno.

Il piano di posa sarà opportunamente regolarizzato con conglomerato cementizio magro.

Le azioni di progetto prese in considerazione sono:

- Azioni dovute al peso proprio;
- Azioni dovute ai carichi permanenti;
- Azione del vento;
- Azione termica;
- Azione sismica (ai sensi delle NTC 2018).

Ai fini della progettazione delle strutture di fondazione saranno tenute in conto le seguenti combinazioni, per avere i casi di verifica più severi.

	<p align="center"><b>PARCO EOLICO DI "VILLASOR"</b></p> <p align="center">DISCIPLINARE DESCRITTIVO ELEMENTI TECNICI</p>			
		24/09/2021	REV: 1	Pag.7

- Peso proprio sul plinto + azioni permanenti della torre + azioni dovute al vento.
- Peso proprio sul plinto + azioni permanenti della torre + azioni dovute al vento + azione sismica.

Inoltre per le fondazioni delle torri verranno effettuate:

- la verifica di stabilità a ribaltamento, assicurando che il momento ribaltante sia minore del momento stabilizzante;
- la verifica di stabilità alla traslazione, assicurando che la risultante delle forze alla traslazione siano minori della risultante delle forze che si oppongono alla traslazione;
- la verifica della portanza del terreno di fondazione, assicurando che la portanza del terreno sia maggiore della tensione massima;
- verifica dei cedimenti assoluti e differenziali.

La fondazione indiretta sarà costituita da una piastra tronco conica avente diametro pari a 23,10m e un'altezza complessiva di 4,40m, collegata a 16 pali di diametro 120cm e altezza 19m.

La piastra di fondazione avrà forma in pianta circolare e sezione trapezia con altezza al bordo pari a 1,00 m e in corrispondenza della parte centrale pari a 2,40m, a cui si aggiungono altri 100 cm di colletto.

Vengono riportate di seguito una vista assonometrica, vista frontale e dal basso, allo scopo di consentire una migliore comprensione della struttura oggetto della presente relazione (fig. 1):

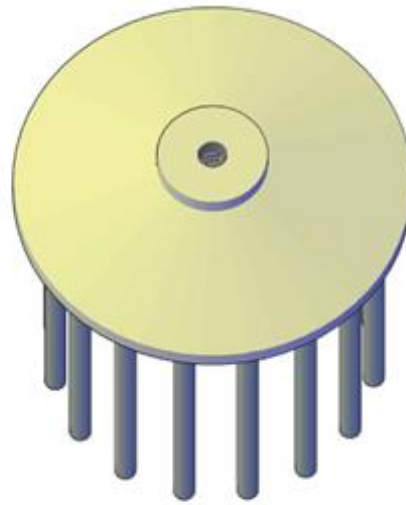

**Vista Frontale**

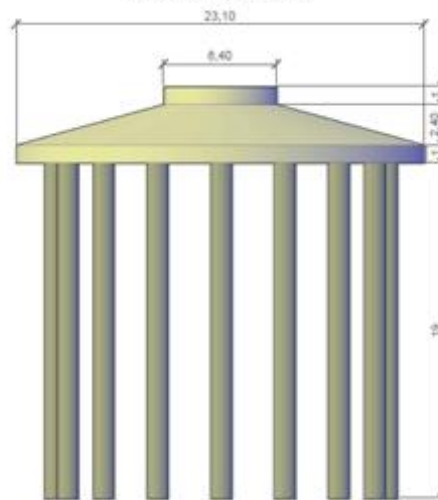

**Vista dal Basso**

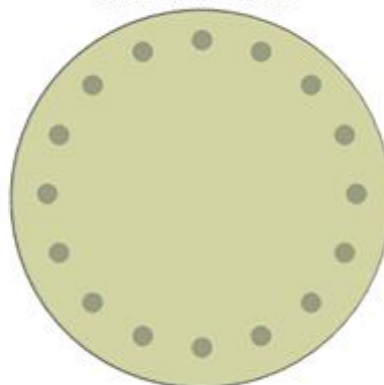

**Figura 1 Fondazione Tipo**



All'interno del plinto di fondazione sarà annegata una gabbia di ancoraggio metallica cilindrica dotata di una piastra superiore di ripartizione dei carichi ed una piastra inferiore di ancoraggio collegata con i 16 pali. (fig. 2). Entrambe le piastre sono dotate di due serie concentriche di fori che consentiranno il passaggio di barre filettate ad alta resistenza di diametro 46 mm, che, tramite dadi, garantiscono il corretto collegamento delle due piastre.

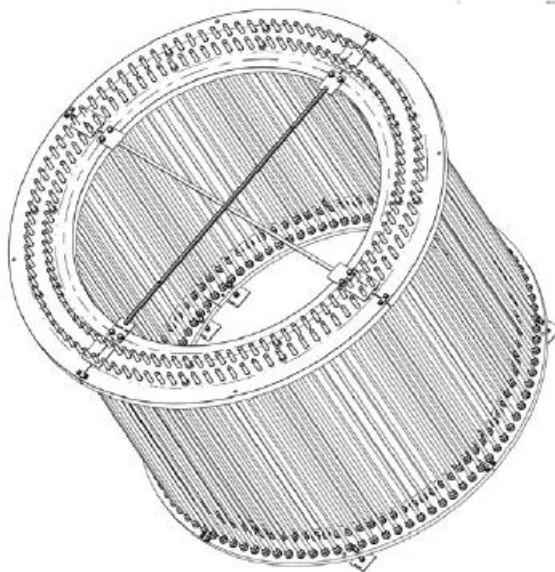

**Figura 2** Sistema di ancoraggio della torre annegato nella fondazione

Le dimensioni del plinto scaturiscono da un pre-dimensionamento che dovrà essere opportunamente confermato in sede di progetto esecutivo.

I materiali da utilizzare saranno, salvo diverse prescrizioni del progetto esecutivo:

- Calcestruzzo C 20/25 per il magrone;
- Acciaio per armatura c.a. B450C;
- Calcestruzzo ad alta resistenza C 35/45 additivato per raggiungere una consistenza di grado S5 per il plinto;
- Calcestruzzo ad altissima resistenza C 45/55 additivato per raggiungere una consistenza di grado S4 per il colletto del concio di base;
- Malta cementizia con nanotecnologie ad alta resistenza del tipo Masterflow 9002 per l'inghisaggio della flangia superiore del sistema di ancoraggio di base.

Nella fondazione, oltre al sistema di ancoraggio della torre, saranno posizionate le tubazioni passacavo in PVC corrugato, nonché gli idonei collegamenti alla rete di terra.

Il sito di ciascuna torre sarà oggetto di puntuali indagini finalizzate a determinare la successione stratigrafica, la natura degli strati e le caratteristiche geologiche-geotecniche di ciascuno strato, la presenza di fenomeni carsici e di eventuali sacche di materiale incoerente non compatibile con le sollecitazioni indotte dalle sovrastrutture e necessarie, quindi, di preventiva bonifica.

Per la progettazione si sono applicate le nuove N.T.C. di cui al D.M. 17/01/2018 e successive modificazioni.

Per quanto attiene i materiali, in particolare la classe della miscela di calcestruzzo da utilizzare, oltre alle caratteristiche di resistenza meccanica necessarie per la sicurezza strutturale in relazione alle sollecitazioni agenti, dovranno considerarsi le caratteristiche dell'ambiente di posa in opera in relazione ai rischi di corrosione delle armature o di attacco chimico connesse, per soddisfare i requisiti di durabilità dell'opera.

### 3.3 Torre di sostegno

Il sostegno degli aerogeneratori è costituito da una torre tubolare di altezza pari a 125 m all'Hub. La struttura è realizzata in acciaio ed ha una forma tronco-conica rastremata verso l'alto. La torre è divisa in cinque tronchi di dimensioni differenti tra loro, prodotti in officina e trasportati singolarmente in cantiere dove verranno assemblati. Alla base della torre è posizionata un'apertura che consente l'accesso all'interno.

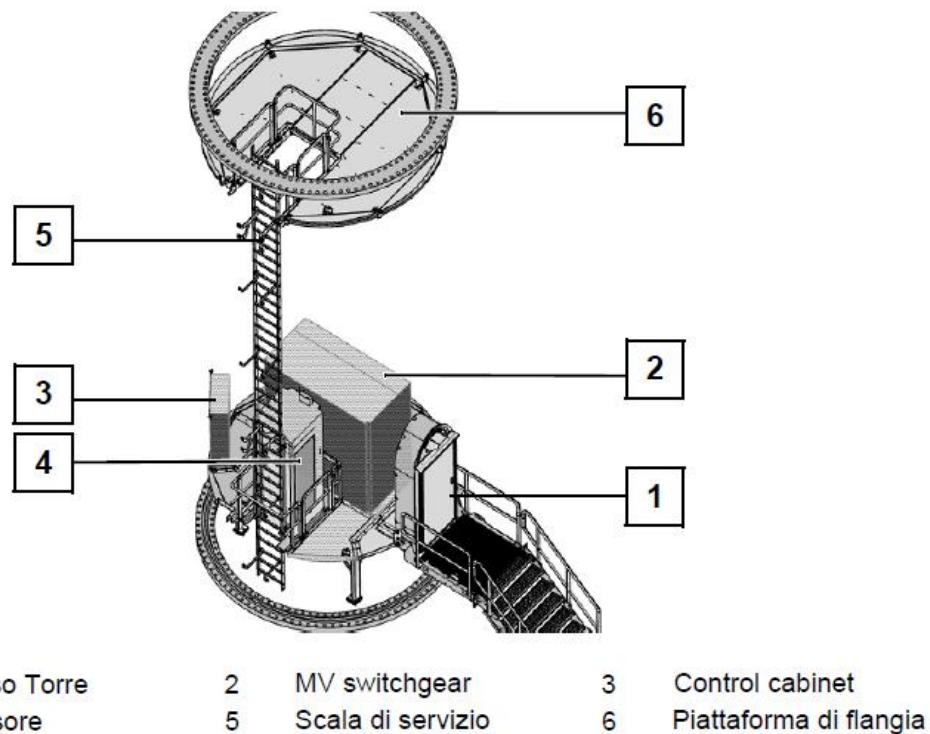

**Figura 3** Particolare tipo del primo modulo della torre con apertura per l'accesso

Dalla base si può raggiungere la navicella, posizionata sulla sommità della torre, attraverso una scala interna dotata di idonei parapetti anticaduta o un ascensore di servizio. In corrispondenza di ogni tronco della torre, è prevista una piattaforma di sosta (piattaforma di flangia) che interrompe la salita; internamente l'illuminazione della torre viene garantita con continuità da un sistema di emergenza. Per evitare di raggiungere frequentemente la navicella attraverso la

scala, i sistemi di controllo del convertitore (MV switchgear) e di comando (Contro Cabinet) dell'aerogeneratore sono posizionati su una piattaforma alla base della torre. Dalla navicella l'energia prodotta viene trasportata ai quadri a base torre attraverso cavi schermati che scendono in verticale all'interno di una passerella.

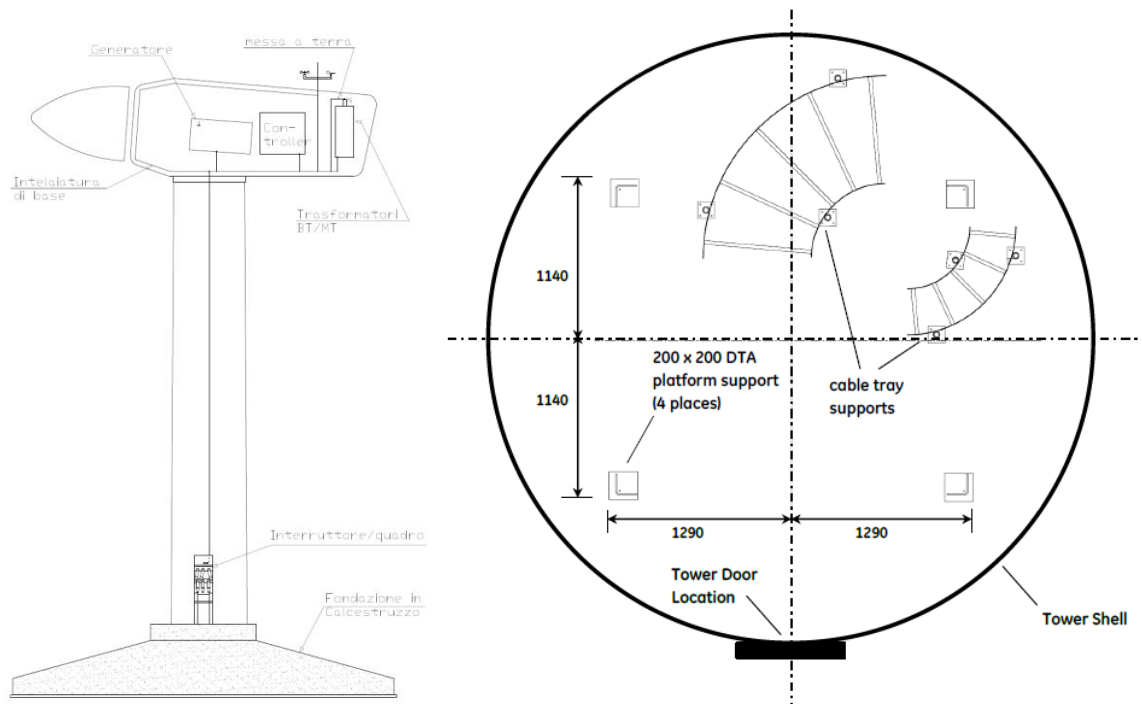

**Figura 4** Disposizione tipo degli elementi interni di un aerogeneratore

Tutti i segnali di controllo, infine vengono trasmessi alla navicella attraverso cavi a fibre ottiche. Per garantire la protezione alla corrosione, la torre sarà rivestita con un sistema di verniciatura multistrato in conformità alla norma EN ISO 12944; tutte le saldature saranno verificate a raggi X o con equivalenti sistemi ad ultrasuoni. La finitura esterna della struttura sarà di colore chiaro tipo RAL 7035.

### 3.4 Rotore

Il rotore è costituito da un mozzo (hub) e da 3 pale ad esso ancorate. Il diametro del rotore, per le macchine in progetto, arriva alla lunghezza di 162 m mentre le pale, singolarmente, arrivano alla lunghezza di 79,35 m per ciascuna. Queste ultime sono fabbricate in materiale composito formato da fibre di vetro in matrice epossidica e fibre di carbonio rinforzate. La pala del rotore viene testata staticamente e dinamicamente in conformità alle linee guida IEC 61400-23 e DNVGL-ST-0376(2015).

<b>Blades</b>	<b>V162</b>
<b>Blade Length</b>	79.35 m
<b>Maximum Chord</b>	4.3 m
<b>Chord at 90% blade radius</b>	1.57 m
<b>Type Description</b>	Structural airfoil shell
<b>Material</b>	Fibreglass reinforced epoxy, carbon fibres and Solid Metal Tip (SMT)
<b>Blade Connection</b>	Steel roots inserted
<b>Airfoils</b>	High-lift profile

*Figura 5 Dati delle pale*

Opzionalmente le pale possono essere dotate di dentellature per ottimizzare il livello di rumore. Le dentellature sono costituite da più componenti in plastica grigio chiaro con lunghezze comprese tra 0,3 e 0,5 m fissati al bordo posteriore delle lame.

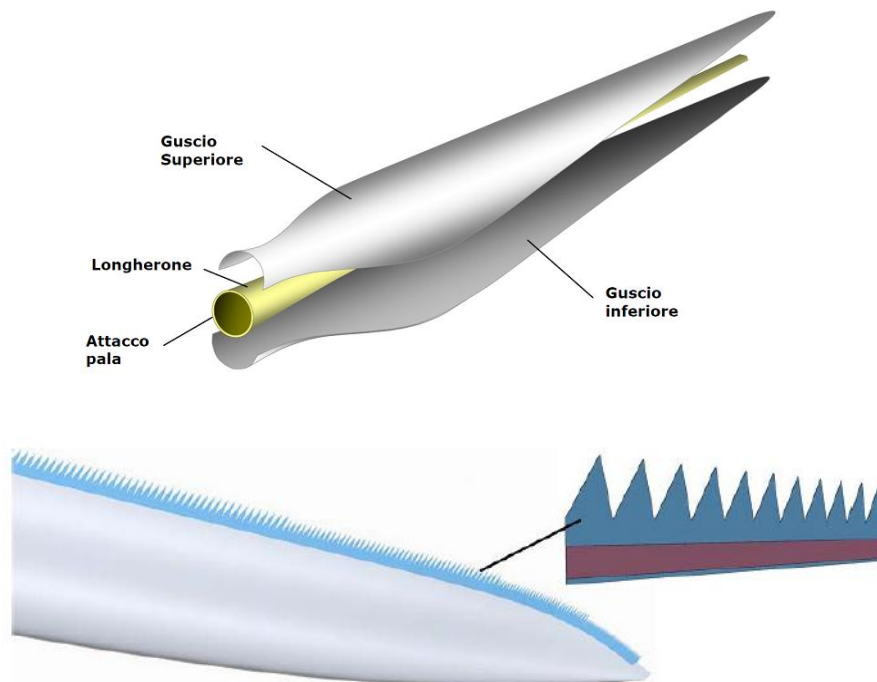

**Figura 6** Particolare costruttivo della pala e delle dentellature (opzionali) di ottimizzazione del livello di rumore

La velocità di rotazione prevista va da un minimo di 4,3 rpm ad un massimo di 12,1 rpm. Associato ad un sistema di regolazione del passo delle pale (pitch system), il rotore garantisce le migliori prestazioni possibili infatti si può adattare alla specifica della rete elettrica e, nello stesso tempo, ridurre le emissioni acustiche. Il sistema di regolazione del passo

serve a regolare l'angolazione delle pale del rotore come deciso dal sistema di controllo.

Rotor	V162
Diameter	162 m
Swept Area	20611 m <sup>2</sup>
Speed, Dynamic Operation Range	4.3-12.1 rpm
Rotational Direction	Clockwise (front view)
Orientation	Upwind
Tilt	6°
Hub Coning	6°
No. of Blades	3
Aerodynamic Brakes	Full feathering

**Figura 7** Dati Rotore

Le pale sono costruite con un profilo alare che ottimizza la produzione di energia in funzione della velocità variabile del vento. Per offrire il minore impatto possibile al paesaggio ed all'ambiente, le pale saranno verniciate con colore tipo RAL 7035. Per le segnalazioni di sicurezza aerea e di visibilità, quando previsto, il Tip-End (le estremità delle stesse) delle pale potrà avere una colorazione RAL 2009 (traffic orange) o RAL 3020 (traffic red). È previsto un sistema parafulmine integrato che protegge le pale dalle scariche atmosferiche.

Considerando l'altezza della torre ed il diametro del rotore, in ogni caso, l'altezza totale massima dell'aerogeneratore (TIP) non supererà i 206,00 m circa.

L'interfaccia tra il rotore ed il sistema di trasmissione del moto (drive train) è il mozzo (hub).

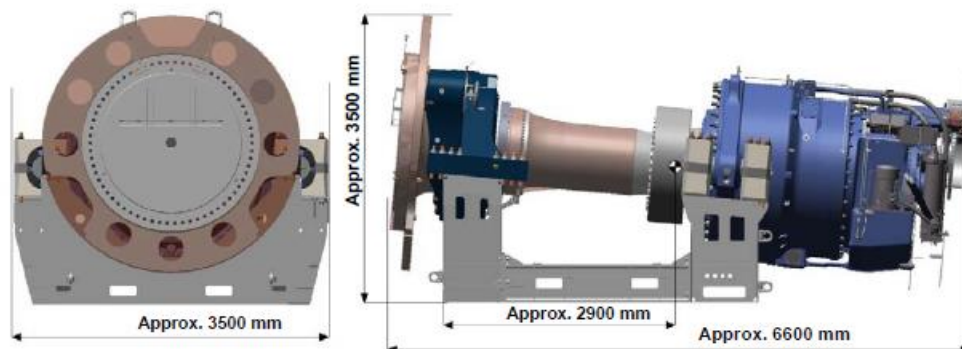

**Figura 8** Sistema di trasmissione del moto (Drive Train)

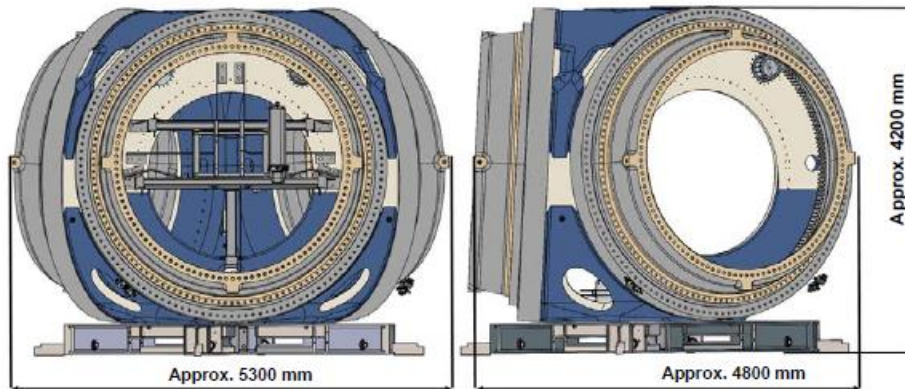

**Figura 9** *Mozzo (Hub)*

I cuscinetti delle pale sono imbullonati direttamente sul mozzo, che sostiene anche le flange per gli attuatori di passo e le corrispondenti unità di controllo.

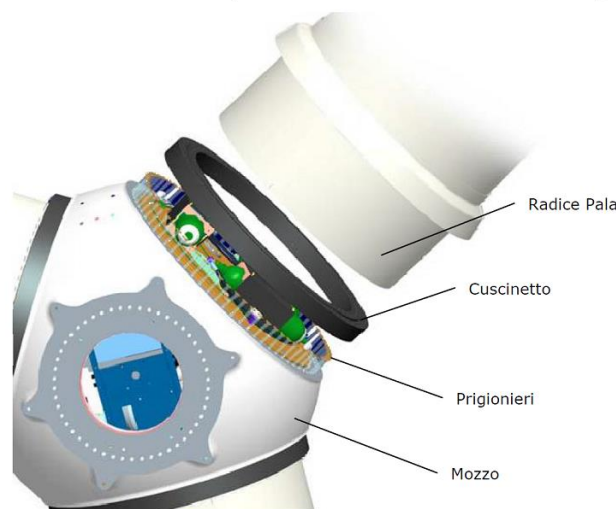

**Figura 10** *Particolare del collegamento tra il mozzo e la pala*

Il gruppo mozzo è schermato secondo il principio della gabbia di Faraday, in modo da fornire la protezione ottimale ai componenti elettronici installati al suo interno.

Il mozzo sarà realizzato con una struttura in unica fusione a forma combinata di stella e sfera, in modo tale da ottenere un flusso di carico ottimale con un peso dei componenti ridotto e con dimensioni esterne contenute. La costruzione sferoidale combina elevata resistenza meccanica e duttilità.

Durante il funzionamento, i sistemi di controllo della velocità e del passo interagiscono per ottenere il rapporto ottimale tra massima resa e minimo carico.

Nel caso in cui la velocità del vento sia bassa il generatore eolico opera a passo delle pale costante e velocità del rotore

variabile, sfruttando costantemente la miglior aerodinamica possibile al fine di ottenere un'efficienza ottimale. A potenza nominale e ad alte velocità del vento il sistema di controllo del rotore agisce sull'attuatore del passo delle pale per mantenere una generazione di potenza costante.

Le raffiche di vento fanno accelerare il rotore che viene gradualmente rallentato dal controllo del passo. Questo sistema di controllo permette una riduzione significativa del carico sul generatore eolico fornendo contemporaneamente alla rete energia ad alto livello di compatibilità.

Le pale sono collegate al mozzo mediante cuscinetti ed il passo è regolato autonomamente per ogni pala. Gli attuatori del passo, che ruotano con le pale, sono motori a corrente continua ed agiscono sulla dentatura interna dei cuscinetti tramite un ingranaggio a bassa velocità. Per sincronizzare le regolazioni delle singole pale viene utilizzato un controller sincrono molto rapido e preciso.

Per mantenere operativi gli attuatori del passo in caso di guasti alla rete o all'aerogeneratore ogni pala del rotore ha un proprio set di batterie che ruotano con la pala. Gli attuatori del passo, il carica batteria ed il sistema di controllo sono posizionati nel mozzo in modo da essere completamente schermati e quindi protetti in modo ottimale contro gli agenti atmosferici o i fulmini.

Oltre a controllare la potenza in uscita il controllo del passo serve da sistema di sicurezza primario.

Durante la normale azione di frenaggio, i bordi d'attacco delle pale vengono ruotati in direzione del vento. Il meccanismo di controllo del passo agisce in modo indipendente su ogni pala. Pertanto, nel caso in cui l'attuatore del passo dovesse venire a mancare su due pale, la terza può ancora riportare il rotore sotto controllo ad una velocità di rotazione sicura nel giro di pochi secondi. In tal modo si ha un sistema di sicurezza a tripla ridondanza. In condizioni climatiche di bufera, il sistema di controllo posiziona le pale del rotore nella configurazione a bandiera, ad incidenza aerodinamica nulla. Ciò riduce nettamente il carico sull'aerogeneratore, e quindi sulla torre.

### 3.5 Navicella

La navicella è il corpo centrale dell'aerogeneratore, costituita da una struttura portante in acciaio e rivestita da un guscio in materiale composito (fibra di vetro in matrice epossidica), è vincolata alla testa della torre tramite un cuscinetto a strisciamento che le consente di ruotare sul suo asse di imbardata.

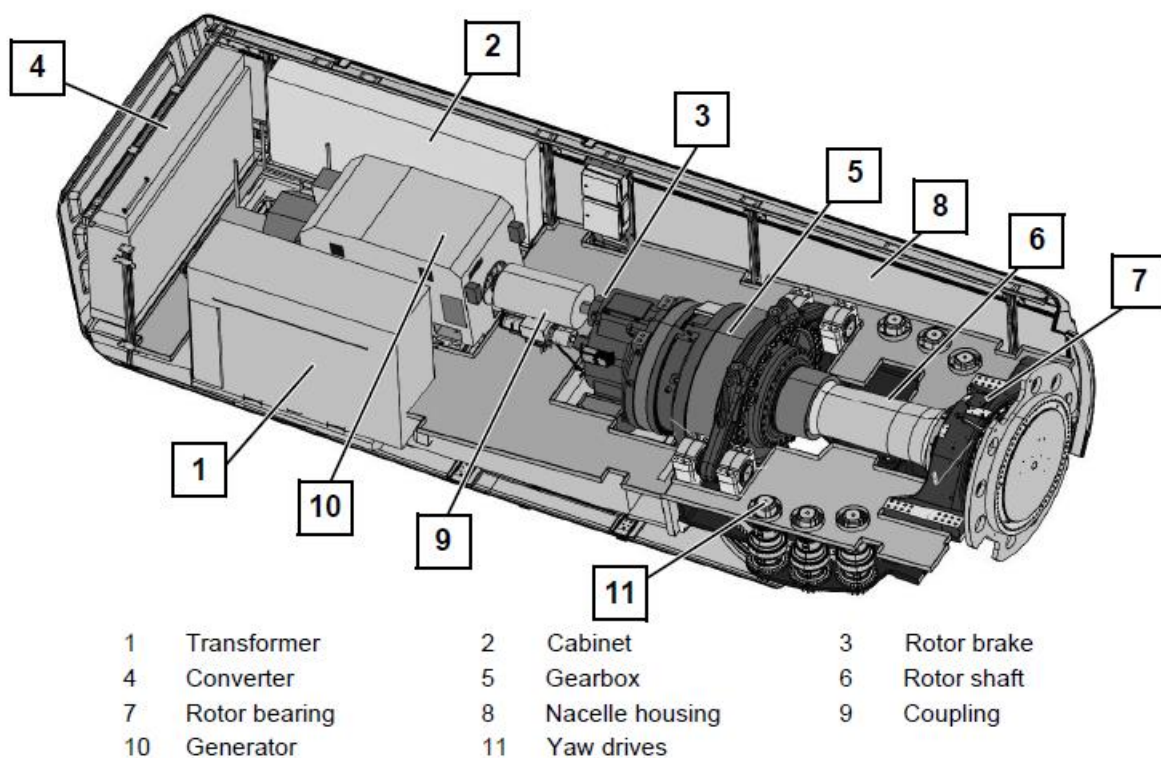

**Figura 11** Navicella e sua composizione interna

La sospensione su tre punti del gruppo di trasmissione con un cuscinetto centrale del rotore e due supporti elastici a sostegno della scatola ingranaggi, nella sua configurazione a cono inclinato, permette di ottenere una costruzione leggera



e molto compatta del basamento che, seppure in acciaio saldato, ha tuttavia un alto grado di rigidità. L'alta impedenza del basamento rigido apporta un efficace disaccoppiamento dei rumori originati dalla scatola degli ingranaggi. Tutti i componenti sono assemblati modularmente sul basamento. Ciò consente l'utilizzo di una gru di dimensioni ridotte per l'assemblaggio in sito e semplifica i successivi lavori di manutenzione e riparazione.

La navicella contiene l'albero lento, unito direttamente al mozzo, che trasmette la potenza captata dalle pale al generatore attraverso un moltiplicatore di giri; il generatore è del tipo asincrono, a doppia alimentazione, tensione ai morsetti pari a 750 V e frequenza di 50/60 Hz; la potenza nominale massima è di 5600 kW. L'ogiva è grande a sufficienza per consentire di accedere direttamente, dalla navicella, ai sistemi di controllo del passo, situati all'interno del mozzo, per eseguire la manutenzione. Per l'assorbimento acustico l'intera navicella è rivestita di materiale fonoassorbente.

### 3.6 Sistema di controllo e sistema elettrico

Ogni funzione dell'aerogeneratore viene monitorata e controllata attraverso un sistema connesso in tempo reale ad un programmable logic controller (PLC). I segnali originati dagli aerogeneratori vengono trasmessi attraverso i sensori di cavi a fibre ottiche. I dati raccolti dalle macchine vengono registrati e analizzati attraverso un computer, collegato al sistema, da cui è possibile anche regolare i valori di velocità del rotore e del passo delle pale. Questo sistema garantisce quindi anche la supervisione dell'impianto elettrico e del meccanismo di regolazione del passo ubicato nel mozzo. Restituisce tutte le informazioni relative alla velocità del rotore e del generatore, alla tensione di rete, alla frequenza, alla fase, alla pressione dell'olio, alle vibrazioni, alle temperature di funzionamento, allo stato dei freni, ai cavi e perfino alle condizioni meteorologiche. Le apparecchiature e i meccanismi più sensibili vengono monitorati continuamente e, in caso di emergenza, è possibile arrestarne il funzionamento attraverso un circuito cablato, anche senza l'uso di un computer e di un'alimentazione esterna. Con questo tipo di sistema di controllo, è possibile monitorare tutte le componenti l'impianto anche a distanza, attraverso un computer collegato in remoto. In questo modo possono essere attivate in tempo reale le operazioni di manutenzione e si può garantire la continuità di funzionamento dell'impianto. Il sistema di controllo è inoltre strutturato a vari livelli, ognuno protetto da password.

Tra il rotore e lo statore è collegato un convertitore tramite il quale viene variata la frequenza delle grandezze rotoriche in modo da realizzare il funzionamento a velocità variabile. La trasmissione della potenza dall'albero lento al generatore elettrico avviene tramite un moltiplicatore. La strategia di controllo aerodinamico utilizzata è il Pitch System che consente di ottimizzare la potenza erogata diminuendo o aumentando l'efficienza aerodinamica delle pale a seconda delle condizioni di ventosità.

Il generatore è protetto da una capsula che lo riveste completamente. Il calore prodotto viene disperso nell'atmosfera mediante uno scambiatore aria-aria che fa uso di canali fonoassorbenti. Il convertitore è controllato da un microprocessore a modulazione di ampiezza d'impulso.

### 3.7 Sistemi di sicurezza

Le turbine eoliche Vestas sono dotate di attrezzature e accessori completi per la sicurezza personale e della turbina e garantiscono il funzionamento continuo. L'intera turbina è progettata in conformità alla Direttiva Macchine 2006/42/CE e certificata secondo la norma IEC 61400.

Se vengono superati alcuni parametri relativi alla sicurezza del sistema i sensori di sicurezza trasmettono i dati al sistema di controllo tramite un sistema bus per la loro valutazione. Da lì, il sistema viene fermato tramite attuatori e posto in sicurezza.

A seconda della causa dello spegnimento vengono attivati diversi programmi di frenatura. In caso di cause esterne, come una velocità troppo elevata del vento o la temperatura di funzionamento scesa al di sotto del valore minimo, il sistema viene lentamente rallentato tramite la regolazione del passo della pala del rotore.

Altre opzioni di sicurezza sono utilizzate per disattivare in modo sicuro gli ingranaggi per lavori di manutenzione.

### 3.8 Protezione da fulmini e sovratensioni, compatibilità elettromagnetica (EMC)

La protezione contro i fulmini o le sovratensioni della turbina eolica si basa sul concetto di zona di protezione dai fulmini conforme all'EMC, che comprende l'implementazione di misure interne ed esterne di protezione dai fulmini in considerazione della norma IEC 61400-24.

La turbina eolica ricade nel livello di protezione I dai fulmini: tutti i componenti di protezione interna ed esterna sono progettati in conformità a questo livello di protezione.

La turbina eolica con le proprie apparecchiature elettriche, gli strumenti di misura e controllo, protezione, informazione e telecomunicazione soddisfa i requisiti EMC secondo IEC 61000-6-2 e IEC 61000-6-4.

#### 4 DATI TECNICI TURBINE

Di seguito sono riportate le tabelle con le principali caratteristiche tecniche dimensionali e di funzionamento della macchina in oggetto:

<b>Rotor</b>	<b>V162</b>
<b>Diameter</b>	162 m
<b>Swept Area</b>	20611 m <sup>2</sup>
<b>Speed, Dynamic Operation Range</b>	4.3-12.1 rpm
<b>Rotational Direction</b>	Clockwise (front view)
<b>Orientation</b>	Upwind
<b>Tilt</b>	6°
<b>Hub Coning</b>	6°
<b>No. of Blades</b>	3
<b>Aerodynamic Brakes</b>	Full feathering

<b>Blades</b>	<b>V162</b>
<b>Blade Length</b>	79.35 m
<b>Maximum Chord</b>	4.3 m
<b>Chord at 90% blade radius</b>	1.57 m
<b>Type Description</b>	Structural airfoil shell
<b>Material</b>	Fibreglass reinforced epoxy, carbon fibres and Solid Metal Tip (SMT)
<b>Blade Connection</b>	Steel roots inserted
<b>Airfoils</b>	High-lift profile

<b>Blade Bearing</b>	
<b>Blade bearing type</b>	High-capacity slewing bearing
<b>Lubrication</b>	Manual grease lubrication

<b>Pitch System</b>	
<b>Type</b>	Hydraulic
<b>Number</b>	1 cylinder per blade
<b>Range</b>	-5° to 95°

<b>Hydraulic System</b>	
<b>Main Pump</b>	Redundant internal-gear oil pumps
<b>Pressure</b>	Max. 260 bar
<b>Filtration</b>	3 µm (absolute) 40 µm in line

Hub	
Type	Ball shell hub
Material	Cast iron
Main Shaft	
Type Description	Hollow shaft
Material	Cast iron
Gearbox	
Type	2 Planetary stages
Gear House Material	Cast
Lubrication System	Pressure oil lubrication
Total Gear Oil Volume	800-1000 L
Oil Cleanliness Codes	ISO 4406-/15/12
Generator Bearing	
Type	Rolling bearings
Lubrication	Oil circulation
Yaw System	
Type	Plain bearing system
Material	Forged yaw ring heat-treated. Plain bearings PETP
Yaw gear type	Multiple stages planetary gear
Yawing Speed (50 Hz)	Approx. 0.4°/sec.
Yawing Speed (60 Hz)	Approx. 0.5°/sec.
Crane	
Lifting Capacity	HH<149 m max 500 kg HH>149 m max 800 kg
Towers	
Type	Tubular steel towers Larger diameter steel towers

Generator	
Type	Permanent Magnet Synchronous generator
Rated Power [P <sub>N</sub> ]	Up to 5850 kW (depending on turbine variant)
Frequency range [f <sub>N</sub> ]	0-138 Hz
Voltage, Stator [U <sub>NS</sub> ]	3 x 800 V (at rated speed)
Number of Poles	36
Winding Type	Form with Vacuum Pressurized Impregnation
Winding Connection	Star
Operational speed range	0-460 rpm
Overspeed Limit (2 minutes)	TBD
Temperature Sensors, Stator	PT100 sensors placed in the stator hot spots.
Insulation Class	H
Enclosure	IP54

Converter	
Rated Apparent Power [S <sub>N</sub> ]	6850 kVA
Rated Grid Voltage	3 x 720 V
Rated Generator Voltage	3 x 800 V
Rated Grid Current	5500 A
Enclosure	IP54

Transformer	
Type description	Ecodesign liquid immersed transformer.
Basic layout	3 phase, 3 limb, 2 winding transformer.
Applied standards	IEC 60076-1, IEC 60076-16, IEC 61936-1
Cooling method	KF/WF
Rated power	7000 kVA
Rated voltage, turbine side	
U <sub>m</sub> 1.1kV	0.720 kV
Rated voltage, grid side	
U <sub>m</sub> 24.0kV	19.1-22.0 kV
U <sub>m</sub> 36.0kV	22.1-33.0 kV
U <sub>m</sub> 40.5kV	33.1-36.0 kV
Insulation level AC / LI / LIC	
U <sub>m</sub> 1.1kV	3 / - / - kV
U <sub>m</sub> 24.0kV	50 / 125 / 138 kV

Transformer	
<b>U<sub>m</sub> 36.0kV</b>	70 / 170 / 187 kV
<b>U<sub>m</sub> 40.5kV</b>	80 / 200 / 220 kV
<b>Off-circuit tap changer</b>	None
<b>Frequency</b>	50 Hz / 60 Hz
<b>Vector group</b>	Dyn11
<b>No-load current</b>	~ 0.5 % <sup>1</sup>
<b>Positive sequence short-circuit impedance @ rated power, 75°C</b>	9.9 % <sup>1,2</sup>
<b>Positive sequence short-circuit resistance@ rated power, 75°C</b>	~1.0 % <sup>1</sup>
<b>Zero sequence short-circuit impedance@ rated power, 75°C</b>	~9.0 % <sup>1</sup>
<b>Zero sequence short-circuit resistance@ rated power, 75°C</b>	~1.0 % <sup>1</sup>
<b>No-load reactive power</b>	~35 kVAr <sup>1</sup>
<b>Full load reactive power</b>	~700 kVAr <sup>1</sup>
<b>Inrush peak current</b>	5-8 x I <sub>n</sub> <sup>1</sup>
<b>Half crest time</b>	~ 0.6 s <sup>1</sup>
<b>Sound power level</b>	≤ 80 dB(A) <sup>1</sup>
<b>Max altitude</b>	2000 m <sup>1</sup>
<b>Insulation system</b>	Hybrid insulation system. Winding insulation: 120 (E), Thermally Upgrader Paper 130 (B), High temperature insulation Other materials can have different class.
<b>Average winding temperature rise</b>	Class 120 (E) ≤75 K <sup>1</sup> Class 130 (B) ≤85 K <sup>1</sup>
<b>Insulation liquid, Type/Fire point</b>	Synthetic ester, biodegradable/ K-class (>300°C)
<b>Insulation liquid, Amount</b>	≤ 3000 kg <sup>1</sup>
<b>Corrosion class</b>	C3 <sup>1</sup>
<b>Weight</b>	≤11000 kg <sup>1</sup>
<b>Overvoltage protection</b>	Plug-in surge arresters on HV bushings <sup>1</sup>
<b>High voltage bushings</b>	Outer cone, interface C1 <sup>1</sup>

Transformer losses				
<b>Applied standards</b>	Commission Regulation No 548/2014.			
<b>Peak Efficiency Index (PEI)</b>	≥ 99.580			
<b>Loss variant 1</b>				
<b>No-load loss</b>	3.50 kW			
<b>Load loss @ power, 75°C</b>	<b>@7000kVA</b> ≤61.73kW	<b>@5600kVA</b> ≤39.51kW <sup>3</sup>	<b>@5400kVA</b> ≤36.74kW <sup>3</sup>	<b>@5000kVA</b> ≤31.50kW <sup>3</sup>
<b>Loss variant 2</b>				
<b>No-load loss</b>	3.70 kW			
<b>Load loss @ power, 75°C</b>	<b>@7000kVA</b> ≤58.40kW	<b>@5600kVA</b> ≤37.38kW <sup>3</sup>	<b>@5400kVA</b> ≤34.75kW <sup>3</sup>	<b>@5000kVA</b> ≤29.80kW <sup>3</sup>

HV Cables	
<b>High-Voltage Cable Insulation Compound</b>	Improved ethylene-propylene (EP) based material-EPR or high modulus or hard grade ethylene-propylene rubber-HEPR
<b>Pre-terminated</b>	T-Connector Type-C in transformer end. T-Connector Type-C in switchgear end.
<b>Maximum Voltage</b>	24 kV for 19.1-22.0 kV rated voltage 42 kV for 22.1-36.0 kV rated voltage
<b>Conductor Cross Sections</b>	3x70 + 70 mm <sup>2</sup> (Single PE core) 3x70 + 3x70/3 mm <sup>2</sup> (Split PE core)

HV Switchgear	
<b>Type description</b>	Gas Insulated Switchgear
<b>Applied standards</b>	IEC 62271-103 IEC 62271-1, 62271-100, 62271-102, 62271-200
<b>Insulation medium</b>	SF <sub>6</sub>
<b>Rated voltage</b>	
<b>U<sub>r</sub> 24.0kV</b>	19.1-22.0 kV
<b>U<sub>r</sub> 36.0kV</b>	22.1-33.0 kV
<b>U<sub>r</sub> 40.5kV</b>	33.1-36.0 kV
<b>Rated insulation level AC // LI Common value / across isolation distance</b>	
<b>U<sub>r</sub> 24.0kV</b>	50 / 60 // 125 / 145 kV
<b>U<sub>r</sub> 36.0kV</b>	70 / 80 // 170 / 195 kV
<b>U<sub>r</sub> 40.5kV</b>	85 / 90 // 185 / 215 kV
<b>Rated frequency</b>	50 Hz / 60 Hz
<b>Rated normal current</b>	630 A
<b>Rated Short-time withstand current</b>	
<b>U<sub>r</sub> 24.0kV</b>	20 kA
<b>U<sub>r</sub> 36.0kV</b>	25 kA
<b>U<sub>r</sub> 40.5kV</b>	25 kA

HV Switchgear	
<b>Rated peak withstand current 50 / 60 Hz</b>	
<b>U<sub>r</sub> 24.0kV</b>	50 / 52 kA
<b>U<sub>r</sub> 36.0kV</b>	62.5 / 65 kA
<b>U<sub>r</sub> 40.5kV</b>	62.5 / 65 kA
<b>Rated duration of short-circuit</b>	1 s
<b>Internal arc classification (option)</b>	
<b>U<sub>r</sub> 24.0kV</b>	IAC A FLR 20 kA, 1 s
<b>U<sub>r</sub> 36.0kV</b>	IAC A FLR 25 kA, 1 s
<b>U<sub>r</sub> 40.5kV</b>	IAC A FLR 25 kA, 1 s
<b>Connection interface</b>	Outside cone plug-in bushings, IEC interface C1.
<b>Loss of service continuity category</b>	LSC2
<b>Ingress protection</b>	
<b>Gas tank</b>	IP 65
<b>Enclosure</b>	IP 2X
<b>LV cabinet</b>	IP 3X
<b>Corrosion class</b>	C3

Design Codes	
<b>Nacelle and Hub</b>	IEC 61400-1 Edition 4 EN 50308
<b>Tower</b>	IEC 61400-1 Edition 4
<b>Blades</b>	DNV-OS-J102 IEC 1024-1 IEC 60721-2-4 IEC 61400 (Part 1, 12 and 23) DEFU R25 DS/EN ISO 12944-2
<b>Gearbox</b>	IEC 61400-4
<b>Generator</b>	IEC 60034 (relevant parts)
<b>Transformer</b>	IEC 60076-11, IEC 60076-16, CENELEC HD637 S1
<b>Lightning Protection</b>	IEC 61400-24:2010
<b>Safety of Machinery, Safety-related Parts of Control Systems</b>	IEC 13849-1
<b>Safety of Machinery – Electrical Equipment of Machines</b>	IEC 60204-1

Colour of Vestas Nacelles	
<b>Standard Nacelle Colour</b>	RAL 7035 (light grey)
<b>Standard Logo</b>	Vestas

Colour of Vestas Tower Section		
	External:	Internal:
<b>Standard Tower Colour</b>	RAL 7035 (light grey)	RAL 9001 (cream white)

Blade Colour	
<b>Standard Blade Colour</b>	RAL 7035 (light grey). All lightning receptor surfaces on the blades are unpainted, excluding the Solid Metal Tips (SMT).
<b>Tip-End Colour Variants</b>	RAL 2009 (traffic orange), RAL 3020 (traffic red)
<b>Gloss</b>	< 30% ISO 2813

Operational Envelope – Temperature		
<b>Ambient Temperature Interval (Standard Turbine)</b>		-20° to +45°C
<b>Ambient Temperature Interval (Low Temperature Turbine)</b>		-30° to +45°C



Operational Envelope – Grid Connection		
Nominal Phase Voltage	[U <sub>NP</sub> ]	720 V
Nominal Frequency	[f <sub>N</sub> ]	50/60 Hz
Maximum Frequency Gradient	±4 Hz/sec.	
Maximum Negative Sequence Voltage	3% (connection) 2% (operation)	
Minimum Required Short Circuit Ratio at Turbine HV Connection	5.0 (contact Vestas for lower SCR levels)	
Maximum Short Circuit Current Contribution	1.05 p.u. (continuous) 1.45 p.u. (peak)	

Protection Settings	
Voltage Above 110%** of Nominal for 1800 Seconds	792 V
Voltage Above 116% of Nominal for 60 Seconds	835 V
Voltage Above 125% of Nominal for 2 Seconds	900 V
Voltage Above 136% of Nominal for 0.150 Seconds	979 V
Voltage Below 90%** of Nominal for 180 Seconds (FRT)	648 V
Voltage Below 85% of Nominal for 12 Seconds (FRT)	612 V
Voltage Below 80% of Nominal for 4.8 Seconds (FRT)	576 V
Frequency is Above 106% of Nominal for 0.2 Seconds	53/63.6 Hz
Frequency is Below 94% of Nominal for 0.2 Seconds	47/56.4 Hz

## 5 SPECIFICA TECNICA CAVI MT DI COLLEGAMENTO

I generatori eolici saranno connessi fra loro, mediante connessione di tipo “entra-esci” in cabina a singolo o multiplo quadro secondo lo schema elettrico unifilare di progetto; all’ interno del parco eolico sarà pertanto realizzata una rete di cavi interrati a 30kV di sezione adeguata alla potenza di trasporto delle diverse linee elettriche secondo il seguente schema:



Figura 12 Schema elettrico MT aerogeneratori di progetto

I cavi utilizzati saranno a norma (CEI 20-13) e del tipo **ARG7H1RNR 18/30 kV** con le seguenti principali caratteristiche:

- conduttore in alluminio con formazione rigida compatta, classe 2;
- semiconduttore interno estruso;
- isolante in gomma HEPR, qualità G7 senza piombo;
- semiconduttore esterno estruso pelabile a freddo;

- schermatura a filo di rame rosso con nastro di rame in controspirale;
- guaina con mescola a base di PVC, qualità Rz di colore rosso.

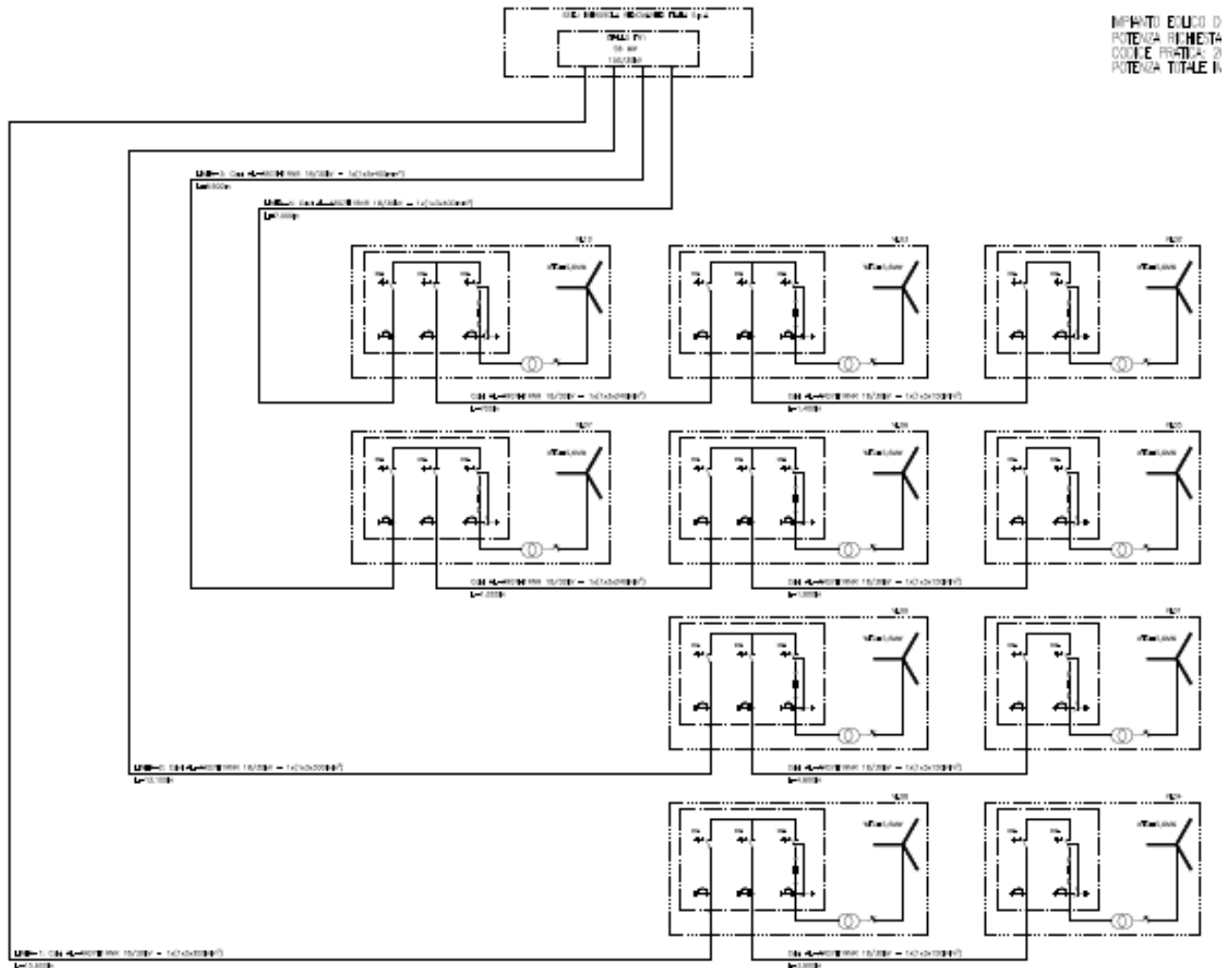
I cavi saranno interrati direttamente con protezione meccanica supplementare (lastra piana a tegola), la profondità di interrimento sarà non inferiore a 0,8 m.

## ARG7H1RNR-12/20 kV ÷ 18/30 kV

## ARG7H1RNRX-12/20 kV ÷ 18/30 kV

Costruzione, requisiti elettrici,  
fisici e meccanici: CEI 20-13  
IEC 60502  
EN 60228

---

Non propagazione della fiamma: EN 60332-1-2  
Non propagazione dell'incendio: CEI 20-22 III



**Figura 13** Tipologia cavi MT utilizzati

**ARG7H1RNR - 18/30 kV**

**U<sub>0</sub>/U: 18/30 kV**

**U max: 36 kV**

**Caratteristiche tecniche**

Formazione	Ø indicativo conduttore	Spessore medio isolante	Ø esterno max	Peso indicativo cavo	Portata di corrente A			
					in aria		interrato*	
n° x mm <sup>2</sup>	mm	mm	mm	kg/km	a trifoglio	in piano	a trifoglio	in piano
1 x 50	8,2	8,0	36,1	1600	174	183	168	177
1 x 70	9,8	8,0	38,2	1795	218	229	207	218
1 x 95	11,45	8,0	39,7	1980	266	280	247	260
1 x 120	12,9	8,0	42,4	2245	309	325	281	296
1 x 150	14,2	8,0	43,7	2405	352	371	318	335
1 x 185	16,0	8,0	45,7	2625	406	427	361	380
1 x 240	18,4	8,0	48,3	2985	483	508	418	440
1 x 300	20,5	8,0	51,8	3345	547	576	472	497
1 x 400	23,6	8,0	55,2	4005	640	674	543	572
1 x 500	26,55	8,0	58,35	4440	740	779	621	654
1 x 630	30,1	8,0	62,8	5135	862	907	706	743

[\*] I valori di portata si riferiscono alle seguenti condizioni:  
- Resistività termica del terreno: 1 K.m/W  
- Temperatura ambiente 20°C  
- profondità di posa: 0,8 m

**Caratteristiche elettriche**

Formazione	Resistenza elettrica a 20°C	Resistenza apparente a 90°C e 50Hz		Reattanza di fase		Capacità a 50Hz
		Ω/Km	a trifoglio	in piano	a trifoglio	
n° x mm <sup>2</sup>	Ω/Km	a trifoglio	in piano	a trifoglio	in piano	µF/km
1 x 50	0,641	0,822	0,822	0,15	0,20	0,15
1 x 70	0,443	0,568	0,568	0,14	0,20	0,16
1 x 95	0,320	0,411	0,411	0,13	0,19	0,18
1 x 120	0,253	0,325	0,325	0,13	0,18	0,19
1 x 150	0,206	0,265	0,265	0,12	0,18	0,20
1 x 185	0,164	0,211	0,211	0,12	0,12	0,22
1 x 240	0,125	0,161	0,161	0,11	0,17	0,24
1 x 300	0,100	0,130	0,129	0,11	0,17	0,27
1 x 400	0,0778	0,102	0,101	0,11	0,16	0,29
1 x 500	0,0605	0,0801	0,0794	0,10	0,16	0,32
1 x 630	0,0469	0,0636	0,0625	0,099	0,16	0,36

**Figura 14** Caratteristiche tecniche ed elettriche dei cavi MT utilizzati

Le condizioni di posa saranno conformi alla modalità di posa M prevista dalla norma CEI 11-17 per i sistemi di II categoria.

I cavi avranno sezione opportuna di modo che la portata nominale (nelle condizioni di posa previste) sia sufficiente a trasportare la corrente in condizioni di normale funzionamento e, nello specifico:

Linea MT 1 - in cavo cordato ad elica visibile (Impianto Utente)									
N° WTG	TRATTA	In [A]	Lunghezza [m]	Sez. cavo [mmq]	C.d.t. [V]	C.d.t. [%]	Ploss [kW]	Ploss [%]	Posa
1	VL04>>VL08	109,97	3900	150	210,7	0,702	37,5	0,001	ST - Trifoglio
2	VL08>>SSEU	219,94	15600	300	887,2	2,957	294,3	0,003	ST - Trifoglio
<b>TOTALE</b>			<b>19500</b>		<b>1098</b>	<b>3,66</b>	<b>332</b>	<b>0,003</b>	
Linea MT 2 - in cavo cordato ad elica visibile (Impianto Utente)									
N° WTG	TRATTA	In [A]	Lunghezza [m]	Sez. cavo [mmq]	C.d.t. [V]	C.d.t. [%]	Ploss [kW]	Ploss [%]	Posa
1	VL01>>VL09	109,97	4800	150	259,3	0,864	46,1	0,001	ST - Trifoglio
2	VL09>>SSEU	219,94	13100	300	745,0	2,483	247,1	0,002	ST - Trifoglio
<b>TOTALE</b>			<b>17900</b>		<b>1004</b>	<b>3,35</b>	<b>293</b>	<b>0,003</b>	
Linea MT 3 - in cavo cordato ad elica visibile (Impianto Utente)									
N° WTG	TRATTA	In [A]	Lunghezza [m]	Sez. cavo [mmq]	C.d.t. [V]	C.d.t. [%]	Ploss [kW]	Ploss [%]	Posa
1	VL05>>VL06	109,97	1900	150	102,6	0,342	18,3	0,000	ST - Trifoglio
2	VL06>>VL07	219,94	1000	240	68,4	0,228	23,4	0,000	ST - Trifoglio
3	VL07>>SSEU	329,91	8900	400	619,7	2,066	296,4	0,002	ST - Trifoglio
<b>TOTALE</b>			<b>11800</b>		<b>791</b>	<b>2,64</b>	<b>338</b>	<b>0,002</b>	
Linea MT 4 - in cavo cordato ad elica visibile (Impianto Utente)									
N° WTG	TRATTA	In [A]	Lunghezza [m]	Sez. cavo [mmq]	C.d.t. [V]	C.d.t. [%]	Ploss [kW]	Ploss [%]	Posa
1	VL02>>VL03	109,97	1400	150	75,6	0,252	13,5	0,000	ST - Trifoglio
2	VL03>>VL10	219,94	700	240	47,9	0,160	16,4	0,000	ST - Trifoglio
3	VL10>>SSEU	329,91	7000	400	487,4	1,625	233,1	0,001	ST - Trifoglio
<b>TOTALE</b>			<b>9100</b>		<b>611</b>	<b>2,04</b>	<b>263</b>	<b>0,002</b>	

La protezione da sovracorrenti (cortocircuito e sovraccarico) avverrà con interruttori di taglia opportuna installati immediatamente a valle dei trasformatori.

La protezione dai contatti diretti e indiretti avverrà grazie alla guaina protettiva di ciascun cavo e dal collegamento a terra dei rivestimenti metallici dei cavi alle estremità di ciascuna linea.

La stessa trincea utilizzata per la posa dei cavi elettrici sarà utilizzata per l'interramento (in tubazione) di cavi di controllo e comunicazione, utilizzati per la trasmissione di dati fra le torri.

La caduta di tensione operativa risulterà inferiore al 4% come imposto dalle vigenti norme CEI 11-17 "Impianti di produzione, trasmissione e distribuzione di energia elettrica – Linee in cavo e modalità di posa".

## 5.1 Messa a terra dello schermo dei cavi MT

Lo schermo dei circuiti di media tensione va collegato a terra ad entrambe le estremità, ed è inoltre consigliato collegare a terra lo schermo in corrispondenza dei giunti a distanze non superiori a 5 km.

Tuttavia la norma consente di collegare a terra lo schermo di un cavo, lungo fino a 1 Km, ad una sola estremità nei casi in cui :

- lo schermo, se accessibile, sia considerato a tensione pericolosa all'estremità non collegata a terra e nelle giunzioni
- la guaina di materiale isolante che ricopre lo schermo sopporti la tensione totale dell'impianto di terra al quale è collegata l'altra estremità.

Nel caso di impianti eolici, poiché gli aerogeneratori sono dotati del proprio impianto di terra, è consigliabile collegare allo stesso entrambe le estremità del cavo al fine di realizzare una globale equipotenzialità in caso di guasto a terra.

Inoltre lo schermo del cavo che collega due impianti di terra separati deve essere in grado di portare la parte della corrente di guasto che si stabilisce tra i due impianti di terra.

## 5.2 Giunti e terminali per cavi MT

I giunti e i terminali sui cavi vanno eseguiti secondo le istruzioni del fabbricante e da personale appositamente istruito. Il giunto e il terminale alterano il campo elettrico radiale nel cavo e costituiscono un punto critico nella tenuta dielettrica. L'interruzione dello schermo e del semiconduttore ad esso collegato sull'isolante ha un elevato campo elettrico "effetto punta" che potrebbe provocare in breve tempo il cedimento dell'isolante stesso. Si riduce il campo elettrico mediante una guaina di materiale con costante dielettrica maggiore di quella dell'isolante primario del cavo.

## 6 SPECIFICA TECNICA CABINA ELETTRICA

Il parco eolico in progetto prevede l'installazione di 10 aerogeneratori con potenza nominale pari a 5,6 MW per una potenza complessiva pari a 56.0 MW.

Elettricamente gli aerogeneratori saranno collegati tra loro con la modalità "entra-esci" secondo gli schemi allegati di progetto. In tutto ci saranno 4 diverse linee che collegheranno le turbine alla sottostazione elettrica utente di trasformazione che sarà realizzata nel Comune di Villasor così come la stazione elettrica di connessione alla RTN denominata SE-Villasor di TERNA.

Tale progetto prevede, inoltre, la realizzazione di cavidotti d'interconnessione fra le macchine di progetto e di vettoriamento fino alla sottostazione elettrica utente di trasformazione, prevista nel Comune di Villasor.

Sia i cavidotti d'interconnessione (cavidotti interni) fra gli aerogeneratori che i cavidotti di vettoriamento (esterno) seguiranno un tracciato interrato, ricadente nei territori comunali di Villasor.

La Stazione Elettrica Utente di trasformazione, riceve l'energia proveniente dall'impianto eolico e la eleva alla tensione di 150kV.

La stazione utente sarà costituita da due sezioni, in funzione dei livelli di tensione: la parte di media tensione, contenuta all'interno della cabina di stazione e dalla parte di alta tensione costituita dalle apparecchiature elettriche con isolamento in aria, ubicate nell'area esterna della stazione utente. La cabina di stazione sarà costituita dai locali contenenti i quadri di MT con gli scomparti di arrivo/partenza linee dall'impianto eolico, dagli scomparti per alimentare il trasformatore BT/MT dei servizi ausiliari di cabina, dagli scomparti misure e protezioni MT e dallo scomparto MT per il collegamento al trasformatore MT/AT, necessario per il collegamento RTN.

Lo stallo trasformatore è costituito principalmente dalle seguenti apparecchiature:

- Trasformatore elevatore 30/150 kV da 63 MVA ONAN;
- Scaricatori di sovratensione per reti a 150 kV con sostegno;

- Trasformatori di corrente e di tensione con sostegni, per misure e protezioni,
- Armadio di smistamento in prossimità dei TA e TV;
- Interruttore tripolare 170 kV;
- Sezionatore tripolare orizzontale 145-170 kV con lame di terra.
- Sbarre AT

## 7 SPECIFICA TECNICA QUADRI MT

I quadri MT saranno installati all'interno della cabina di consegna (protezione e sezionamento delle linee provenienti dalla cabina di raccolta, protezione generale della linea di collegamento al trasformatore AT/MT secondo norma CEI 0-16).

### Caratteristiche elettriche principali:

- Tensione nominale 36 KV
- Tensione nominale di tenuta a frequenza industriale
- 50 Hz/1 min valore efficace 50 KV
- Tensione nominale di tenuta a impulso atmosferico
- 1,2 / 50 microsec. valore di picco 170 KV
- Tensione di esercizio 30 KV
- Frequenza nominale 50 Hz
- N° fasi 3
- Corrente nominale sbarre principali 1250A
- Corrente nominale sbarre derivazione 630/1250A
- Corrente nominale ammissibile di breve durata 20 KA
- Corrente nominale di picco 50 KA
- Potere di interruzione degli interruttori alla V nominale 20 KA
- Durata nominale del corto circuito 3 sec

### Nuova Cabina di Consegna:

- n. 1 scomparto arrivo trasformatore di potenza MT/AT, con interruttore, TA, TV, relè a microprocessore per le protezioni max. I (50-51-51N-27-59- 59N) e con le misure di A , V , W VAR , cosfi, frequenza;
- n. 2 scomparti di arrivo linea, con interruttore, TA, relè a microprocessore per le protezioni max. I (50-51-67N) e con le misure di A , V , W ,VAR , cosfi, frequenza;
- n. 1 cella TV (eventualmente integrata nella cella arrivo trasformatore).
- n. 1 scomparto arrivo trasformatore ausiliario BT/MT.

## 8 SISTEMA DI PROTEZIONE E CONTROLLO

### 8.1 Descrizione del sistema di protezione, comando e controllo

Il sistema di protezione, comando e controllo provvederà alla sicura ed efficiente gestione sia dei singoli componenti che dell'impianto visto nel suo insieme, garantendone in ogni istante le proprietà di *controllabilità*, *osservabilità* e *raggiungibilità*.

La *controllabilità* consiste nella possibilità di analizzare in tempo reale o differito lo stato dell'impianto, attraverso la conoscenza delle variabili acquisite (stati, misure, allarmi, eventi, trasferimento di file).

L'*osservabilità* definisce la possibilità di estrarre informazioni dall'impianto stesso.

La *raggiungibilità* implica la possibilità di poter interagire con l'impianto (tramite comandi e regolazioni).

Le suddette proprietà consentiranno l'espletamento delle seguenti attività:

- conduzione: attuazione delle manovre di esercizio normale e di emergenza avvalendosi della conoscenza in tempo reale dello stato dell'impianto;
- teleconduzione: remotizzazione totale o parziale dell'attività di conduzione;
- telecontrollo: invio al sistema di controllo centralizzato del cliente di informazioni in tempo reale (stati, eventi, allarmi, misure) o in tempo differito;
- manutenzione: operazioni ed interventi atti a conservare, migliorare o ripristinare il livello di efficienza dell'impianto

Per sistema di comando e controllo si intende il complesso degli apparati e circuiti predisposti a fini di comando degli organi di protezione, di registrazione locale, di misura, di rilevazione di segnali di stato, di anomalia, di perturbazione, di sintesi degli stessi, di segnalazione sui quadri locali di comando, di interfacciamento con gli apparati di comando e controllo remoti. Al par. 8 della Norma CEI 11-1 sono indicati alcuni requisiti generali del sistema di protezione, comando e controllo riferito ai seguenti aspetti:

- funzionali (es. funzioni di protezione, manovre elementari, sequenze logiche, controlli ed interblocchi, grandezze processate, segnalazioni visive, etc.);
- di configurabilità, parametrizzazione e taratura (campi di regolazione, parametri regolabili, I/O, etc.)
- di precisione;
- di autodiagnostica, monitoraggio interno ed interfaccia uomo-macchina (MMI);
- di compatibilità, in termini di interfacce e comunicazione, con altri sistemi.

Il sistema di comando, di tipo modulare e di facile espandibilità, avrà di base la seguente filosofia:

- dovrà ottimizzare l'uso dello stallo minimizzando il numero di manovre nel massimo rispetto della sicurezza;
- dovrà permettere quante più manovre possibili (al limite tutte) anche dalla centrale di controllo remota, condizionando tali manovre con opportuni interblocchi hardware e software, di modo che la teleconduzione avvenga in massima sicurezza, evitando manovre con personale presente in stazione o addirittura in campo.



Pertanto la teleconduzione da centro remoto sarà verificata e subordinata ad effettive condizioni di sicurezza per il personale addetto. Più in generale la possibilità di diverse modalità di comando impone un coordinamento tra di esse: non sarà possibile la presenza contemporanea di due modalità di comando ed eventualmente sarà definito un livello di priorità. Le manovre devono essere condizionate da interblocchi che evitino sequenze pericolose per il personale, dannose per gli organi stessi o comunque incompatibili per il loro stato;

Il comando interruttori proveniente dalle protezioni utilizzerà una via diretta e indipendente dalle altre: a prescindere dalla possibilità di comando remoto, le apparecchiature saranno predisposte per poter governare l'impianto in locale a livello di stallo. La conduzione locale avverrà da opportuno pannello di comando installato all'interno del locale comando e controllo dell'edificio utente.

In pratica il comando e controllo dell'impianto avverrà su tre livelli:

- a. *livello di stallo*;
- b. *livello di stazione*;
- c. *livello remoto*.

Le funzioni di acquisizione dati, monitoraggio locale e comando, interblocchi, protezione, sono collocati a *livello di stallo*. Le funzioni di supervisione, monitoraggio, comando, registrazione di eventi e allarmi, reporting storico, diagnosi sono collocate a *livello di stazione*. I due livelli comunicheranno fra loro tramite opportuno sistema. Tipicamente la connessione fisica avviene tramite porta seriale, tra il pannello del *livello di stallo* e il computer server del *livello di stazione*.

Inoltre tale computer server sarà collegato tramite rete geografica (ADSL) al *livello remoto* in cui saranno collocate le stesse funzioni del *livello di stazione* ovvero le funzioni di supervisione, monitoraggio, comando, registrazione di eventi e allarmi, reporting storico e diagnosi.

Il *livello di stallo* è fisicamente rappresentato da un pannello di controllo (componente di classe secondaria) direttamente collegato con gli organi di manovra, TA e TV (componenti di classe primaria), installato nel locale comando e controllo. Il *livello di stazione* sarà fisicamente rappresentato da un computer server, in cui saranno installati opportuni software che permetteranno di acquisire i dati provenienti dal livello inferiore, elaborarli ed impartire comandi ai dispositivi di livello inferiore stessi.

Anche il *livello remoto* sarà fisicamente rappresentato da un computer server con gli opportuni software di acquisizione ed elaborazione dati e per l'invio di segnali di comando, è sarà installato nella centrale di controllo remota.

Gli apparati a *livello di stallo* sono di classe primaria (apparecchi di manovra, TA e TV) e classe secondaria (componenti dedicati alla protezione e controllo dei componenti primari).

Pertanto ciascun componente di classe primaria dovrà essere "accessoriato" con componenti di classe secondaria. Tali componenti dovranno "dialogare" fra loro e con il livello superiore (*livello di stazione*), che comprende l'apparecchiatura di supervisione e monitoring. Il protocollo di interfaccia dovrà essere tale da assicurare la comunicazione con il PC-server del livello di stazione.

Pertanto, l'accesso all'intera stazione avviene attraverso le apparecchiature a *livello di stallo* di "classe secondaria",

intendendo per *accesso* l'acquisizione di dati e la possibilità di impartire comandi.

Le principali funzioni che genericamente sono denominate di "protezione e controllo" sono:

- a) Protezione
- b) Misure
- c) Monitoring
- d) Supervisione
- e) Controllo

I dispositivi a *livello di stallo* (dispositivo di controllo e supervisione, relé di protezione, trasduttori), sono fisicamente installati in un unico pannello installato nel locale di comando e controllo.

Il dispositivo a *livello di stallo* dovrà assicurare almeno le seguenti funzioni base:

- a) Monitoraggio locale
- b) Comando
- c) Ordini di apertura/chiusura
- d) Interblocchi
- e) Richiusura automatica unipolare, tripolare, uni-tripolare
- f) Clock interno
- g) Informazioni su data e ora (leggibili a livelli superiori)
- h) Gestione di eventi e allarmi
- i) Funzioni di controllo



Pertanto, oltre ad acquisire ed elaborare i segnali binari di ingresso provenienti dai dispositivi di misura e protezione, detto pannello di stallo, sarà equipaggiato con un modello di comando per inviare gli ordini di apertura/chiusura all'apparecchiatura di manovra.

I dispositivi a *livello di stallo* per il controllo e la supervisione dell'apparecchiatura primaria, acquisiranno direttamente i dati delle apparecchiature primarie stesse, tipicamente con tecnologia convenzionale, cioè fili e contatti.

Funzioni software, normalizzate o adattate alle esigenze del cliente, quali il comando degli apparecchi AT, gli interblocchi, la richiusura automatica, saranno effettuate a livello di stallo con lo stesso hardware del pannello di controllo.

Il sistema così progettato con un *livello di stallo* rappresentato da un terminale di controllo (componente di classe secondaria) direttamente collegato con gli organi di manovra, TA e TV (componenti di classe primaria), assicurerà anche nel caso di perdita della comunicazione tra i due livelli (*livello di stallo* e *livello di stazione*):

- a) Funzionalità della protezione
- b) Controllo dell'apparecchiatura primaria
- c) Monitoraggio dello stato dell'apparecchiatura primaria
- d) Visualizzazione degli allarmi più importanti a *livello di stallo*.

	<p style="text-align: center;"><b>PARCO EOLICO DI "VILLASOR"</b></p> <p style="text-align: center;">DISCIPLINARE DESCRITTIVO ELEMENTI TECNICI</p>	 Ingegneria & Innovazione		
		24/09/2021	REV: 1	Pag.35

Inoltre si provvederà affinché opportune sicurezze evitino manovre da remoto in concomitanza di presenza di operatori in campo.

Le soluzioni realizzative proposte dovranno essere individuate nel rispetto dei seguenti requisiti:

- a) Aderenza agli standard internazionali tecnici e di mercato (MMI, importazione/esportazione dei dati, protocolli di commutazione);
- b) Interoperabilità, al fine di minimizzare lo sforzo di integrazione tra apparati di costruttori o serie costruttive diversi;
- c) Remotizzazione delle funzioni diagnostiche e di configurazione degli apparati;
- d) Modularità ed adattabilità delle apparecchiature a diverse configurazioni/espansioni di impianto;
- e) Gestione flessibile degli aggiornamenti (scalabilità);
- f) Affidabilità;
- g) Adeguatezza delle prestazioni;
- h) Conformità alla normativa internazionale di riferimento in termini di compatibilità elettromagnetica, immunità, caratteristiche elettriche e meccaniche;
- i) Compatibilità con il sistema di controllo del Cliente.

## 9 SISTEMA SERVIZI AUSILIARI

### 9.1 Sistema di distribuzione in corrente alternata

Il sistema di distribuzione in corrente alternata sarà costituito da:

- n. 1 trasformatore di distribuzione, 100 KVA, 30 / 0,4 KV, isolamento in olio;
- n. 1 quadro di distribuzione 400 / 230 V.



I carichi alimentati saranno i seguenti:

- quadro BT edificio (prese F.M. interne, illuminazione interna);
- alimentazione motore variatore sotto carico trasformatore;
- resistenze anticondensa quadri e cassette manovre di comando;

raddrizzatore.

### 9.2 Caratteristiche del trasformatore di distribuzione

- potenza nominale 100 KVA
- rapporto nominale 30+-2x2,5% / 0,4 KV
- tensione di c.to c.to 4 %
- collegamento Dyn11
- numero avvolgimenti 2
- isolamento in olio minerale

	<p align="center"><b>PARCO EOLICO DI "VILLASOR"</b></p> <p align="center">DISCIPLINARE DESCRITTIVO ELEMENTI TECNICI</p>	 Ingegneria & Innovazione		
		24/09/2021	REV: 1	Pag.36

- raffreddamento naturale in aria
- esecuzione a giorno per interno
- n.2 morsetti di terra

### 9.3 Caratteristiche e composizione del quadro BT in corrente alternata

Il quadro sarà costruito in lamiera verniciata, spessore 2 mm, con struttura autoportante, fondo chiuso da piastre asportabili per ingresso cavi, accessibilità dal fronte:

- Tensione nominale 1000 V
- Tensione esercizio 400/230 V
- Corrente nominale 160 A
- Corrente c.to c.to 16 KA
- Forma 2
- Grado di protezione IP30

ed indicativamente sarà composto da:

n. 1 arrivo con interruttore 4x160 A, scatolato, protezione magnetotermica, contatti ausiliari segnalazione scatto; equipaggiato con un gruppo misura costituito da voltmetro e amperometro Qb interruttori modulari bipolari-quadripolari, protezione magnetotermica, contatto ausiliario di segnalazione posizione, alcuni interruttori saranno con blocco differenziale 300mA.

### 9.4 Sistema di distribuzione in corrente continua

Il sistema di distribuzione in corrente continua sarà costituito da:

- n.1 raddrizzatore carica batteria a due rami
- n.1 batteria di accumulatori al piombo, tipo ermetico, capacità 150 Ah alla scarica di 10 ore.

I carichi alimentati saranno i seguenti:

- motori interruttori e sezionatore AT
- segnalazione, comandi, allarmi dei quadri protezione, comando e controllo.

#### Caratteristiche tecniche del raddrizzatore:

n.1 raddrizzatore di corrente trifase/caricabatteria a due rami adatti per l'alimentazione stabilizzata delle utenze a 110 V cc ed alla contemporanea carica di una batteria di accumulatori al piombo, tipo ermetico, capacità di 150Ah alla scarica in 10 ore.

Caratteristiche elettriche principali:

#### Alimentazione c.a.:

- tensione nominale trifase 400 V ca +- 10 %

- frequenza 50Hz +- 5%
- Erogazione c.c ramo utenze:
- tensione alle utenze 110 V, stabilizzato a +/-1%
- corrente massima erogata 50 A
- ripple < 1%

**Erogazione c.c ramo batteria:**

- carica di mantenimento 2,27 V/elemento
- carica a fondo 2,4 V/elemento
- corrente massima erogata 50 A
- ripple < 1%
- funzionamento automatico, caratteristica IU

**Strumenti:**

- voltmetro e amperometro sul carico
- voltmetro e amperometro sulla batteria

**Segnalazioni luminose e allarmi a morsettiera:**

- rete regolare
- batteria in carica a fondo
- batteria in carica di mantenimento
- minima tensione batteria
- avaria erogazione
- sovraccarico
- sovratemperatura
- sovratensione

**Caratteristiche di funzionamento del raddrizzatore**

Il raddrizzatore carica batterie è a due rami.(ramo batteria RB, ramo impianto RS), adatto all'alimentazione continua dei carichi permanenti e alla contemporanea ricarica di una batteria di accumulatori al Pb ermetici. Nelle condizioni normali il ramo RS alimenta i servizi ausiliari e il ramo RB ricarica la batteria. In caso di mancanza di rete o a una qualsiasi avaria, la batteria sarà commutata senza soluzione di continuità sull'impianto. Nel caso di avaria del ramo RS , il carico sarà trasferito al ramo RB con batteria in pieno tampone. Nella eventualità di avaria del ramo RB, la batteria verrà commutata sul ramo RS, il quale modificherà automaticamente la sua tensione in modo da predisporre in carica di mantenimento della stessa.

**Caratteristiche e composizione quadro distribuzione in corrente continua:**

Il quadro sarà costruito in lamiera verniciata, spessore 2 mm, con struttura autoportante, fondo chiuso da piastre asportabili per ingresso cavi, accessibilità dal fronte:

- Tensione esercizio 110 V + - 10%

- Corrente nominale 250 A
- Corrente c.to c.to 10 KA
- Forma 2
- Grado protezione IP30

e sarà composto da:

- arrivo con sezionatore sottocarico 2x100 A segnalazione scatto;
- relè minima tensione, relè polo a terra, voltmetro e amperometro, interruttori modulari bipolari, protezione magnetotermica, contatto ausiliario di segnalazione posizione.

#### **Caratteristiche batteria:**

n.1 batteria di accumulatori ermetici al piombo con le seguenti caratteristiche principali:

- tensione nominale: 108V
- capacità nominale: 150 Ah alla scarica in 10 ore
- tipo: FIAMM SLA o equivalente
- vita attesa: 12 anni

La batteria, costituita da n.27 monoblocchi da 4V ciascuno, sarà contenuta in un apposito armadio metallico e sarà fornita completa dei normali accessori d'uso. L'armadio batteria sarà installato vicino al raddrizzatore.

## **10 CAVIBT**

Cavi ausiliari multipolari con conduttori in corda flessibile in rame isolato in G7 sotto guaina di PVC tipo FG7OR 0,6/1kV, secondo norme CEI 20-22 II, sezione minima 2,5mm<sup>2</sup>, per realizzare le connessioni ausiliarie tra le apparecchiature AT stazione utente di nuova fornitura ed i rispettivi armadi MK (ove presenti), il quadro controllo e protezioni, il quadro MT, le batterie, il raddrizzatore, i quadri S.A e le cassette TV.

### **10.1 Illuminazione normale e forza motrice della cabina di consegna**

L'impianto di illuminazione normale sarà realizzato con armature fluorescenti stagne AD-FT, con lampade 36W o 58W, reattore elettronico, montate a soffitto.

L'impianto di distribuzione forza motrice sarà realizzato con gruppo prese interbloccate.

L'impianto elettrico sarà a vista utilizzando:

- tubi in PVC serie pesante, autoestingente.
- cassette PVC
- conduttori N07VK

### **10.2 Illuminazione di emergenza**

L'impianto di illuminazione di emergenza sarà realizzato con armature fluorescenti stagne AD-FT, con 1 lampada 20 W, reattore elettronico con inverter, montate a soffitto.

L'impianto elettrico sarà a vista utilizzando:

- tubi in PVC serie pesante, autoestingente.
- cassette PVC
- conduttori N07VK

### 10.3 Impianto di controllo accessi ed intrusione

L'area utente e i fabbricati saranno protetti dall'ingresso da persone non autorizzate tramite un sistema di antintrusione, composto da:

- Barriere perimetrali
- Contatti sulle porte di accesso
- Sirena
- Centrale elettronica di allarme

L'area utente sarà dotata di impianto di una videosorveglianza con n. 4 telecamere a colori e sarà dotato di videoregistratore digitale con capacità di stoccaggio immagine di 24h e sarà collegato su rete internet.

## 11 RETE DI TERRA

### *Dimensionamento di massima della rete di terra*

La rete di terra sarà dimensionata in accordo alla Norma CEI 11-1.

In particolare si procederà:

- al dimensionamento termico del dispersore e dei conduttori di terra in accordo all'Allegato B della Norma CEI 11-1;
- alla definizione delle caratteristiche geometriche del dispersore, in modo da garantire il rispetto delle tensioni di contatto e di passo secondo la curva di sicurezza di cui alla Fig.C-2 della Norma CEI 11-1.

### *Dimensionamento termico del dispersore*

Il dispersore sarà realizzato con corda nuda in rame, la cui sezione può essere determinata con la seguente formula:

$$A = \frac{I}{K} \sqrt{\frac{t}{\ln \frac{\Theta_f + \beta}{\Theta_i + \beta}}}$$

Dove:

A = sezione minima del conduttore di terra, in mm<sup>2</sup>

I = corrente del conduttore, in A

t = durata della corrente di guasto, in s

$K = 226 \text{ Amm-2s}^{1/2} \text{ (rame)}$

$\beta = 234,5 \text{ }^\circ\text{C}$

$\Theta_i$  = temperatura iniziale in  $^\circ\text{C}$

$\Theta_f$  = temperatura finale in  $^\circ\text{C}$

### ***Tensioni di contatto e di passo***

La definizione della geometria del dispersore al fine di garantire il rispetto dei limiti di tensione di contatto e di passo sarà effettuata in fase di progetto definitivo, quando saranno noti i valori di resistività del terreno, da determinare con apposita campagna di misure;

In via preliminare, sulla base degli standard normalmente adottati e di precedenti esperienze, può essere ipotizzato un dispersore orizzontale a maglia, con lato di maglia di 5 m.

In caso di terreno non omogeneo con strati superiori ad elevata resistività si potrà procedere all'installazione di dispersori verticali (picchetti) di lunghezza sufficiente a penetrare negli strati di terreno a resistività più bassa, in modo da ridurre la resistenza di terra dell'intero dispersore.

In ogni caso, qualora risultasse la presenza di zone periferiche con tensioni di contatto superiori ai limiti, si procederà all'adozione di uno o più dei cosiddetti provvedimenti "M" di cui all'Allegato D della Norma CEI 11-1.

### **11.1 Rete di terra aerogeneratori**

Il trasformatore elevatore di tensione avrà il primario collegato a stella, con il centro stella posto a terra e collegato con lo stesso impianto di messa a terra della turbina eolica. La connessione alla rete elettrica dovrà quindi essere eseguito in configurazione TN-S.

L'impianto di messa a terra deve essere predisposto in sede di realizzazione delle fondazioni e con collegamento ai ferri d'armatura. Esso sarà costituito da un conduttore di rame nudo da almeno 50 mmq posto orizzontalmente ad un metro di distanza dalla fondazione e ad un metro di profondità, che segue il perimetro della struttura fino a richiudersi su se stesso; esso sarà inoltre integrato con due picchetti di messa a terra in acciaio ramato della lunghezza di 6 m ciascuno e del diametro di almeno 14 mm, piantati verticalmente in posizioni diametralmente opposte rispetto alla torre. Il conduttore circolare viene collegato a due perni di fissaggio alla fondazione, sui lati opposti della torre, ed agli stessi punti si conetterà il quadro di controllo a base torre.

La disposizione dell'impianto di messa a terra ad anello chiuso attorno alla struttura limita la tensione di passo e contatto per le persone eventualmente presenti alla base della torre in caso di fulminazione diretta della struttura stessa ed, allo stesso tempo, i picchetti verticali accoppiati al medesimo impianto facilitano l'ottenimento di un basso valore della resistenza complessiva di terra.



### 11.2 Rete di terra connessione aerogeneratori

All'interno della canalizzazione per la posa dei cavi di media tensione interrata per il collegamento "entra - esci" fra gli aerogeneratori, verrà posato un ulteriore cavo di rame nudo di sezione non inferiore a 95 mmq per la connessione tra le diverse reti di terra degli aerogeneratori.

### 11.3 Rete di terra cabina di consegna

Per la progettazione dell'impianto di terra si deve fare riferimento ad un insieme di dati che dipendono dalle caratteristiche di alimentazione e di quelle del sito di installazione della cabina. I principali parametri di riferimento di cui si deve disporre sono:

- la corrente massima di guasto a terra (IF);
- il tempo di eliminazione del guasto (tc);
- le tensioni di contatto e di passo tollerabili (UTP, USP);
- la configurazione e le caratteristiche della rete di alimentazione in media tensione;
- il luogo in cui l'impianto di terra deve essere realizzato;
- l'area da proteggere, (forma e caratteristiche del terreno);
- eventuali vincoli in relazione alla messa a terra del neutro in bassa tensione.

Durante la progettazione, al fine di tenere conto di possibili variazioni nel tempo dei citati parametri, è opportuno scegliere gli stessi in relazione alle condizioni più sfavorevoli che si possono verificare.

Il tipo di impianto da realizzare dipende dalle caratteristiche morfologiche del terreno dell'area da proteggere, che possono influenzarne fortemente il valore di resistività (es. presenza di rocce, profondità del terreno vegetale, ecc.). Poiché la resistività può inoltre variare anche nel tempo, per il progetto è necessario effettuare più rilievi nell'area interessata per stabilire conseguentemente un valore medio di riferimento. Per terreni non omogenei è necessario scegliere un valore di resistività di riferimento prudenziale, leggermente più elevato del valore medio (almeno 1,5 volte).

In base al tipo di cabina da realizzare è possibile individuare il dispersore da utilizzare e la disposizione dei conduttori del dispersore. I dispersori non devono essere facilmente deteriorabili per effetto dell'umidità o per l'azione chimica del terreno, e devono mantenere inalterate nel tempo le caratteristiche elettriche.

Solitamente per le cabine si utilizzano dispersori ad anello che consentono di ottenere con maggiore facilità basse resistenze di terra. L'anello viene realizzato interrando un conduttore nudo (tondino, corda o piattina di acciaio zincato a caldo o di rame o di acciaio ramato) intorno alla fondazione della cabina ad una profondità di almeno 0,5 m. Questo tipo di dispersore può essere integrato con spandenti e picchetti per ridurre, ove necessario, la resistenza di terra. È opportuno che i picchetti siano collocati in pozzetti ispezionabili, con coperchi isolanti per evitare pericolose tensioni di passo.

I conduttori di terra si dipartono dal collettore e vanno a collegare le masse da mettere a terra. Le sezioni dei conduttori di terra non devono essere inferiori a 16 mm<sup>2</sup> se di rame, 35 mm<sup>2</sup> se d'alluminio, 50 mm<sup>2</sup> se d'acciaio. I conduttori di terra devono avere percorsi brevi ed essere posati preferibilmente nudi.

Vanno collegati all'impianto di terra i seguenti elementi metallici:

- ripari di protezione dei circuiti MT;
- la carpenteria metallica degli scomparti MT;
- il cassone del trasformatore MT/BT;
- la carcassa dei TA e TV ed un polo del circuito secondario;
- i telai dei sezionatori di terra;
- le intelaiature di supporto degli isolatori;
- i terminali e le guaine dei cavi MT provenienti dal parco eolico;
- i cavi di rame nudo per la connessione della rete di terra tra gli aerogeneratori;
- i ganci di ancoraggio delle linee aeree MT;
- gli organi di manovra manuale delle apparecchiature;
- i quadri porta sbarre BT e porta interruttori;
- gli interruttori BT;
- la cassa dei condensatori BT.

Si devono collegare all'impianto di terra anche le parti metalliche e le strutture di notevole estensione come porte, finestre, griglie di aerazione, scale, parapetti di protezione, lamiere copri cunicoli.