

PLANIMETRIA
(SCALA 1 : 1000)

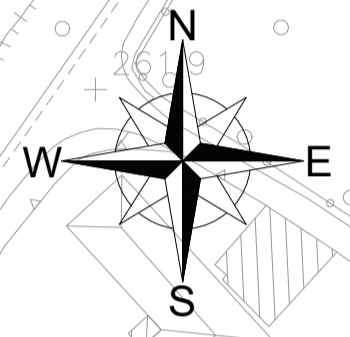
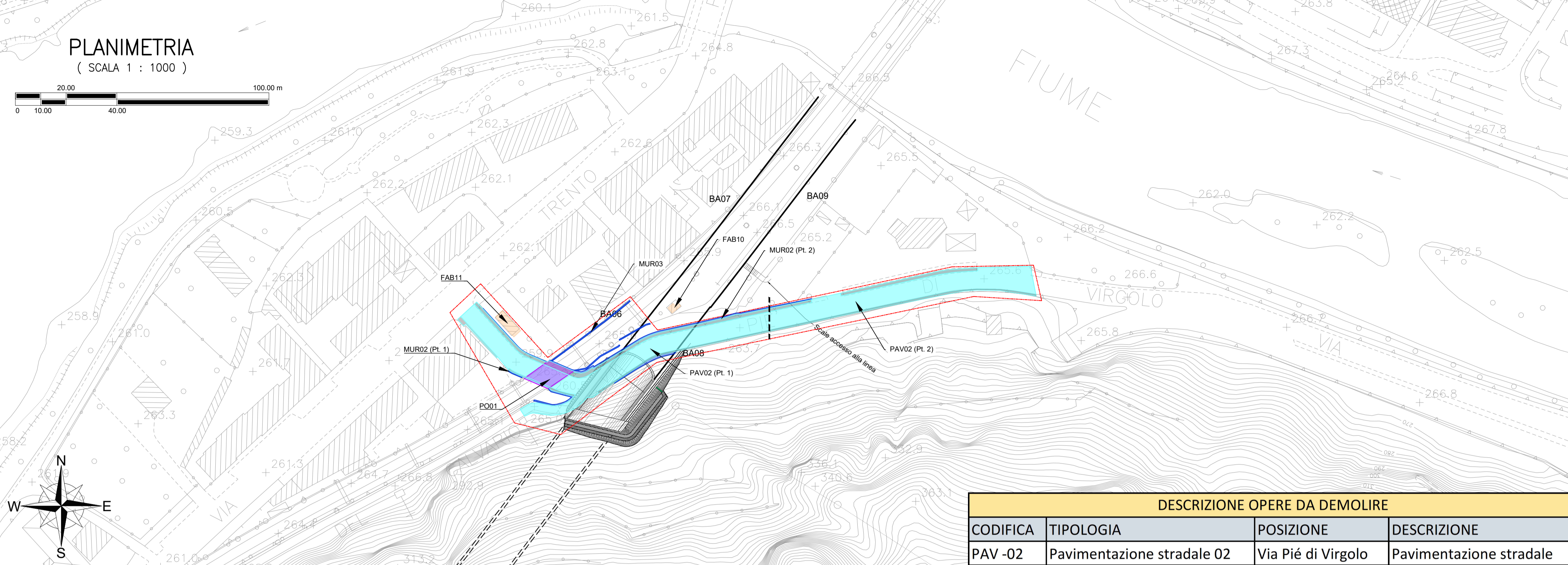
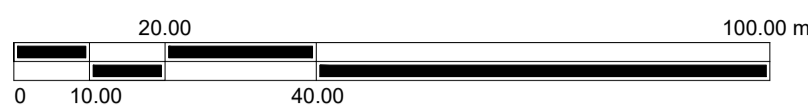

Particolari Opere da demolire – Scala 1:200

DESCRIZIONE OPERE DA DEMOLIRE			
CODIFICA	TIPOLOGIA	POSIZIONE	DESCRIZIONE
PAV-02	Pavimentazione stradale 02	Via Pié di Virgolo	Pavimentazione stradale

QUADRO D'UNIONE



LEGENDA DEMOLIZIONI	
	LIMITE AREA DEMOLIZIONI
	DEMOLIZIONE APPARATI TECNOLOGICI
	DEMOLIZIONE DISTRIBUTORE DI CARBURANTE
	DEMOLIZIONE FABBRICATI
	DEMOLIZIONE SOTTOPASSO SCATOLARE
	DEMOLIZIONE PONTE
	DEMOLIZIONE PAVIMENTAZIONE STRADALE
	DEMOLIZIONE MURI

Demolizioni relative a Via Pié del Virgolo NV04

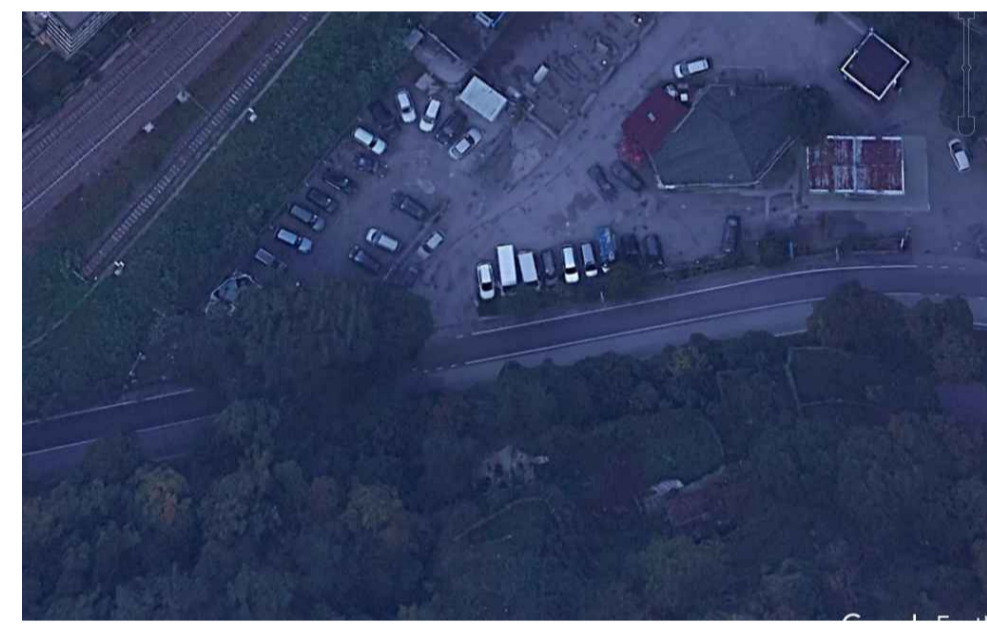

PAV02 (Pt. 2)

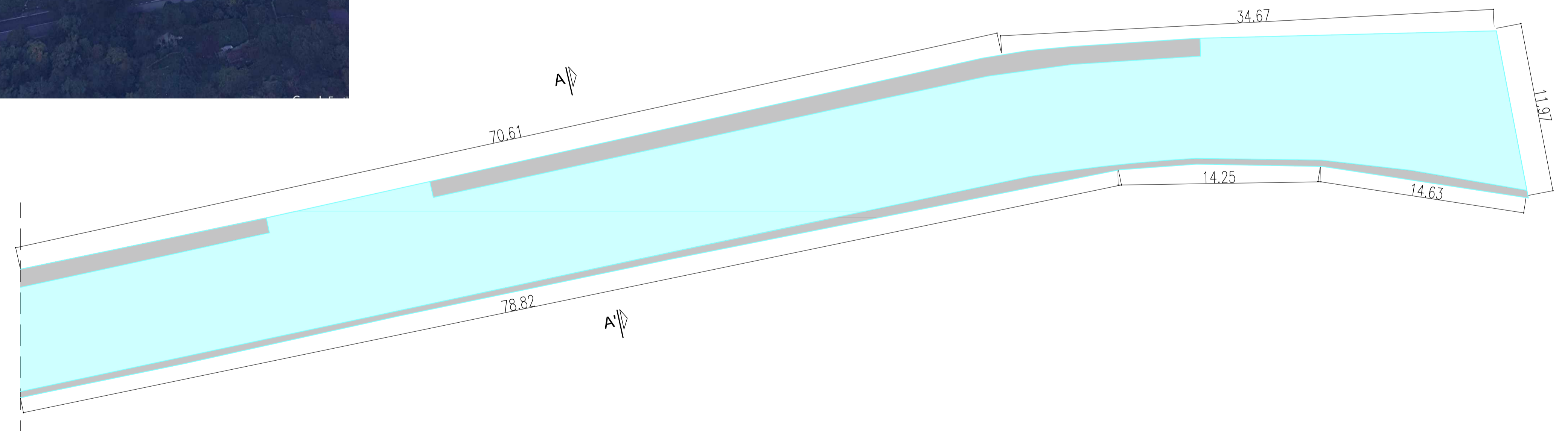

PARTICOLARE MARCIAPIEDE
(SCALA 1 : 50)

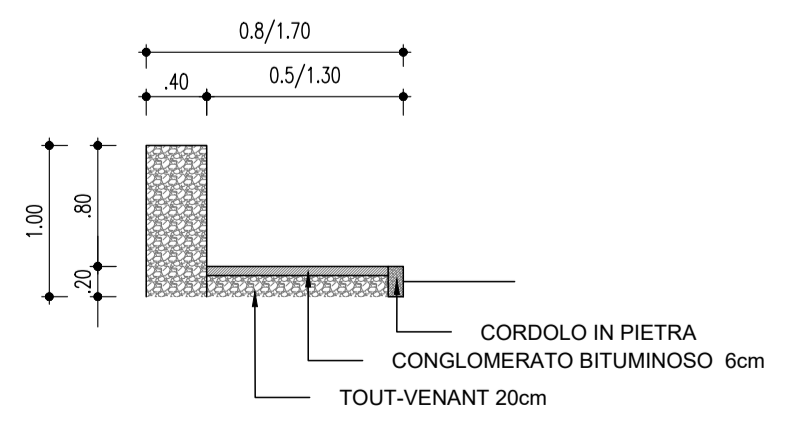

SEZIONE A-A'
(SCALA 1 : 100)

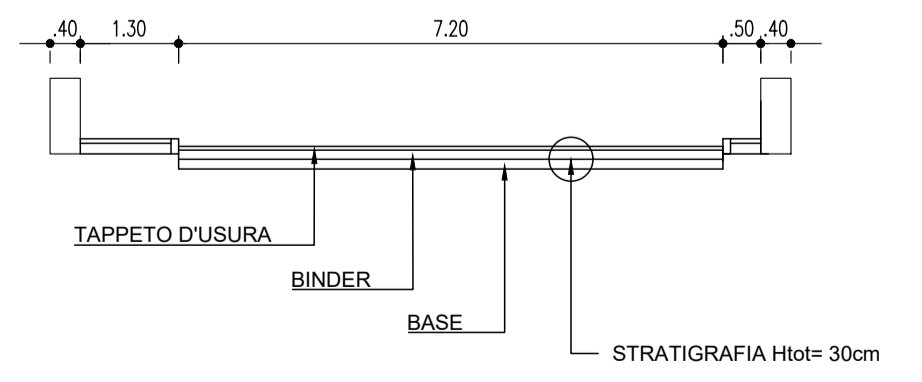

Pavimentazione stradale via Pié del Virgolo- PAV 02			
PARTE 2			
Forme	Irregolare= 837,10m ²	Spessore=0,30m	Volume= 251,13m ³
Materiali	Conglomerato bituminoso + binder+base		
Finiture			
Tipologia	Pavimentazione stradale		
Marciapiedi	Materiali= conglomerato bituminoso - tout venant		28,57m ³
Cordoli	Materiali= pietra naturale L= 1,20m H=0,20m b=0,10m		186,28m ³

N.B. Alcune misure sono state ipotizzate visto la difficoltà di reperire

COMMITTENTE:

PROGETTAZIONE:

CUP J94J17000040001

U.O. COORDINAMENTO TERRITORIALE NORD

PROGETTO DEFINITIVO

LINEA BOLZANO - MERANO
REALIZZAZIONE NUOVO TUNNEL DEL VIRGOLO A 3 BINARI -
SPOSTAMENTO BIVIO LINEA MERANESE

DEMOLIZIONI

PLANIMETRIE DEMOLIZIONI DI DETTAGLIO - TAV. 13/16

SCALA: **VARIE**

COMMESSA	LOTTO	FASE	ENTE	TIPO DOC.	OPERA/DISCIPLINA	PROGR.	REV.
NB1D	01	D	26	PZ	OC000X	013	A

Rev.	Descrizione	Redatto	Data	Verificato	Data	Approvato	Data	Autorizzato	Data
A	EMISSIONE ESECUTIVA	Technical	mag-21	M. Bolognini	mag-21	C. Mazzocchi	mag-21	A. Pirego	mag-21

File: NB1D01D26PZOC000X001A.DWG