

Cabina di RACCOLTA

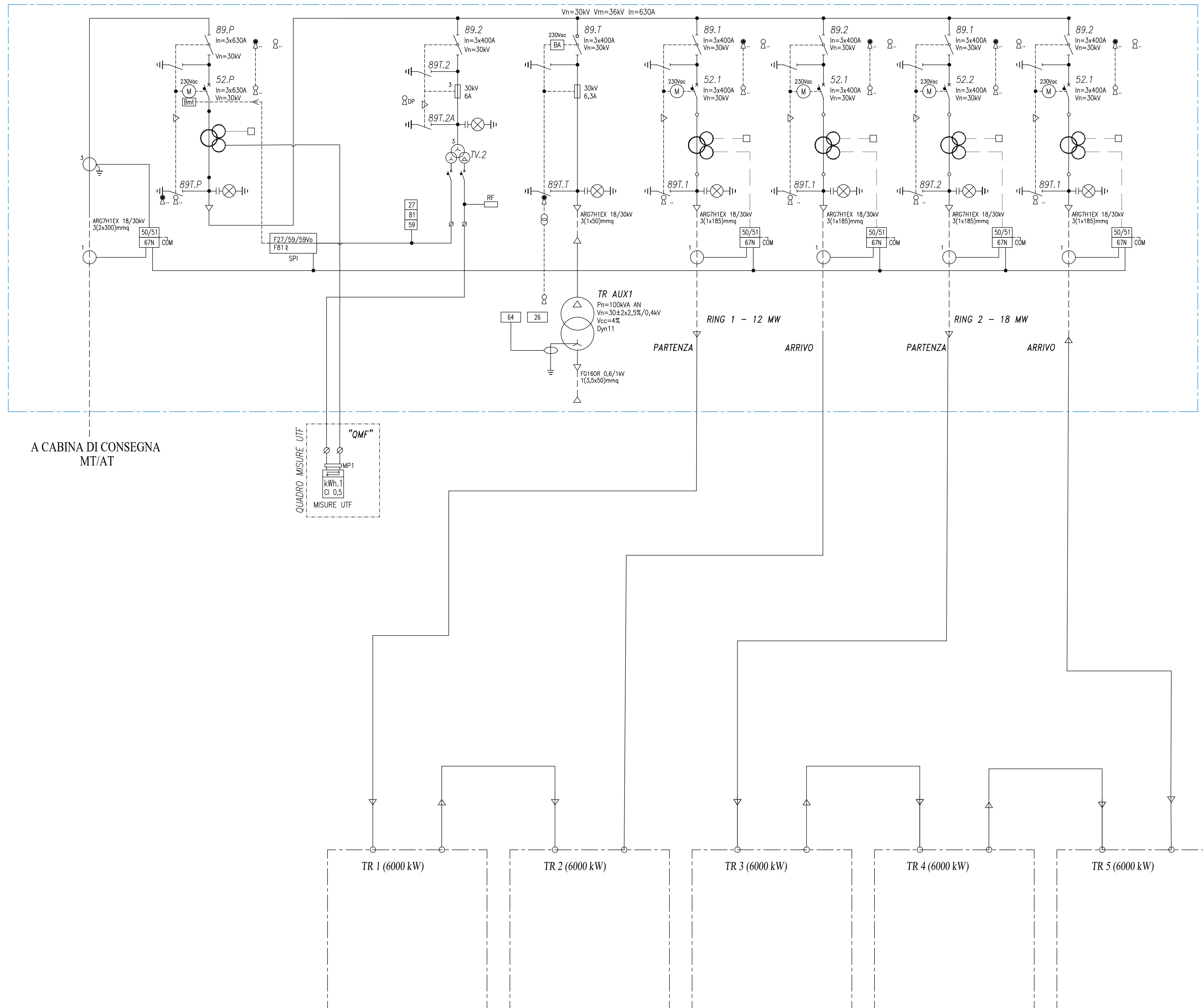

A CABINA DI CONSEGNA  
MT/AT

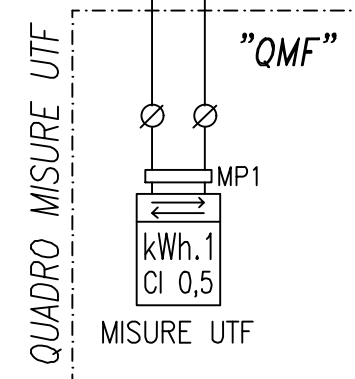

COMMITTENTE:  
**ZARAGOZÁ** DAFNE SOLE S.R.L.  
 Via Cardinale Agostino Ciasca, 9  
 70124 Bari  
 VAT: 08245440725  
 Tel: 0039 3408832848

PROGETTAZIONE:  
**TEKNE** SOCIETÀ DI INGEGNERIA  
 Via Vincenzo Gobetti, 11 - 70123 ANDRIA  
 Tel +39 0883 933714 - 552041 - Fax +39 0883 932915  
 www.guppone.it e-mail: cont@gruppoze.it

PROGETTISTA:  
 Ing. Renato Pertuso (Direttore Tecnico)

LEGALE RAPPRESENTANTE:  
 dott. Renato Mansi

<b>PD</b>		<b>SCHEMA UNIFILARE GENERALE</b>		Tavola: <b>IE02</b>
PROGETTO DEFINITIVO		File name: 7661470E0327m1u1e06gn08kFClog		Protocollo Tekne:
Data 1° emissione:	Redatto:	Verificato:	Approvato:	Scala:
Settembre 2021	G. POLICASTRO	G. PERTUSO	R. PERTUSO	-
1				
2				
3				
4				