

PIANTA FONDAZIONE
SCALA 1:50

PIANTA CHIAVE
SCALA 1:2000

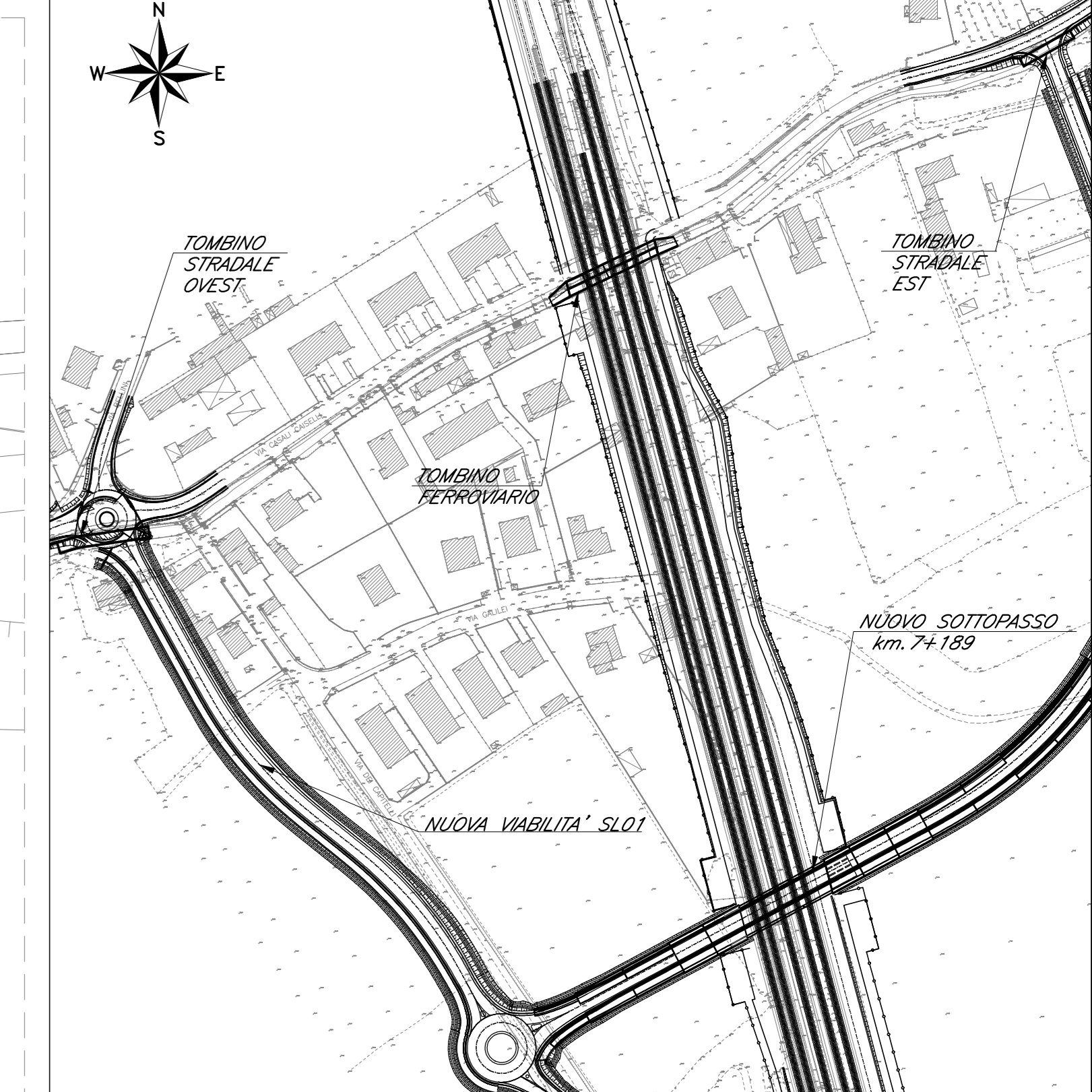

SEZIONE LONGITUDINALE
SCALA 1:50

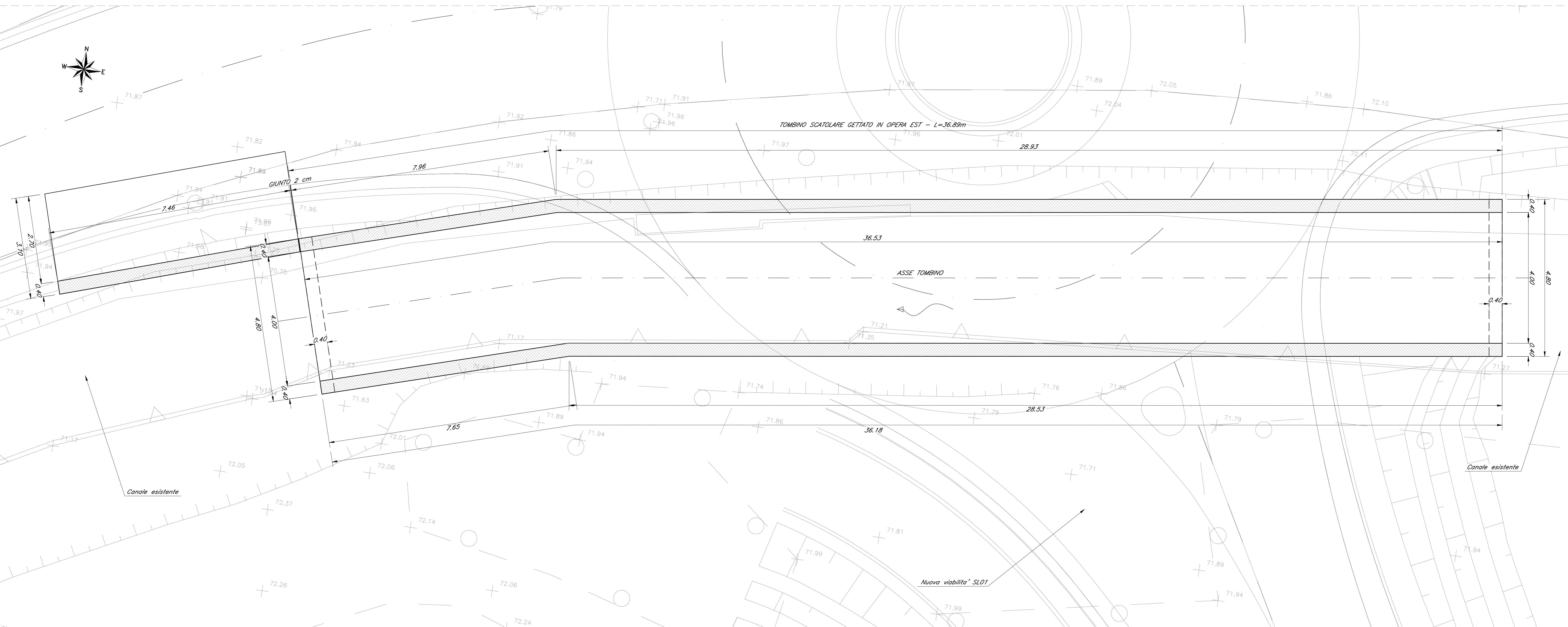
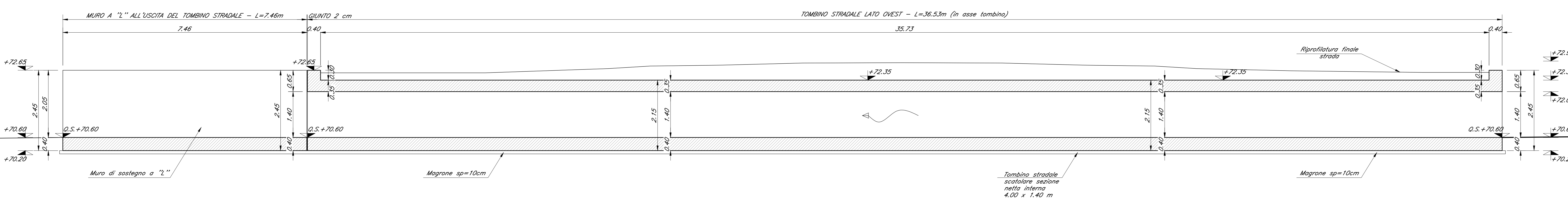

- Incidenze tombino :**
- Soletta superiore 155kg/m³
 - Piedritti 90kg/m³
 - Soletta inferiore 95kg/m³
- Incidenze muri di sostegno :**
- Piedritti 115kg/m³
 - Fondazione 115kg/m³

Le prescrizioni e le caratteristiche dei materiali e dei copriferrì sono riportate nell'elaborato Tabella Materiali: IZ0900D26BXSL0000001A

SEZIONE TRASVERSALE TOMBINO STRADALE OVEST
SCALA 1:50

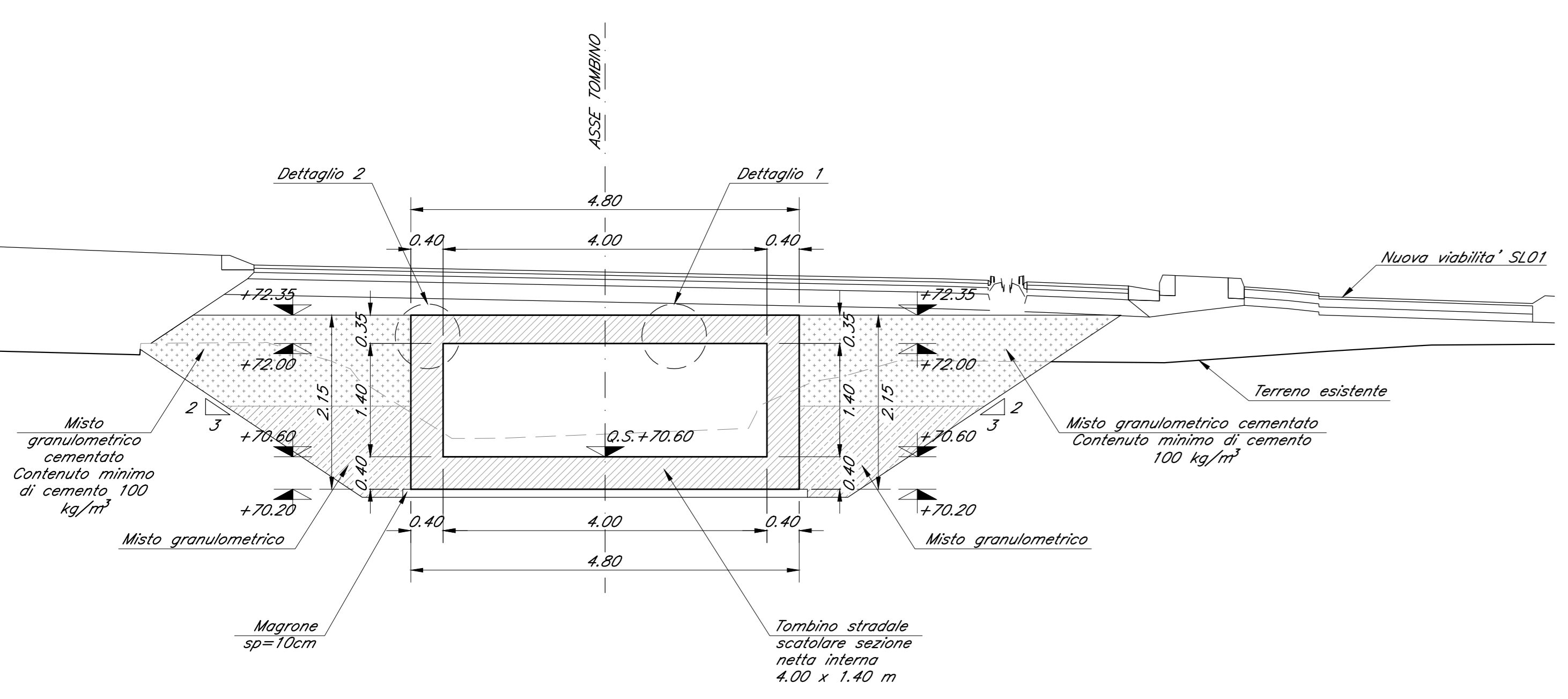

SEZIONE TRASVERSALE MURO AD "L"
SCALA 1:50

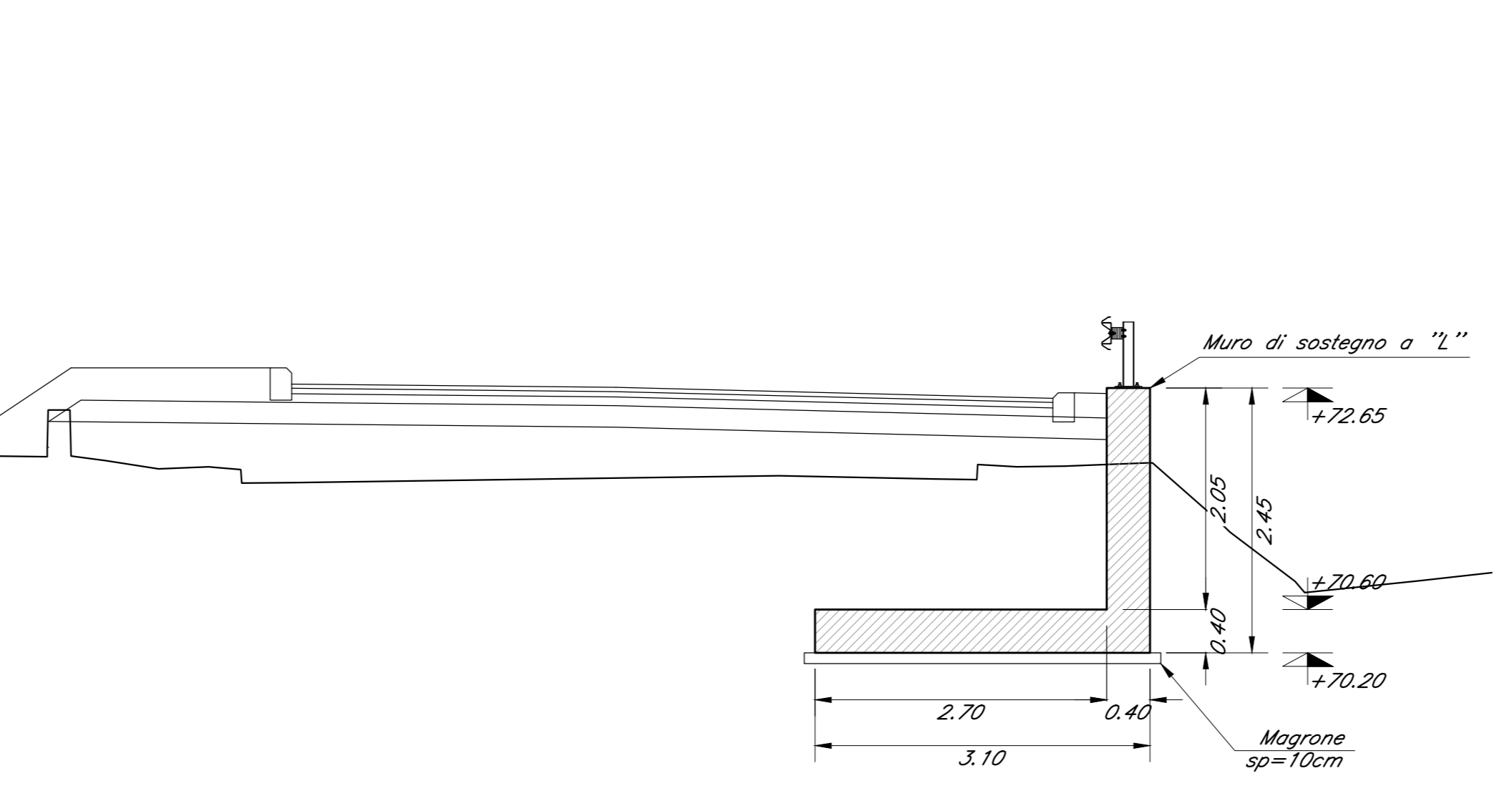

DETTAGLIO 1
SCALA 1:10

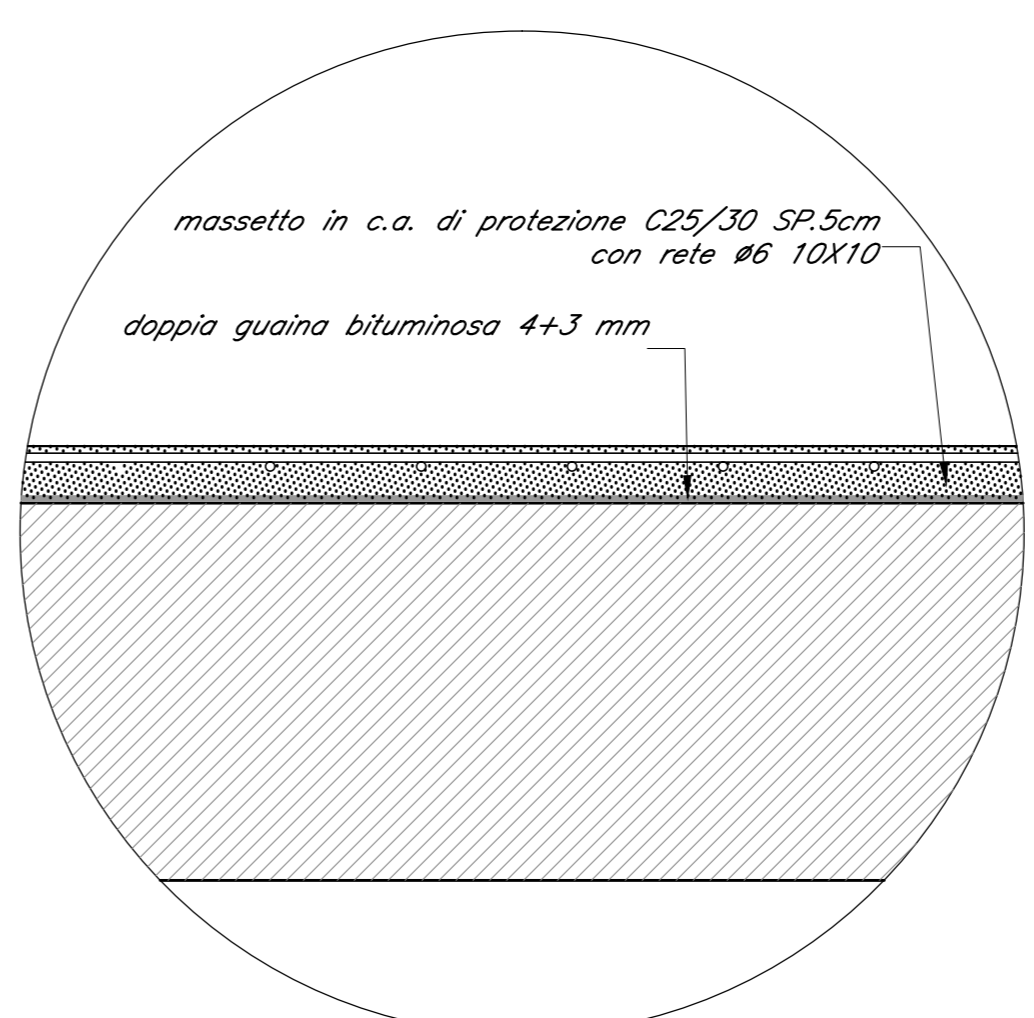

DETTAGLIO 2
SCALA 1:10

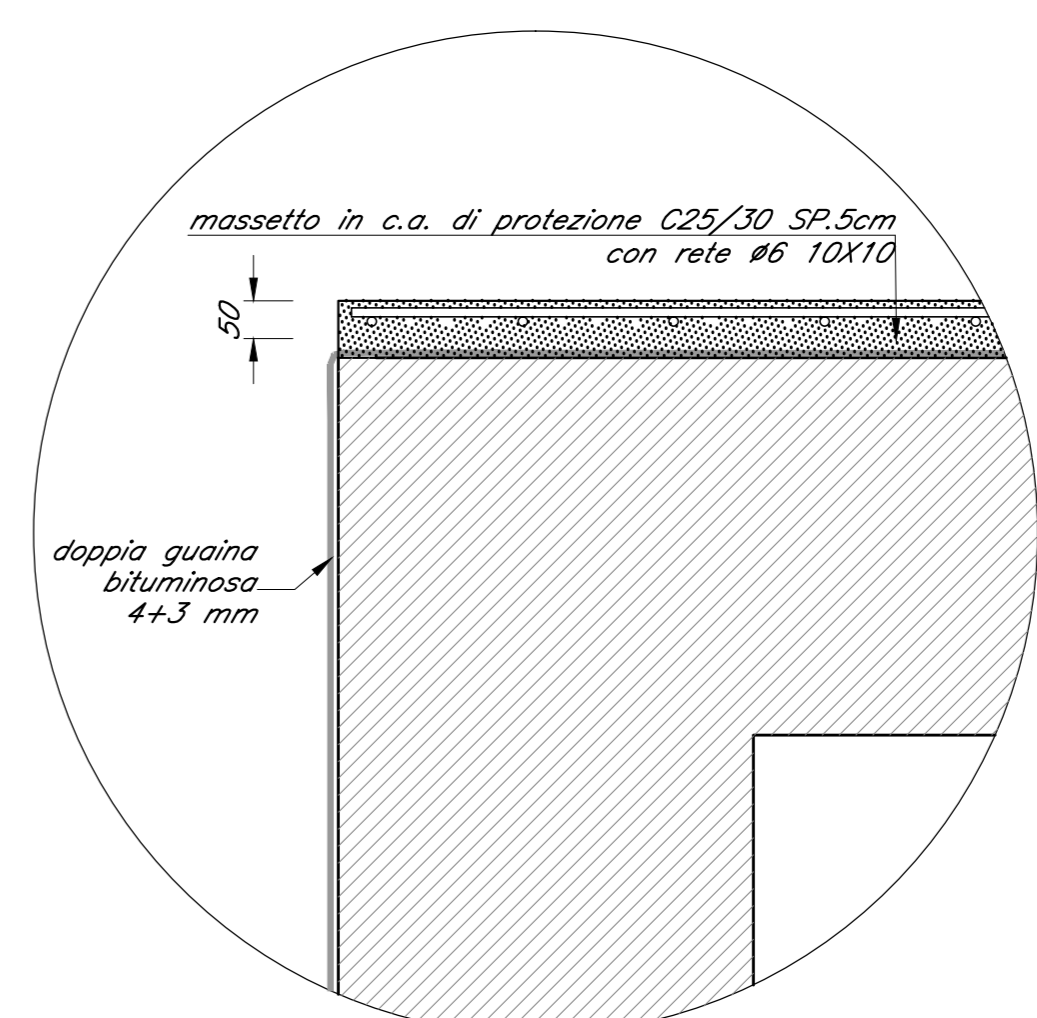

COMMITTENTE: **RFI** RETE FERROVIARIA ITALIANA - GRUPPO FERROVIE DELLO STATO ITALIANE

PROGETTAZIONE: **ITALFERR** GRUPPO FERROVIE DELLO STATO ITALIANE

DIREZIONE TECNICA
U.O. INFRASTRUTTURE NORD

PROGETTO DEFINITIVO PER APPALTO

COMPLETAMENTO DEL NODO DI UDINE - PRG E ACC DEL P.M. CARNAGNAO E OPERE SOSTITUTIVE DEI PL INTERFERENTI

IN01
Nuovo manufatto di sottotraversamento di Roggia Palma
Tombino stradale Ovest - Pianta, profilo e sezioni

SCALA: 1:50

COMMESSA LOTTO FASE ENTE TIPO DOC. OPERA/DISCIPLINA PROGR. REV.

IZ09 00 D 26 BZ IN0100 004 A

Rev.	Descrizione	Redatto	Data	Verificato	Data	Approvato	Data	Autorizzato	Data
A	Emissione definitiva	F. Serrai	14/02/2018	C. Licata	14/02/2018	S. Lo Presti	14/02/2018	F. Sacchi	14/02/2018

File: IZ0900D26BZIN0100004A.dwg n.Etab.: