

TOMBINO SCATOLARE TIPO
Scala 1:50

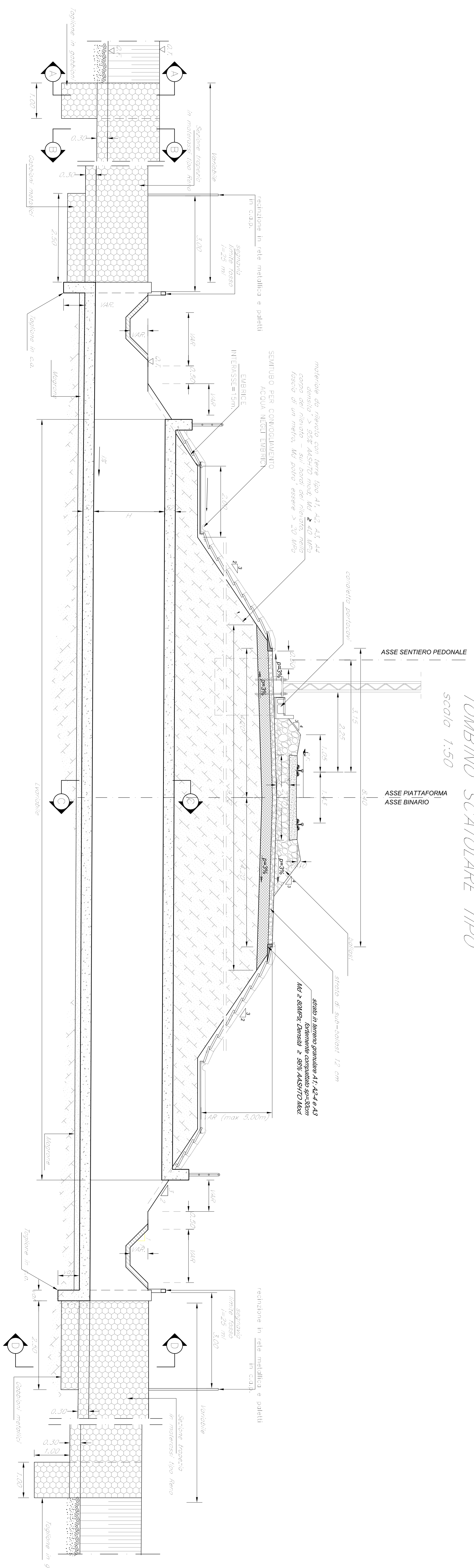

PIANTA DELL'IMBOCCO

PIANTA DELLO SBocco

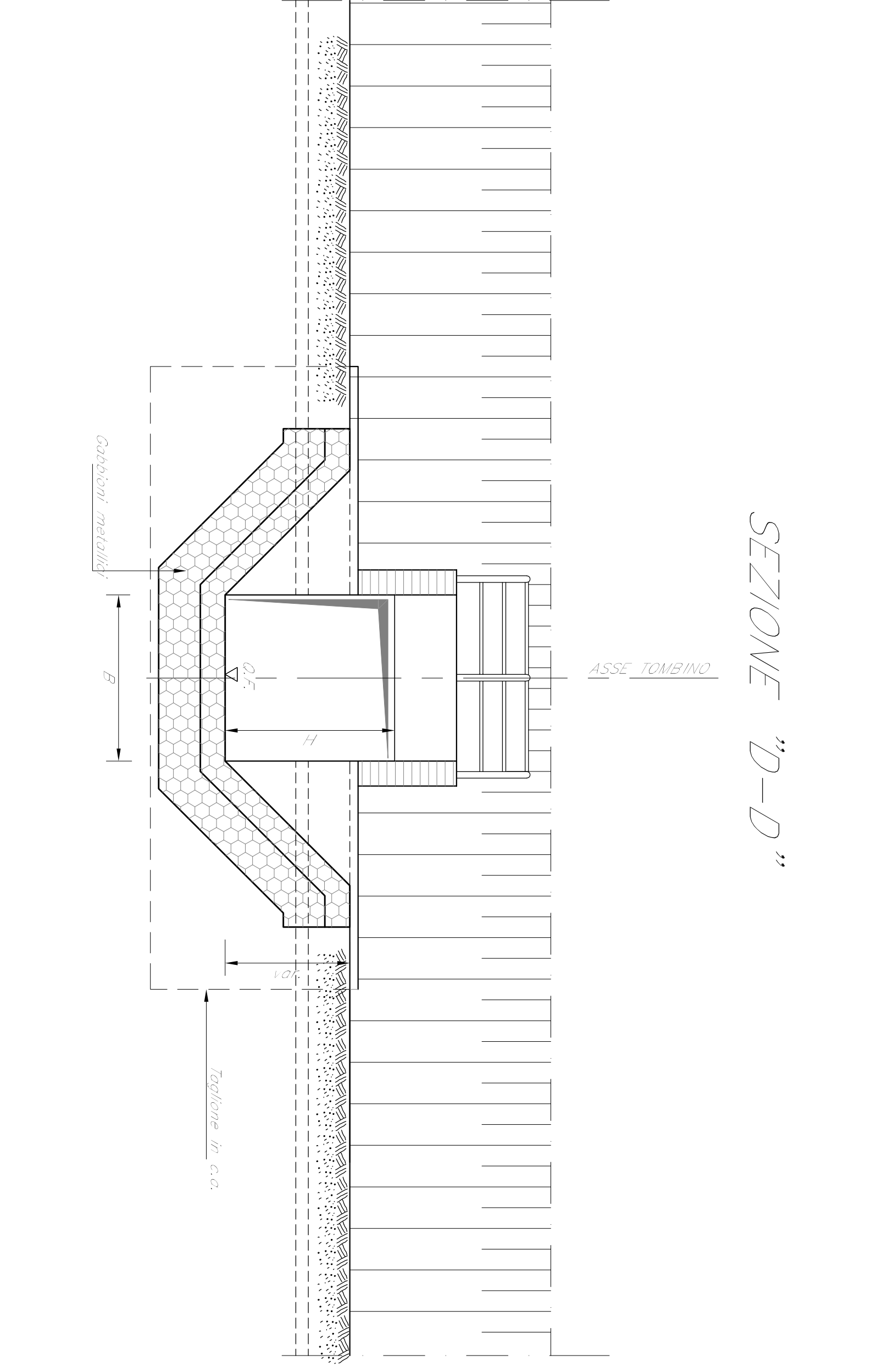
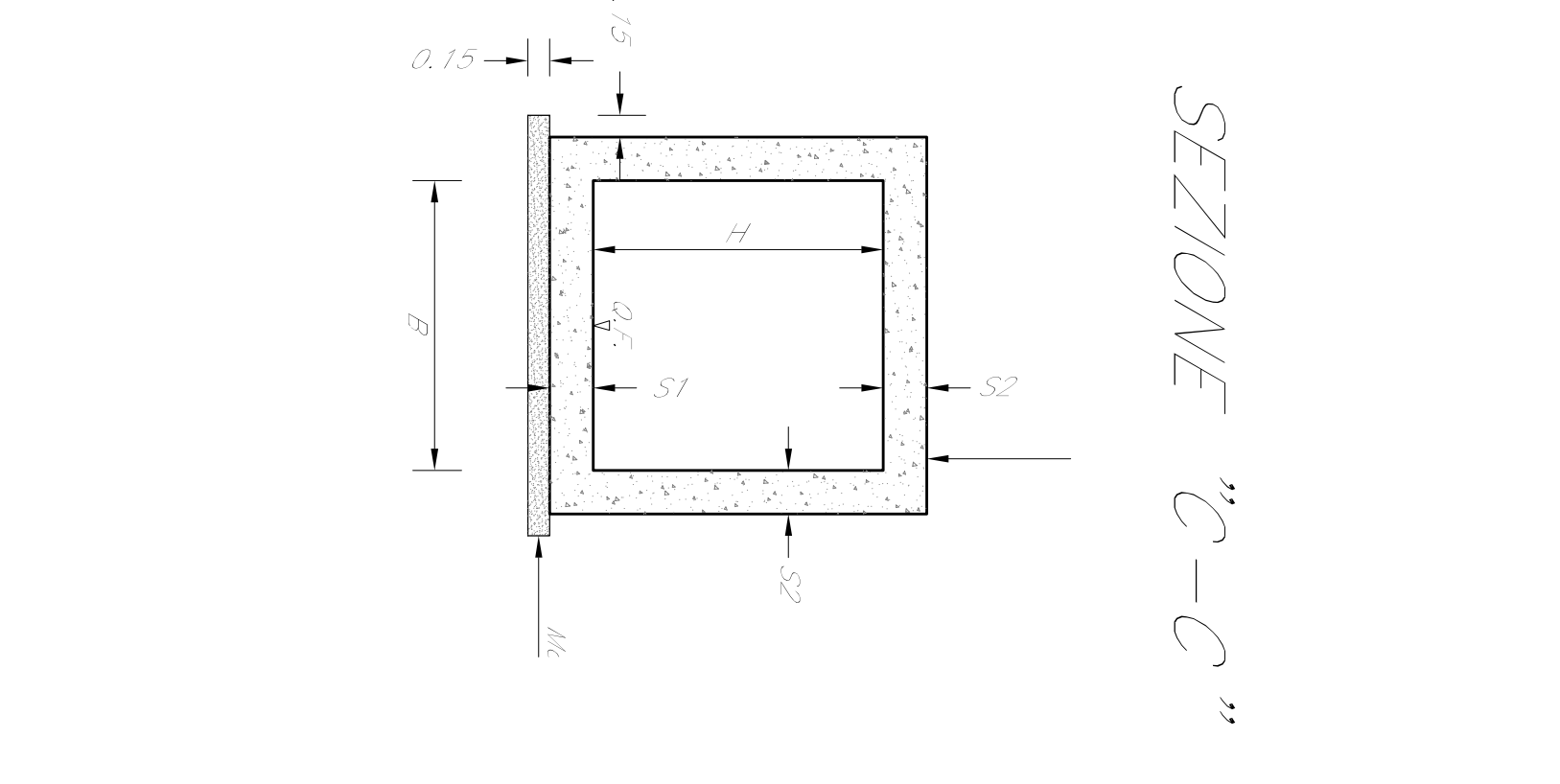
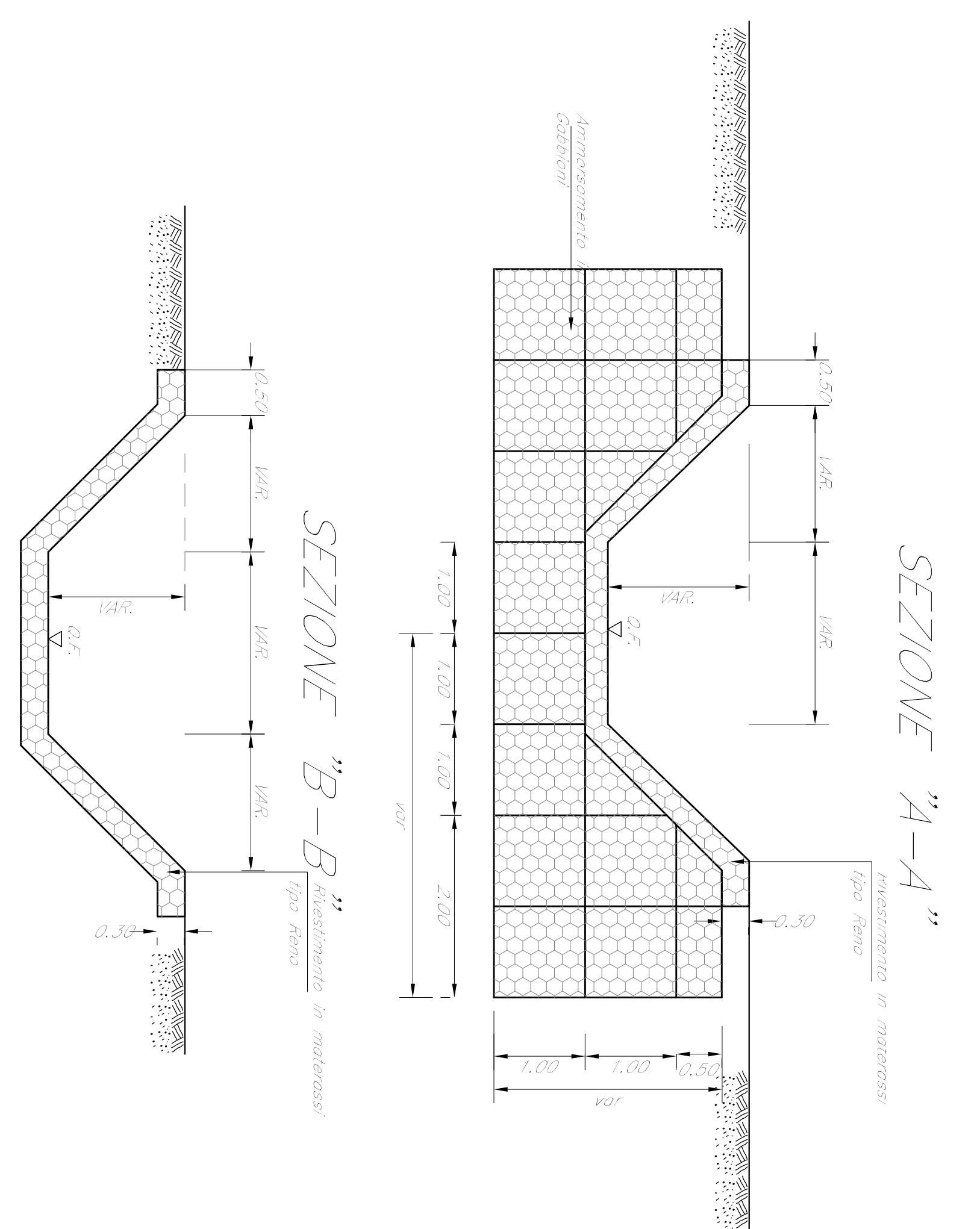
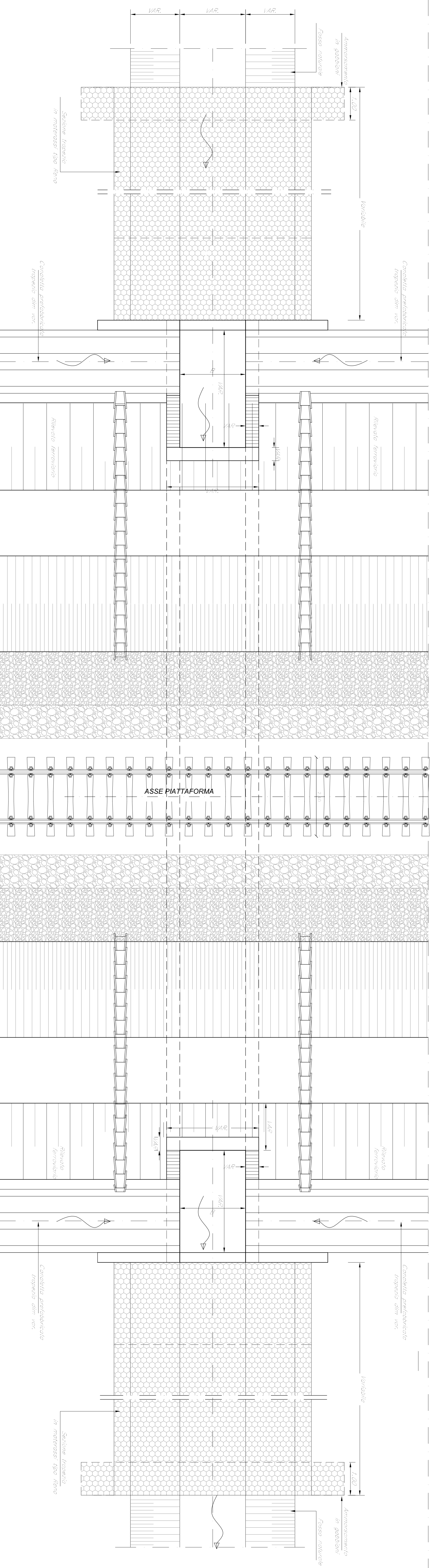

LOTTO	Tipologia sistemazione/opera	TIPOLOGIA OPERA ferroviaria	TIPOLOGIA OPERA ferroviaria
8066	IN20	TOMBINO	n. 2,50x4,00
91100	IN21	TOMBINO	n. 2,50x3,00
91101	IN22	TOMBINO	n. 2,50x3,00
91102	IN23	TOMBINO	n. 2,50x3,00
91103	IN24	TOMBINO	n. 2,50x3,00
91104	IN25	TOMBINO	n. 2,50x3,00
91105	IN26	TOMBINO	n. 2,50x3,00
91106	IN27	TOMBINO	n. 2,50x3,00
91107	IN28	TOMBINO	n. 2,50x3,00
91108	IN29	TOMBINO	n. 2,50x3,00
91109	IN30	TOMBINO	n. 2,50x3,00
91110	IN31	TOMBINO	n. 2,50x3,00
91111	IN32	TOMBINO	n. 2,50x3,00
91112	IN33	TOMBINO	n. 2,50x3,00
91113	IN34	TOMBINO	n. 2,50x3,00
91114	IN35	TOMBINO	n. 2,50x3,00
91115	IN36	TOMBINO	n. 2,50x3,00
91116	IN37	TOMBINO	n. 2,50x3,00
91117	IN38	TOMBINO	n. 2,50x3,00
91118	IN39	TOMBINO	n. 2,50x3,00
91119	IN40	TOMBINO	n. 2,50x3,00
91120	IN41	TOMBINO	n. 2,50x3,00
91121	IN42	TOMBINO	n. 2,50x3,00
91122	IN43	TOMBINO	n. 2,50x3,00
91123	IN44	TOMBINO	n. 2,50x3,00
91124	IN45	TOMBINO	n. 2,50x3,00
91125	IN46	TOMBINO	n. 2,50x3,00
91126	IN47	TOMBINO	n. 2,50x3,00
91127	IN48	TOMBINO	n. 2,50x3,00
91128	IN49	TOMBINO	n. 2,50x3,00

COMITENTE: S.O. COORDINAMENTO TERRITORIALE SUD

PROGETTAZIONE: S.O. COORDINAMENTO TERRITORIALE SUD

PROGETTO DI FATTIBILITA' TECNICA ED ECONOMICA

LINEA POTENZA-METAPONTO

INTERVENTI DI VELOCIZZAZIONE TRATTA GRASSANO-BERNALDA

OOCC
TOMBINI FERROVIARI
Tipologia tombino 1/3

SCALE: 1:50

COMMESSA: LOTTO PARE ENTE TIPO OOCC OPERAZIONE/OPERA PROGR. REV.

Rev.	Descrizione	Redatto	Data	Verificato	Data	Approvato	Data	Autore/Rev.
A	Completamento	1/1	1/1	1/1	1/1	1/1	1/1	
B	Completamento	1/1	1/1	1/1	1/1	1/1	1/1	

ITAFERR
GRUPPO FERROVIARIO ITALIANO