

PIANTA SCAVI  
SCALA 1:200

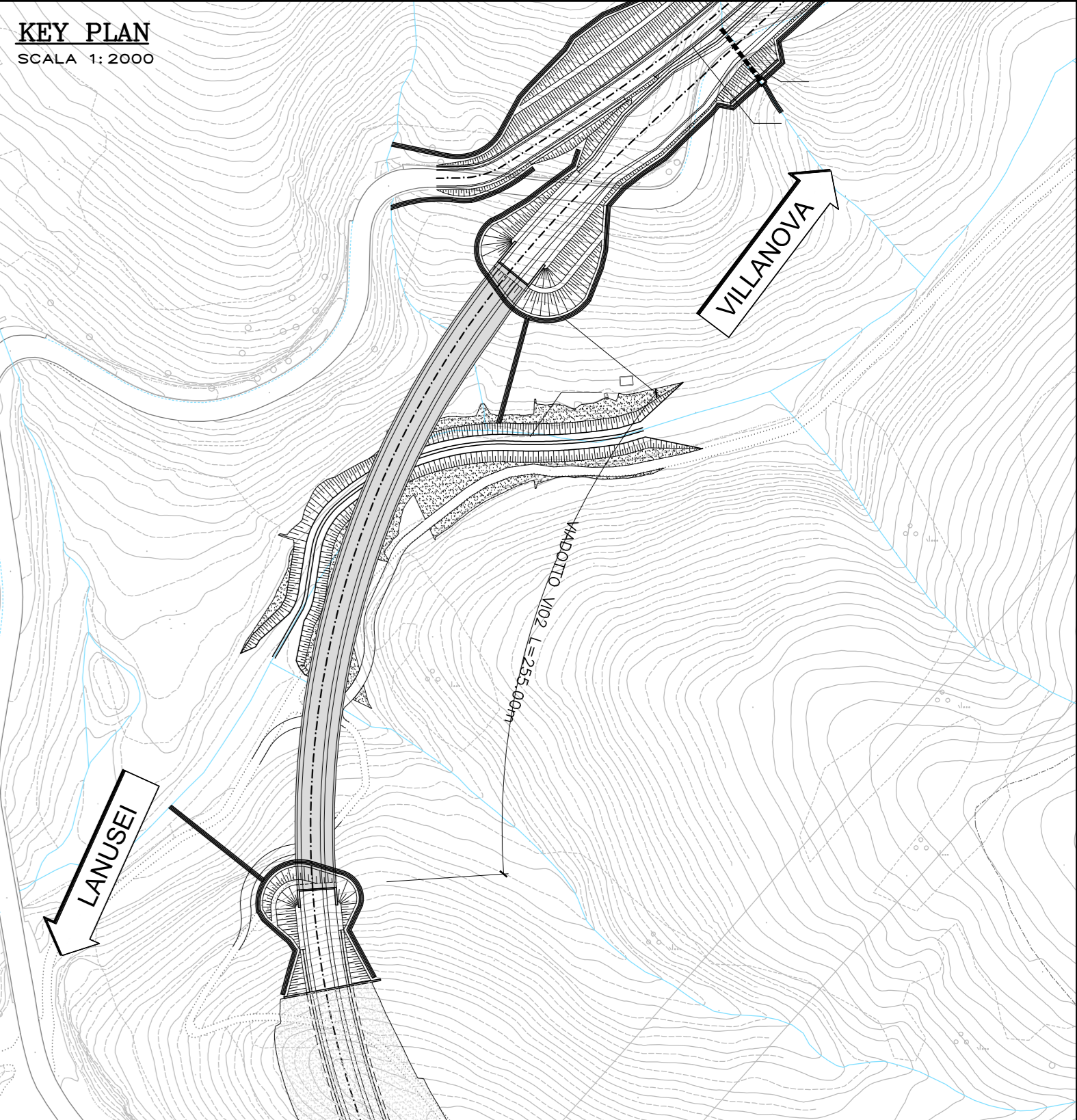

SEZIONE LONGITUDINALE  
SCALA 1:200

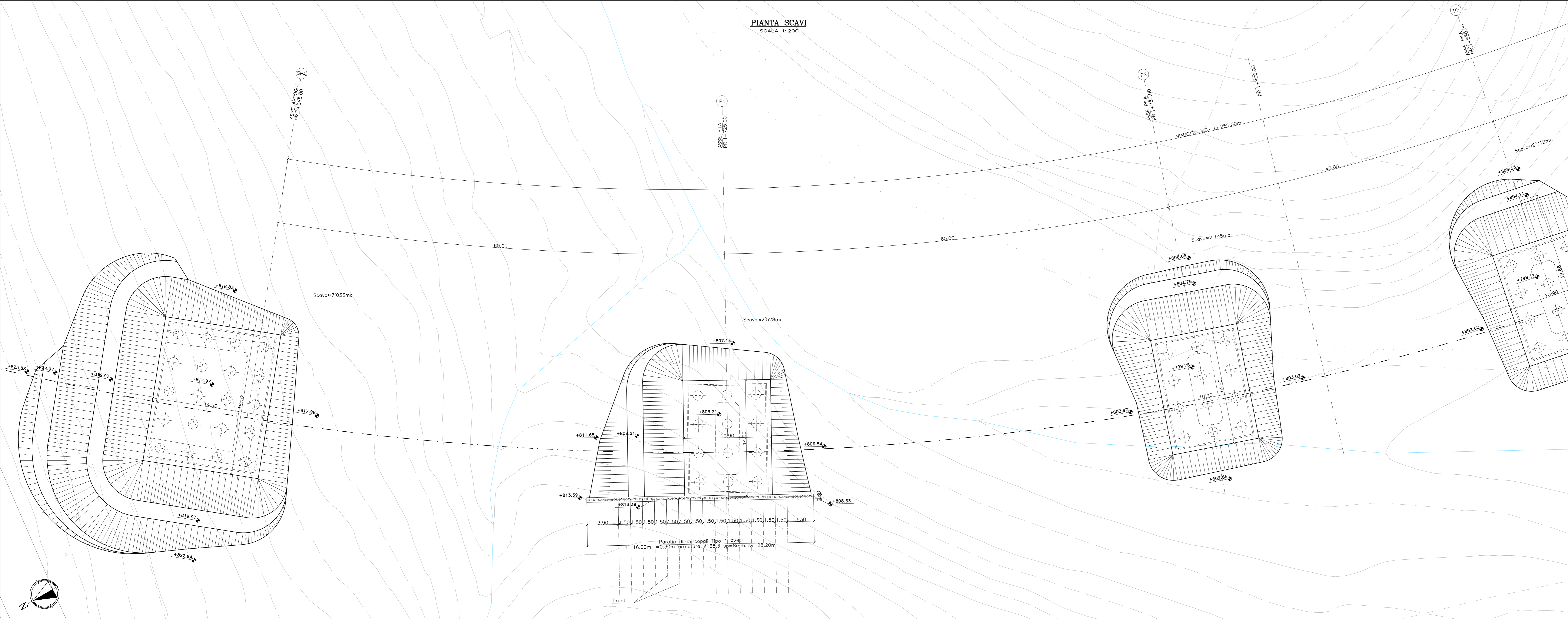
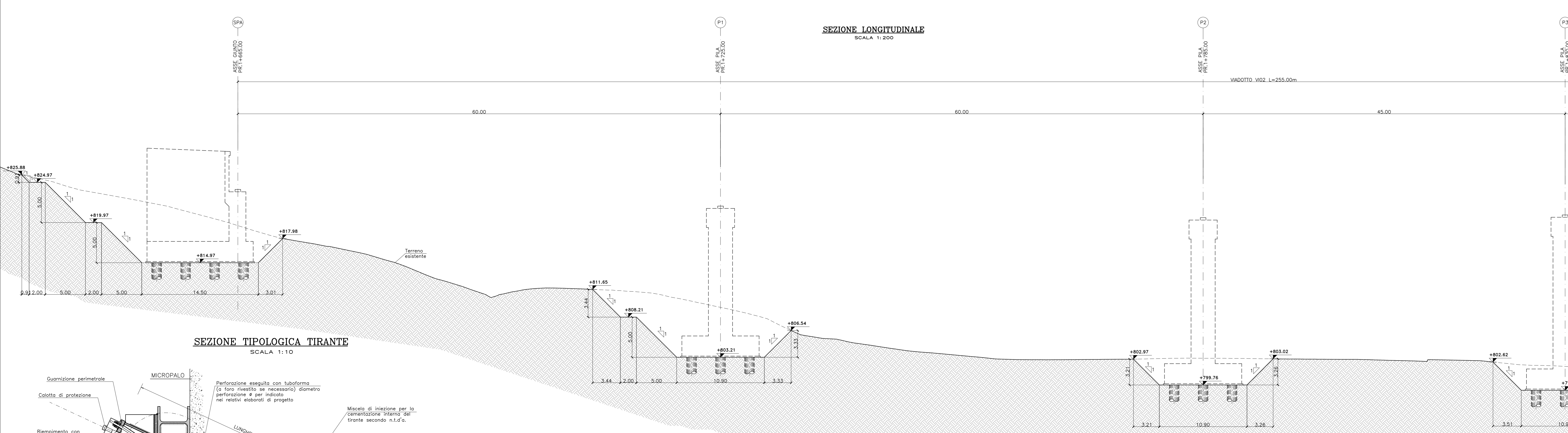

**Pila**

Ordinamento	Interasse	Incl.	n. trafilati	Lama	Leute	Spessore	Tiro iniziale
	[m]	[°]		[m]	[m]	[mm]	[kN]
1	1.2	15	3	9	6	160	120
2	1.5	15	3	8	12	160	120

**Spalla**

Ordinamento	Interasse	Incl.	n. trafilati	Lama	Leute	Spessore	Tiro iniziale
	[m]	[°]		[m]	[m]	[mm]	[kN]
1	2.1	15	3	9	8	160	150

N.B.:  
Per le caratteristiche dei materiali e per le incidenze si rimanda all'elaborato TOOVIOSTRD101A-1

SEZIONE TIPOLOGICA TIRANTE  
SCALA 1:10

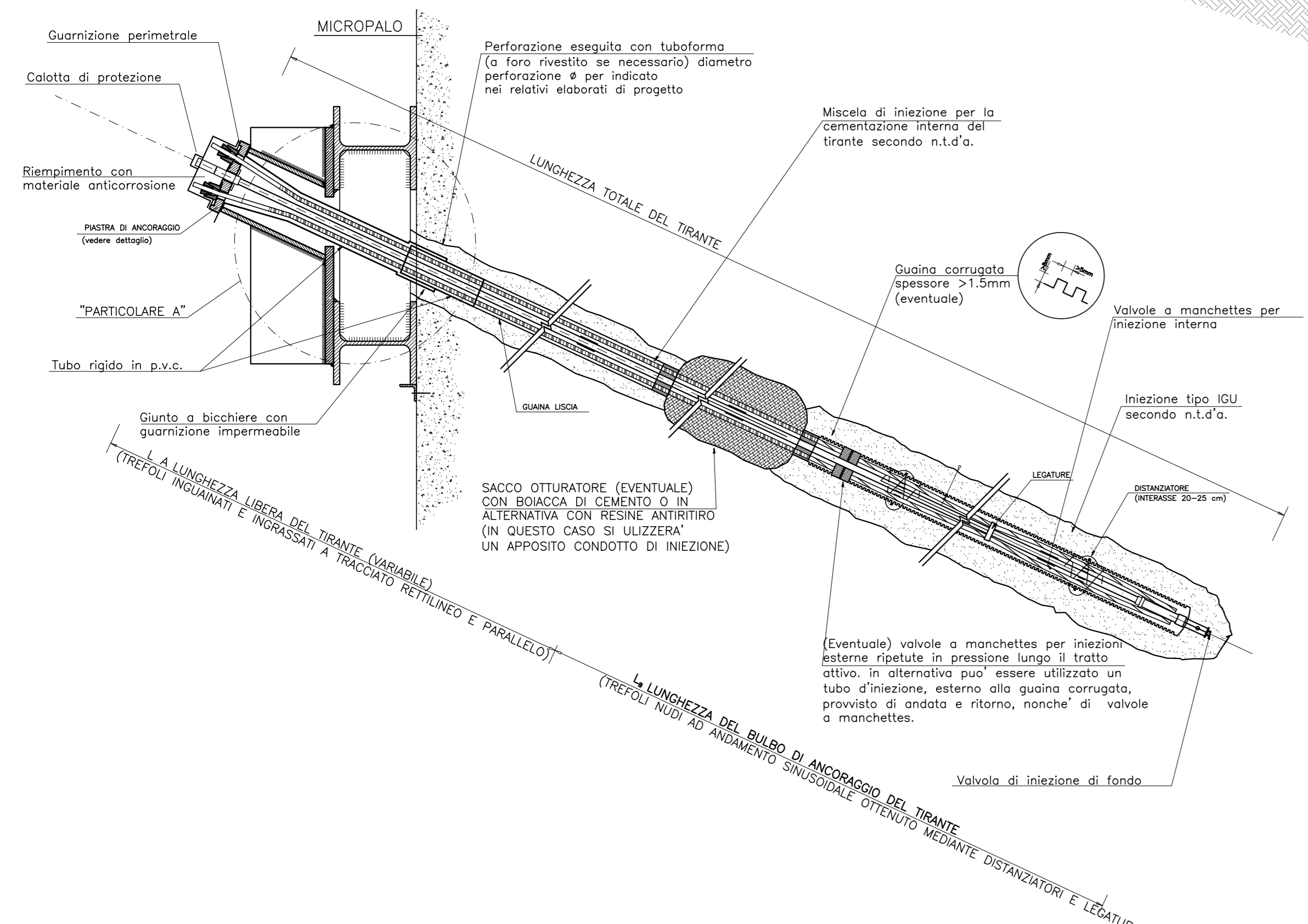

PARTICOLARE A  
SCALA 1:10

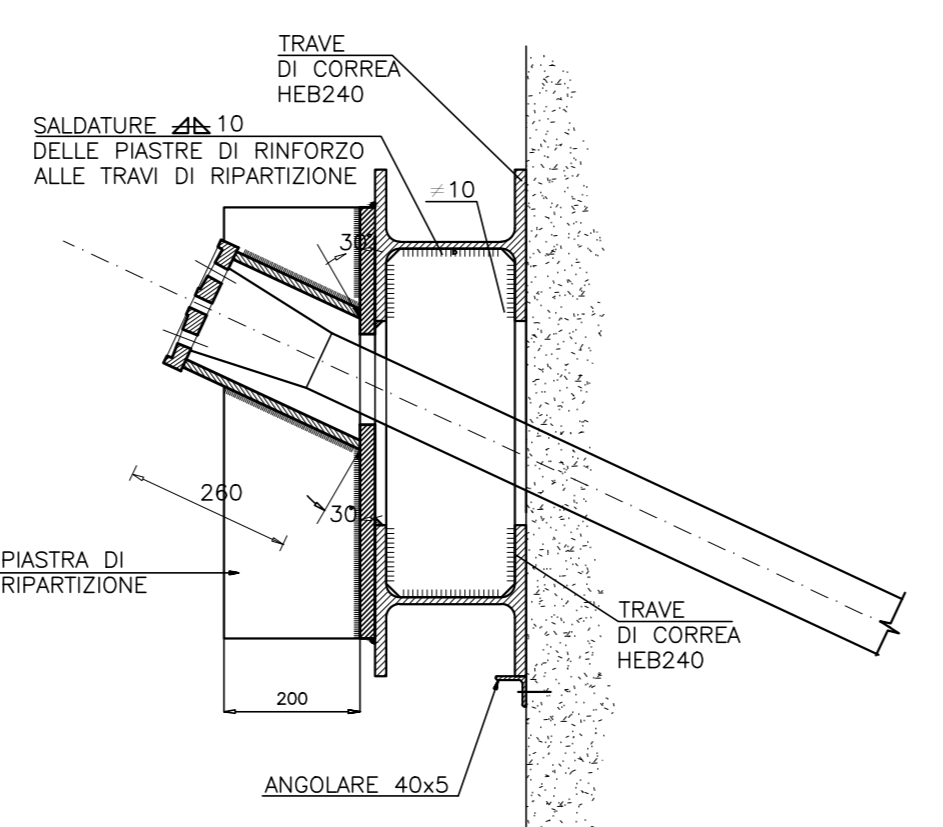

PARTICOLARE MICROPALO INCLINATO  
SCALA 1:10

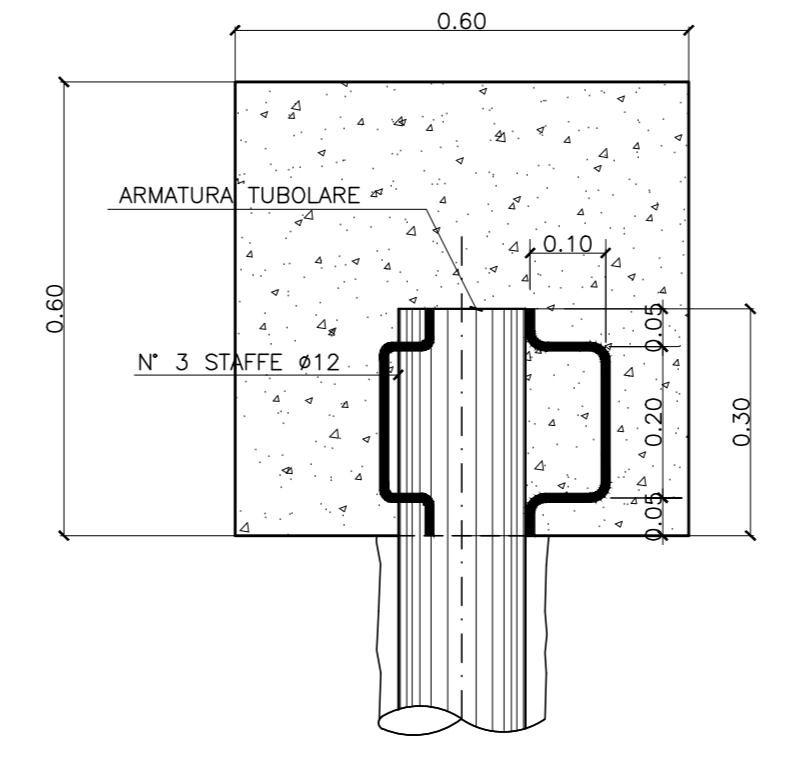

PIANTA

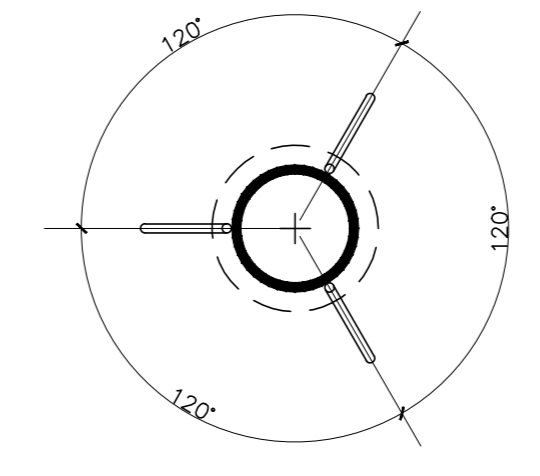

GRUPPO FS ITALIANI

**ANAS S.p.A.**

Direzione Progettazione e Realizzazione Lavori

**S.S. 389 TRONCO VILLANOVA – LANUSEI – TORTOLI**

**LOTTO BIVIO VILLAGRANDE – SVINCOLO DI ARZANA**

DAL Km 51+100,00 DELLA S.S. 389 VAR AL Km 177+930,00 DELLA S.S. 389

PROGETTO DEFINITIVO

cod. CA22

PROGETTISTA E RESPONSABILE INTEGRATORE PRESTAZIONI  
Ing. M. RASIMELLI

GRUPPO DI PROGETTAZIONE:  
Ing. D. BONACCI, Ing. M. PROCCACI, Ing. F. COPPINI, Ing. R. CIRIOGLI, Ing. S. FELLETTI, Ing. M. GAVINNI, Ing. A. MASSELLI, Ing. A. LUCA

IL RESPONSABILE DEL S.I.A.  
Arch. E. RASIMELLI

IL GEOLOGO  
Dott. S. PAZZOLI

COORDINATORE PER LA SICUREZZA IN FASE DI PROGETTAZIONE  
Ing. L. IORIO

VISTO: IL RESP. DEL PROCEDIMENTO  
Ing. F. RUSSON

PROTOCOLLO: DATA:

**OPERE D'ARTE MAGGIORI**

Viadotto V102

Pianta e sezione scavi Tav. 1 di 2

CODICE PROGETTO	LM. PROJ.	N. PROJ.	NOME FILE	REVISIONE	SCALA
PROGETTO	D	2002	T00_V102_STR_PF05_A-2	A	1:200
CD					
C					
B					
A	PRIMA EMISSIONE	AGOSTO 2020	BENZONI	POLLI	RASIMELLI
REV.	DESCRIZIONE	DATA	REDATTO	VERIFICATO	APPROVATO