

# VASCA DI LAMINAZIONE ("LAM")

## PIANTA FONDAZIONE

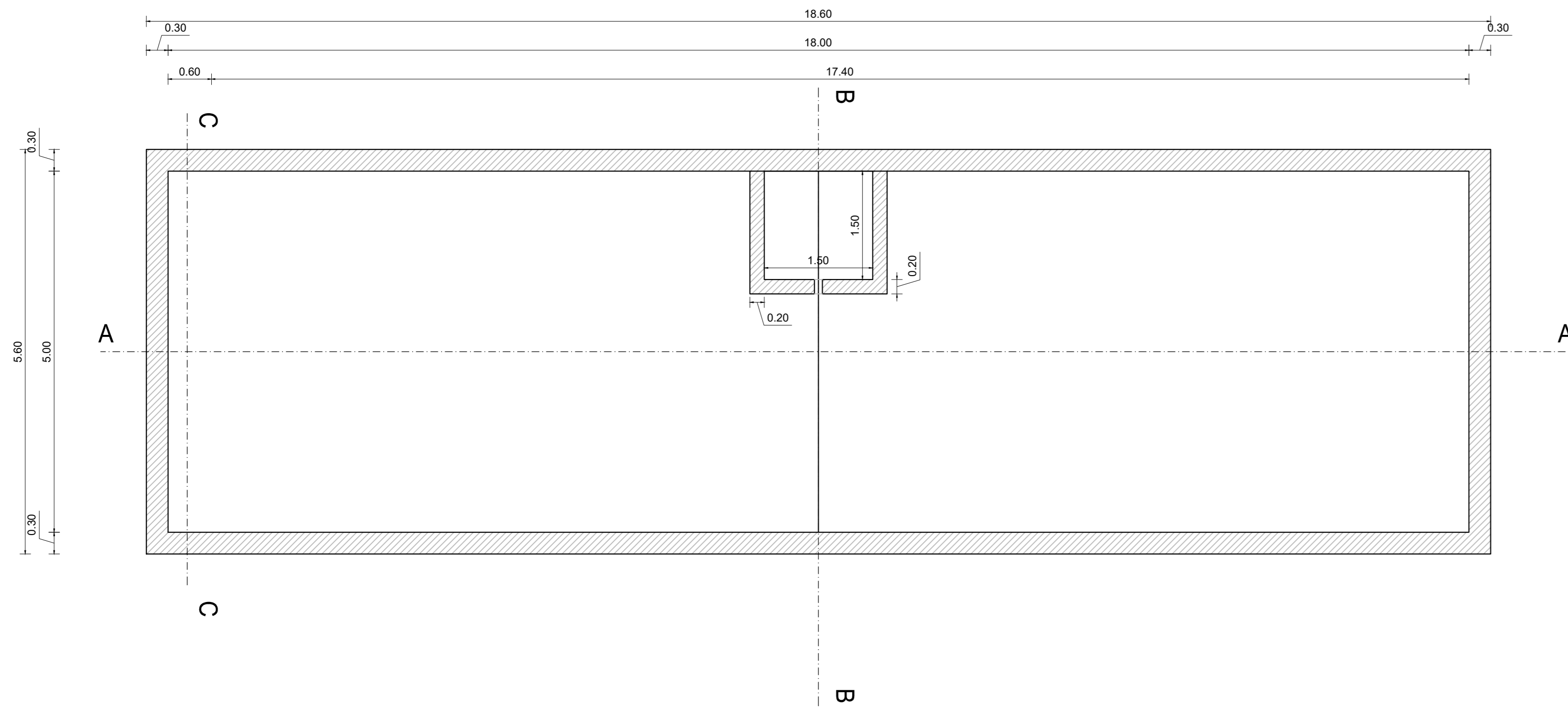

## PIANTA SOLETTA COPERTURA

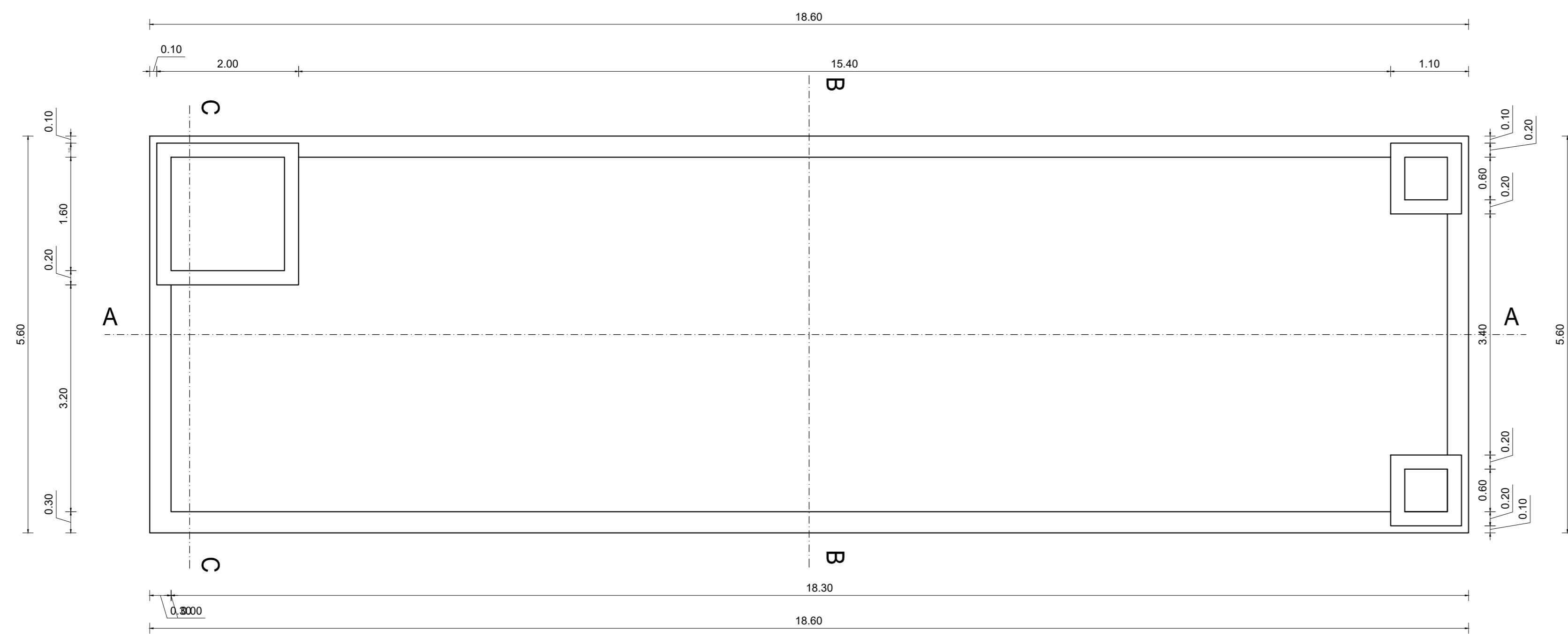

## SEZIONE A-A

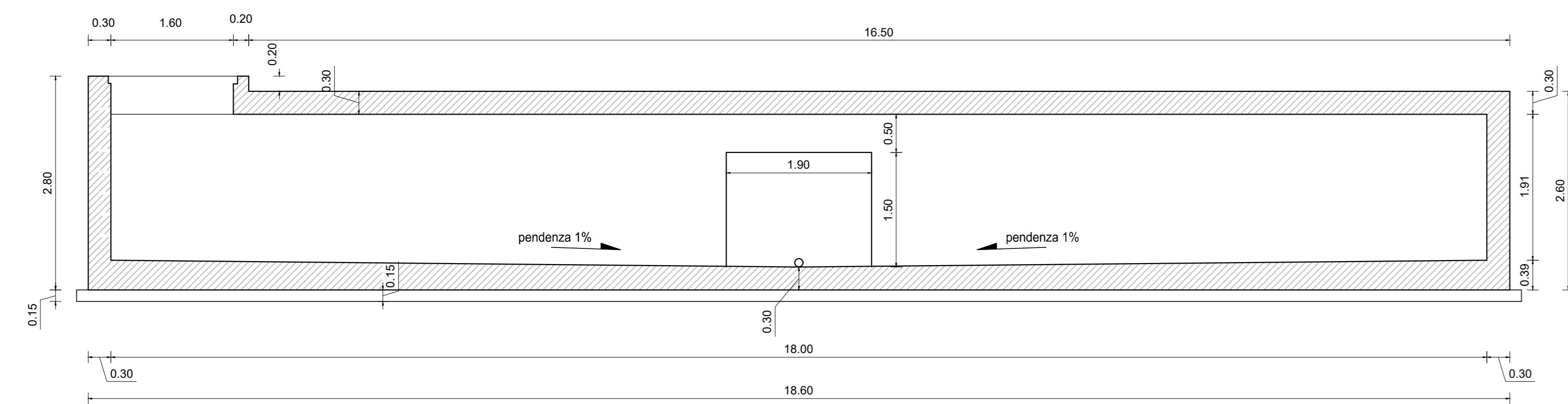

## SEZIONE B-B

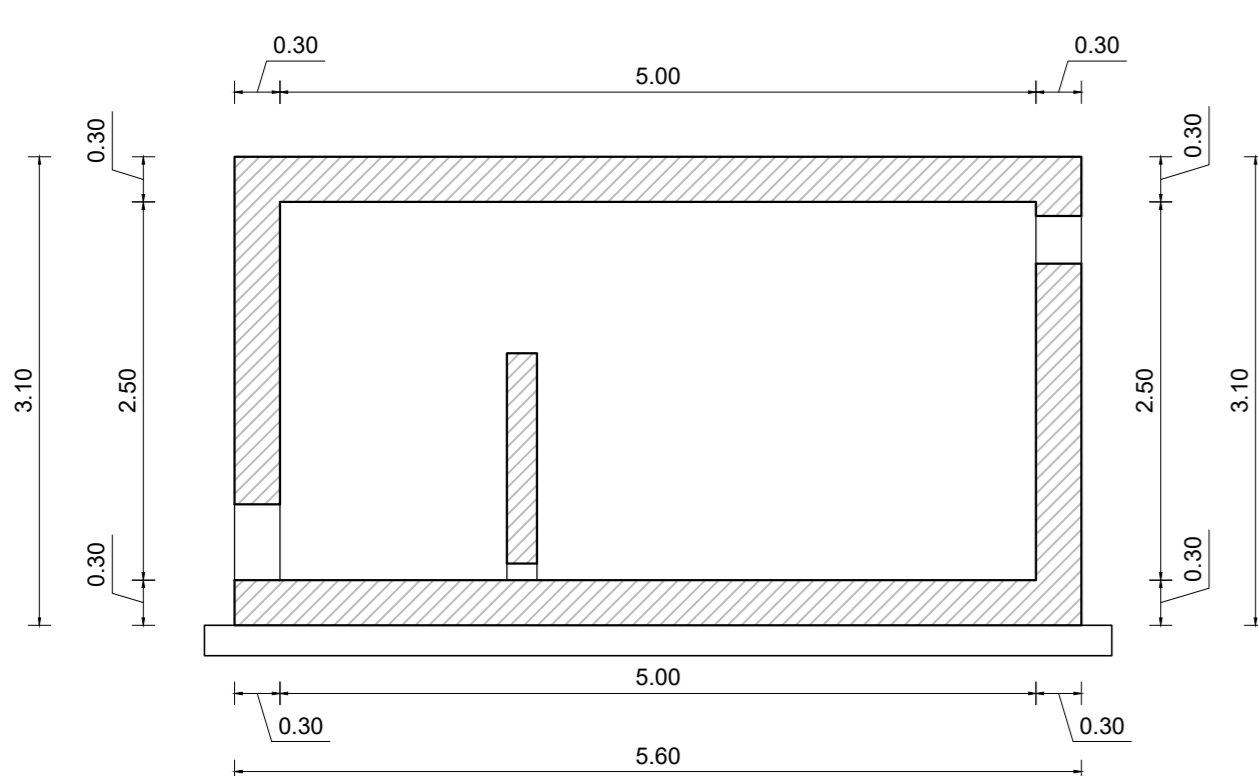

## SEZIONE C-C

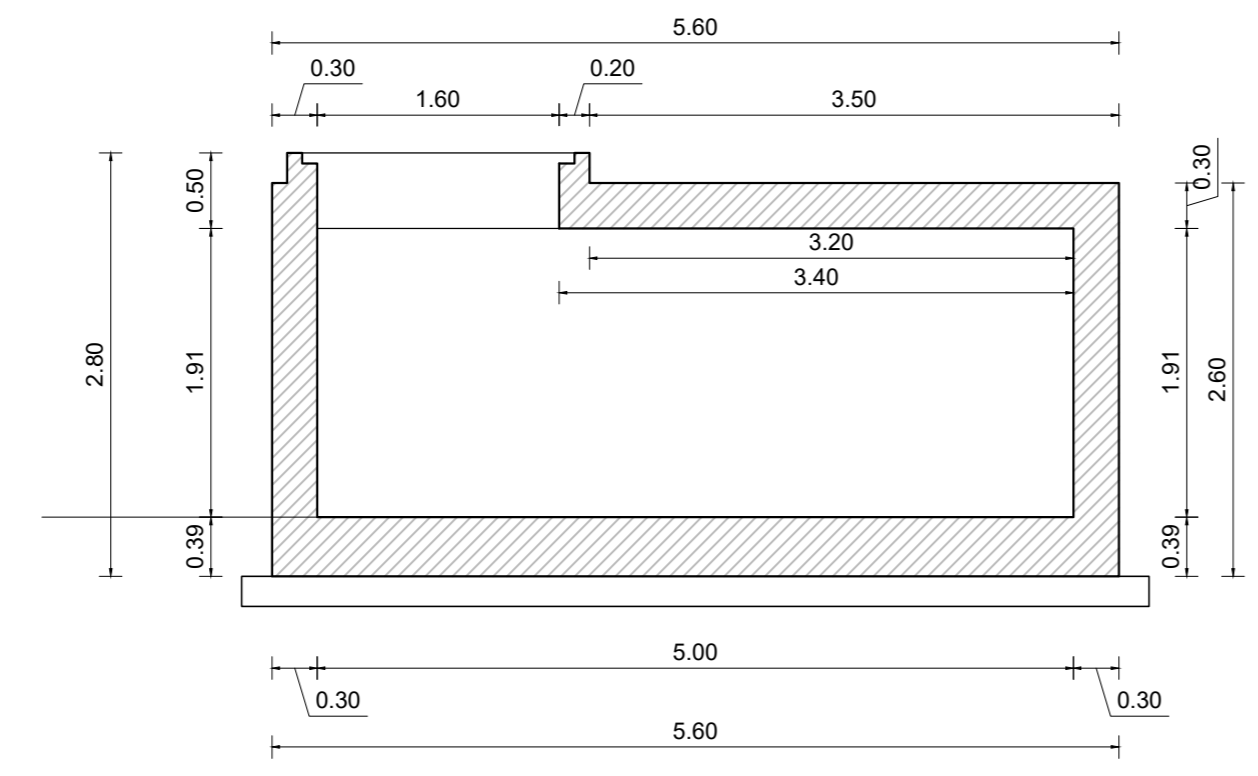

# VASCA DI RACCOLTA SVERSAMENTI ACCIDENTALI ("VS")

## PIANTA FONDAZIONE

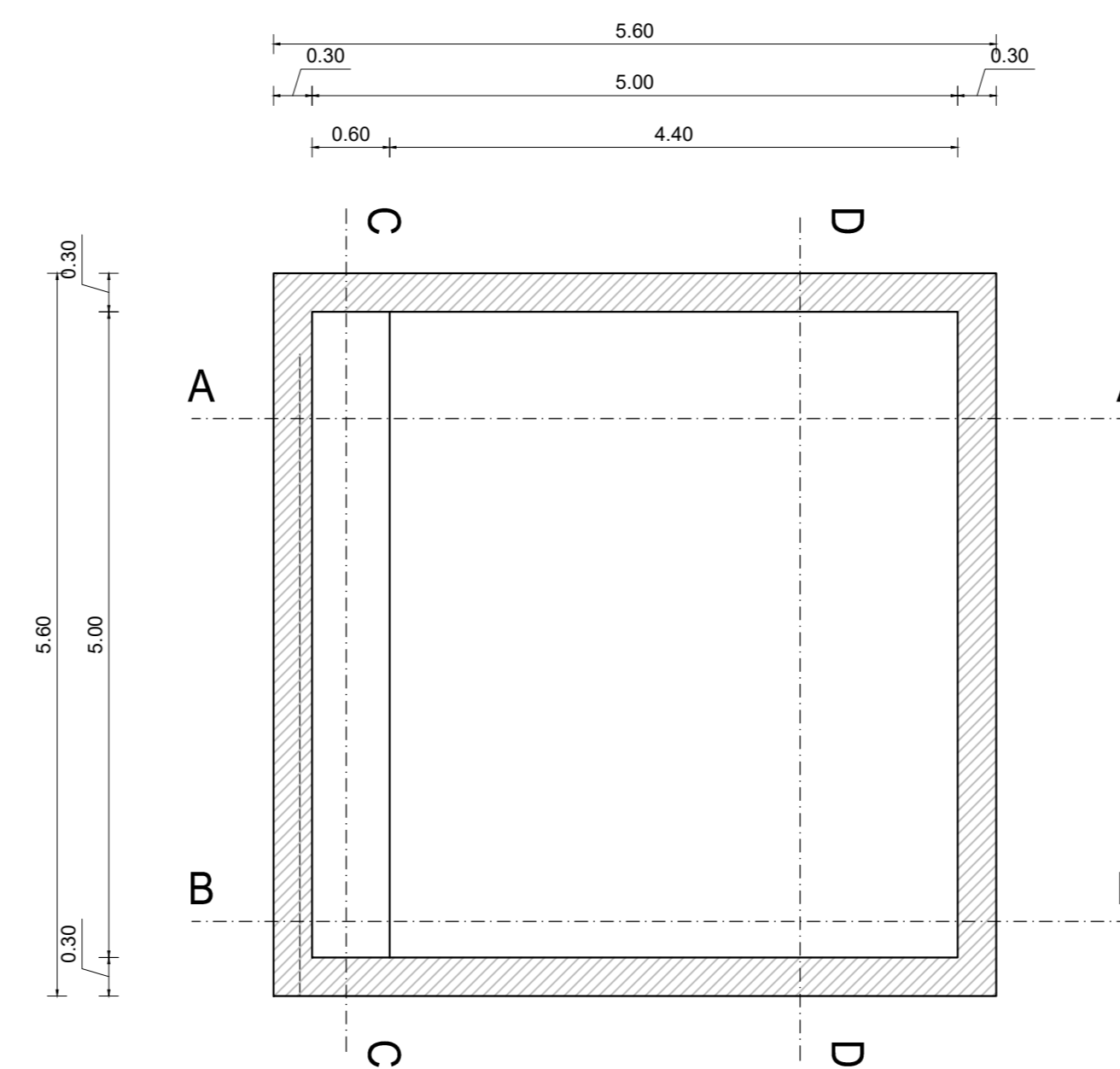

## SEZIONE A-A

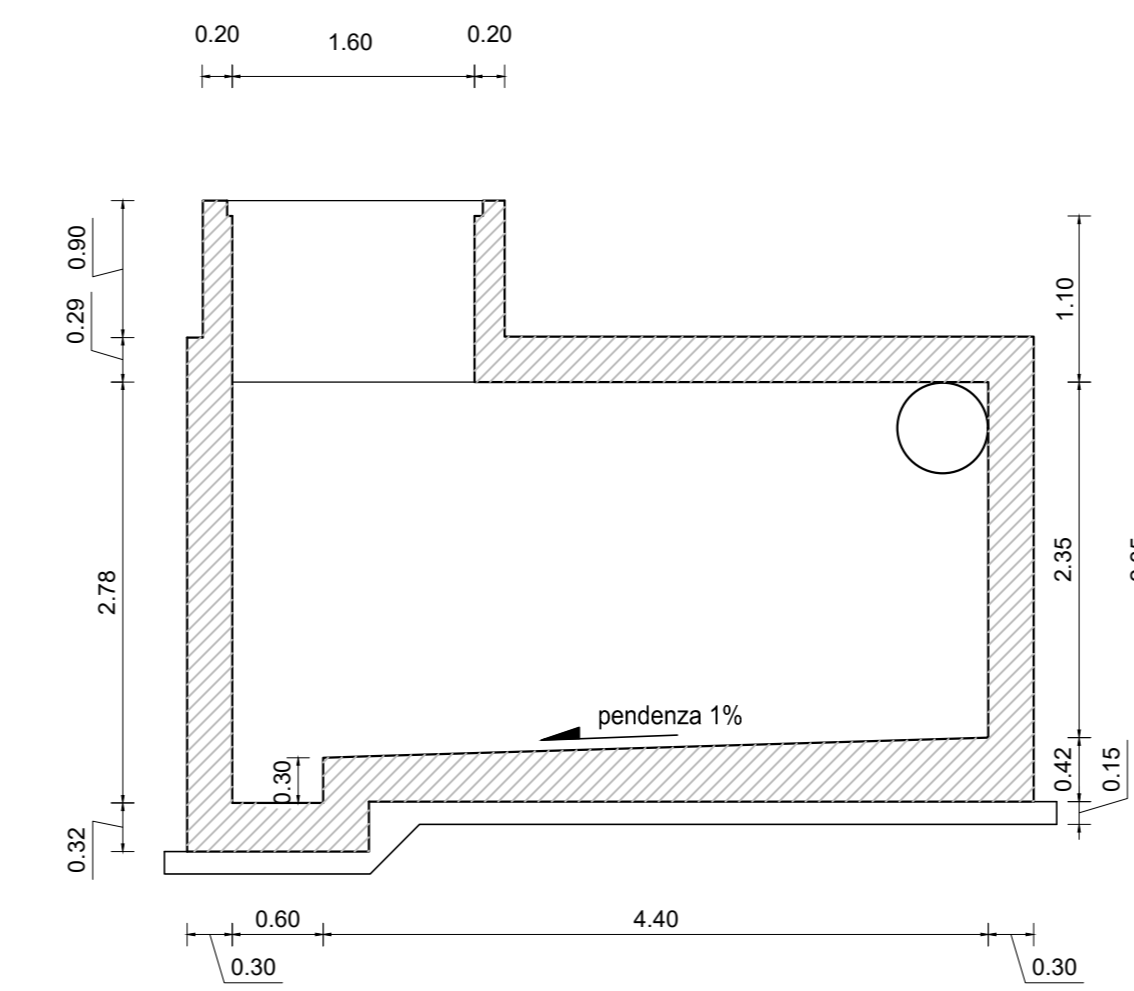

## SEZIONE C-C

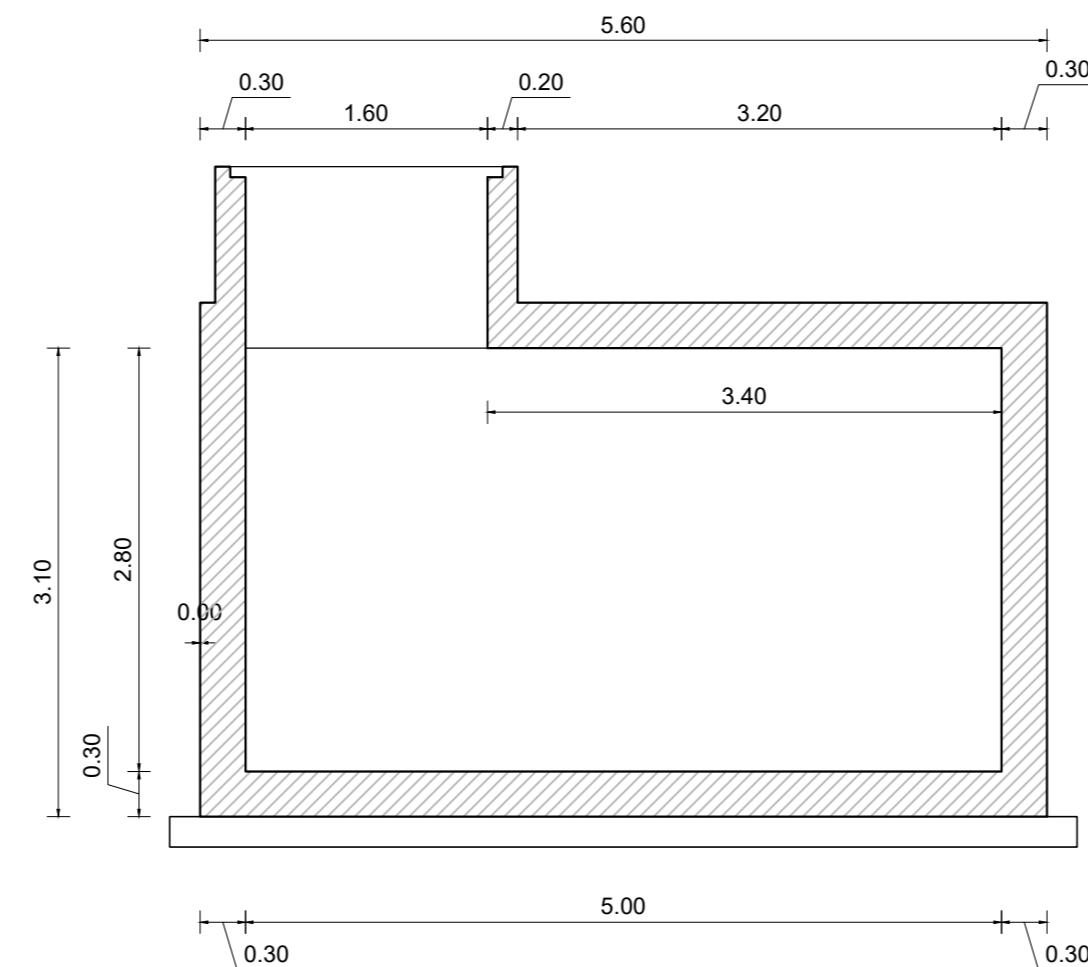

## PIANTA SOLETTA COPERTURA

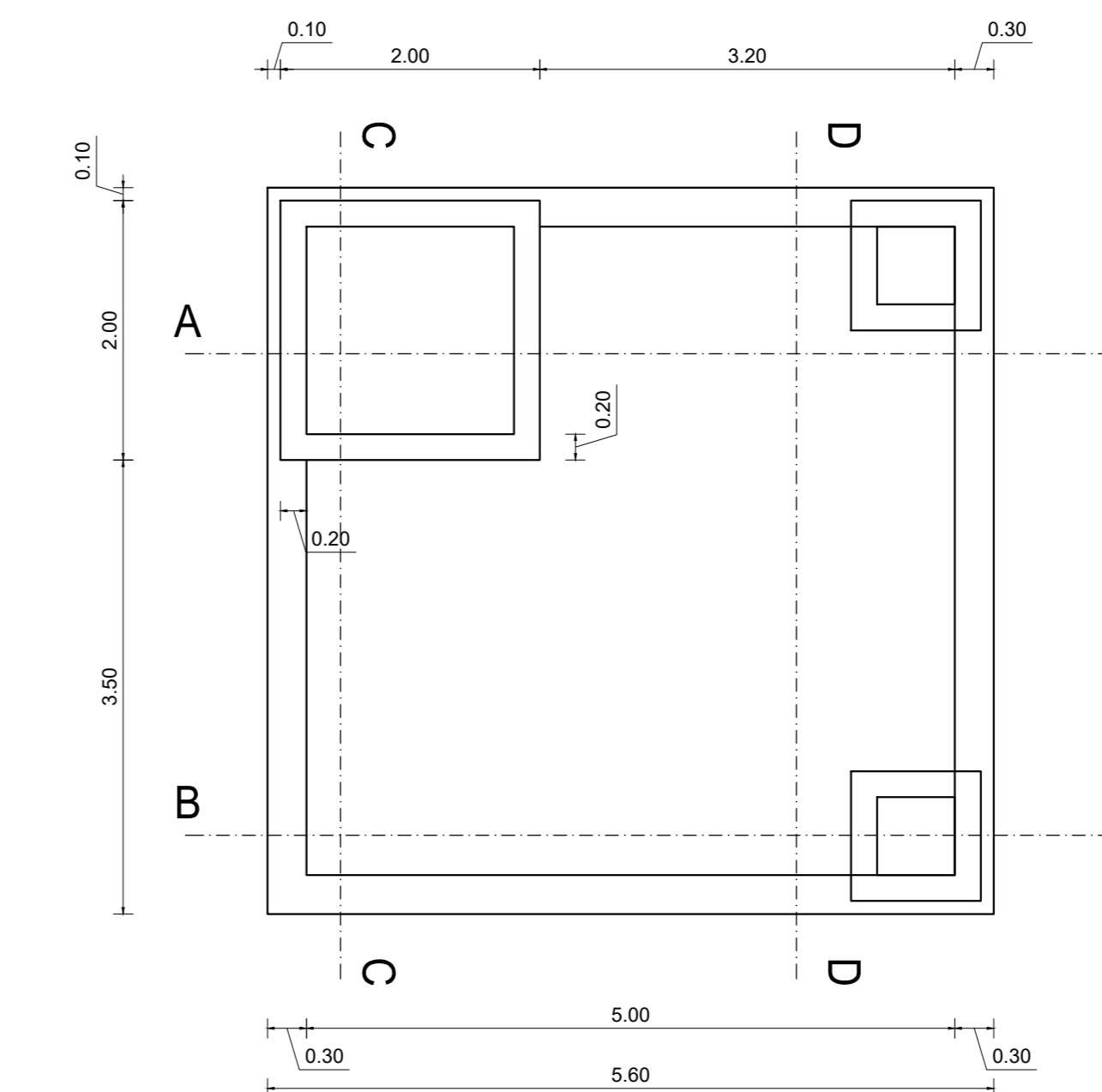

## SEZIONE B-B

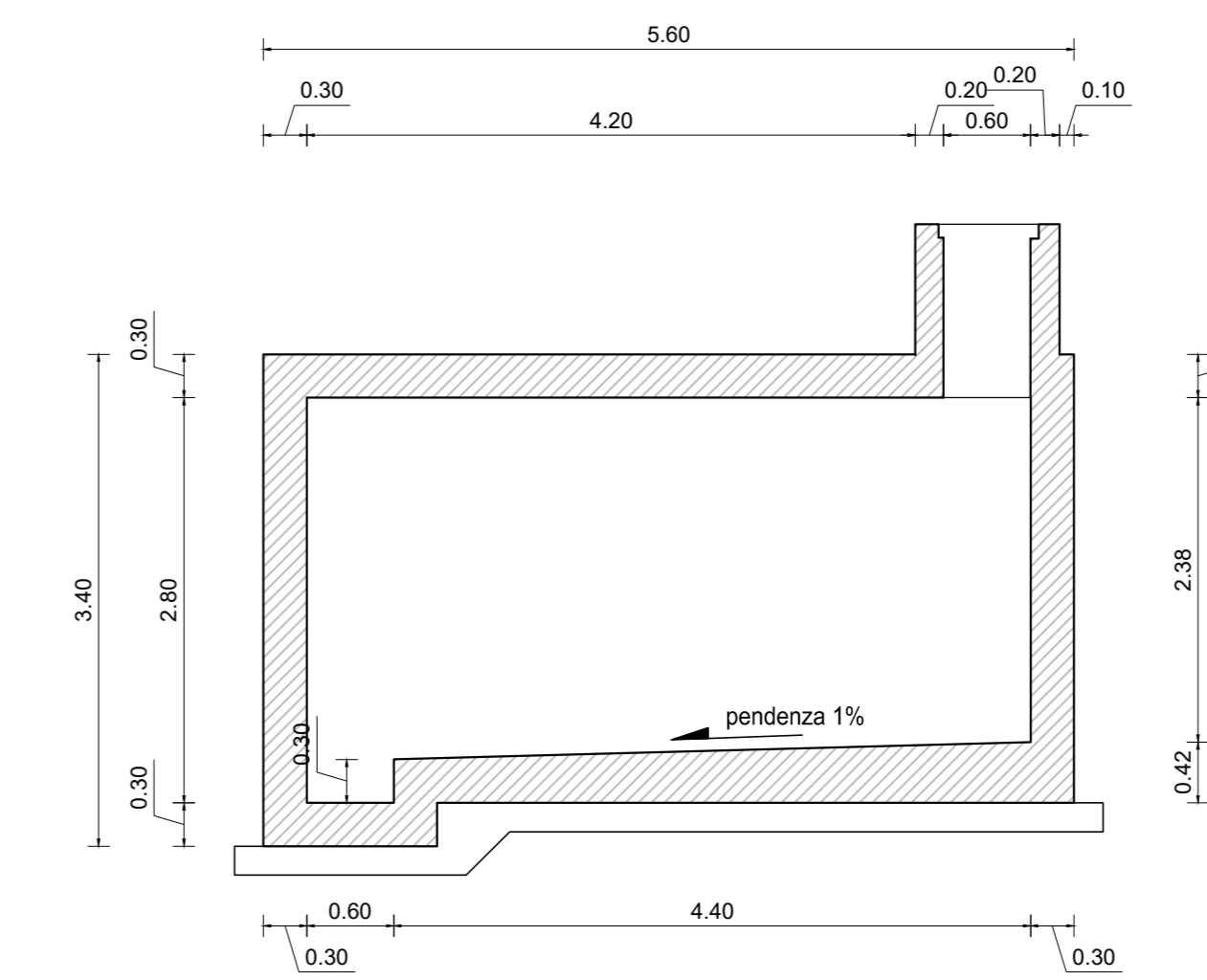

## SEZIONE D-D

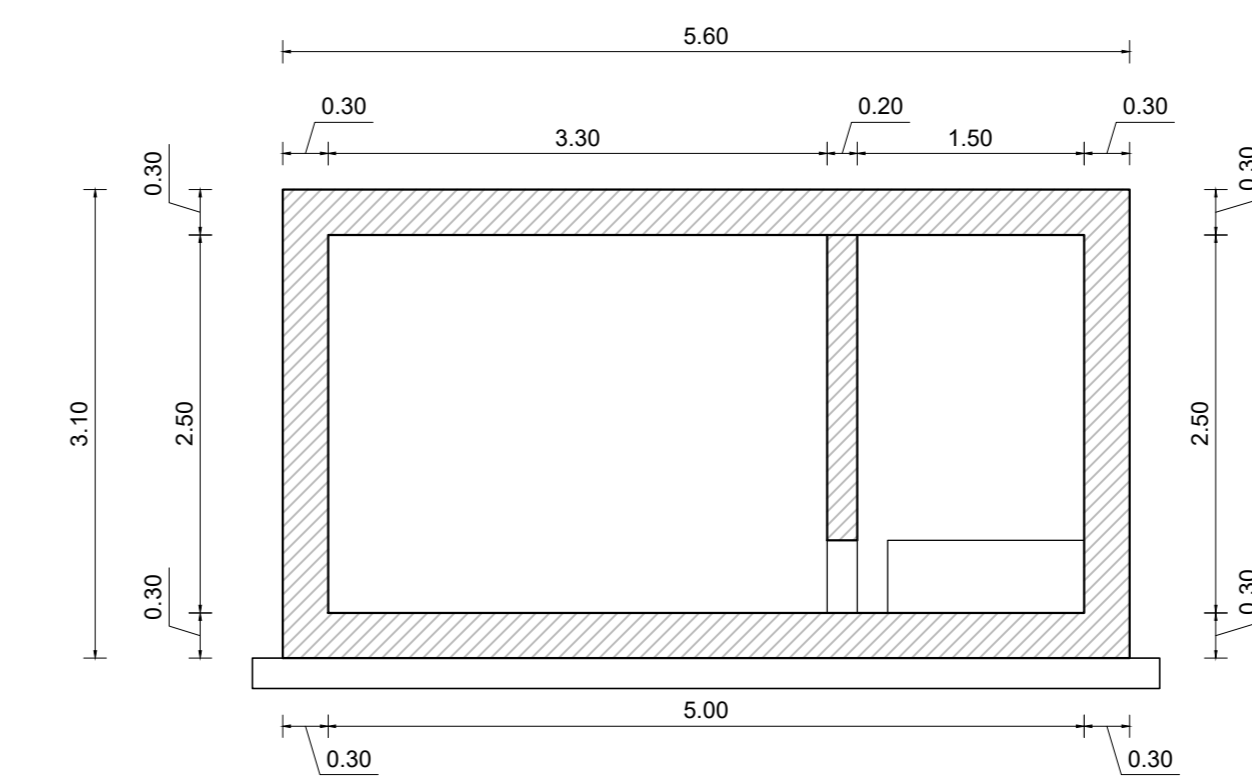

### TABELLA MATERIALI

CLASSIFICAZIONE DEI MATERIALI - NORMATIVA DI RIFERIMENTO	
CALCESTRUZZI	UNI11104
ACCIAI PER CARPENTERIA METALLICA	UNI EN 10025
CALCESTRUZZO MAGRO DI SOTTOFONDAZIONE	
- Classe di resistenza C12/15	
CARATTERISTICHE CALCESTRUZZI PER GETTI IN OPERA	
- Classe di resistenza C32/40	
- Slump S4	
- Diametro massimo dell'inerte 25 mm	
- Classe di esposizione XC1 asciutto o permanentemente bagnato	
ACCIAIO IN BARRE B450C (ex Fe B 44 K) Controllato in stabilimento	
ACCIAIO PER CARPENTERIA METALLICA S275JR (EX FE 430-B)	



Direzione Progettazione e Realizzazione Lavori

**S.G.C. E78 GROSSETO - FANO**  
Tratto Selci Lama (E45) - S. Stefano di Gaifa.  
Adeguamento a 2 corsie del tratto della Variante di Urbiana

### PROGETTO DEFINITIVO

ANAS - DIREZIONE PROGETTAZIONE E REALIZZAZIONE LAVORI

COORDINATORE PER LA SICUREZZA IN FASE DI PROGETTAZIONE Ing. Giuseppe Resto Ordine Ingegneri Provincia di Roma n. 20629	1 PROGETTISTI SPECIALISTICI Ing. Ambrogio Signorini Ordine Ingegneri Provincia di Roma n. 20629	PROGETTAZIONE ATI: (Mandatario) <b>GP INGENNERIA</b> GESTIONE PROGETTI INGEGNERIA s.r.l.
IL GEOD. DSG Dott. Geol. Salvatore Marino Ordine dei geologi della Regione Lazio n. 3069	Ordine Ingegneri Provincia di Roma n. 20629	(Mandatario) <b>costruttori</b>
VISTO: IL RESP. DEL PROCEDIMENTO Arch. Pininf. Marco Calzavara	Ordine Ingegneri Provincia di Roma n. 15754	(Mandatario) <b>engeko</b>
VISTO: IL RESP. DEL PROCEDIMENTO Arch. Pininf. Marco Calzavara	Ordine Ingegneri Provincia di Roma n. 20629	(Mandatario) <b>INGEGNERIA</b>

OPERE D'ARTE MINORI  
Vasche di prima pioggia, di raccolta sversamenti accidentali e di laminazione

Carpenteria scolare Tav. 2 di 2

CODICE PROGETTO	NOME FILE	REVISIONE	SCALA
PROGETTO DIPAN247	T000M1STRCPD2_A	A	varie
ELAB. D 22	CODICE ELAB. T000M01STRCPD2		
D			
C			
B			
A	Emi. Ist.U.0039705 24/01/22 e Ist.U.0057794 01/02/22	Feb. '22	Ragnocci Panfilì Guiducci
REV.	DESCRIZIONE	DATA	REDATTO VERIFICATO APPROVATO