

Planimetria - Tratto E (Scala 1:100)

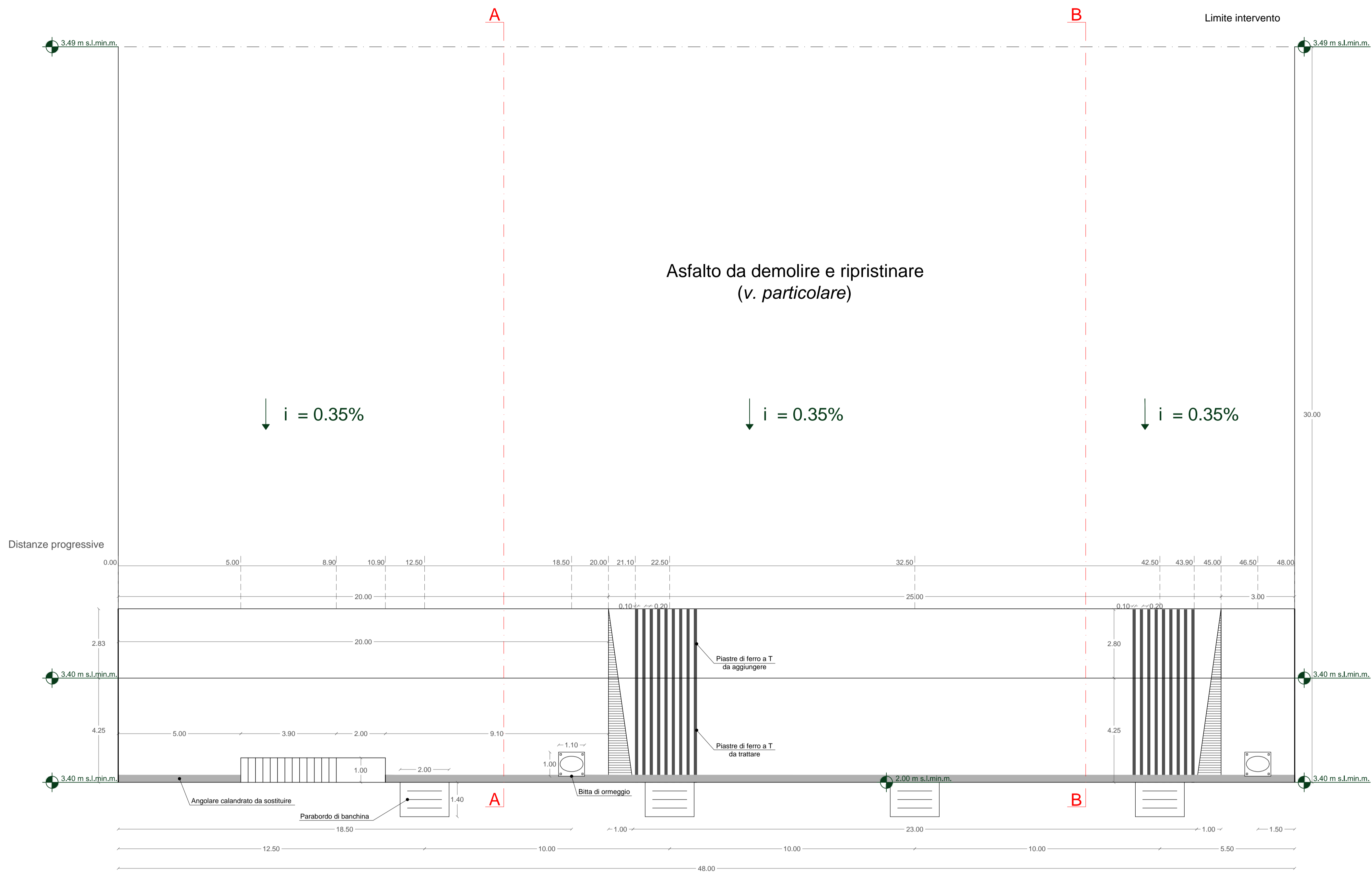

Particolare pavimentazione di progetto (scala 1:10)

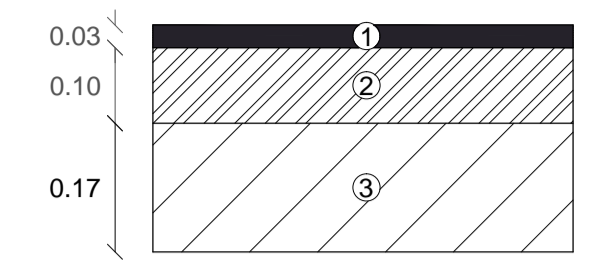

- ① Usura speciale tipo SPLITT MASTIX ASPHALT (SMA)
- ② Binder in conglomerato bituminoso modificato con polimeri elastomerici
- ③ Conglomerato bituminoso

Particolare ringhiera di ferro zincato (scala 1:50)

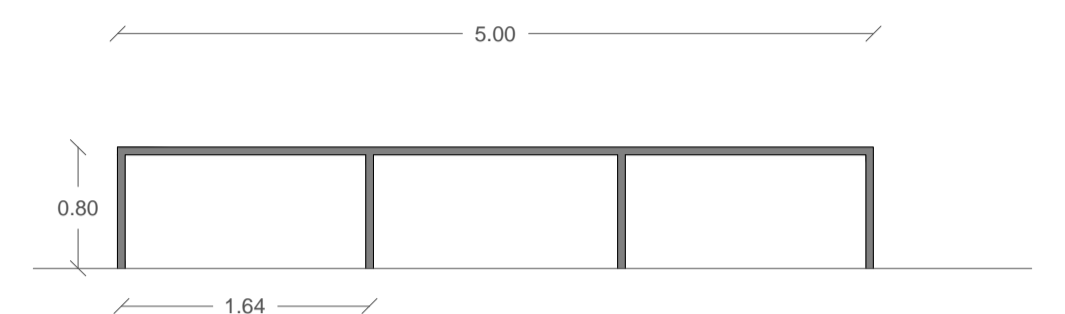

Particolare profilati di ferro a T (scala 1:5)

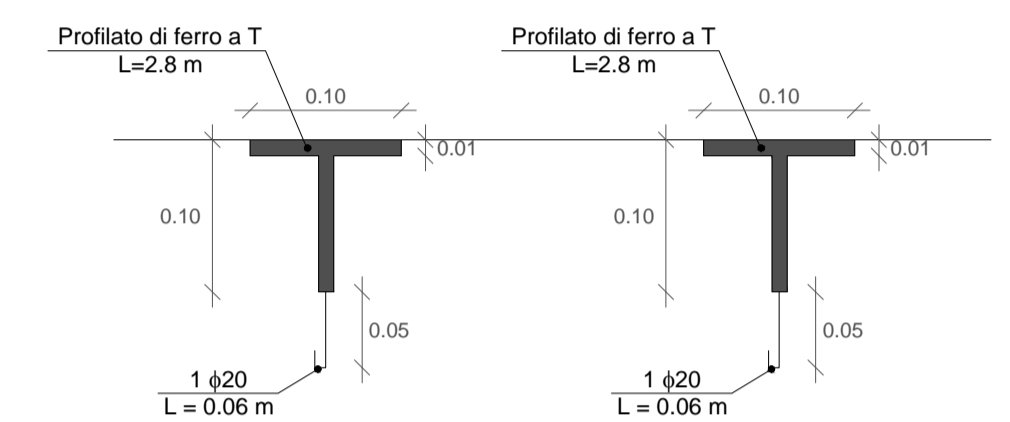

Particolare scala alla marinara in acciaio inox (scala 1:50)

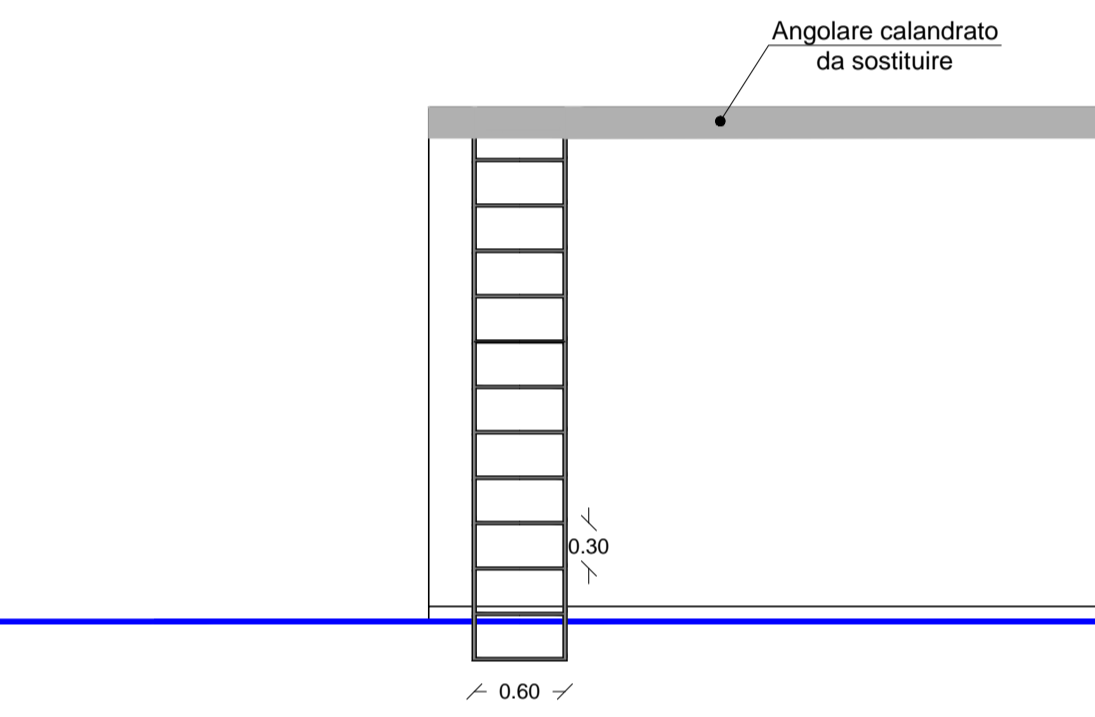

Particolare angolare calandrato (scala 1:25)

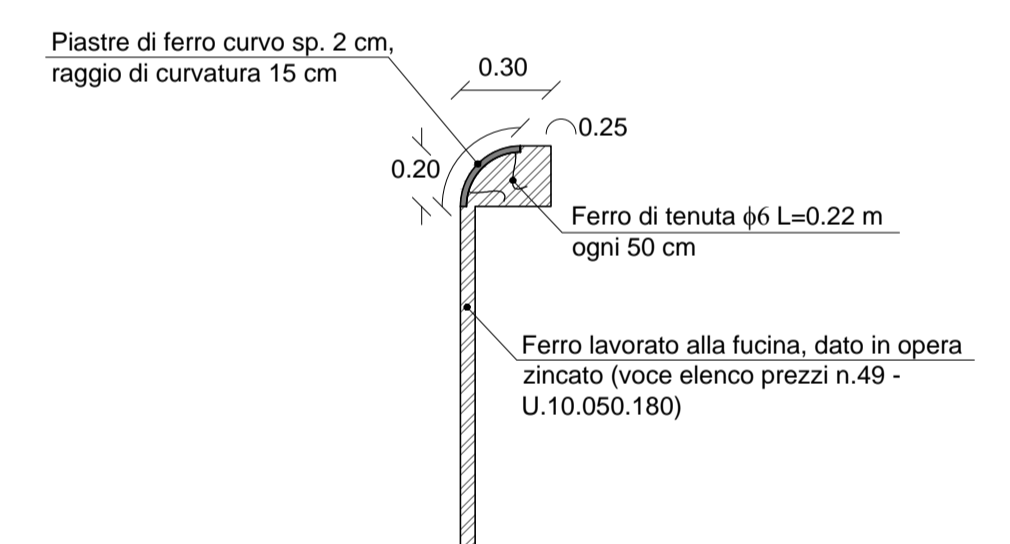

Prospetto - Tratto E (Scala 1:100)

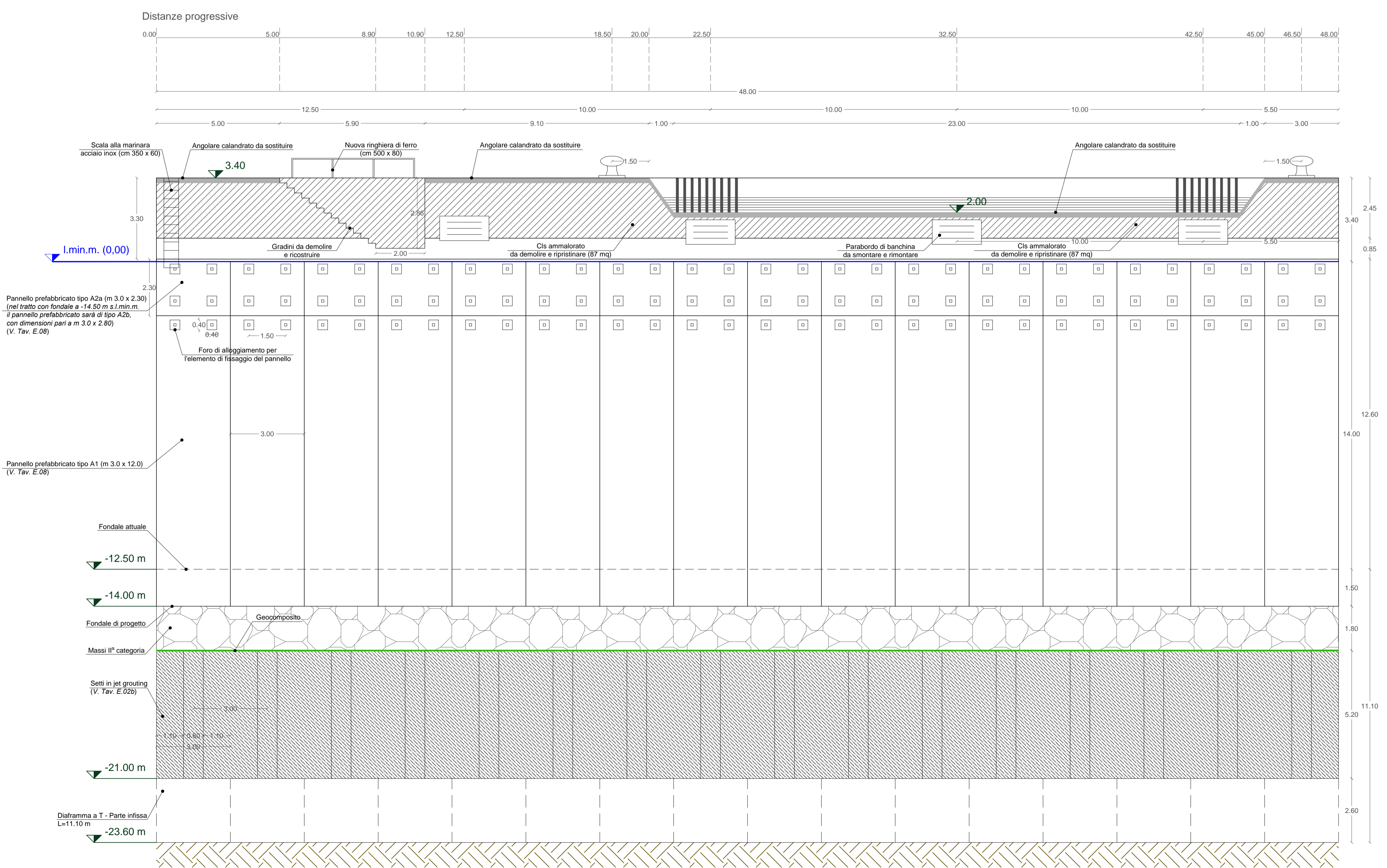

AUTORITA' PORTUALE DI GIOIA TAURO

ADEGUAMENTO DEL TRATTO DI BANCHINA NORD ESISTENTE AI NUOVI TRATTI DI BANCHINA NORD IN FASE DI ESECUZIONE E RELATIVO APPROFONDIMENTO DEI FONDALI

PROGETTO ESECUTIVO

DATA: 14 MAR 2015

ELAB./TAV: **E.02a**

SEZIONE: **E: ELABORATI GRAFICI DI PROGETTO**

OGGETTO: **PLANIMETRIA DI PROGETTO E PROSPETTO - TRATTO E**

PROGETTAZIONE:

 Ingegneria - Servizi - Costruzioni
 Corso Cavour n. 206, s. 371 - 08122 Marina di Gioia Tauro (CT)
 Tel. +39 095 3221733 - Fax +39 095 345595
 www.dynamicasrl.eu - segreteria@dynamicasrl.eu

PROGETTISTA:
 Ing. Giuseppe BERNARDO

COORDINATORE SICUREZZA:
 Ing. Salvatore RUSSO

PROJECT MANAGER:
 Ing. Antonino SUTERA

IMPRESA:

FRANCO GIUSEPPE S.p.A.
 Via S. Maria Maddalena, 13
 08013 Marina di Gioia Tauro (CT)
 Tel. +39 095 3221733 - Fax +39 095 345595
 www.franco-giuseppe.it

R.U.P.:
 Ing. Severio SPATAFORA

VISTI/APPROVAZIONE: