

Stralcio Planimetrico - Tratto F  
(scala 1:100)

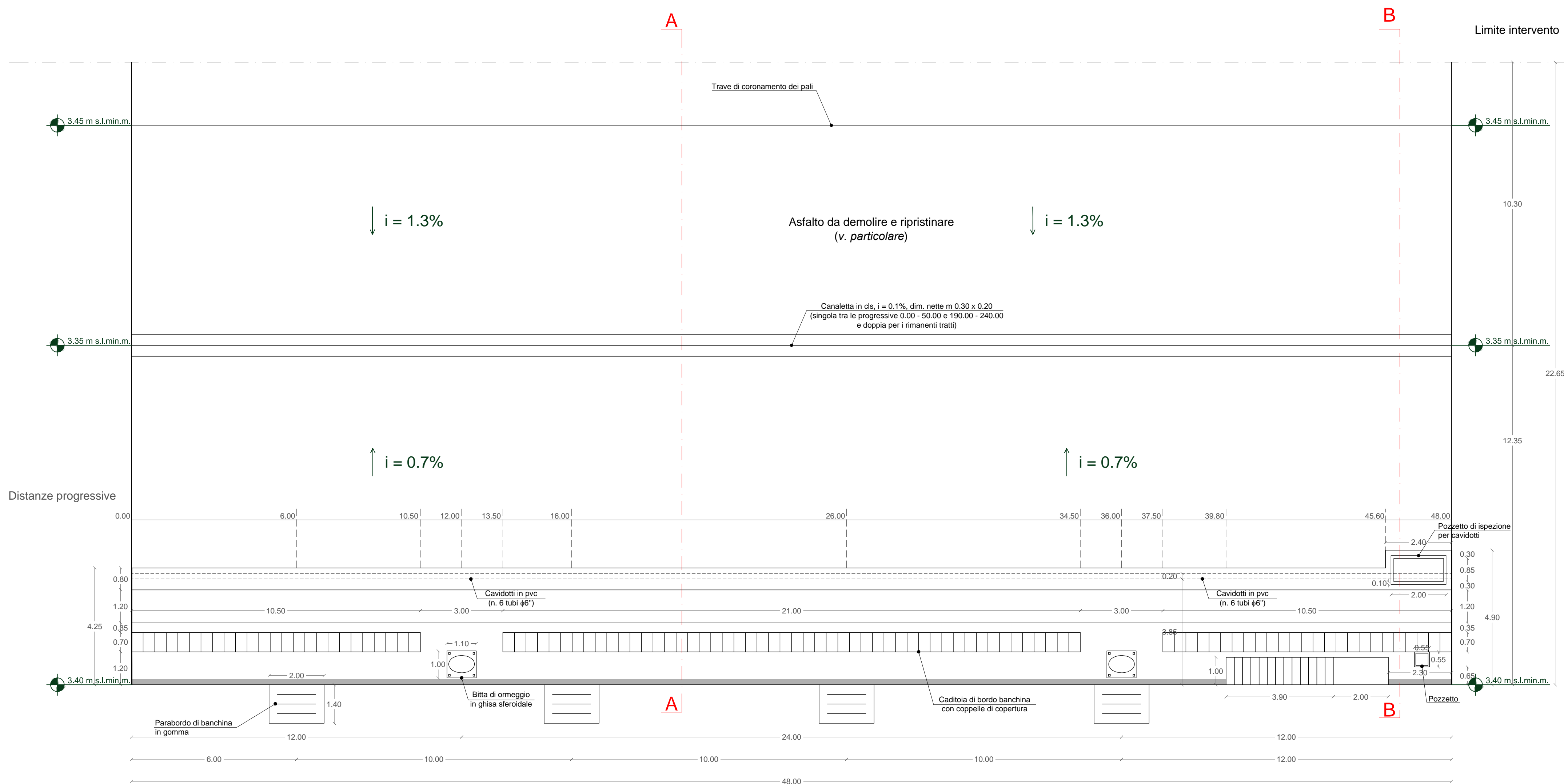

Particolare pavimentazione di progetto (scala 1:10)

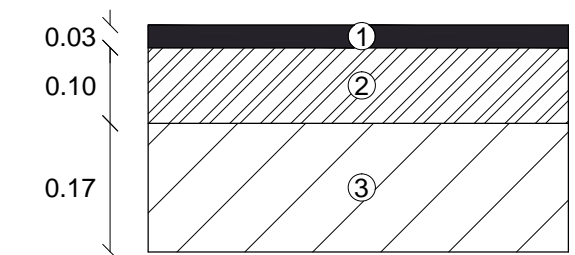

- ① Usura speciale tipo SPLITT MASTIX ASPHALT (SMA)
- ② Binder in conglomerato bituminoso modificato con polimeri elastomerici
- ③ Conglomerato bituminoso

Particolare ringhiera di ferro zincato (scala 1:50)

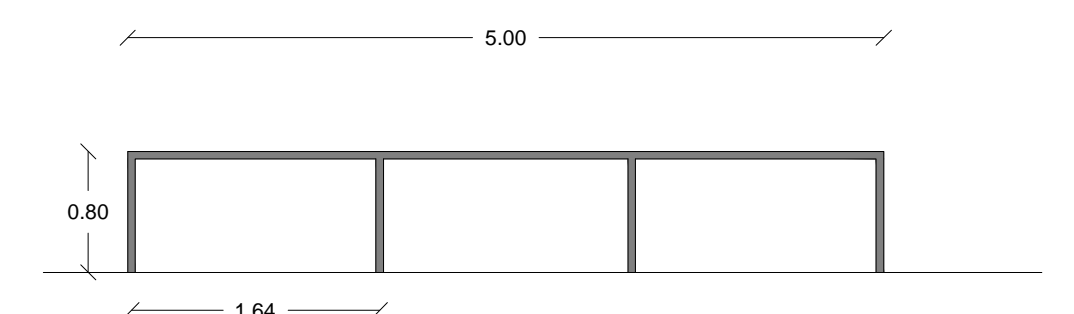

Particolare coppelle di banchina in C.A.V. (scala 1:20)

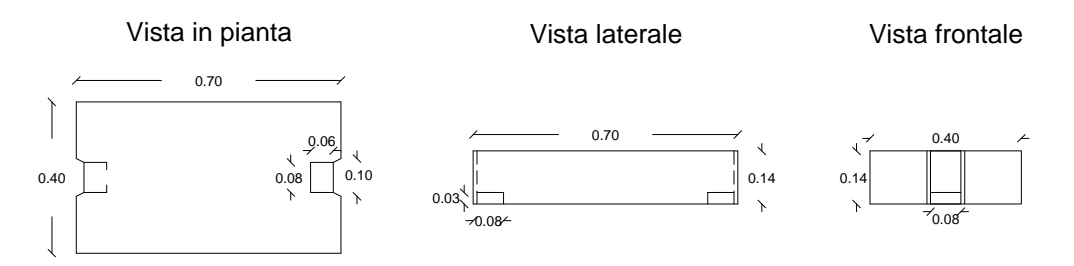

Particolare scala alla marinara in acciaio inox (scala 1:50)

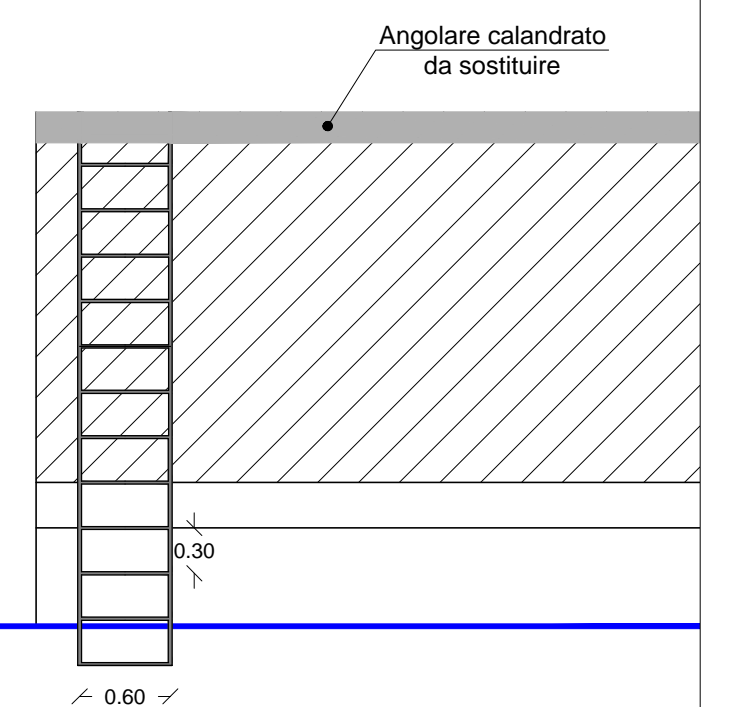

Particolare angolare calandrato (scala 1:25)

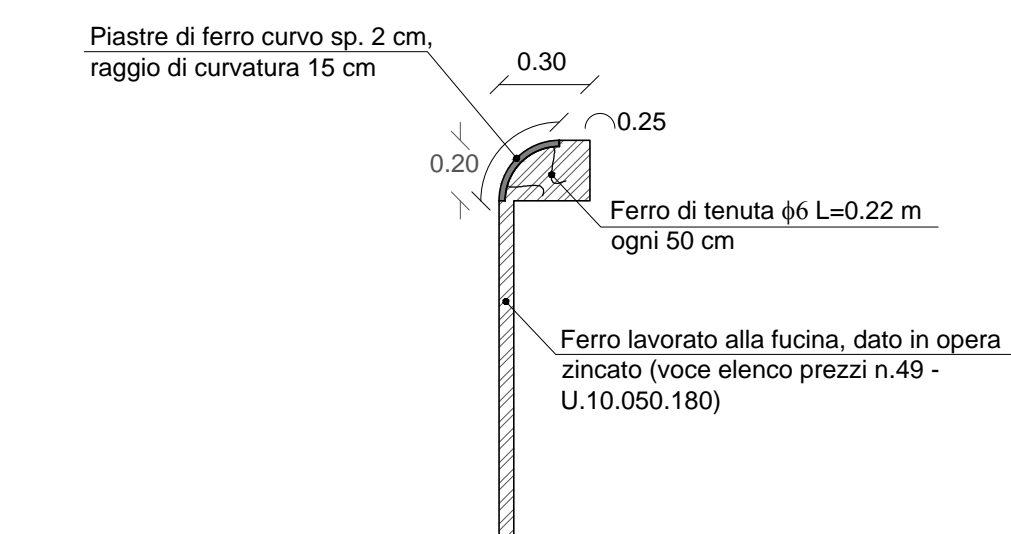

Prospetto - Tratto F (Scala 1:100)

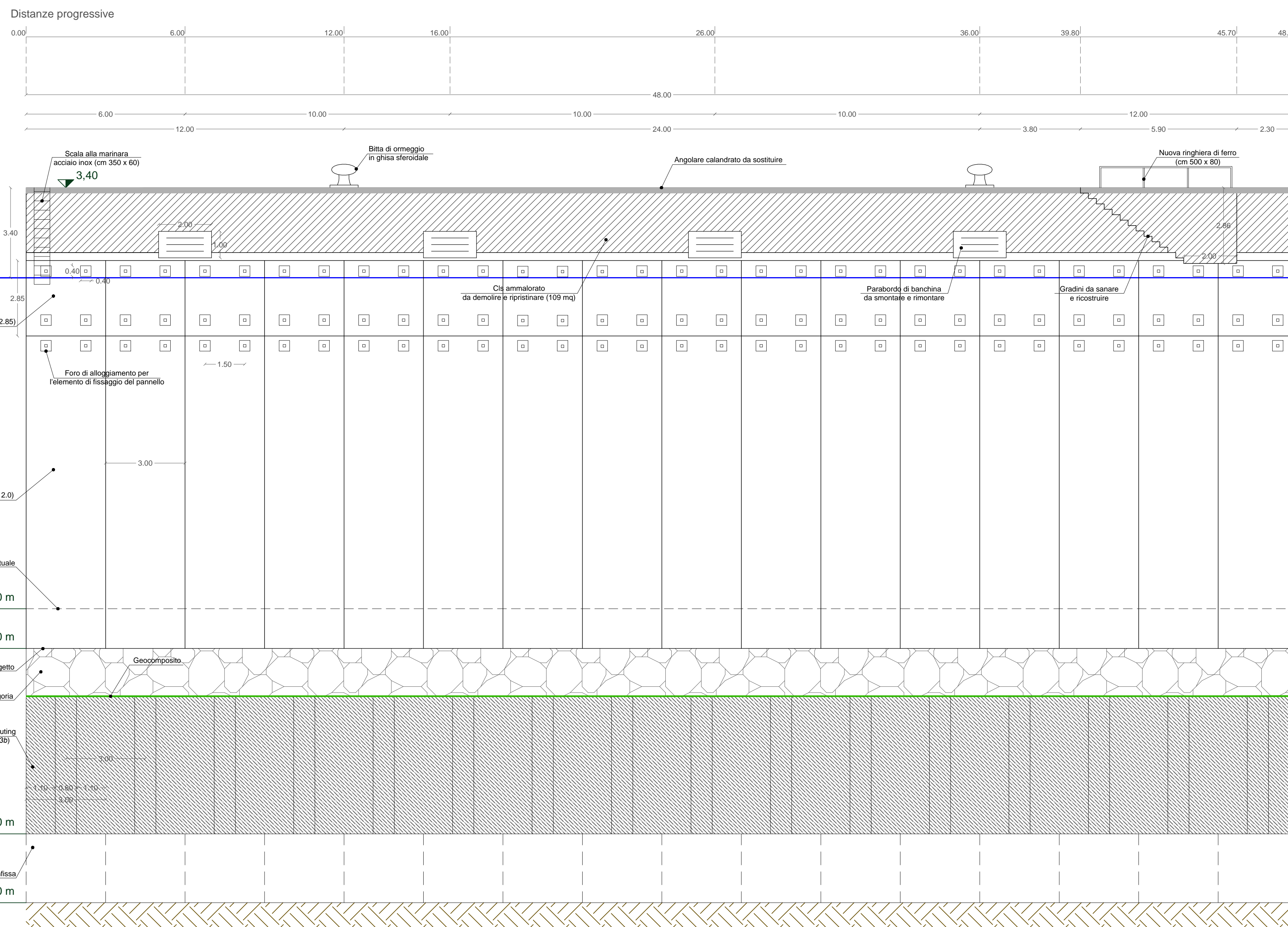



## AUTORITA' PORTUALE DI GIOIA TAURO

### ADEGUAMENTO DEL TRATTO DI BANCHINA NORD ESISTENTE AI NUOVI TRATTI DI BANCHINA NORD IN FASE DI ESECUZIONE E RELATIVO APPROFONDIMENTO DEI FONDALI

PROGETTO ESECUTIVO

DATA: **2.0 MAR. 2015**

ELAB./TAV: **E.03a**

SEZIONE: **E: ELABORATI GRAFICI DI PROGETTO**

OGGETTO: **PLANIMETRIA DI PROGETTO E PROSPETTO - TRATTO F**

PROGETTAZIONE:  
**DINAMICA s.r.l.**  
Ingegneria - Servizi - Costruzioni  
Corso Cavour n. 206, tel. 371 - 98122 Messina  
tel. +39 090 2927753 - fax. +39 090 345599  
www.dinamica.it - ingegneria@dinamica.it

PROGETTISTA:  
Ing. Giuseppe BERNARDO  
COORDINATORE SICUREZZA:  
Ing. Salvatore RUSSO  
PROJECT MANAGER:  
Ing. Antonino SUTERA

IMPRESA:  
**FRANCO GIUSEPPE S.p.A.**  
Via S. Maria 10  
98013 Gioia Tauro (ME)  
tel. 090 2927753 - fax. 090 345599  
www.franco-giuseppe.it

COLLABORATORE:  
Ing. Giuseppe CUTRUPPI  
Ing. Roberta Chiara DE CLARO  
Ing. Trindara CRISINA GRASSO

R.U.P.:  
Ing. Severio SPATAFORA

VISTI/APPROVAZIONE: