

COMMITTENTE:



DIREZIONE LAVORI:



APPALTATORE:



PROGETTAZIONE:

MANDATARIA:

MANDANTI:



IL DIRETTORE DELLA PROGETTAZIONE:

Ing. L. LA COPO

Responsabile integrazione fra le varie prestazioni specialistiche

PROGETTO ESECUTIVO

**ITINERARIO NAPOLI – BARI
RADDOPPIO TRATTA CANCELLO - BENEVENTO
II LOTTO FUNZIONALE FRASSO TELESINO – VITULANO
2° E 3° SUBLOTTO TELESE – SAN LORENZO – VITULANO**

RELAZIONE

IMPIANTI DI TRAZIONE ELETTRICA

LINEA DI CONTATTO

Relazione di Calcolo Sostegno LSU18a su viadotto per palo di ormeggio punto fisso e relativo tirante a terra (comprensiva di nota di calcolo per OO.CC.)

| | | |
|-------------------------------------|--|-----------------|
| IMPIANTI DI TRAZIONE ELETTRICA | APPALTATORE | SCALA: - |
| IL REVISORE Ing. A. CARLUCCI | IL DIRETTORE TECNICO Geom. M. FERRONI | |

COMMESSA LOTTO FASE ENTE TIPO DOC. OPERA/DISCIPLINA Progr. REV.

IF2R 02 E ZZ CL LC0000 011 A

| Rev. | Descrizione | Redatto | Data | Verificato | Data | Approvato | Data | Autorizzato Data |
|------|-------------|----------|----------|-------------|----------|------------|----------|-------------------------------|
| A | EMISSIONE | F. NEGRI | 29/06/21 | A. GANDOLFI | 30/06/21 | M. BARILLI | 30/06/21 | IL PROGETTISTA A. FORCHINO |
| | | | | | | | | 01/07/21 |
| | | | | | | | | |
| | | | | | | | | |

| | | | | | | |
|--|--|-------------------|----------------|----------------------------|-----------|-------------------|
| APPALTATORE: TELESE S.c.a r.l. Consorzio Telese Società Consortile a Responsabilità Limitata | ITINERARIO NAPOLI – BARI RADDOPPIO TRATTA CANCELLO-BENEVENTO II LOTTO FUNZIONALE FRASSO TELESINO – VITULANO 2° e 3 SUBLOTTO TELESE – SAN LORENZO – VITULANO | | | | | |
| PROGETTAZIONE: Mandatario: SYSTRA S.A. Mandante: SWS Engineering S.p.A. SYSTRA-SOTECNI S.p.A. | PROGETTO ESECUTIVO | | | | | |
| IMPIANTI DI TRAZIONE ELETTRICA Relazione di Calcolo Sostegno LSU18a su viadotto per palo di ormeggio punto fisso e relativo tirante a terra (comprensiva di nota di calcolo per OO.CC.) | COMMESSA IF2R | LOTTO 0.2.E.ZZ | CODIFICA CL | DOCUMENTO LC.00.0.0.011 | REV. A | FOGLIO 2 di 75 |

| | |
|--|-----------|
| RELAZIONE DI VERIFICA STRUTTURALE..... | 4 |
| PREMESSA | 4 |
| MODELLO NUMERICO..... | 4 |
| 1 OGGETTO..... | 6 |
| 1.1 NORMATIVA DI RIFERIMENTO | 8 |
| 1.2 SISTEMA CARTESIANO DI RIFERIMENTO | 8 |
| 2 MODELLAZIONE DELLA STRUTTURA E DELLE AZIONI..... | 9 |
| 2.1 CARATTERISTICHE GEOMETRICHE E MECCANICHE..... | 9 |
| 2.1.1 Materiali..... | 10 |
| 2.1.2 Sezioni..... | 11 |
| 2.2 COMBINAZIONI DEI CASI DI CARICO..... | 13 |
| 2.3 CASI DI CARICO (§ 6.2 CEI EN 50119) | 17 |
| 2.3.1 Condizione di carico eccezionale..... | 17 |
| 2.3.2 Azioni dovute al vento..... | 18 |
| 2.3.3 Azioni dovute al transito dei convogli ferroviari | 21 |
| 2.3.4 Azioni di origine sismica..... | 22 |
| 2.3.5 Azioni dovute ai conduttori | 24 |
| 2.3.6 Diametri equivalenti dei conduttori..... | 24 |
| 2.3.7 Formulazioni per il calcolo delle azioni radiali..... | 27 |
| 2.4 PICCHETTO 82 (PALO DI ORMEGGIO PUNTO FISSO). | 28 |

| | | | | | | |
|--|--|-------------------|----------------|----------------------------|-----------|-------------------|
| APPALTATORE: TELESE S.c.a r.l. Consorzio Telese Società Consortile a Responsabilità Limitata | ITINERARIO NAPOLI – BARI RADDOPPIO TRATTA CANCELLO-BENEVENTO II LOTTO FUNZIONALE FRASSO TELESINO – VITULANO 2° e 3 SUBLOTTO TELESE – SAN LORENZO – VITULANO | | | | | |
| PROGETTAZIONE: Mandatario: SYSTRA S.A. Mandante: SWS Engineering S.p.A. SYSTRA-SOTECNI S.p.A. | PROGETTO ESECUTIVO | | | | | |
| IMPIANTI DI TRAZIONE ELETTRICA Relazione di Calcolo Sostegno LSU18a su viadotto per palo di ormeggio punto fisso e relativo tirante a terra (comprensiva di nota di calcolo per OO.CC.) | COMMESSA IF2R | LOTTO 0.2.E.ZZ | CODIFICA CL | DOCUMENTO LC.00.0.0.011 | REV. A | FOGLIO 3 di 75 |

| | | |
|-------|--|----|
| 2.4.1 | <i>Tabella delle azioni agenti in condizione B</i> | 28 |
| 2.4.2 | <i>Carichi applicati alla struttura nel modello ad elementi finiti in condizione B</i> | 30 |
| 2.4.3 | <i>Tabella delle azioni agenti in condizione D</i> | 32 |
| 2.4.4 | <i>Carichi applicati alla struttura nel modello ad elementi finiti in condizione D</i> | 34 |
| 3 | CARICHI ALLA BASE | 37 |
| 4 | VERIFICA STRUTTURALE (RIF. § 6 E SEGG. CEI EN 50119, §4.2 D.M.'18) | 46 |
| 4.1 | PICCHETTO 82. PALO LSU 18A. | 47 |
| 4.1.1 | <i>Verifica profili UPN180 (S355)</i> | 47 |
| 4.1.2 | <i>Verifica tralicciatura $\phi 22$ (S355)</i> | 52 |
| 4.1.3 | <i>Verifica piastra di base (S355)</i> | 56 |
| 4.1.4 | <i>Verifica tirafondi M52 (S355)</i> | 58 |
| 4.1.5 | <i>Verifica della tensione di compressione sulla base dell'impalcato</i> | 62 |
| 4.2 | PICCHETTO 82 - TIRANTE A TERRA. | 64 |
| 4.2.1 | <i>Verifica tirante $\phi 20$</i> | 64 |
| 4.2.2 | <i>Verifica piastra di base (S355)</i> | 68 |
| 4.2.3 | <i>Verifica tirafondi M36 (S355)</i> | 70 |
| 4.2.4 | <i>Verifica della tensione di compressione sulla base dell'impalcato</i> | 74 |
| 5 | CONCLUSIONI | 75 |

| | | | | | | |
|--|--|-------------------|----------------|----------------------------|-----------|-------------------|
| APPALTATORE: TELESE S.c.a r.l. Consorzio Telese Società Consortile a Responsabilità Limitata | ITINERARIO NAPOLI – BARI RADDOPPIO TRATTA CANCELLO-BENEVENTO II LOTTO FUNZIONALE FRASSO TELESINO – VITULANO 2° e 3 SUBLOTTO TELESE – SAN LORENZO – VITULANO | | | | | |
| PROGETTAZIONE: Mandatario: SYSTRA S.A. Mandante: SWS Engineering S.p.A. SYSTRA-SOTECNI S.p.A. | PROGETTO ESECUTIVO | | | | | |
| IMPIANTI DI TRAZIONE ELETTRICA Relazione di Calcolo Sostegno LSU18a su viadotto per palo di ormeggio punto fisso e relativo tirante a terra (comprensiva di nota di calcolo per OO.CC.) | COMMESSA IF2R | LOTTO 0.2.E.ZZ | CODIFICA CL | DOCUMENTO LC.00.0.0.011 | REV. A | FOGLIO 4 di 75 |

RELAZIONE DI VERIFICA STRUTTURALE

Premessa

La presente relazione di calcolo strutturale, in conformità al §10.1 del DM 17/01/18, è comprensiva di una descrizione generale dell'opera e dei criteri generali di analisi e verifica. Segue inoltre le indicazioni fornite al §10.2 del DM stesso per quanto concerne analisi e verifiche svolte con l'ausilio di codici di calcolo.

Modello numerico

In questa parte viene descritto il modello numerico utilizzato (o i modelli numerici utilizzati) per l'analisi della struttura. La presentazione delle informazioni deve essere, coerentemente con le prescrizioni del paragrafo 10.2 e relativi sottoparagrafi delle NTC-18, tale da garantirne la leggibilità, la corretta interpretazione e la riproducibilità.

Si è utilizzata l'analisi statica lineare.

Di seguito si indicano l'origine e le caratteristiche dei codici di calcolo utilizzati riportando titolo, produttore e distributore, versione, estremi della licenza d'uso:

| Informazioni sul codice di calcolo | |
|------------------------------------|---|
| Titolo: | PRO_SAP PROfessional Structural Analysis Program |
| Versione: | PROFESSIONAL (build 2020-03-188) |
| Produttore-Distributore: | 2S.I. Software e Servizi per l'Ingegneria s.r.l., Ferrara |
| Codice Licenza: | Licenza dsi4344 |

Un attento esame preliminare della documentazione a corredo del software ha consentito di valutarne l'affidabilità e soprattutto l'idoneità al caso specifico. La documentazione, fornita dal produttore e distributore del software, contiene una esauriente descrizione delle basi teoriche e degli algoritmi impiegati, l'individuazione dei campi d'impiego, nonché casi prova interamente risolti e commentati, corredati dei file di input necessari a riprodurre l'elaborazione:

Affidabilità dei codici utilizzati

2S.I. ha verificato l'affidabilità e la robustezza del codice di calcolo attraverso un numero significativo di casi prova in cui i risultati dell'analisi numerica sono stati confrontati con soluzioni teoriche. E' possibile reperire la documentazione contenente alcuni dei più significativi casi trattati al seguente link:
<http://www.2si.it/Software/Affidabilità.htm>

| | | | | | | |
|---|--|-------------------|----------------|----------------------------|-----------|-------------------|
| APPALTATORE: TELESE S.c.a r.l. Consorzio Telese Società Consortile a Responsabilità Limitata | ITINERARIO NAPOLI – BARI RADDOPPIO TRATTA CANCELLO-BENEVENTO II LOTTO FUNZIONALE FRASSO TELESINO – VITULANO 2° e 3 SUBLOTTO TELESE – SAN LORENZO – VITULANO | | | | | |
| PROGETTAZIONE: Mandatario: SYSTRA S.A. Mandante: SWS Engineering S.p.A. SYSTRA-SOTECNI S.p.A. | PROGETTO ESECUTIVO | | | | | |
| IMPIANTI DI TRAZIONE ELETTRICA Relazione di Calcolo Sostegno LSU18a su viadotto per palo di ormeggio punto fisso e relativo tirante a terra (comprensiva di nota di calcolo per OO.CC.) | COMMESSA IF2R | LOTTO 0.2.E.ZZ | CODIFICA CL | DOCUMENTO LC.00.0.0.011 | REV. A | FOGLIO 5 di 75 |

DICHIARAZIONE DI AFFIDABILITÀ

Dichiarazione del produttore-distributore di PRO_SAP PROFESSIONAL SAP riguardante l'affidabilità del codice (NTC 2018 - Paragrafo 10.2)

Origine e caratteristiche dei codici di calcolo

Titolo: PRO_SAP PROFESSIONAL Structural Analysis Program

Autore-Produttore: 2S.I. Software e Servizi per l'Ingegneria s.r.l., Ferrara

Affidabilità dei codici

- Inquadramento teorico della metodologia

L'analisi strutturale viene effettuata con il metodo degli elementi finiti. Il metodo si basa sulla schematizzazione della struttura in elementi connessi in corrispondenza di un numero prefissato di punti denominati nodi. I nodi sono definiti dalle tre coordinate cartesiane in un sistema di riferimento globale. L'analisi strutturale è condotta con il metodo degli spostamenti per la valutazione dello stato tensiodeformativo indotto da carichi statici.

L'analisi strutturale è condotta con il metodo dell'analisi modale e dello spettro di risposta in termini di accelerazione per la valutazione dello stato tensiodeformativo indotto da carichi dinamici (tra i quali quelli di tipo sismico).

Gli elementi, lineari e non lineari, utilizzati per la modellazione dello schema statico della struttura sono i seguenti:

Elemento TRUSS (asta)

Elemento BEAM (trave)

Elemento MEMBRANE (membrana)

Elemento PLATE (piastra-guscio)

Elemento BRICK (solido)

Elemento CINGHIA

Elemento BOUNDARY (molla)

Elemento STIFFNESS

(matrice di rigidità)

- Casi prova che consentano un riscontro dell'affidabilità

2S.I. ha verificato, in collaborazione con il DISTART dell'Università di Bologna e con il Dipartimento di Ingegneria dell'Università di Ferrara, l'affidabilità e la robustezza del codice di calcolo attraverso un numero significativo di casi prova in cui i risultati dell'analisi numerica sono stati confrontati con soluzioni teoriche.

E' possibile reperire la documentazione contenente alcuni dei più significativi casi trattati al seguente link: <http://www.2si.it/affidabilita.php>

- Filtri di autodiagnostica

Il programma prevede una serie di controlli automatici (check) che consentono l'individuazione di errori di modellazione.

Al termine dell'analisi un controllo automatico identifica la presenza di spostamenti o rotazioni abnormi.

Garanzia di qualità

Dal 1 dicembre 1999 2S.I. ha prodotto un manuale di qualità in funzione dei requisiti della norma di riferimento UNI EN ISO 9001.

Tutte le attività dell'azienda sono regolate dalla documentazione e dalle procedure in esso contenute.

In relazione alla attività di validazione dei prodotti software si dichiara inoltre quanto segue:

- la fase di progetto degli algoritmi è preceduta dalla ricerca di risultati di confronto reperibili in bibliografia o riproducibili con calcoli manuali;

- la fase di implementazione degli algoritmi è continuamente validata con strumenti automatici (tools di sviluppo) e attraverso confronti;

- il software che implementa gli algoritmi è testato, confrontato e controllato anche da tecnici qualificati che non sono intervenuti nelle precedenti fasi.

Nella produzione del solutore FEM 2S.I. implementa componenti sviluppati da CM2 - Computing Objects SARL spin-off dell'École Centrale Paris, France. E' disponibile la documentazione di affidabilità di tali componenti all'indirizzo web:

http://www.2si.it/software/download/manuali/pro_sap_quaderni/Affidabilita/benchmarks_e_sap.zip

| | | | | | | |
|--|--|-------------------|----------------|----------------------------|-----------|-------------------|
| APPALTATORE: TELESE S.c.a r.l. Consorzio Telese Società Consortile a Responsabilità Limitata | ITINERARIO NAPOLI – BARI RADDOPPIO TRATTA CANCELLO-BENEVENTO II LOTTO FUNZIONALE FRASSO TELESINO – VITULANO 2° e 3 SUBLOTTO TELESE – SAN LORENZO – VITULANO | | | | | |
| PROGETTAZIONE: Mandatario: SYSTRA S.A. Mandante: SWS Engineering S.p.A. SYSTRA-SOTECNI S.p.A. | PROGETTO ESECUTIVO | | | | | |
| IMPIANTI DI TRAZIONE ELETTRICA Relazione di Calcolo Sostegno LSU18a su viadotto per palo di ormeggio punto fisso e relativo tirante a terra (comprensiva di nota di calcolo per OO.CC.) | COMMESSA IF2R | LOTTO 0.2.E.ZZ | CODIFICA CL | DOCUMENTO LC.00.0.0.011 | REV. A | FOGLIO 6 di 75 |

1 OGGETTO

L'oggetto della presente relazione è l'analisi e la verifica delle strutture di sostegno della linea di trazione elettrica installate al di sopra di viadotti sulla linea Telese-Vitulano e i relativi sistemi di ancoraggio a questi ultimi. Verranno forniti anche i valori delle reazioni alla base dei sostegni per permettere la verifica strutturale delle opere civili sulle quali verranno installati.

In particolar modo in questa relazione verranno analizzati i sostegni LSU18a comprendenti l'impiego di ormeggio punto fisso.

La presente relazione risulta valida per i seguenti picchetti: 233 (pk 34+257,21) e 82 (pk 41+004,17).

A seguito di un'analisi speditiva degli sfruttamenti si è scelto di verificare la struttura di sostegno in corrispondenza del picchetto 82 lungo la tratta San Lorenzo-Vitulano, essendo questo il palo maggiormente sfruttato.

Il sostegno utilizzato è del tipo LSU18a secondo il documento RFI E66013E, è ancorato al viadotto mediante un sistema di piastre e tirafondi ed il dislivello tra il piano del ferro e il punto corrispondente al filo superiore del pilastro di un ipotetico plinto di fondazione (9 cm sotto la piastra di base del palo) è pari a 90 cm (a favore di sicurezza).

Il palo si trova in esterno curva di raggio 1550 m ed è un palo di ormeggio punto fisso.

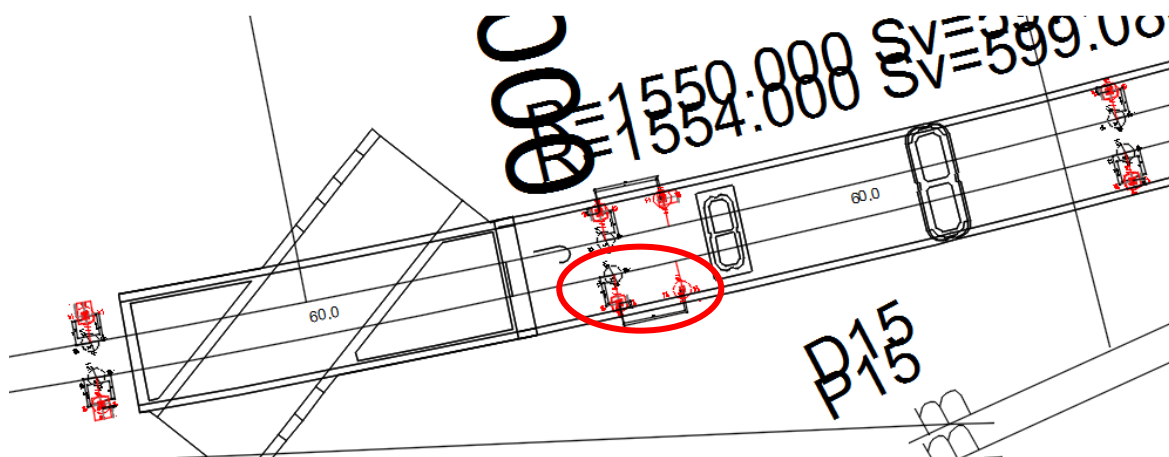

Stralcio planimetrico

La verifica strutturale del palo e del sistema di ancoraggio al viadotto sono state redatte seguendo lo schema di seguito illustrato:

1. Modellazione strutturale.
2. Modellazione delle azioni applicate alla struttura (carichi permanenti e variabili e di origine sismica).
3. Determinazione delle azioni maggiormente gravose (approccio progettuale 2 – Coefficienti parziali di sicurezza per i carichi di tipo STR A1).
4. Verifica della sicurezza.

| APPALTATORE: TELESE S.c.a r.l. Conorzio Telese Società Consortile a Responsabilità Limitata | ITINERARIO NAPOLI – BARI RADDOPPIO TRATTA CANCELLO-BENEVENTO II LOTTO FUNZIONALE FRASSO TELESINO – VITULANO 2° e 3 SUBLOTTO TELESE – SAN LORENZO – VITULANO PROGETTO ESECUTIVO | | | | | | | | | | | | | | | | | |
|---|--|----------|---------------|------|---------|--|----------|-------|----------|-----------|------|--------|------|----------|----|---------------|---|---------|
| PROGETTAZIONE: Mandataria: Mandante: SYSTRA S.A. SWS Engineering S.p.A. SYSTRA-SOTECNI S.p.A. | <table border="1"> <thead> <tr> <th>COMMESSA</th> <th>LOTTO</th> <th>CODIFICA</th> <th>DOCUMENTO</th> <th>REV.</th> <th>FOGLIO</th> </tr> </thead> <tbody> <tr> <td>IF2R</td> <td>0.2.E.ZZ</td> <td>CL</td> <td>LC.00.0.0.011</td> <td>A</td> <td>7 di 75</td> </tr> </tbody> </table> | | | | | | COMMESSA | LOTTO | CODIFICA | DOCUMENTO | REV. | FOGLIO | IF2R | 0.2.E.ZZ | CL | LC.00.0.0.011 | A | 7 di 75 |
| COMMESSA | LOTTO | CODIFICA | DOCUMENTO | REV. | FOGLIO | | | | | | | | | | | | | |
| IF2R | 0.2.E.ZZ | CL | LC.00.0.0.011 | A | 7 di 75 | | | | | | | | | | | | | |
| IMPIANTI DI TRAZIONE ELETTRICA Relazione di Calcolo Sostegno LSU18a su viadotto per palo di ormeggio punto fisso e relativo tirante a terra (comprensiva di nota di calcolo per OO.CC.) | | | | | | | | | | | | | | | | | | |

La metodologia di calcolo è quella semiprobabilistica agli stati limite.

| | | | | | | |
|--|--|-------------------|----------------|----------------------------|-----------|-------------------|
| APPALTATORE: TELESE S.c.a r.l. Consorzio Telese Società Consortile a Responsabilità Limitata | ITINERARIO NAPOLI – BARI RADDOPPIO TRATTA CANCELLO-BENEVENTO II LOTTO FUNZIONALE FRASSO TELESINO – VITULANO 2° e 3 SUBLOTTO TELESE – SAN LORENZO – VITULANO | | | | | |
| PROGETTAZIONE: Mandatario: SYSTRA S.A. Mandante: SWS Engineering S.p.A. SYSTRA-SOTECNI S.p.A. | PROGETTO ESECUTIVO | | | | | |
| IMPIANTI DI TRAZIONE ELETTRICA Relazione di Calcolo Sostegno LSU18a su viadotto per palo di ormeggio punto fisso e relativo tirante a terra (comprensiva di nota di calcolo per OO.CC.) | COMMESSA IF2R | LOTTO 0.2.E.ZZ | CODIFICA CL | DOCUMENTO LC.00.0.0.011 | REV. A | FOGLIO 8 di 75 |

1.1 NORMATIVA DI RIFERIMENTO

Si è fatto riferimento alla seguente normativa:

- Ministero delle Infrastrutture e dei Trasporti. Decreto 17 Gennaio 2018: "Aggiornamento delle <<Norme tecniche per le costruzioni>>".
- Ministero delle Infrastrutture e dei Trasporti. Circolare 21 gennaio 2019, n. 7 C.S.LL.PP - Istruzioni per l'applicazione dell' "Aggiornamento delle <<Norme tecniche per le costruzioni>>" di cui al D.M. 17 gennaio 2018.
- Istruzione tecnica RFI DMAIM TE SP IFS 006 A "Procedimento di calcolo di verifica dei pali della linea di contatto in stazione e di piena linea".
- Istruzione tecnica RFI DMAIM TE SP IFS 060 A "Costruzione dei blocchi di fondazione con pilastro ed installazione pali T.E. flangiati".
- Capitolato Tecnico TE RFI EDIZIONE 2014 – Allegato 4 – Capitolato tecnico per la costruzione delle linee aeree di contatto e di alimentazione a 3 kv cc
- CEI EN 50119 ed. 2010-05 "Applicazioni ferroviarie, filoviarie e metropolitane – Impianti fissi – Linee aeree di contatto per trazione elettrica".

1.2 SISTEMA CARTESIANO DI RIFERIMENTO

Il sistema di riferimento delle coordinate globali della struttura, degli spostamenti e delle azioni determinate dai carichi è rappresentato dall'asse delle x orientato perpendicolarmente ai binari ferroviari, mentre l'asse y è longitudinale ad essi. L'asse verticale z è positivo diretto verso l'alto. Per quanto riguarda i valori delle azioni assiali F_x , F_y ed F_z si intendono positivi quando diretti nel verso positivo dei rispettivi assi.

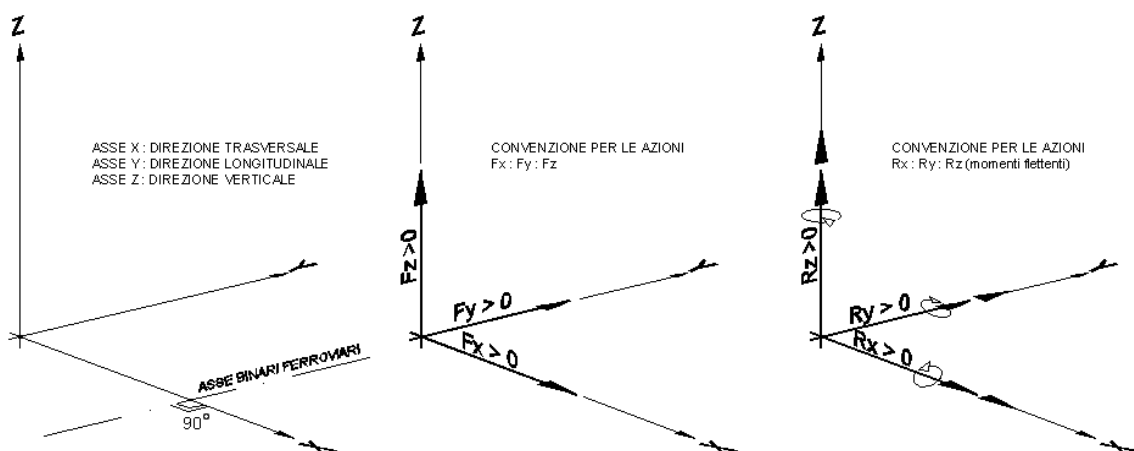

| APPALTATORE: TELESE S.c.a r.l. Consorzio Telese Società Consortile a Responsabilità Limitata | ITINERARIO NAPOLI – BARI RADDOPPIO TRATTA CANCELLO-BENEVENTO II LOTTO FUNZIONALE FRASSO TELESINO – VITULANO 2° e 3 SUBLOTTO TELESE – SAN LORENZO – VITULANO PROGETTO ESECUTIVO | | | | | | | | | | | | |
|---|--|----------|---------------|----------|-----------|------|--------|------|----------|----|---------------|---|---------|
| PROGETTAZIONE: Mandataria: Mandante: SYSTRA S.A. SWS Engineering S.p.A. SYSTRA-SOTECNI S.p.A. | <table border="1"> <thead> <tr> <th>COMMESSA</th> <th>LOTTO</th> <th>CODIFICA</th> <th>DOCUMENTO</th> <th>REV.</th> <th>FOGLIO</th> </tr> </thead> <tbody> <tr> <td>IF2R</td> <td>0.2.E.ZZ</td> <td>CL</td> <td>LC.00.0.0.011</td> <td>A</td> <td>9 di 75</td> </tr> </tbody> </table> | COMMESSA | LOTTO | CODIFICA | DOCUMENTO | REV. | FOGLIO | IF2R | 0.2.E.ZZ | CL | LC.00.0.0.011 | A | 9 di 75 |
| COMMESSA | LOTTO | CODIFICA | DOCUMENTO | REV. | FOGLIO | | | | | | | | |
| IF2R | 0.2.E.ZZ | CL | LC.00.0.0.011 | A | 9 di 75 | | | | | | | | |
| IMPIANTI DI TRAZIONE ELETTRICA Relazione di Calcolo Sostegno LSU18a su viadotto per palo di ormeggio punto fisso e relativo tirante a terra (comprensiva di nota di calcolo per OO.CC.) | | | | | | | | | | | | | |

2 MODELLAZIONE DELLA STRUTTURA E DELLE AZIONI

2.1 CARATTERISTICHE GEOMETRICHE E MECCANICHE

Riferimento normativo:

- *Capitolato Tecnico TE – Allegato 4A – Esecuzione di un insieme di lavori autonomi ed a sé stanti di rinnovo e adeguamento delle condutture di contatto, dei pali e delle mensole di sostegno della linea di alimentazione elettrica da eseguirsi su tratti di linea della rete ferroviaria Italiana.*

La struttura è stata modellata mediante elementi finiti mono e bidimensionali.

Per riferimento costruttivo riportiamo i documenti RFI utilizzati per la modellazione:

- Sostegni tipo LSU E 66013e

Si riporta il dettaglio costruttivo del sistema di ancoraggio del palo al viadotto:

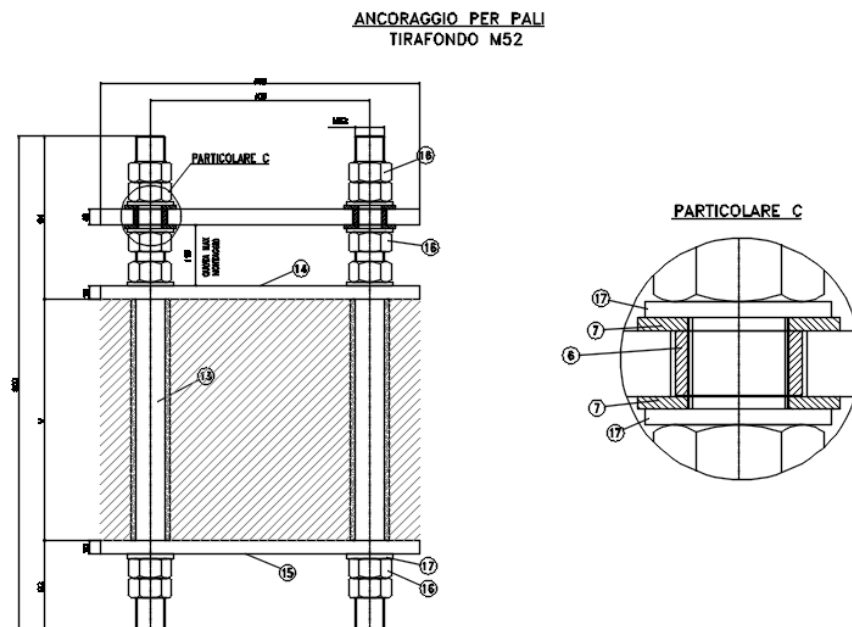

| | | | | | | | | | | | | | |
|--|---|----------|---------------|----------|-----------|------|--------|------|----------|----|---------------|---|----------|
| APPALTATORE: TELESE S.c.a r.l. Consorzio Telese Società Consortile a Responsabilità Limitata | ITINERARIO NAPOLI – BARI RADDOPPIO TRATTA CANCELLO-BENEVENTO II LOTTO FUNZIONALE FRASSO TELESINO – VITULANO 2° e 3 SUBLOTTO TELESE – SAN LORENZO – VITULANO | | | | | | | | | | | | |
| PROGETTAZIONE: Mandatario: SYSTRA S.A. Mandante: SWS Engineering S.p.A. SYSTRA-SOTECNI S.p.A. | PROGETTO ESECUTIVO | | | | | | | | | | | | |
| IMPIANTI DI TRAZIONE ELETTRICA Relazione di Calcolo Sostegno LSU18a su viadotto per palo di ormeggio punto fisso e relativo tirante a terra (comprensiva di nota di calcolo per OO.CC.) | <table border="1"> <tr> <td>COMMESSA</td> <td>LOTTO</td> <td>CODIFICA</td> <td>DOCUMENTO</td> <td>REV.</td> <td>FOGLIO</td> </tr> <tr> <td>IF2R</td> <td>0.2.E.ZZ</td> <td>CL</td> <td>LC.00.0.0.011</td> <td>A</td> <td>10 di 75</td> </tr> </table> | COMMESSA | LOTTO | CODIFICA | DOCUMENTO | REV. | FOGLIO | IF2R | 0.2.E.ZZ | CL | LC.00.0.0.011 | A | 10 di 75 |
| COMMESSA | LOTTO | CODIFICA | DOCUMENTO | REV. | FOGLIO | | | | | | | | |
| IF2R | 0.2.E.ZZ | CL | LC.00.0.0.011 | A | 10 di 75 | | | | | | | | |

2.1.1 Materiali

Di seguito le caratteristiche meccaniche dei materiali utilizzati nella modellazione agli elementi finiti:

| | | | | |
|---------|----|--------------------------------|---------|---|
| acciaio | | | Young | modulo di elasticità normale |
| | Ft | tensione di rottura a trazione | Poisson | coefficiente di contrazione trasversale |
| | Fy | tensione di snervamento | G | modulo di elasticità tangenziale |
| | Fd | resistenza di calcolo | Gamma | peso specifico |
| | | | Alfa | coefficiente di dilatazione termica |

| Id | Tipo / Note | V. caratt. | V. medio | Young | Poisson | G | Gamma | Alfa |
|----|------------------------------------|------------|-----------|-----------|-----------|-----------|----------|----------|
| | | daN/cm2 | daN/cm2 | daN/cm2 | | daN/cm2 | daN/cm3 | |
| 3 | Alluminio Omnia-acciaio Fe160-S160 | | | 6.900e+05 | 0.33 | 2.600e+05 | 2.71e-03 | 2.30e-05 |
| | Resistenza fd | 1600.0 | | | | | | |
| 2 | Acciaio Fe510 - S355 | | | 2.100e+06 | 0.30 | 8.077e+05 | 7.80e-03 | 1.20e-05 |
| | Resistenza fd | 3550.0 | | | | | | |
| 1 | acciaio Fe430 - S275 | | 2.100e+06 | 0.30 | 8.077e+05 | 7.85e-03 | 1.00e-05 | 11 |
| | Tensione ft | 4300.0 | | | | | | |
| 47 | acciaio inf. rigido | | | 2.100e+09 | 0.30 | 8.077e+08 | 0.0 | 1.00e-05 |

Inoltre per quanto relativo ai coefficienti parziali e ai criteri di progetto si è fatto riferimento alle seguenti tabelle:

| Aste acc. | |
|---------------------------|------|
| Generalità | |
| Beta assegnato | 0.80 |
| Verifica come controvento | Si |
| Usa condizioni I e II | No |
| Coefficiente gamma M0 | 1.05 |
| Coefficiente gamma M1 | 1.05 |
| Coefficiente gamma M2 | 1.25 |

| Pilastrici acc. | |
|-------------------------------|-----------|
| Lunghezze libere | |
| Metodo di calcolo 2-2 | Assegnato |
| 2-2 Beta assegnato | 2.00 |
| 2-2 Beta * L assegnato [cm] | 0.0 |
| Metodo di calcolo 3-3 | Assegnato |
| 3-3 Beta assegnato | 2.00 |
| 3-3 Beta * L assegnato [cm] | 0.0 |
| 1-1 Beta assegnato | 1.00 |
| 1-1 Beta * L assegnato [cm] | 0.0 |
| Generalità | |
| Coefficiente gamma M0 | 1.05 |
| Coefficiente gamma M1 | 1.05 |
| Coefficiente gamma M2 | 1.25 |
| Effetti del 2 ordine | Si |

| Travi acc. | |
|-------------------------------|------|
| Lunghezze libere | |
| 3-3 Beta * L automatico | Si |
| 3-3 Beta assegnato | 1.00 |
| 3-3 Beta assegnato [cm] | 0.0 |
| 2-2 Beta * L automatico | Si |
| 2-2 Beta assegnato | 1.00 |
| 2-2 Beta * L assegnato [cm] | 0.0 |
| 1-1 Beta * L automatico | Si |
| 1-1 Beta assegnato | 1.00 |
| 1-1 Beta * L assegnato [cm] | 0.0 |
| Generalità | |
| Coefficiente gamma M0 | 1.05 |
| Coefficiente gamma M1 | 1.05 |
| Coefficiente gamma M2 | 1.25 |

| | | | | | | | | | | | | | |
|---|---|----------|---------------|----------|-----------|------|--------|------|----------|----|---------------|---|----------|
| APPALTATORE: TELESE S.c.a r.l. Consorzio Telese Società Consortile a Responsabilità Limitata | ITINERARIO NAPOLI – BARI RADDOPPIO TRATTA CANCELLO-BENEVENTO II LOTTO FUNZIONALE FRASSO TELESINO – VITULANO 2° e 3 SUBLOTTO TELESE – SAN LORENZO – VITULANO | | | | | | | | | | | | |
| PROGETTAZIONE: Mandataria: SYSTRA S.A. Mandante: SWS Engineering S.p.A. SYSTRA-SOTECNI S.p.A. | PROGETTO ESECUTIVO | | | | | | | | | | | | |
| IMPIANTI DI TRAZIONE ELETTRICA Relazione di Calcolo Sostegno LSU18a su viadotto per palo di ormeggio punto fisso e relativo tirante a terra (comprensiva di nota di calcolo per OO.CC.) | <table border="1"> <tr> <td>COMMESSA</td> <td>LOTTO</td> <td>CODIFICA</td> <td>DOCUMENTO</td> <td>REV.</td> <td>FOGLIO</td> </tr> <tr> <td>IF2R</td> <td>0.2.E.ZZ</td> <td>CL</td> <td>LC.00.0.0.011</td> <td>A</td> <td>11 di 75</td> </tr> </table> | COMMESSA | LOTTO | CODIFICA | DOCUMENTO | REV. | FOGLIO | IF2R | 0.2.E.ZZ | CL | LC.00.0.0.011 | A | 11 di 75 |
| COMMESSA | LOTTO | CODIFICA | DOCUMENTO | REV. | FOGLIO | | | | | | | | |
| IF2R | 0.2.E.ZZ | CL | LC.00.0.0.011 | A | 11 di 75 | | | | | | | | |

2.1.2 Sezioni

Si sono utilizzati profili semplici e di tipo generico (introdotti dall'utente). Le sezioni sono individuate da una sigla e da un codice numerico (gli elementi strutturali richiamano quest'ultimo nella propria descrizione). Per ogni sezione vengono riportati i seguenti dati:

| | |
|--------------|---|
| Area | area della sezione |
| A V2 | area della sezione/fattore di taglio (per il taglio in direzione 2) |
| A V3 | area della sezione/fattore di taglio (per il taglio in direzione 3) |
| Jt | fattore torsionale di rigidezza |
| J2-2 | momento d'inerzia della sezione riferito all'asse 2 |
| J3-3 | momento d'inerzia della sezione riferito all'asse 3 |
| W2-2 | modulo di resistenza della sezione riferito all'asse 2 |
| W3-3 | modulo di resistenza della sezione riferito all'asse 3 |
| Wp2-2 | modulo di resistenza plastico della sezione riferito all'asse 2 |
| Wp3-3 | modulo di resistenza plastico della sezione riferito all'asse 3 |

I dati soprariportati vengono utilizzati per la determinazione dei carichi inerziali e per la definizione delle rigidezze degli elementi strutturali; qualora il valore di Area V2 (e/o Area V3) sia nullo la deformabilità per taglio V2 (e/o V3) è trascurata. La valutazione delle caratteristiche inerziali delle sezioni è condotta nel riferimento 2-3 dell'elemento.

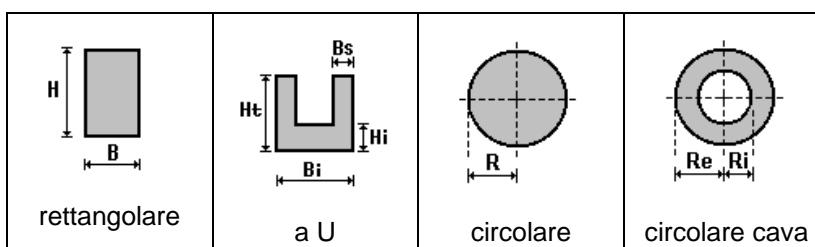

| Id | Tipo | Area | A V2 | A V3 | Jt | J 2-2 | J 3-3 | W 2-2 | W 3-3 | Wp 2-2 | Wp 3-3 |
|----|---|-------|-------|-------|-------|--------|---------|-------|--------|--------|--------|
| | | cm2 | cm2 | cm2 | cm4 | cm4 | cm4 | cm3 | cm3 | cm3 | cm3 |
| 1 | UNP 180 | 28.00 | 0.0 | 0.0 | 9.55 | 114.00 | 1354.00 | 22.40 | 150.00 | 42.90 | 179.00 |
| 2 | tralicciatura 22mm-Circolare: r=1.1 | 3.80 | 3.21 | 3.21 | 2.30 | 1.15 | 1.15 | 1.05 | 1.05 | 1.77 | 1.77 |
| 3 | elementi rigidi 22 mm-Circolare: r=1.1 | 3.80 | 3.21 | 3.21 | 2.30 | 1.15 | 1.15 | 1.05 | 1.05 | 1.77 | 1.77 |
| 4 | M52 tirafondi-Circolare: r=2.6 | 21.24 | 17.92 | 17.92 | 71.78 | 35.89 | 35.89 | 13.80 | 13.80 | 23.43 | 23.43 |
| 15 | mensola omnia-U : bi=8 ht=10 bs=1 hi=1 | 26.00 | 0.0 | 0.0 | 8.70 | 264.67 | 260.63 | 66.17 | 43.16 | 79.00 | 72.50 |
| 16 | tirante palo-mensola omnia-Rettangolare cava: b=2.8 h=4.2 bi=1.9 hi=3.5 | 5.11 | 0.0 | 0.0 | 10.72 | 5.68 | 10.50 | 4.06 | 5.00 | 5.07 | 6.53 |
| 17 | TIRANTE A TERRA TTC-Circolare: r=1 | 3.14 | 2.65 | 2.65 | 1.57 | 0.79 | 0.79 | 0.79 | 0.79 | 1.33 | 1.33 |
| 18 | Tirafondi M36-Circolare: r=1.8 | 10.18 | 8.59 | 8.59 | 16.49 | 8.24 | 8.24 | 4.58 | 4.58 | 7.78 | 7.78 |

| | | | | | | |
|---|--|-------------------|----------------|----------------------------|-----------|--------------------|
| APPALTATORE: TELESE S.c.a r.l. Consorzio Telese Società Consortile a Responsabilità Limitata | ITINERARIO NAPOLI – BARI RADDOPPIO TRATTA CANCELLO-BENEVENTO II LOTTO FUNZIONALE FRASSO TELESINO – VITULANO 2° e 3 SUBLOTTO TELESE – SAN LORENZO – VITULANO | | | | | |
| PROGETTAZIONE: Mandatario: SYSTRA S.A. Mandante: SWS Engineering S.p.A. SYSTRA-SOTECNI S.p.A. | PROGETTO ESECUTIVO | | | | | |
| IMPIANTI DI TRAZIONE ELETTRICA Relazione di Calcolo Sostegno LSU18a su viadotto per palo di ormeggio punto fisso e relativo tirante a terra (comprensiva di nota di calcolo per OO.CC.) | COMMESSA IF2R | LOTTO 0.2.E.ZZ | CODIFICA CL | DOCUMENTO LC.00.0.0.011 | REV. A | FOGLIO 12 di 75 |

Riferimenti locali delle sezioni degli elementi 2D:

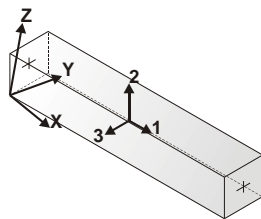

Orientamento elementi 2D non verticali



Orientamento elementi 2D verticali

La struttura è stata modellata agli elementi finiti utilizzando materiali e geometrie rispondenti alle specifiche tecniche ed ai disegni di progetto esecutivo.

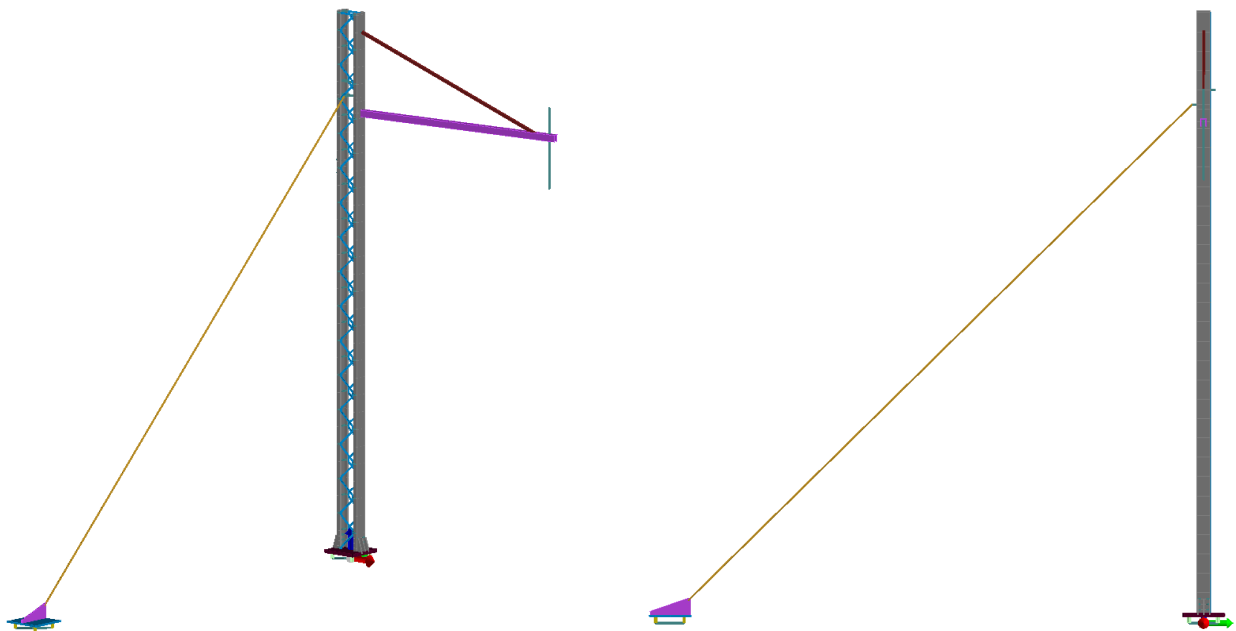

Modellazione del palo picc. 82 agli elementi finiti

| | | | | | | |
|---|--|-------------------|----------------|----------------------------|-----------|--------------------|
| APPALTATORE: TELESE S.c.a r.l. Consorzio Telese Società Consortile a Responsabilità Limitata | ITINERARIO NAPOLI – BARI RADDOPPIO TRATTA CANCELLO-BENEVENTO II LOTTO FUNZIONALE FRASSO TELESINO – VITULANO 2° e 3 SUBLOTTO TELESE – SAN LORENZO – VITULANO | | | | | |
| PROGETTAZIONE: Mandatario: SYSTRA S.A. Mandante: SWS Engineering S.p.A. SYSTRA-SOTECNI S.p.A. | PROGETTO ESECUTIVO | | | | | |
| IMPIANTI DI TRAZIONE ELETTRICA Relazione di Calcolo Sostegno LSU18a su viadotto per palo di ormeggio punto fisso e relativo tirante a terra (comprensiva di nota di calcolo per OO.CC.) | COMMESSA IF2R | LOTTO 0.2.E.ZZ | CODIFICA CL | DOCUMENTO LC.00.0.0.011 | REV. A | FOGLIO 13 di 75 |

2.2 COMBINAZIONI DEI CASI DI CARICO

L'analisi delle azioni agenti sulla struttura in acciaio è stata eseguita seguendo quanto previsto dalla normativa DM '18 al §2.6.1 e dal documento RFI E64864c, relativamente alle verifiche agli stati limite ultimi.

Ai fini delle verifiche degli stati limite si definiscono le seguenti combinazioni delle azioni:

Combinazione fondamentale SLU

$$\gamma_{G1} \cdot G_1 + \gamma_{G2} \cdot G_2 + \gamma_P \cdot P + \gamma_{Q1} \cdot Q_{k1} + \gamma_{Q2} \cdot \psi_{02} \cdot Q_{k2} + \gamma_{Q3} \cdot \psi_{03} \cdot Q_{k3} + \dots$$

Combinazione sismica, impiegata per gli stati limite ultimi e di esercizio connessi all'azione sismica E

$$E + G_1 + G_2 + P + \psi_{21} \cdot Q_{k1} + \psi_{22} \cdot Q_{k2} + \dots$$

Combinazione caratteristica, cosiddetta **rara**, generalmente impiegata per gli stati limite di esercizio (SLE) irreversibili:

$$G_1 + G_2 + P + Q_{k1} + \psi_{02} \cdot Q_{k2} + \psi_{03} \cdot Q_{k3} + \dots$$

Combinazione frequente, generalmente impiegata per gli stati limite di esercizio (SLE) reversibili:

$$G_1 + G_2 + P + \psi_{22} \cdot Q_{k1} + \psi_{22} \cdot Q_{k2} + \psi_{23} \cdot Q_{k3} + \dots$$

Combinazione quasi permanente (SLE), generalmente impiegata per gli effetti a lungo termine:

$$G_1 + G_2 + P + \psi_{21} \cdot Q_{k1} + \psi_{22} \cdot Q_{k2} + \psi_{23} \cdot Q_{k3} + \dots$$

Di seguito riportiamo in forma tabellare i coefficienti parziali e di combinazione utilizzati nella determinazione delle combinazioni di carico agli SLU.

Tabella 2.6.I – Coefficienti parziali per le azioni o per l'effetto delle azioni nelle verifiche SLU

| | | Coefficiente γ_F | EQU | A1 STR | A2 GEO |
|---|-------------|----------------------------|-----|-----------|-----------|
| Carichi permanenti | favorevoli | γ_{G1} | 0,9 | 1,0 | 1,0 |
| | sfavorevoli | | 1,1 | 1,3 | 1,0 |
| Carichi permanenti non strutturali ⁽¹⁾ | favorevoli | γ_{G2} | 0,0 | 0,0 | 0,0 |
| | sfavorevoli | | 1,5 | 1,5 | 1,3 |
| Carichi variabili | favorevoli | γ_{Qi} | 0,0 | 0,0 | 0,0 |
| | sfavorevoli | | 1,5 | 1,5 | 1,3 |

⁽¹⁾Nel caso in cui i carichi permanenti non strutturali (ad es. carichi permanenti portati) siano compiutamente definiti si potranno adottare per essi gli stessi coefficienti validi per le azioni permanenti.

Tabella 1 - Coefficienti parziali per le azioni o per l'effetto delle azioni nelle verifiche SLU

| | | | | | | |
|---|--|-------------------|----------------|----------------------------|-----------|--------------------|
| APPALTATORE: TELESE S.c.a r.l. Consorzio Telese Società Consortile a Responsabilità Limitata | ITINERARIO NAPOLI – BARI RADDOPPIO TRATTA CANCELLO-BENEVENTO II LOTTO FUNZIONALE FRASSO TELESINO – VITULANO 2° e 3 SUBLOTTO TELESE – SAN LORENZO – VITULANO | | | | | |
| PROGETTAZIONE: Mandatario: SYSTRA S.A. Mandante: SWS Engineering S.p.A. SYSTRA-SOTECNI S.p.A. | PROGETTO ESECUTIVO | | | | | |
| IMPIANTI DI TRAZIONE ELETTRICA Relazione di Calcolo Sostegno LSU18a su viadotto per palo di ormeggio punto fisso e relativo tirante a terra (comprensiva di nota di calcolo per OO.CC.) | COMMESSA IF2R | LOTTO 0.2.E.ZZ | CODIFICA CL | DOCUMENTO LC.00.0.0.011 | REV. A | FOGLIO 14 di 75 |

Tab. 2.5.I – Valori dei coefficienti di combinazione

| Categoria/Azione variabile | Ψ_{0j} | Ψ_{1j} | Ψ_{2j} |
|---|----------------------------|-------------|-------------|
| Categoria A - Ambienti ad uso residenziale | 0,7 | 0,5 | 0,3 |
| Categoria B - Uffici | 0,7 | 0,5 | 0,3 |
| Categoria C - Ambienti suscettibili di affollamento | 0,7 | 0,7 | 0,6 |
| Categoria D - Ambienti ad uso commerciale | 0,7 | 0,7 | 0,6 |
| Categoria E – Aree per immagazzinamento, uso commerciale e uso industriale Biblioteche, archivi, magazzini e ambienti ad uso industriale | 1,0 | 0,9 | 0,8 |
| Categoria F - Rimesse, parcheggi ed aree per il traffico di veicoli (per autoveicoli di peso ≤ 30 kN) | 0,7 | 0,7 | 0,6 |
| Categoria G – Rimesse, parcheggi ed aree per il traffico di veicoli (per autoveicoli di peso > 30 kN) | 0,7 | 0,5 | 0,3 |
| Categoria H - Coperture accessibili per sola manutenzione | 0,0 | 0,0 | 0,0 |
| Categoria I – Coperture praticabili | da valutarsi caso per caso | | |
| Categoria K – Coperture per usi speciali (impianti, eliporti, ...) | da valutarsi caso per caso | | |
| Vento | 0,6 | 0,2 | 0,0 |
| Neve (a quota ≤ 1000 m s.l.m.) | 0,5 | 0,2 | 0,0 |
| Neve (a quota > 1000 m s.l.m.) | 0,7 | 0,5 | 0,2 |
| Variazioni termiche | 0,6 | 0,5 | 0,0 |

Tabella 2 - Valori dei coefficienti di combinazione

Le combinazioni utilizzate nelle verifiche prevedono la dipendenza dei tiri dei conduttori con i relativi pesi e la esclusività del vento agente nelle direzioni X e Y. Analogamente le combinazioni sismiche sono prive delle azioni del vento e le combinazioni caratteristiche hanno tutte coefficienti parziali unitari. Le combinazioni saranno riportate nelle verifiche condotte nel seguito.

Il vento aerodinamico, come previsto dal citato E64864, avrà coefficienti di combinazione pari a 0,80 e 0,50 e sarà considerato indipendente dai carichi variabili dovuti ai conduttori.

Per la verifica della struttura in acciaio seguiremo l'approccio 2 definito in §2.6.1 per stati limite ultimi di tipo STR con coefficienti parziali per le azioni di tipo A1.

Riportiamo le combinazioni con i coefficienti parziali e di combinazione associati ad ogni caso di carico. I carichi generici applicati alla struttura, concentrati o distribuiti, saranno considerati nell'analisi moltiplicando gli effetti per i coefficienti tabellati.

| | | | | | | | | | | | | | |
|---|---|----------|---------------|----------|-----------|------|--------|------|----------|----|---------------|---|----------|
| APPALTATORE: TELESE S.c.a r.l. Consorzio Telese Società Consortile a Responsabilità Limitata | ITINERARIO NAPOLI – BARI RADDOPPIO TRATTA CANCELLO-BENEVENTO II LOTTO FUNZIONALE FRASSO TELESINO – VITULANO 2° e 3 SUBLOTTO TELESE – SAN LORENZO – VITULANO | | | | | | | | | | | | |
| PROGETTAZIONE: Mandataria: SYSTRA S.A. Mandante: SWS Engineering S.p.A. SYSTRA-SOTECNI S.p.A. | PROGETTO ESECUTIVO | | | | | | | | | | | | |
| IMPIANTI DI TRAZIONE ELETTRICA Relazione di Calcolo Sostegno LSU18a su viadotto per palo di ormeggio punto fisso e relativo tirante a terra (comprensiva di nota di calcolo per OO.CC.) | <table border="1"> <tr> <td>COMMESSA</td> <td>LOTTO</td> <td>CODIFICA</td> <td>DOCUMENTO</td> <td>REV.</td> <td>FOGLIO</td> </tr> <tr> <td>IF2R</td> <td>0.2.E.ZZ</td> <td>CL</td> <td>LC.00.0.0.011</td> <td>A</td> <td>15 di 75</td> </tr> </table> | COMMESSA | LOTTO | CODIFICA | DOCUMENTO | REV. | FOGLIO | IF2R | 0.2.E.ZZ | CL | LC.00.0.0.011 | A | 15 di 75 |
| COMMESSA | LOTTO | CODIFICA | DOCUMENTO | REV. | FOGLIO | | | | | | | | |
| IF2R | 0.2.E.ZZ | CL | LC.00.0.0.011 | A | 15 di 75 | | | | | | | | |

Tabelle delle combinazioni di carico:

Combinazioni di tipo statico

| Cmb | Sigla Id | Peso Proprio | Peso Conduttori | Tiro Conduttori | Vento in X | Vento in Y | Vento Aero in X | Sisma in X | Sisma in Y |
|-----|-----------------|--------------|-----------------|-----------------|------------|------------|-----------------|------------|------------|
| 1 | Comb. SLU A1 1 | 1.30 | 1.50 | 1.50 | 0.0 | 0.0 | 0.0 | 0.0 | 0.0 |
| 2 | Comb. SLU A1 2 | 1.00 | 1.50 | 1.50 | 0.0 | 0.0 | 0.0 | 0.0 | 0.0 |
| 3 | Comb. SLU A1 3 | 1.30 | 1.50 | 1.50 | -0.90 | 0.0 | -1.20 | 0.0 | 0.0 |
| 4 | Comb. SLU A1 4 | 1.30 | 1.50 | 1.50 | 0.90 | 0.0 | 1.20 | 0.0 | 0.0 |
| 5 | Comb. SLU A1 5 | 1.00 | 1.50 | 1.50 | -0.90 | 0.0 | -1.20 | 0.0 | 0.0 |
| 6 | Comb. SLU A1 6 | 1.00 | 1.50 | 1.50 | 0.90 | 0.0 | 1.20 | 0.0 | 0.0 |
| 7 | Comb. SLU A1 7 | 1.30 | 1.50 | 1.50 | -1.50 | 0.0 | -1.50 | 0.0 | 0.0 |
| 8 | Comb. SLU A1 8 | 1.30 | 1.50 | 1.50 | 1.50 | 0.0 | 1.50 | 0.0 | 0.0 |
| 9 | Comb. SLU A1 9 | 1.00 | 1.50 | 1.50 | -1.50 | 0.0 | -1.50 | 0.0 | 0.0 |
| 10 | Comb. SLU A1 10 | 1.00 | 1.50 | 1.50 | 1.50 | 0.0 | 1.50 | 0.0 | 0.0 |
| 11 | Comb. SLU A1 11 | 1.30 | 1.50 | 1.50 | 0.0 | -0.90 | 0.0 | 0.0 | 0.0 |
| 12 | Comb. SLU A1 12 | 1.30 | 1.50 | 1.50 | 0.0 | 0.90 | 0.0 | 0.0 | 0.0 |
| 13 | Comb. SLU A1 13 | 1.00 | 1.50 | 1.50 | 0.0 | -0.90 | 0.0 | 0.0 | 0.0 |
| 14 | Comb. SLU A1 14 | 1.00 | 1.50 | 1.50 | 0.0 | 0.90 | 0.0 | 0.0 | 0.0 |
| 15 | Comb. SLU A1 15 | 1.30 | 1.50 | 1.50 | 0.0 | -1.50 | 0.0 | 0.0 | 0.0 |
| 16 | Comb. SLU A1 16 | 1.30 | 1.50 | 1.50 | 0.0 | 1.50 | 0.0 | 0.0 | 0.0 |
| 17 | Comb. SLU A1 17 | 1.00 | 1.50 | 1.50 | 0.0 | -1.50 | 0.0 | 0.0 | 0.0 |
| 18 | Comb. SLU A1 18 | 1.00 | 1.50 | 1.50 | 0.0 | 1.50 | 0.0 | 0.0 | 0.0 |

Combinazioni di tipo sismico

| Cmb | Sigla Id | Peso Proprio | Peso Conduttori | Tiro Conduttori | Vento in X | Vento in Y | Vento Aero in X | Sisma in X | Sisma in Y |
|-----|----------------------------|--------------|-----------------|-----------------|------------|------------|-----------------|------------|------------|
| 1 | Comb. SLU A1 (SLV sism.) 1 | 1.00 | 0.80 | 0.80 | 0.0 | 0.0 | 0.0 | -1.00 | -0.30 |
| 2 | Comb. SLU A1 (SLV sism.) 2 | 1.00 | 0.80 | 0.80 | 0.0 | 0.0 | 0.0 | -1.00 | 0.30 |
| 3 | Comb. SLU A1 (SLV sism.) 3 | 1.00 | 0.80 | 0.80 | 0.0 | 0.0 | 0.0 | 1.00 | -0.30 |
| 4 | Comb. SLU A1 (SLV sism.) 4 | 1.00 | 0.80 | 0.80 | 0.0 | 0.0 | 0.0 | 1.00 | 0.30 |
| 5 | Comb. SLU A1 (SLV sism.) 5 | 1.00 | 0.80 | 0.80 | 0.0 | 0.0 | 0.0 | -0.30 | -1.00 |
| 6 | Comb. SLU A1 (SLV sism.) 6 | 1.00 | 0.80 | 0.80 | 0.0 | 0.0 | 0.0 | -0.30 | 1.00 |
| 7 | Comb. SLU A1 (SLV sism.) 7 | 1.00 | 0.80 | 0.80 | 0.0 | 0.0 | 0.0 | 0.30 | -1.00 |
| 8 | Comb. SLU A1 (SLV sism.) 8 | 1.00 | 0.80 | 0.80 | 0.0 | 0.0 | 0.0 | 0.30 | 1.00 |

| | |
|--|--|
| APPALTATORE: TELESE S.c.a r.l. Consorzio Telese Società Consortile a Responsabilità Limitata | ITINERARIO NAPOLI – BARI RADDOPPIO TRATTA CANCELLO-BENEVENTO II LOTTO FUNZIONALE FRASSO TELESINO – VITULANO 2° e 3 SUBLOTTO TELESE – SAN LORENZO – VITULANO |
| PROGETTAZIONE: Mandatario: SYSTRA S.A. Mandante: SWS Engineering S.p.A. SYSTRA-SOTECNI S.p.A. | PROGETTO ESECUTIVO |
| IMPIANTI DI TRAZIONE ELETTRICA Relazione di Calcolo Sostegno LSU18a su viadotto per palo di ormeggio punto fisso e relativo tirante a terra (comprensiva di nota di calcolo per OO.CC.) | COMMESSA LOTTO CODIFICA DOCUMENTO REV. FOGLIO IF2R 0.2.E.ZZ CL LC.00.0.0.011 A 16 di 75 |

Combinazioni SLE rare

| Cmb | Sigla Id | Peso Proprio | Peso Conduttori | Tiro Conduttori | Vento in X | Vento in Y | Vento Aero in X | Sisma in X | Sisma in Y |
|-----|-------------------|--------------|-----------------|-----------------|------------|------------|-----------------|------------|------------|
| 1 | Comb. SLE(rara) 1 | 1.00 | 1.00 | 1.00 | 0.0 | 0.0 | 0.0 | 0.0 | 0.0 |
| 2 | Comb. SLE(rara) 2 | 1.00 | 1.00 | 1.00 | -0.60 | 0.0 | -0.80 | 0.0 | 0.0 |
| 3 | Comb. SLE(rara) 3 | 1.00 | 1.00 | 1.00 | 0.60 | 0.0 | 0.80 | 0.0 | 0.0 |
| 4 | Comb. SLE(rara) 4 | 1.00 | 1.00 | 1.00 | -1.00 | 0.0 | -1.00 | 0.0 | 0.0 |
| 5 | Comb. SLE(rara) 5 | 1.00 | 1.00 | 1.00 | 1.00 | 0.0 | 1.00 | 0.0 | 0.0 |
| 6 | Comb. SLE(rara) 6 | 1.00 | 1.00 | 1.00 | 0.0 | -0.60 | 0.0 | 0.0 | 0.0 |
| 7 | Comb. SLE(rara) 7 | 1.00 | 1.00 | 1.00 | 0.0 | 0.60 | 0.0 | 0.0 | 0.0 |
| 8 | Comb. SLE(rara) 8 | 1.00 | 1.00 | 1.00 | 0.0 | -1.00 | 0.0 | 0.0 | 0.0 |
| 9 | Comb. SLE(rara) 9 | 1.00 | 1.00 | 1.00 | 0.0 | 1.00 | 0.0 | 0.0 | 0.0 |

Combinazioni SLE frequenti

| Cmb | Sigla Id | Peso Proprio | Peso Conduttori | Tiro Conduttori | Vento in X | Vento in Y | Vento Aero in X | Sisma in X | Sisma in Y |
|-----|-------------------|--------------|-----------------|-----------------|------------|------------|-----------------|------------|------------|
| 1 | Comb. SLE(freq) 1 | 1.00 | 0.90 | 0.90 | 0.0 | 0.0 | 0.0 | 0.0 | 0.0 |
| 2 | Comb. SLE(freq) 2 | 1.00 | 0.80 | 0.80 | 0.0 | 0.0 | 0.0 | 0.0 | 0.0 |
| 3 | Comb. SLE(freq) 3 | 1.00 | 0.80 | 0.80 | -0.20 | 0.0 | -0.50 | 0.0 | 0.0 |
| 4 | Comb. SLE(freq) 4 | 1.00 | 0.80 | 0.80 | 0.20 | 0.0 | 0.50 | 0.0 | 0.0 |
| 5 | Comb. SLE(freq) 5 | 1.00 | 0.80 | 0.80 | 0.0 | -0.20 | 0.0 | 0.0 | 0.0 |
| 6 | Comb. SLE(freq) 6 | 1.00 | 0.80 | 0.80 | 0.0 | 0.20 | 0.0 | 0.0 | 0.0 |

Combinazione SLE quasi permanente

| Cmb | Sigla Id | Peso Proprio | Peso Conduttori | Tiro Conduttori | Vento in X | Vento in Y | Vento Aero in X | Sisma in X | Sisma in Y |
|-----|-------------------|--------------|-----------------|-----------------|------------|------------|-----------------|------------|------------|
| 1 | Comb. SLE(perm) 1 | 1.00 | 0.80 | 0.80 | 0.0 | 0.0 | 0.0 | 0.0 | 0.0 |

| | | | | | | |
|--|--|-------------------|----------------|----------------------------|-----------|--------------------|
| APPALTATORE: TELESE S.c.a r.l. Consorzio Telese Società Consortile a Responsabilità Limitata | ITINERARIO NAPOLI – BARI RADDOPPIO TRATTA CANCELLO-BENEVENTO II LOTTO FUNZIONALE FRASSO TELESINO – VITULANO 2° e 3 SUBLOTTO TELESE – SAN LORENZO – VITULANO | | | | | |
| PROGETTAZIONE: Mandatario: SYSTRA S.A. Mandante: SWS Engineering S.p.A. SYSTRA-SOTECNI S.p.A. | PROGETTO ESECUTIVO | | | | | |
| IMPIANTI DI TRAZIONE ELETTRICA Relazione di Calcolo Sostegno LSU18a su viadotto per palo di ormeggio punto fisso e relativo tirante a terra (comprensiva di nota di calcolo per OO.CC.) | COMMESSA IF2R | LOTTO 0.2.E.ZZ | CODIFICA CL | DOCUMENTO LC.00.0.0.011 | REV. A | FOGLIO 17 di 75 |

2.3 CASI DI CARICO (§ 6.2 CEI EN 50119)

I casi di carico che si sono considerati e che danno origine alle azioni applicate alle strutture sono rappresentati dai:

- Pesi propri strutturali.
- Carichi variabili dovuti al peso dei conduttori
- Carichi variabili dovuti al tiro dei conduttori
- Carichi dovuti all'azione del vento in direzione X
- Carichi dovuti all'azione del vento in direzione Y
- Carichi aerodinamici in direzione X
- Carichi di origine sismica.

Prendendo a riferimento la parte relativa alle verifiche strutturali della CEI EN 50119 si è scelto di considerare due condizioni di calcolo in base a differenti valori di temperatura esterna (T), velocità del vento (W) e peso dell'eventuale manicotto di ghiaccio (Pg):

Condizione B

$$T=+5^{\circ}\text{C}$$

$$W=27 \text{ m/s}$$

$$P_g=0 \text{ daN/m}$$

Condizione D

$$T=-5^{\circ}\text{C}$$

$$W=27 \text{ m/s}$$

$$P_g=7 \text{ N/m}$$

La normativa EN50119 prevede che, in presenza del manicotto di ghiaccio, si possano tenere in conto al 50% le azioni del vento agente sui conduttori e sui sostegni.

N.B: In generale in presenza di tiri regolati le condizioni di carico più gravose sono rappresentate dalla B oppure dalla D nelle quali è tenuto in conto il contributo del vento. Per questo motivo si omette il calcolo in condizione A delle azioni agenti sulla struttura ritenendo maggiormente gravose le rimanenti due condizioni.

2.3.1 Condizione di carico eccezionale

Come riportato in E64864c relativamente alle verifiche dei pali in condizione di carico eccezionale si dovrà eseguire la verifica "...considerando il carico eccezionale dovuto alla rottura dei fili di contatto."

Questa condizione di carico deve tenere in conto l'assenza delle azioni provocate dal vento ed inoltre la presenza di fattori parziali associati ai carichi tutti unitari (per sicurezza si assocerà la temperatura di -5°C prevista per la condizione di carico D).

Nella presente relazione il tiro dello strallo di punto fisso sarà sostituito dal tiro che si avrebbe in caso di rottura dei fili. In presenza di una catenaria 540 mmq si avrà: $2 \times T = 2 \times 1875 \text{ daN} = 3750 \text{ daN}$

Combinazione con CARICO ECCEZIONALE

| Cmb | Sigla Id | Peso Proprio | Peso Conduttori | Tiro Conduttori | Vento in X | Vento in Y | Vento Aero in X | Sisma in X | Sisma in Y |
|-----|---------------|--------------|-----------------|-----------------|------------|------------|-----------------|------------|------------|
| 1 | Comb. ECCEZ 1 | 1.00 | 1.00 | 1.00 | 0.0 | 0.0 | 0.0 | 0.0 | 0.0 |

| | | | | | | |
|--|--|-------------------|----------------|----------------------------|-----------|--------------------|
| APPALTATORE: TELESE S.c.a r.l. Consorzio Telese Società Consortile a Responsabilità Limitata | ITINERARIO NAPOLI – BARI RADDOPPIO TRATTA CANCELLO-BENEVENTO II LOTTO FUNZIONALE FRASSO TELESINO – VITULANO 2° e 3 SUBLOTTO TELESE – SAN LORENZO – VITULANO | | | | | |
| PROGETTAZIONE: Mandatario: SYSTRA S.A. Mandante: SWS Engineering S.p.A. SYSTRA-SOTECNI S.p.A. | PROGETTO ESECUTIVO | | | | | |
| IMPIANTI DI TRAZIONE ELETTRICA Relazione di Calcolo Sostegno LSU18a su viadotto per palo di ormeggio punto fisso e relativo tirante a terra (comprensiva di nota di calcolo per OO.CC.) | COMMESSA IF2R | LOTTO 0.2.E.ZZ | CODIFICA CL | DOCUMENTO LC.00.0.0.011 | REV. A | FOGLIO 18 di 75 |

2.3.2 Azioni dovute al vento

Ipotesi (EN 50119:2010-05, vento di riferimento ottenuto dalla EN 50125-2):

- Tempo di ritorno $T_r = 50$ anni
- Vento di riferimento $V_r = 27$ m/sec

Valore della pressione dinamica del vento (cnfr. §6.2.4.2 EN 50119):

$$q_k = \frac{1}{2} G_q \times G_t \times \rho \times V_r^2$$

con:

- G_q = fattore di risposta alle raffiche di vento (=2,05)
- G_t = fattore caratteristico del suolo (=1)
- V_r = velocità di riferimento del vento
- ρ = densità dell'aria

Condizione B: assenza di ghiaccio ed azioni del vento al 100%:

- T = temperatura espressa in gradi Kelvin (=278°K) [corrispondente a +5° C]
- A = altitudine (=0 m)
- h = altezza dei conduttori dal piano campagna (stimata = 10 m per mediare il valore del vento da applicare al palo)
- $H = A + h = 10$ m
- Manicotto di ghiaccio (peso 7 N /m)

Calcoliamo il valore della densità dell'aria ρ :

$$\rho = 1,225 \times \left(\frac{288}{T}\right) \times e^{-1,2 \cdot 10^{-4} H}$$

Che fornisce un valore della densità dell'aria $\rho = 1,268$ Kg/m³. Inserendo questo valore nella formula per il calcolo della pressione dinamica del vento otteniamo:

$$q_k = 94,71 \text{ daN/m}^2$$

Il valore della pressione agente sui conduttori si ottiene applicando i coefficienti:

- G_q = fattore di risposta strutturale (reazione dei conduttori al carico del vento = 0,75)
- C_c = coefficiente di resistenza del conduttore (=1)

| | | | | | | |
|---|--|-------------------|----------------|----------------------------|-----------|--------------------|
| APPALTATORE: TELESE S.c.a r.l. Consorzio Telese Società Consortile a Responsabilità Limitata | ITINERARIO NAPOLI – BARI RADDOPPIO TRATTA CANCELLO-BENEVENTO II LOTTO FUNZIONALE FRASSO TELESINO – VITULANO 2° e 3 SUBLOTTO TELESE – SAN LORENZO – VITULANO | | | | | |
| PROGETTAZIONE: Mandatario: SYSTRA S.A. Mandante: SWS Engineering S.p.A. SYSTRA-SOTECNI S.p.A. | PROGETTO ESECUTIVO | | | | | |
| IMPIANTI DI TRAZIONE ELETTRICA Relazione di Calcolo Sostegno LSU18a su viadotto per palo di ormeggio punto fisso e relativo tirante a terra (comprensiva di nota di calcolo per OO.CC.) | COMMESSA IF2R | LOTTO 0.2.E.ZZ | CODIFICA CL | DOCUMENTO LC.00.0.0.011 | REV. A | FOGLIO 19 di 75 |

Prendendo l'angolo di incidenza del vento sui conduttori pari a 90°, cioè perpendicolare ad essi, otteniamo le pressioni agenti per m².

- Pressione diretta sui conduttori (q = 94,71 x 0,75) pd = 71,06 daN/m²
- Pressione schermata sui conduttori = 80% q ps = 56,85 daN/m²

Il valore della pressione agente sul palo è dipendente da due coefficienti:

- G_{str} = fattore di risonanza strutturale (= 1)
- C_{str} = coefficiente di resistenza strutturale che dipende dal tipo di sezione del palo utilizzata

$$q = 94,71 \times 1 (= G_{str}) = 94,71 \text{ daN/m}^2$$

Condizione D: presenza di ghiaccio e azioni del vento al 50%:

- T = temperature espressa in gradi Kelvin (=268°K) [corrispondente a -5° C]
- A = altitudine (=0 m)
- h = altezza dei conduttori dal piano campagna (stimata = 10 m per mediare il valore del vento da applicare al palo)
- H = A + h = 10 m
- Senza manicotto di ghiaccio

$$\rho = 1,225 \times \left(\frac{288}{T}\right) \times e^{-1,2 \cdot 10^{-4} H}$$

Che fornisce un valore della densità dell'aria $\rho = 1,315 \text{ Kg/m}^3$. Inserendo questo valore nella formula per il calcolo della pressione dinamica otteniamo:

$$q_k = 98,25 \text{ daN/m}^2$$

Il valore della pressione agente sui conduttori si ottiene applicando i coefficienti:

- G_q = fattore di risposta strutturale (reazione dei conduttori al carico del vento = 0,75)
- C_c = coefficiente di resistenza del conduttore (=1)

Prendendo l'angolo di incidenza del vento sui conduttori pari a 90°, cioè perpendicolare ad essi, otteniamo le pressioni agenti per m²:

Nota:

Da notare che in presenza di ghiaccio il carico da vento agente sui conduttori e sulla struttura si considera al 50% (vedi EN 50119).

- Pressione diretta sui conduttori (q=98,25 x 0,75 x 0,5) pd = 36,85 daN/m²
- Pressione schermata sui conduttori = 80% q ps = 29,48 daN/m²

| APPALTATORE: TELESE S.c.a r.l. Conorzio Telese Società Consortile a Responsabilità Limitata | ITINERARIO NAPOLI – BARI RADDOPPIO TRATTA CANCELLO-BENEVENTO II LOTTO FUNZIONALE FRASSO TELESINO – VITULANO 2° e 3 SUBLOTTO TELESE – SAN LORENZO – VITULANO PROGETTO ESECUTIVO | | | | | | | | | | | | |
|---|---|----------|---------------|----------|-----------|------|--------|------|----------|----|---------------|---|----------|
| PROGETTAZIONE: Mandataria: SYSTRA S.A. Mandante: SWS Engineering S.p.A. SYSTRA-SOTECNI S.p.A. | | | | | | | | | | | | | |
| IMPIANTI DI TRAZIONE ELETTRICA Relazione di Calcolo Sostegno LSU18a su viadotto per palo di ormeggio punto fisso e relativo tirante a terra (comprensiva di nota di calcolo per OO.CC.) | <table border="1"> <thead> <tr> <th>COMMESSA</th> <th>LOTTO</th> <th>CODIFICA</th> <th>DOCUMENTO</th> <th>REV.</th> <th>FOGLIO</th> </tr> </thead> <tbody> <tr> <td>IF2R</td> <td>0.2.E.ZZ</td> <td>CL</td> <td>LC.00.0.0.011</td> <td>A</td> <td>20 di 75</td> </tr> </tbody> </table> | COMMESSA | LOTTO | CODIFICA | DOCUMENTO | REV. | FOGLIO | IF2R | 0.2.E.ZZ | CL | LC.00.0.0.011 | A | 20 di 75 |
| COMMESSA | LOTTO | CODIFICA | DOCUMENTO | REV. | FOGLIO | | | | | | | | |
| IF2R | 0.2.E.ZZ | CL | LC.00.0.0.011 | A | 20 di 75 | | | | | | | | |

Il valore della pressione agente sul palo è dipendente da due coefficienti:

- Gstr = fattore di risonanza strutturale (= 1)
- Cstr = coefficiente di resistenza strutturale che dipende dal tipo di sezione del palo utilizzata

$$q = 98,25 \times 1 (=Gstr) \times 0,5 = 49,13 \text{ daN/m}^2$$

| | | | | | | | | | | | | | |
|--|---|----------|---------------|----------|-----------|------|--------|------|----------|----|---------------|---|----------|
| APPALTATORE: TELESE S.c.a r.l. Consorzio Telese Società Consortile a Responsabilità Limitata | ITINERARIO NAPOLI – BARI RADDOPPIO TRATTA CANCELLO-BENEVENTO II LOTTO FUNZIONALE FRASSO TELESINO – VITULANO 2° e 3 SUBLOTTO TELESE – SAN LORENZO – VITULANO | | | | | | | | | | | | |
| PROGETTAZIONE: Mandatario: SYSTRA S.A. Mandante: SWS Engineering S.p.A. SYSTRA-SOTECNI S.p.A. | PROGETTO ESECUTIVO | | | | | | | | | | | | |
| IMPIANTI DI TRAZIONE ELETTRICA Relazione di Calcolo Sostegno LSU18a su viadotto per palo di ormeggio punto fisso e relativo tirante a terra (comprensiva di nota di calcolo per OO.CC.) | <table border="1"> <tr> <td>COMMESSA</td> <td>LOTTO</td> <td>CODIFICA</td> <td>DOCUMENTO</td> <td>REV.</td> <td>FOGLIO</td> </tr> <tr> <td>IF2R</td> <td>0.2.E.ZZ</td> <td>CL</td> <td>LC.00.0.0.011</td> <td>A</td> <td>21 di 75</td> </tr> </table> | COMMESSA | LOTTO | CODIFICA | DOCUMENTO | REV. | FOGLIO | IF2R | 0.2.E.ZZ | CL | LC.00.0.0.011 | A | 21 di 75 |
| COMMESSA | LOTTO | CODIFICA | DOCUMENTO | REV. | FOGLIO | | | | | | | | |
| IF2R | 0.2.E.ZZ | CL | LC.00.0.0.011 | A | 21 di 75 | | | | | | | | |

2.3.3 Azioni dovute al transito dei convogli ferroviari

Come da normativa (vedi E64864c e D.M.'18 par. 5.2.2.7.1) devono essere considerati gli effetti aerodinamici dovuti al passaggio dei convogli ferroviari agenti in direzione perpendicolare e verticale alla struttura. Gli effetti si cumulano con quelli del vento meteorologico e sono da considerare esclusivamente in direzione perpendicolare al moto dei treni, ovvero in direzione X.

Pressione orizzontale aerodinamica agente sul palo

Il valore di calcolo si ottiene a partire dalle seguenti ipotesi:

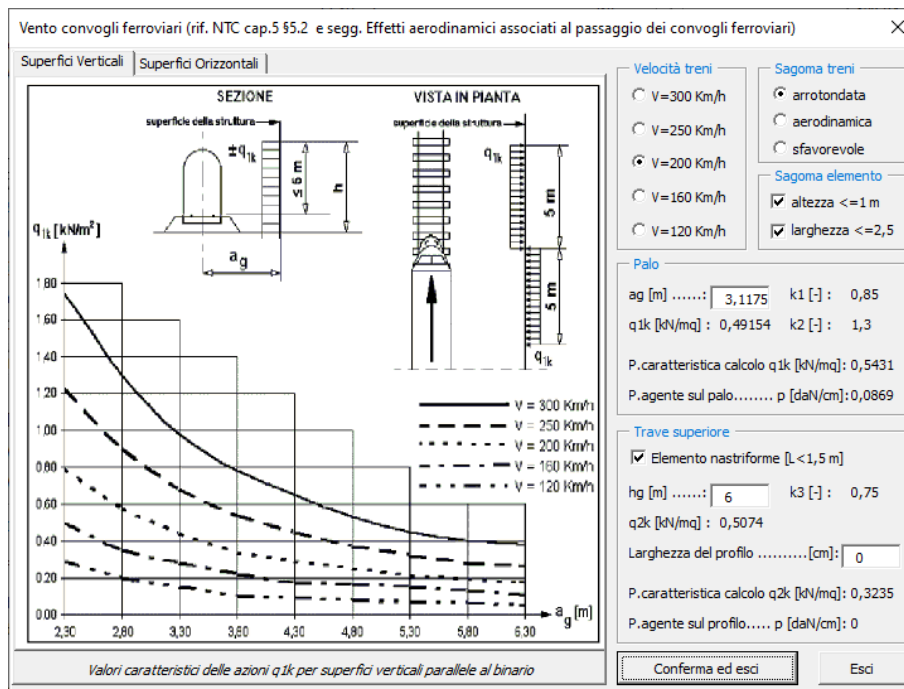

- Distanza palo asse binari $a_g = 2,4 + 1,435 / 2 = 3,1175$ m
- Velocità di passaggio convogli ferroviari = 200 km/h (carrozze con sagoma arrotondata $k_1 = 0,85$)
- Larghezza < 2,50 m (coeff. di amplificazione $K_2 = 1,3$)
- Altezza elemento > 1 (coeff. di amplificazione $K_2 = 1,3$)
- $\pm q_{1k}$ valore dedotto dal grafico = 0,4915 kN/m²

Sotto queste ipotesi si ottiene un valore caratteristico dell'azione del vento

$$\pm q_{1k} = 0,4915 \times 1,3 \times 0,85 = 0,5431 \text{ kN/m}^2$$

$$\pm q_{1k} = 54,31 \text{ daN/m}^2$$

| | | | | | | |
|--|--|-------------------|----------------|----------------------------|-----------|--------------------|
| APPALTATORE: TELESE S.c.a r.l. Consorzio Telese Società Consortile a Responsabilità Limitata | ITINERARIO NAPOLI – BARI RADDOPPIO TRATTA CANCELLO-BENEVENTO II LOTTO FUNZIONALE FRASSO TELESINO – VITULANO 2° e 3 SUBLOTTO TELESE – SAN LORENZO – VITULANO | | | | | |
| PROGETTAZIONE: Mandatario: SYSTRA S.A. Mandante: SWS Engineering S.p.A. SYSTRA-SOTECNI S.p.A. | PROGETTO ESECUTIVO | | | | | |
| IMPIANTI DI TRAZIONE ELETTRICA Relazione di Calcolo Sostegno LSU18a su viadotto per palo di ormeggio punto fisso e relativo tirante a terra (comprensiva di nota di calcolo per OO.CC.) | COMMESSA IF2R | LOTTO 0.2.E.ZZ | CODIFICA CL | DOCUMENTO LC.00.0.0.011 | REV. A | FOGLIO 22 di 75 |

Carichi applicati al modello agli elementi finiti:

UPN160: $Q_{xw_palo_aero} = 54,31 \times 18 / 10000 = 0,0977 \text{ daN/cm}$

La normativa prevede che l'azione del vento sia considerata per i primi 5 metri di palo.

Per quanto relativo alle combinazioni di calcolo considereremo l'azione variabile con coefficienti di combinazione come da normativa NTC18:

Tabella 5.2.VI - Coefficienti di combinazione ψ delle azioni.

| Azioni | | ψ_0 | ψ_1 | ψ_2 |
|----------------------------|---|----------|----------|----------|
| Azioni singole da traffico | Carico sul rilevato a tergo delle spalle | 0,80 | 0,50 | 0,0 |
| | Azioni aerodinamiche generate dal transito dei convogli | 0,80 | 0,50 | 0,0 |

2.3.4 Azioni di origine sismica

Le azioni di origine sismica sono state messe in conto prendendo a riferimento la sismicità di base della stazione di Telese Terme (BN). Inoltre sono state applicate le seguenti ipotesi di base (D.M. '18 §2.4 e segg.):

- Vita nominale dell'opera ≥ 50 anni
- Classe d'uso Classe II
- Periodo di riferimento per l'azione sismica $V_R = 50$ anni
- Accelerazione orizzontale massima attesa $a_g = 0,2207$
- Valore massimo del fattore di amplificazione dello spettro in accelerazione orizzontale $F_0 = 2,326$
- Periodo di inizio del tratto a velocità costante dello spettro in accelerazione orizzontale $T^*c = 0,376$

Il sostegno è posizionato su viadotto e le accelerazioni trasmesse al palo sono condizionate dal moto sismico generato dalle opere civili sottoposte al sisma. Non avendo a disposizione dati relativi a queste accelerazioni si è scelto di operare a favore di sicurezza adottando le accelerazioni ottenute considerando gli spettri generati per una categoria di sottosuolo di tipo D e una categoria topografica T4:

- Categoria di sottosuolo D
- Categoria topografica T4

Per massimizzare il valore dell'accelerazione a cui è sottoposta la struttura si è verificato che il periodo di vibrazione $T_1 = C_1 H^{3/4} = 0,419 \text{ sec}$ ($H = 8,4 \text{ m}$, $C_1 = 0,085$) sia in corrispondenza all'accelerazione di plateau dello spettro. In considerazione del fatto che i periodi di vibrazione superiori non influenzano significativamente la massa eccitata si considera l'analisi sismica di tipo lineare statica con fattore di partecipazione $\lambda = 1$.

Si perviene ai seguenti valori di accelerazione di progetto:

| | | | | | | | | | | | | | |
|--|---|----------|---------------|----------|-----------|------|--------|------|----------|----|---------------|---|----------|
| APPALTATORE: TELESE S.c.a r.l. Consorzio Telese Società Consortile a Responsabilità Limitata | ITINERARIO NAPOLI – BARI RADDOPPIO TRATTA CANCELLO-BENEVENTO II LOTTO FUNZIONALE FRASSO TELESINO – VITULANO 2° e 3 SUBLOTTO TELESE – SAN LORENZO – VITULANO | | | | | | | | | | | | |
| PROGETTAZIONE: Mandatario: SYSTRA S.A. Mandante: SWS Engineering S.p.A. SYSTRA-SOTECNI S.p.A. | PROGETTO ESECUTIVO | | | | | | | | | | | | |
| IMPIANTI DI TRAZIONE ELETTRICA Relazione di Calcolo Sostegno LSU18a su viadotto per palo di ormeggio punto fisso e relativo tirante a terra (comprensiva di nota di calcolo per OO.CC.) | <table border="1"> <tr> <td>COMMESSA</td> <td>LOTTO</td> <td>CODIFICA</td> <td>DOCUMENTO</td> <td>REV.</td> <td>FOGLIO</td> </tr> <tr> <td>IF2R</td> <td>0.2.E.ZZ</td> <td>CL</td> <td>LC.00.0.0.011</td> <td>A</td> <td>23 di 75</td> </tr> </table> | COMMESSA | LOTTO | CODIFICA | DOCUMENTO | REV. | FOGLIO | IF2R | 0.2.E.ZZ | CL | LC.00.0.0.011 | A | 23 di 75 |
| COMMESSA | LOTTO | CODIFICA | DOCUMENTO | REV. | FOGLIO | | | | | | | | |
| IF2R | 0.2.E.ZZ | CL | LC.00.0.0.011 | A | 23 di 75 | | | | | | | | |

Accelerazioni spettrali per i periodi notevoli

| S(T) per sisma dir x-x | | | | S(T) per sisma dir y-y | | | | S(T) per sisma dir z-z | | | |
|------------------------|-------|---------|-------|------------------------|-------|---------|-------|------------------------|-------|---------|-------|
| | T=0 | T=TB-TC | T=TD | | T=0 | T=TB-TC | T=TD | | T=0 | T=TB-TC | T=TD |
| SLO | 0.142 | 0.343 | 0.124 | SLO | 0.142 | 0.343 | 0.124 | SLO | 0.025 | 0.061 | 0.009 |
| SLD | 0.185 | 0.440 | 0.161 | SLD | 0.185 | 0.440 | 0.161 | SLD | 0.038 | 0.089 | 0.013 |
| SLV | 0.504 | 1.171 | 0.361 | SLV | 0.504 | 1.171 | 0.361 | SLV | 0.196 | 0.304 | 0.046 |
| SLC | 0.567 | 1.323 | 0.375 | SLC | 0.567 | 1.323 | 0.375 | SLC | 0.311 | 0.484 | 0.073 |

I tre valori notevoli dello spettro simbolicamente sono: $\langle ag^*S \rangle$, $\langle ag^*S^{\eta} \rangle$ e $\langle ag^*S^{\eta} * T_c / T_d \rangle$ [eta pari a 1/q ove previsto]

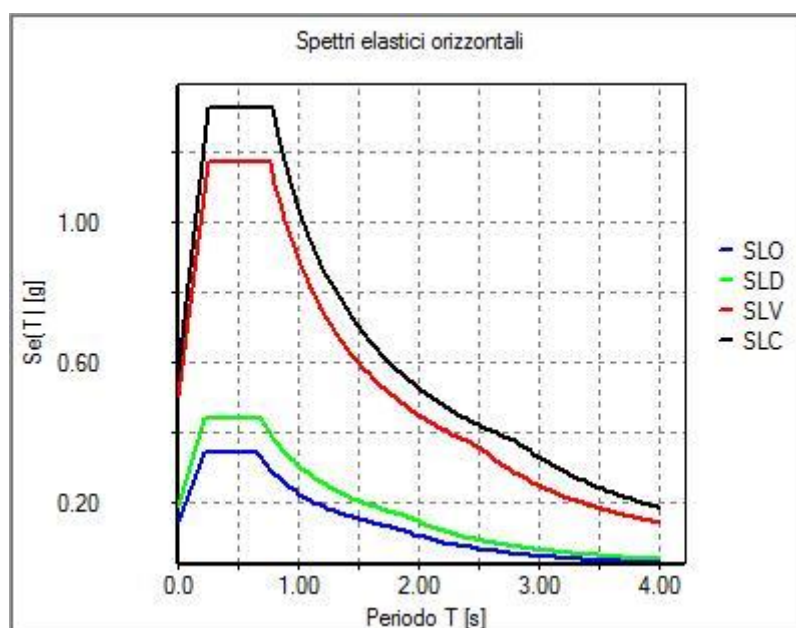

| | | | | | | |
|--|--|-------------------|----------------|----------------------------|-----------|--------------------|
| APPALTATORE: TELESE S.c.a r.l. Consorzio Telese Società Consortile a Responsabilità Limitata | ITINERARIO NAPOLI – BARI RADDOPPIO TRATTA CANCELLO-BENEVENTO II LOTTO FUNZIONALE FRASSO TELESINO – VITULANO 2° e 3 SUBLOTTO TELESE – SAN LORENZO – VITULANO | | | | | |
| PROGETTAZIONE: Mandatario: SYSTRA S.A. Mandante: SWS Engineering S.p.A. SYSTRA-SOTECNI S.p.A. | PROGETTO ESECUTIVO | | | | | |
| IMPIANTI DI TRAZIONE ELETTRICA Relazione di Calcolo Sostegno LSU18a su viadotto per palo di ormeggio punto fisso e relativo tirante a terra (comprensiva di nota di calcolo per OO.CC.) | COMMESSA IF2R | LOTTO 0.2.E.ZZ | CODIFICA CL | DOCUMENTO LC.00.0.0.011 | REV. A | FOGLIO 24 di 75 |

2.3.5 Azioni dovute ai conduttori

La linea ferroviaria prevede in quel tratto la presenza dei seguenti conduttori:

- Catenaria 540 mm² fune portante regolata
- Corde di terra tipo TACSR
- Cavo per strallo di punto fisso in kevlar

Riportiamo in relazione in forma tabellare i valori delle azioni applicate in condizione B e D e inseriamo uno schema esemplificativo con indicate le azioni principali agenti sulla struttura. Le indicazioni relative ai pesi propri delle mensole e tiranti pali mensola sono state omesse nello schema mentre compaiono sempre in automatico nel calcolo delle strutture modellata agli elementi finiti.

Nota sul vento meteorologico ed aerodinamico:

La direzione del vento indicata in figura deve essere intesa nelle due direzioni sia per quanto riguarda il vento meteorologico sia per quello aerodinamico. In direzione X e Y il vento meteorologico deve essere inteso in senso esclusivo, mentre quello aerodinamico agisce in concomitanza con quello meteorologico in direzione X (a favore di sicurezza).

2.3.6 Diametri equivalenti dei conduttori

In riferimento al calcolo delle azioni dovute ai conduttori nella condizione di carico D, nella quale è concomitante la presenza del ghiaccio e del vento, è necessario tenere in conto lo spessore del manicotto di ghiaccio che determina un aumento di peso (0,7 daN/m) ed un aumento della superficie investita dal vento. Normativamente il doc. E64864 riprende il §6.2.6 della EN 50119:2010-05 relativo ai “Carichi combinati del vento e del ghiaccio” dove il valore del diametro equivalente, indicato di seguito con D_I , si valuta mediante la formula:

$$D_I = (d^2 + 4 g_{IK} / (\pi \rho_I))^{0,5}$$

Nella quale si è indicato con:

d = diametro del conduttore

g_{IK} = peso del manicotto di ghiaccio (nel nostro caso 0,7 daN/m)

ρ_I = peso dell'unità di volume del ghiaccio (peso specifico pari a 900 daN/m³)

| APPALTATORE: TELESE S.c.a r.l. Consorzio Telese Società Consortile a Responsabilità Limitata | ITINERARIO NAPOLI – BARI RADDOPPIO TRATTA CANCELLO-BENEVENTO II LOTTO FUNZIONALE FRASSO TELESINO – VITULANO 2° e 3 SUBLOTTO TELESE – SAN LORENZO – VITULANO | | | | | | | | | | | | |
|--|---|----------|---------------|----------|-----------|------|--------|------|----------|----|---------------|---|----------|
| PROGETTAZIONE: Mandatario: SYSTRA S.A. Mandante: SWS Engineering S.p.A. SYSTRA-SOTECNI S.p.A. | PROGETTO ESECUTIVO | | | | | | | | | | | | |
| IMPIANTI DI TRAZIONE ELETTRICA Relazione di Calcolo Sostegno LSU18a su viadotto per palo di ormeggio punto fisso e relativo tirante a terra (comprensiva di nota di calcolo per OO.CC.) | <table border="1"> <thead> <tr> <th>COMMESSA</th> <th>LOTTO</th> <th>CODIFICA</th> <th>DOCUMENTO</th> <th>REV.</th> <th>FOGLIO</th> </tr> </thead> <tbody> <tr> <td>IF2R</td> <td>0.2.E.ZZ</td> <td>CL</td> <td>LC.00.0.0.011</td> <td>A</td> <td>25 di 75</td> </tr> </tbody> </table> | COMMESSA | LOTTO | CODIFICA | DOCUMENTO | REV. | FOGLIO | IF2R | 0.2.E.ZZ | CL | LC.00.0.0.011 | A | 25 di 75 |
| COMMESSA | LOTTO | CODIFICA | DOCUMENTO | REV. | FOGLIO | | | | | | | | |
| IF2R | 0.2.E.ZZ | CL | LC.00.0.0.011 | A | 25 di 75 | | | | | | | | |

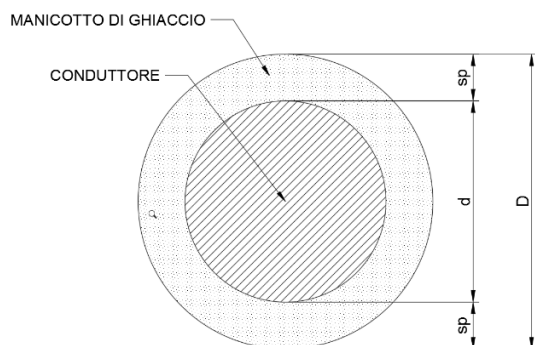

$$D=d+2 \text{ sp}$$

$$A_m = A_T - A_c = \pi D^2 / 4 - \pi d^2 / 4$$

$$P_g = A_m \gamma L = (\pi / 4) (D^2 - d^2) \gamma \quad (L=1 \text{ m})$$

$$4 P_g / (\pi \gamma) = D^2 - d^2$$

$$D = (d^2 + 4 P_g / (\pi \gamma))^{0,5}$$

Esplicitiamo adesso i valori delle azioni eseguiti automaticamente dal programma Pali 19-22-3-1 previo calcolo dei diametri equivalenti.

Conduttura 540 mm².

Fili

- diametro fili d=14,5 mm
- peso lineare p=1,3335 daN/m

Calcolo del diametro equivalente:

$$D_i = (d^2 + 4 g_{IK} / (\pi \rho_i))^{0,5} = (0,0145^2 + 4 \times 0,7 / (3,14 \times 900))^{0,5} = 0,03465 \text{ m}$$

Spessore del manicotto $sp = (D_i - d) / 2 = (0,03465 - 0,0145) / 2 = 0,0101 \text{ m}$

Calcolo del peso fili al metro lineare:

$$P_{\text{fili}} = (1,3335 + 0,7) \times 1 \times 2 = 4,067 \text{ daN}$$

Calcolo dell'azione del vento sui fili aventi diametri equivalenti al metro lineare:

$$Fw_{\text{fili}} = (pd D_i + ps D_i) \times C_c = (36,85 \times 0,03465 + 29,48 \times 0,03465) \times 1 = 2,298 \text{ daN}$$

Funi

- diametro funi d=14 mm
- peso lineare p=1,07 daN/m

Calcolo del diametro equivalente:

| | | | | | | |
|---|--|-------------------|----------------|----------------------------|-----------|--------------------|
| APPALTATORE: TELESE S.c.a r.l. Consorzio Telese Società Consortile a Responsabilità Limitata | ITINERARIO NAPOLI – BARI RADDOPPIO TRATTA CANCELLO-BENEVENTO II LOTTO FUNZIONALE FRASSO TELESINO – VITULANO 2° e 3 SUBLOTTO TELESE – SAN LORENZO – VITULANO | | | | | |
| PROGETTAZIONE: Mandatario: SYSTRA S.A. Mandante: SWS Engineering S.p.A. SYSTRA-SOTECNI S.p.A. | PROGETTO ESECUTIVO | | | | | |
| IMPIANTI DI TRAZIONE ELETTRICA Relazione di Calcolo Sostegno LSU18a su viadotto per palo di ormeggio punto fisso e relativo tirante a terra (comprensiva di nota di calcolo per OO.CC.) | COMMESSA IF2R | LOTTO 0.2.E.ZZ | CODIFICA CL | DOCUMENTO LC.00.0.0.011 | REV. A | FOGLIO 26 di 75 |

$$D_i = (d^2 + 4 g_{IK} / (\pi \rho_l))^{0,5} = (0,014^2 + 4 \times 0,7 / (3,14 \times 900))^{0,5} = 0,03445 \text{ m}$$

Spessore del manicotto $sp = (D_i - d) / 2 = (0,03445 - 0,014) / 2 = 0,0102 \text{ m}$

Calcolo del peso funi al metro lineare:

$$P_{\text{fili}} = (1,07 + 0,7) \times 1 \times 2 = 3,54 \text{ daN}$$

Calcolo dell'azione del vento sulle funi aventi diametri equivalenti al metro lineare:

$$F_{w_fili} = (p_d D_i + p_s D_i) \times C_c = (36,85 \times 0,03445 + 29,48 \times 0,03445) \times 1 = 2,285 \text{ daN}$$

Corda di terra tipo TACSR

- Diametro $d = 15,82 \text{ mm}$
- Peso lineare $p = 0,4682 \text{ daN/m}$

Calcolo del diametro equivalente:

$$D_i = (d^2 + 4 g_{IK} / (\pi \rho_l))^{0,5} = (0,01582^2 + 4 \times 0,7 / (3,14 \times 900))^{0,5} = 0,03523 \text{ m}$$

Spessore del manicotto $sp = (D_i - d) / 2 = (0,03523 - 0,01582) / 2 = 0,0097 \text{ m}$

Calcolo del peso al metro lineare:

$$P_{\text{cdt}} = (0,4682 + 0,7) \times 1 = 1,1682 \text{ daN}$$

Calcolo dell'azione del vento sulla corda di terra avente diametro equivalente:

$$F_{w_cdt} = p_d D_i \times C_c = 36,85 \times 0,03523 \times 1 = 1,298 \text{ daN}$$

Strallo di punto fisso (Kevlar)

- diametro $d = 11 \text{ mm}$
- peso lineare $p = 0,091 \text{ daN/m}$

calcolo del diametro equivalente:

$$D_i = (d^2 + 4 g_{IK} / (\pi \rho_l))^{0,5} = (0,011^2 + 4 \times 0,7 / (3,14 \times 900))^{0,5} = 0,03333 \text{ m}$$

Spessore del manicotto $sp = (D_i - d) / 2 = (0,03333 - 0,011) / 2 = 0,01116 \text{ m}$

| APPALTATORE: TELESE S.c.a r.l. Consorzio Telese Società Consortile a Responsabilità Limitata | ITINERARIO NAPOLI – BARI RADDOPPIO TRATTA CANCELLO-BENEVENTO II LOTTO FUNZIONALE FRASSO TELESINO – VITULANO 2° e 3 SUBLOTTO TELESE – SAN LORENZO – VITULANO PROGETTO ESECUTIVO | | | | | | | | | | | | |
|---|---|----------|---------------|----------|-----------|------|--------|------|----------|----|---------------|---|----------|
| PROGETTAZIONE: Mandatario: SYSTRA S.A. Mandante: SWS Engineering S.p.A. SYSTRA-SOTECNI S.p.A. | | | | | | | | | | | | | |
| IMPIANTI DI TRAZIONE ELETTRICA Relazione di Calcolo Sostegno LSU18a su viadotto per palo di ormeggio punto fisso e relativo tirante a terra (comprensiva di nota di calcolo per OO.CC.) | <table border="1"> <thead> <tr> <th>COMMESSA</th> <th>LOTTO</th> <th>CODIFICA</th> <th>DOCUMENTO</th> <th>REV.</th> <th>FOGLIO</th> </tr> </thead> <tbody> <tr> <td>IF2R</td> <td>0.2.E.ZZ</td> <td>CL</td> <td>LC.00.0.0.011</td> <td>A</td> <td>27 di 75</td> </tr> </tbody> </table> | COMMESSA | LOTTO | CODIFICA | DOCUMENTO | REV. | FOGLIO | IF2R | 0.2.E.ZZ | CL | LC.00.0.0.011 | A | 27 di 75 |
| COMMESSA | LOTTO | CODIFICA | DOCUMENTO | REV. | FOGLIO | | | | | | | | |
| IF2R | 0.2.E.ZZ | CL | LC.00.0.0.011 | A | 27 di 75 | | | | | | | | |

2.3.7 Formulazioni per il calcolo delle azioni radiali

Azione trasversale conduttori deviati

$$H_{t\alpha} = Td \times \text{sen} (\alpha)$$

$$H_{t\beta} = Td \times \text{sen} (\beta)$$

Azione trasversale dovuta alle corde di terra:

$$H_{EW} = T_{EW} \cdot \left(\frac{C_1}{2 \cdot R} + \frac{C_2}{2 \cdot R} \right)$$

Dove:

T_i = tiro corda di terra

C₁ = lunghezza campata precedente

C₂ = lunghezza campata successiva

R = raggio curva (caso di rettifilo)

| | | | | | | |
|---|--|-------------------|----------------|----------------------------|-----------|--------------------|
| APPALTATORE: TELESE S.c.a r.l. Consorzio Telese Società Consortile a Responsabilità Limitata | ITINERARIO NAPOLI – BARI RADDOPPIO TRATTA CANCELLO-BENEVENTO II LOTTO FUNZIONALE FRASSO TELESINO – VITULANO 2° e 3 SUBLOTTO TELESE – SAN LORENZO – VITULANO | | | | | |
| PROGETTAZIONE: Mandatario: SYSTRA S.A. Mandante: SWS Engineering S.p.A. SYSTRA-SOTECNI S.p.A. | PROGETTO ESECUTIVO | | | | | |
| IMPIANTI DI TRAZIONE ELETTRICA Relazione di Calcolo Sostegno LSU18a su viadotto per palo di ormeggio punto fisso e relativo tirante a terra (comprensiva di nota di calcolo per OO.CC.) | COMMESSA IF2R | LOTTO 0.2.E.ZZ | CODIFICA CL | DOCUMENTO LC.00.0.0.011 | REV. A | FOGLIO 28 di 75 |

2.4 PICCHETTO 82 (PALO DI ORMEGGIO PUNTO FISSO).

2.4.1 Tabella delle azioni agenti in condizione B

(Temperatura +5°C; Vento vr =27 m/sec; ghiaccio assente).

Tracciato geometrico

| | | | |
|-------|--|----------|----------|
| - | Condizione di tracciato: Curva esterna | - | - |
| R | Raggio di curva | 1550 | [m] |
| s | Sopraelevazione binari | 155 | [mm] |
| C1 | Campata precedente | 60 | [m] |
| C2 | Campata successiva | 60 | [m] |
| Cg | Campata di calcolo | 60 | [m] |
| - | Sostegno tipo | LSU 18 a | [-] |
| Hp | Altezza sostegno di calcolo | 8200 | [mm] |
| T | Temperatura di calcolo | 5 | [°C] |
| p_dc | Pressione diretta vento sui conduttori | 71,04 | [daN/mq] |
| p_sc | Pressione schermata vento sui conduttori | 56,83 | [daN/mq] |
| p_P | Pressione trasversale sul palo | 94,715 | [daN/mq] |
| pg | Peso del manicotto di ghiaccio | 0 | [daN/m] |
| p_pen | Peso lineare della pendinatura | 0,35 | [daN/m] |

Proprietà dei conduttori

| | | | |
|----------|--|--------|---------|
| - | Tipologia conduttore (1): 540 | - | [-] |
| d_fdc1 | Diametro fili di contatto conduttore (1) | 14,5 | [mm] |
| d_fp1 | Diametro funi portanti conduttore (1) | 14 | [mm] |
| h_fdc1 | Altezza fili di contatto conduttore (1) | 5200 | [mm] |
| h_fp1 | Altezza funi portanti conduttore (1) | 6450 | [mm] |
| DR1 | Distanza palo-rotaia conduttore (1) | 2400 | [mm] |
| Dp1_fdc1 | Poligonazione precedente fili conduttore (1) | 200 | [mm] |
| Dp1_fp1 | Poligonazione precedente funi conduttore (1) | 200 | [mm] |
| Dp_fdc1 | Poligonazione di calcolo fili conduttore (1) | 200 | [mm] |
| Dp_fp1 | Poligonazione di calcolo funi conduttore (1) | 200 | [mm] |
| Dp2_fdc1 | Poligonazione successiva fili conduttore (1) | 200 | [mm] |
| Dp2_fp1 | Poligonazione successiva funi conduttore (1) | 200 | [mm] |
| p_fdc1 | Peso lineare fili di contatto conduttore (1) | 1,3335 | [daN/m] |
| p_fp1 | Peso lineare funi portanti conduttore (1) | 1,07 | [daN/m] |
| T_fdc1 | Tiro fili di contatto conduttore (1) | 1875 | [daN] |
| T_fp1 | Tiro funi portanti conduttore (1) | 1500 | [daN] |
| - | Tipologia cdt (1) : TACSR sez.170 De 15,82 | - | [-] |
| Cg1 | Campata di calcolo (1) | 60 | [m] |
| d_cdt1 | Diametro corde di terra (1) | 15,82 | [mm] |
| h_cdt1 | Altezza corde di terra (1) | 7400 | [mm] |
| p_cdt1 | Peso lineare corde di terra (1) | 0,4682 | [daN/m] |
| T_cdt1 | Tiro corde di terra (1) | 706,5 | [daN] |

| | | | | | | | | | | | | | |
|---|---|----------|---------------|----------|-----------|------|--------|------|----------|----|---------------|---|----------|
| APPALTATORE: TELESE S.c.a r.l. Consorzio Telese Società Consortile a Responsabilità Limitata | ITINERARIO NAPOLI – BARI RADDOPPIO TRATTA CANCELLO-BENEVENTO II LOTTO FUNZIONALE FRASSO TELESINO – VITULANO 2° e 3 SUBLOTTO TELESE – SAN LORENZO – VITULANO | | | | | | | | | | | | |
| PROGETTAZIONE: Mandatario: SYSTRA S.A. Mandante: SWS Engineering S.p.A. SYSTRA-SOTECNI S.p.A. | PROGETTO ESECUTIVO | | | | | | | | | | | | |
| IMPIANTI DI TRAZIONE ELETTRICA Relazione di Calcolo Sostegno LSU18a su viadotto per palo di ormeggio punto fisso e relativo tirante a terra (comprensiva di nota di calcolo per OO.CC.) | <table border="1"> <tr> <td>COMMESSA</td> <td>LOTTO</td> <td>CODIFICA</td> <td>DOCUMENTO</td> <td>REV.</td> <td>FOGLIO</td> </tr> <tr> <td>IF2R</td> <td>0.2.E.ZZ</td> <td>CL</td> <td>LC.00.0.0.011</td> <td>A</td> <td>29 di 75</td> </tr> </table> | COMMESSA | LOTTO | CODIFICA | DOCUMENTO | REV. | FOGLIO | IF2R | 0.2.E.ZZ | CL | LC.00.0.0.011 | A | 29 di 75 |
| COMMESSA | LOTTO | CODIFICA | DOCUMENTO | REV. | FOGLIO | | | | | | | | |
| IF2R | 0.2.E.ZZ | CL | LC.00.0.0.011 | A | 29 di 75 | | | | | | | | |

| | | | |
|-----------|--|----------|---------|
| - | Tipologia cdt (2) : TACSR sez.170 De 15,82 | - | [-] |
| Cg2 | Campata di calcolo (2) | 60 | [m] |
| d_cdt2 | Diametro corde di terra (2) | 15,82 | [mm] |
| h_cdt2 | Altezza corde di terra (2) | 5000 | [mm] |
| p_cdt2 | Peso lineare corde di terra (2) | 0,4682 | [daN/m] |
| T_cdt2 | Tiro corde di terra (2) | 706,5 | [daN] |
| - | Tipologia strallo Ormeggio di punto fisso : Kevlar | | [-] |
| C_orm_str | Campata di ormeggio strallo | 60 | [m] |
| H_str | Altezza strallo dal pdf | 6,45 | [m] |
| X_str | Distanza strallo dall'asse del palo | 3,65 | [mm] |
| pl_str | Peso lineare strallo | 0,091 | [daN/m] |
| d_str | Diametro strallo | 11 | [mm] |
| Tc_str | Tiro di calcolo strallo | 836,1449 | [daN] |
| Area_str | Sezione strallo | 94,985 | [mmq] |
| Temp_EDS | Temperatura EDS strallo | 15 | [°C] |
| Tiro_EDS | Tiro EDS strallo | 7000 | [N] |

Azioni verticali

| | | | |
|--------|---|---------|-------|
| P_fdc1 | Azione verticale dovuta ai fili conduttore (1) | -160,02 | [daN] |
| P_fp1 | Azione verticali dovuta alle funi conduttore (1) | -128,4 | [daN] |
| P_cdt1 | Azione verticale dovuta alla corda di terra (1) | -28,09 | [daN] |
| P_cdt2 | Azione verticale dovuta alla corda di terra (2) | -28,09 | [daN] |
| P_str | Azione verticale dovuta allo strallo di punto fisso | -899,66 | [daN] |

Azioni trasversali

| | | | |
|---------|---|--------|-------|
| Hx_fdc1 | Azione trasversale dovuta ai fili conduttore (1) | 145,16 | [daN] |
| Hx_fp1 | Azione trasversale dovuta alle funi conduttore (1) | 116,13 | [daN] |
| Hx_cdt1 | Azione trasversale dovuta alla corda di terra (1) | 27,35 | [daN] |
| Hx_cdt2 | Azione trasversale dovuta alla corda di terra (2) | 27,35 | [daN] |
| Hx_str | Azione trasversale dovuta agli stralli di punto fisso | 67,05 | [daN] |

Azioni trasversali dovute al vento

| | | | |
|----------|--|--------|-------|
| HxW_fdc1 | Azione trasversale del vento agente sui fili conduttore (1) | 111,25 | [daN] |
| HxW_fp1 | Azione trasversale del vento agente sulle funi conduttore (1) | 107,41 | [daN] |
| HxW_cdt1 | Azione trasversale del vento agente sulla corda di terra (1) | 67,43 | [daN] |
| HxW_cdt2 | Azione trasversale del vento agente sulla corda di terra (2) | 67,43 | [daN] |
| HxW_str | Azione trasversale del vento agente sugli stralli di punto fisso | 23,44 | [daN] |
| HxW_palo | Azione trasversale del vento agente sul sostegno (LSU 18 a): | 336,4 | [daN] |

Azioni longitudinali dovute al vento

| | | | |
|----------|--|-------|-------|
| HyW_palo | Azione longitudinale del vento agente sul sostegno (LSU 18 a): | 93,25 | [daN] |
|----------|--|-------|-------|

| | | | | | | | | | | | | | |
|--|---|----------|---------------|----------|-----------|------|--------|------|----------|----|---------------|---|----------|
| APPALTATORE: TELESE S.c.a r.l. Consorzio Telese Società Consortile a Responsabilità Limitata | ITINERARIO NAPOLI – BARI RADDOPPIO TRATTA CANCELLO-BENEVENTO II LOTTO FUNZIONALE FRASSO TELESINO – VITULANO 2° e 3 SUBLOTTO TELESE – SAN LORENZO – VITULANO | | | | | | | | | | | | |
| PROGETTAZIONE: Mandataria: SYSTRA S.A. Mandante: SWS Engineering S.p.A. SYSTRA-SOTECNI S.p.A. | PROGETTO ESECUTIVO | | | | | | | | | | | | |
| IMPIANTI DI TRAZIONE ELETTRICA Relazione di Calcolo Sostegno LSU18a su viadotto per palo di ormeggio punto fisso e relativo tirante a terra (comprensiva di nota di calcolo per OO.CC.) | <table border="1"> <tr> <td>COMMESSA</td> <td>LOTTO</td> <td>CODIFICA</td> <td>DOCUMENTO</td> <td>REV.</td> <td>FOGLIO</td> </tr> <tr> <td>IF2R</td> <td>0.2.E.ZZ</td> <td>CL</td> <td>LC.00.0.0.011</td> <td>A</td> <td>30 di 75</td> </tr> </table> | COMMESSA | LOTTO | CODIFICA | DOCUMENTO | REV. | FOGLIO | IF2R | 0.2.E.ZZ | CL | LC.00.0.0.011 | A | 30 di 75 |
| COMMESSA | LOTTO | CODIFICA | DOCUMENTO | REV. | FOGLIO | | | | | | | | |
| IF2R | 0.2.E.ZZ | CL | LC.00.0.0.011 | A | 30 di 75 | | | | | | | | |

2.4.2 Carichi applicati alla struttura nel modello ad elementi finiti in condizione B

| Id | Tipo | Fx | Fy | Fz | Mx | My | Mz |
|----|---|--------|--------|---------|--------|--------|--------|
| | | daN | daN | daN | daN cm | daN cm | daN cm |
| 1 | B.Conduttore di linea 1 Funi Pesi=-128.4 | 0.0 | 0.0 | -128.40 | 0.0 | 0.0 | 0.0 |
| 2 | B.Conduttore di linea 1 Funi Pesi-Ice=1 | 0.0 | 0.0 | 0.0 | 0.0 | 0.0 | 0.0 |
| 3 | B.Conduttore di linea 1 Funi Tiri=116.13 | 116.13 | 0.0 | 0.0 | 0.0 | 0.0 | 0.0 |
| 4 | B.Conduttore di linea 1 Funi Wx=107.41 | 107.41 | 0.0 | 0.0 | 0.0 | 0.0 | 0.0 |
| 5 | B.Conduttore di linea 1 Funi Pesi=-160.02 | 0.0 | 0.0 | -160.02 | 0.0 | 0.0 | 0.0 |
| 6 | B.Conduttore di linea 1 Funi Pesi-Ice=1 | 0.0 | 0.0 | 0.0 | 0.0 | 0.0 | 0.0 |
| 7 | B.Conduttore di linea 1 Funi Tiri=145.16 | 145.16 | 0.0 | 0.0 | 0.0 | 0.0 | 0.0 |
| 8 | B.Conduttore di linea 1 Funi Wx=111.25 | 111.25 | 0.0 | 0.0 | 0.0 | 0.0 | 0.0 |
| 9 | B.Conduttore di linea 1 Pendinatura e Sospensione=-51 | 0.0 | 0.0 | -51.00 | 0.0 | 0.0 | 0.0 |
| 10 | B.Corda di terra 1 Peso=-28.09 | 0.0 | 0.0 | -28.09 | 0.0 | 0.0 | 0.0 |
| 11 | B.Corda di terra 1 Peso-Ice=1 | 0.0 | 0.0 | 0.0 | 0.0 | 0.0 | 0.0 |
| 12 | B.Corda di terra 1 Tiro=27.35 | 27.35 | 0.0 | 0.0 | 0.0 | 0.0 | 0.0 |
| 13 | B.Corda di terra 1 Wx=67.43 | 67.43 | 0.0 | 0.0 | 0.0 | 0.0 | 0.0 |
| 14 | B.Corda di terra 2 Peso=-28.09 | 0.0 | 0.0 | -28.09 | 0.0 | 0.0 | 0.0 |
| 15 | B.Corda di terra 2 Peso-Ice=1 | 0.0 | 0.0 | 0.0 | 0.0 | 0.0 | 0.0 |
| 16 | B.Corda di terra 2 Tiro=27.35 | 27.35 | 0.0 | 0.0 | 0.0 | 0.0 | 0.0 |
| 17 | B.Corda di terra 2 Wx=67.43 | 67.43 | 0.0 | 0.0 | 0.0 | 0.0 | 0.0 |
| 18 | B.Strallo punto fisso Peso=-2.73 | 0.0 | 0.0 | -2.73 | 0.0 | 0.0 | 0.0 |
| 19 | B.Strallo punto fisso Peso-Ice=1 | 0.0 | 0.0 | 0.0 | 0.0 | 0.0 | 0.0 |
| 20 | B.Strallo punto fisso Tiro=833.45 | 67.05 | 833.45 | 0.0 | 0.0 | 0.0 | 0.0 |
| 21 | B.Strallo punto fisso Wx=23.44 | 23.44 | 0.0 | 0.0 | 0.0 | 0.0 | 0.0 |

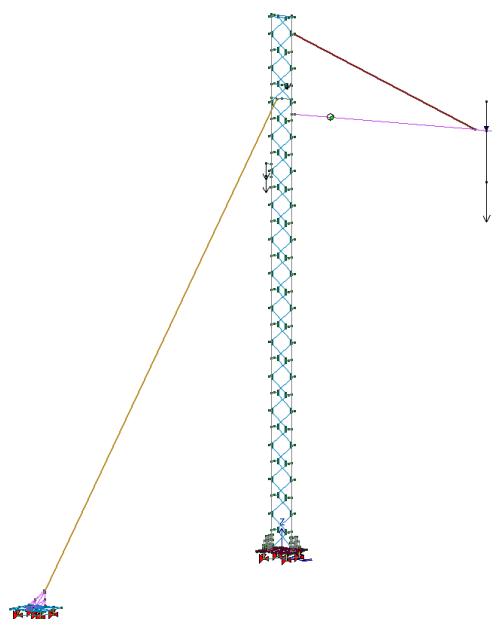

Carichi dovuti al peso dei conduttori

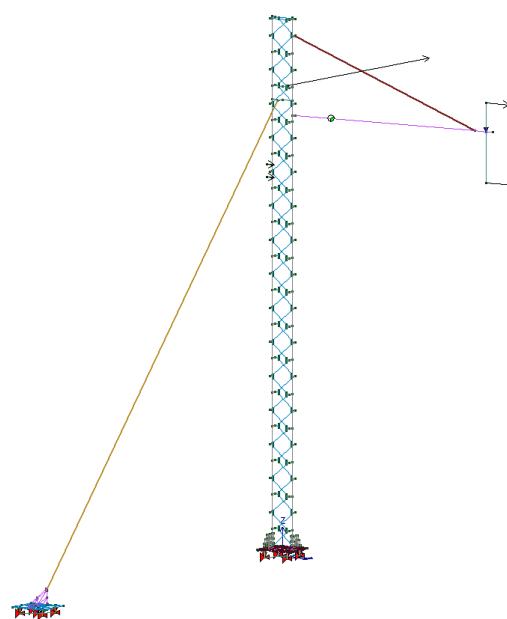

Carichi dovuti al tiro dei conduttori

| APPALTATORE: TELESE S.c.a r.l. Consorzio Telese Società Consortile a Responsabilità Limitata | ITINERARIO NAPOLI – BARI RADDOPPIO TRATTA CANCELLO-BENEVENTO II LOTTO FUNZIONALE FRASSO TELESINO – VITULANO 2° e 3 SUBLOTTO TELESE – SAN LORENZO – VITULANO PROGETTO ESECUTIVO | | | | | | | | | | | | |
|---|---|----------|---------------|----------|-----------|------|--------|------|----------|----|---------------|---|----------|
| PROGETTAZIONE: Mandataria: SYSTRA S.A. Mandante: SWS Engineering S.p.A. SYSTRA-SOTECNI S.p.A. | <table border="1"> <thead> <tr> <th>COMMESSA</th> <th>LOTTO</th> <th>CODIFICA</th> <th>DOCUMENTO</th> <th>REV.</th> <th>FOGLIO</th> </tr> </thead> <tbody> <tr> <td>IF2R</td> <td>0.2.E.ZZ</td> <td>CL</td> <td>LC.00.0.0.011</td> <td>A</td> <td>31 di 75</td> </tr> </tbody> </table> | COMMESSA | LOTTO | CODIFICA | DOCUMENTO | REV. | FOGLIO | IF2R | 0.2.E.ZZ | CL | LC.00.0.0.011 | A | 31 di 75 |
| COMMESSA | LOTTO | CODIFICA | DOCUMENTO | REV. | FOGLIO | | | | | | | | |
| IF2R | 0.2.E.ZZ | CL | LC.00.0.0.011 | A | 31 di 75 | | | | | | | | |
| IMPIANTI DI TRAZIONE ELETTRICA Relazione di Calcolo Sostegno LSU18a su viadotto per palo di ormeggio punto fisso e relativo tirante a terra (comprensiva di nota di calcolo per OO.CC.) | | | | | | | | | | | | | |

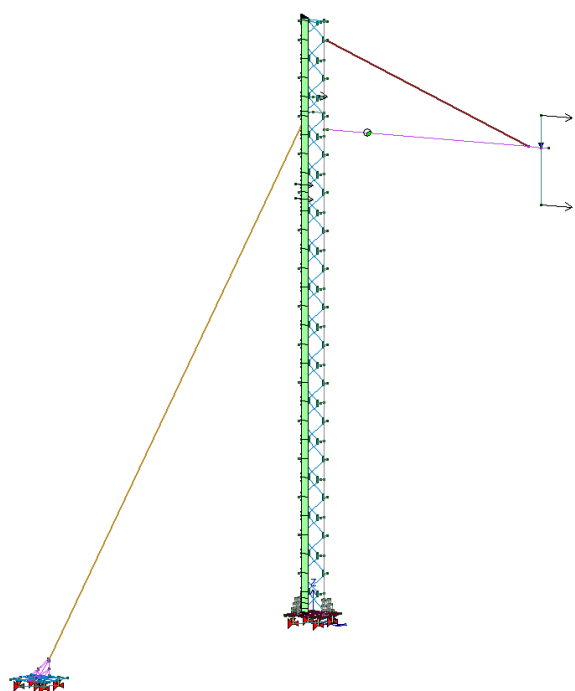

Carichi dovuti al vento trasversale (X)

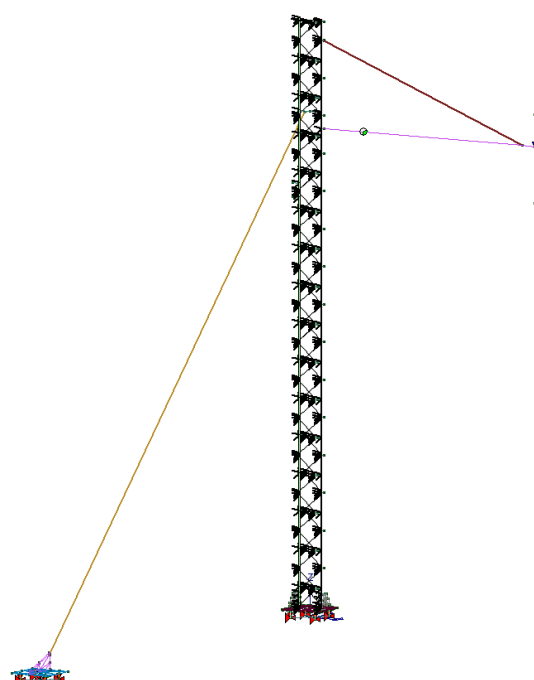

Carichi dovuti al vento longitudinale (Y)

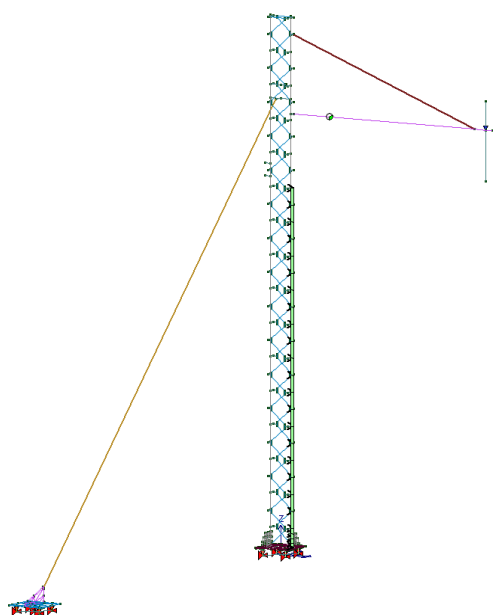

Carichi dovuti al vento trasversale aerodinamico

| | | | | | | |
|---|--|-------------------|----------------|----------------------------|-----------|--------------------|
| APPALTATORE: TELESE S.c.a r.l. Consorzio Telese Società Consortile a Responsabilità Limitata | ITINERARIO NAPOLI – BARI RADDOPPIO TRATTA CANCELLO-BENEVENTO II LOTTO FUNZIONALE FRASSO TELESINO – VITULANO 2° e 3 SUBLOTTO TELESE – SAN LORENZO – VITULANO | | | | | |
| PROGETTAZIONE: Mandatario: SYSTRA S.A. Mandante: SWS Engineering S.p.A. SYSTRA-SOTECNI S.p.A. | PROGETTO ESECUTIVO | | | | | |
| IMPIANTI DI TRAZIONE ELETTRICA Relazione di Calcolo Sostegno LSU18a su viadotto per palo di ormeggio punto fisso e relativo tirante a terra (comprensiva di nota di calcolo per OO.CC.) | COMMESSA IF2R | LOTTO 0.2.E.ZZ | CODIFICA CL | DOCUMENTO LC.00.0.0.011 | REV. A | FOGLIO 32 di 75 |

(X)

2.4.3 Tabella delle azioni agenti in condizione D

(Temperatura -5°C; Vento vr=27 m/sec; peso ghiaccio=7 N/m).

Tracciato geometrico

| | | | |
|-------|--|----------|----------|
| - | Condizione di tracciato: Curva esterna | - | - |
| R | Raggio di curva | 1550 | [m] |
| s | Sopraelevazione binari | 155 | [mm] |
| C1 | Campata precedente | 60 | [m] |
| C2 | Campata successiva | 60 | [m] |
| Cg | Campata di calcolo | 60 | [m] |
| - | Sostegno tipo | LSU 18 a | [-] |
| Hp | Altezza sostegno di calcolo | 8200 | [mm] |
| T | Temperatura di calcolo | -5 | [°C] |
| p_dc | Pressione diretta vento sui conduttori | 36,84 | [daN/mq] |
| p_sc | Pressione schermata vento sui conduttori | 29,47 | [daN/mq] |
| p_P | Pressione trasversale sul palo | 49,125 | [daN/mq] |
| pg | Peso del manicotto di ghiaccio | 0,7 | [daN/m] |
| p_pen | Peso lineare della pendinatura | 0,35 | [daN/m] |

Proprietà dei conduttori

| | | | |
|----------|--|--------|---------|
| - | Tipologia conduttore (1): 540 | - | [-] |
| d_fdc1 | Diametro fili di contatto conduttore (1) | 14,5 | [mm] |
| d_fp1 | Diametro funi portanti conduttore (1) | 14 | [mm] |
| h_fdc1 | Altezza fili di contatto conduttore (1) | 5200 | [mm] |
| h_fp1 | Altezza funi portanti conduttore (1) | 6450 | [mm] |
| DR1 | Distanza palo-rotaia conduttore (1) | 2400 | [mm] |
| Dp1_fdc1 | Poligonazione precedente fili conduttore (1) | 200 | [mm] |
| Dp1_fp1 | Poligonazione precedente funi conduttore (1) | 200 | [mm] |
| Dp_fdc1 | Poligonazione di calcolo fili conduttore (1) | 200 | [mm] |
| Dp_fp1 | Poligonazione di calcolo funi conduttore (1) | 200 | [mm] |
| Dp2_fdc1 | Poligonazione successiva fili conduttore (1) | 200 | [mm] |
| Dp2_fp1 | Poligonazione successiva funi conduttore (1) | 200 | [mm] |
| p_fdc1 | Peso lineare fili di contatto conduttore (1) | 1,3335 | [daN/m] |
| p_fp1 | Peso lineare funi portanti conduttore (1) | 1,07 | [daN/m] |
| T_fdc1 | Tiro fili di contatto conduttore (1) | 1875 | [daN] |
| T_fp1 | Tiro funi portanti conduttore (1) | 1500 | [daN] |
| - | Tipologia cdt (1) : TACSR sez.170 De 15,82 | - | [-] |
| Cg1 | Campata di calcolo (1) | 60 | [m] |
| d_cdt1 | Diametro corde di terra (1) | 15,82 | [mm] |
| h_cdt1 | Altezza corde di terra (1) | 7400 | [mm] |
| p_cdt1 | Peso lineare corde di terra (1) | 0,4682 | [daN/m] |
| T_cdt1 | Tiro corde di terra (1) | 955,6 | [daN] |

| | | | | | | | | | | | | | |
|---|---|----------|---------------|----------|-----------|------|--------|------|----------|----|---------------|---|----------|
| APPALTATORE: TELESE S.c.a r.l. Consorzio Telese Società Consortile a Responsabilità Limitata | ITINERARIO NAPOLI – BARI RADDOPPIO TRATTA CANCELLO-BENEVENTO II LOTTO FUNZIONALE FRASSO TELESINO – VITULANO 2° e 3 SUBLOTTO TELESE – SAN LORENZO – VITULANO | | | | | | | | | | | | |
| PROGETTAZIONE: Mandatario: SYSTRA S.A. Mandante: SWS Engineering S.p.A. SYSTRA-SOTECNI S.p.A. | PROGETTO ESECUTIVO | | | | | | | | | | | | |
| IMPIANTI DI TRAZIONE ELETTRICA Relazione di Calcolo Sostegno LSU18a su viadotto per palo di ormeggio punto fisso e relativo tirante a terra (comprensiva di nota di calcolo per OO.CC.) | <table border="1"> <tr> <td>COMMESSA</td> <td>LOTTO</td> <td>CODIFICA</td> <td>DOCUMENTO</td> <td>REV.</td> <td>FOGLIO</td> </tr> <tr> <td>IF2R</td> <td>0.2.E.ZZ</td> <td>CL</td> <td>LC.00.0.0.011</td> <td>A</td> <td>33 di 75</td> </tr> </table> | COMMESSA | LOTTO | CODIFICA | DOCUMENTO | REV. | FOGLIO | IF2R | 0.2.E.ZZ | CL | LC.00.0.0.011 | A | 33 di 75 |
| COMMESSA | LOTTO | CODIFICA | DOCUMENTO | REV. | FOGLIO | | | | | | | | |
| IF2R | 0.2.E.ZZ | CL | LC.00.0.0.011 | A | 33 di 75 | | | | | | | | |

| | | | |
|-----------|--|----------|---------|
| - | Tipologia cdt (2) : TACSR sez.170 De 15,82 | - | [-] |
| Cg2 | Campata di calcolo (2) | 60 | [m] |
| d_cdt2 | Diametro corde di terra (2) | 15,82 | [mm] |
| h_cdt2 | Altezza corde di terra (2) | 5000 | [mm] |
| p_cdt2 | Peso lineare corde di terra (2) | 0,4682 | [daN/m] |
| T_cdt2 | Tiro corde di terra (2) | 955,6 | [daN] |
| - | Tipologia strallo Ormeggio di punto fisso : Kevlar | | [-] |
| C_orm_str | Campata di ormeggio strallo | 60 | [m] |
| H_str | Altezza strallo dal pdf | 6,45 | [m] |
| X_str | Distanza strallo dall'asse del palo | 3,65 | [mm] |
| pl_str | Peso lineare strallo | 0,091 | [daN/m] |
| d_str | Diametro strallo | 11 | [mm] |
| Tc_str | Tiro di calcolo strallo | 1024,238 | [daN] |
| Area_str | Sezione strallo | 94,985 | [mmq] |
| Temp_EDS | Temperatura EDS strallo | 15 | [°C] |
| Tiro_EDS | Tiro EDS strallo | 7000 | [N] |

Azioni verticali

| | | | |
|--------|---|----------|-------|
| P_fdc1 | Azione verticale dovuta ai fili conduttore (1) | -244,02 | [daN] |
| P_fp1 | Azione verticali dovuta alle funi conduttore (1) | -212,4 | [daN] |
| P_cdt1 | Azione verticale dovuta alla corda di terra (1) | -70,09 | [daN] |
| P_cdt2 | Azione verticale dovuta alla corda di terra (2) | -70,09 | [daN] |
| P_str | Azione verticale dovuta allo strallo di punto fisso | -1122,43 | [daN] |

Azioni trasversali

| | | | |
|---------|---|--------|-------|
| Hx_fdc1 | Azione trasversale dovuta ai fili conduttore (1) | 145,16 | [daN] |
| Hx_fp1 | Azione trasversale dovuta alle funi conduttore (1) | 116,13 | [daN] |
| Hx_cdt1 | Azione trasversale dovuta alla corda di terra (1) | 36,99 | [daN] |
| Hx_cdt2 | Azione trasversale dovuta alla corda di terra (2) | 36,99 | [daN] |
| Hx_str | Azione trasversale dovuta agli stralli di punto fisso | 82,13 | [daN] |

Azioni trasversali dovute al vento

| | | | |
|----------|--|--------|-------|
| HxW_fdc1 | Azione trasversale del vento agente sui fili conduttore (1) | 137,85 | [daN] |
| HxW_fp1 | Azione trasversale del vento agente sulle funi conduttore (1) | 137,03 | [daN] |
| HxW_cdt1 | Azione trasversale del vento agente sulla corda di terra (1) | 77,85 | [daN] |
| HxW_cdt2 | Azione trasversale del vento agente sulla corda di terra (2) | 77,85 | [daN] |
| HxW_str | Azione trasversale del vento agente sugli stralli di punto fisso | 36,84 | [daN] |
| HxW_palo | Azione trasversale del vento agente sul sostegno (LSU 18 a): | 201,82 | [daN] |

Azioni longitudinali dovute al vento

| | | | |
|----------|--|-------|-------|
| HyW_palo | Azione longitudinale del vento agente sul sostegno (LSU 18 a): | 48,37 | [daN] |
|----------|--|-------|-------|

| | |
|--|--|
| APPALTATORE: TELESE S.c.a r.l. Consorzio Telese Società Consortile a Responsabilità Limitata | ITINERARIO NAPOLI – BARI RADDOPPIO TRATTA CANCELLO-BENEVENTO II LOTTO FUNZIONALE FRASSO TELESINO – VITULANO 2° e 3 SUBLOTTO TELESE – SAN LORENZO – VITULANO |
| PROGETTAZIONE: Mandataria: SYSTRA S.A. Mandante: SWS Engineering S.p.A. SYSTRA-SOTECNI S.p.A. | PROGETTO ESECUTIVO |
| IMPIANTI DI TRAZIONE ELETTRICA Relazione di Calcolo Sostegno LSU18a su viadotto per palo di ormeggio punto fisso e relativo tirante a terra (comprensiva di nota di calcolo per OO.CC.) | COMMESSA LOTTO CODIFICA DOCUMENTO REV. FOGLIO IF2R 0.2.E.ZZ CL LC.00.0.0.011 A 34 di 75 |

2.4.4 Carichi applicati alla struttura nel modello ad elementi finiti in condizione D

| Id | Tipo | Fx | Fy | Fz | Mx | My | Mz |
|----|---|--------|---------|---------|--------|--------|--------|
| | | daN | daN | daN | daN cm | daN cm | daN cm |
| 1 | D.Conduttore di linea 1 Funi Pesi=-128.4 | 0.0 | 0.0 | -128.40 | 0.0 | 0.0 | 0.0 |
| 2 | D.Conduttore di linea 1 Funi Pesi-Ice=-84 | 0.0 | 0.0 | -84.00 | 0.0 | 0.0 | 0.0 |
| 3 | D.Conduttore di linea 1 Funi Tiri=116.13 | 116.13 | 0.0 | 0.0 | 0.0 | 0.0 | 0.0 |
| 4 | D.Conduttore di linea 1 Funi Wx=137.03 | 137.03 | 0.0 | 0.0 | 0.0 | 0.0 | 0.0 |
| 5 | D.Conduttore di linea 1 Fili Pesi=-160.02 | 0.0 | 0.0 | -160.02 | 0.0 | 0.0 | 0.0 |
| 6 | D.Conduttore di linea 1 Fili Pesi-Ice=-84 | 0.0 | 0.0 | -84.00 | 0.0 | 0.0 | 0.0 |
| 7 | D.Conduttore di linea 1 Fili Tiri=145.16 | 145.16 | 0.0 | 0.0 | 0.0 | 0.0 | 0.0 |
| 8 | D.Conduttore di linea 1 Fili Wx=137.85 | 137.85 | 0.0 | 0.0 | 0.0 | 0.0 | 0.0 |
| 9 | D.Conduttore di linea 1 Pendinatura e Sospensione=-51 | 0.0 | 0.0 | -51.00 | 0.0 | 0.0 | 0.0 |
| 10 | D.Corda di terra 1 Peso=-28.09 | 0.0 | 0.0 | -28.09 | 0.0 | 0.0 | 0.0 |
| 11 | D.Corda di terra 1 Peso-Ice=-42 | 0.0 | 0.0 | -42.00 | 0.0 | 0.0 | 0.0 |
| 12 | D.Corda di terra 1 Tiro=36.99 | 36.99 | 0.0 | 0.0 | 0.0 | 0.0 | 0.0 |
| 13 | D.Corda di terra 1 Wx=77.85 | 77.85 | 0.0 | 0.0 | 0.0 | 0.0 | 0.0 |
| 14 | D.Corda di terra 2 Peso=-28.09 | 0.0 | 0.0 | -28.09 | 0.0 | 0.0 | 0.0 |
| 15 | D.Corda di terra 2 Peso-Ice=-42 | 0.0 | 0.0 | -42.00 | 0.0 | 0.0 | 0.0 |
| 16 | D.Corda di terra 2 Tiro=36.99 | 36.99 | 0.0 | 0.0 | 0.0 | 0.0 | 0.0 |
| 17 | D.Corda di terra 2 Wx=77.85 | 77.85 | 0.0 | 0.0 | 0.0 | 0.0 | 0.0 |
| 18 | D.Strallo punto fisso Peso=-2.73 | 0.0 | 0.0 | -2.73 | 0.0 | 0.0 | 0.0 |
| 19 | D.Strallo punto fisso Peso-Ice=-21 | 0.0 | 0.0 | -21.00 | 0.0 | 0.0 | 0.0 |
| 20 | D.Strallo punto fisso Tiro=1020.94 | 82.13 | 1020.94 | 0.0 | 0.0 | 0.0 | 0.0 |
| 21 | D.Strallo punto fisso Wx=36.84 | 36.84 | 0.0 | 0.0 | 0.0 | 0.0 | 0.0 |

| Id | Tipo | Pos. | fx | fy | fz | mx | my | mz |
|----|--|------|--------|----------|--------|-----|-----|-----|
| | | cm | daN/cm | daN/cm | daN/cm | daN | daN | daN |
| 22 | D.Carico da vento in direzione X=0.1768 | 0.0 | 0.18 | 0.0 | 0.0 | 0.0 | 0.0 | 0.0 |
| 23 | D.Carico da vento in direzione Y=0.0481 | 0.0 | 0.0 | 0.05 | 0.0 | 0.0 | 0.0 | 0.0 |
| | | 0.0 | 0.0 | 0.05 | 0.0 | 0.0 | 0.0 | 0.0 |
| 24 | D.Carico da vento in direzione Y tralicciatura LS=0.0076 | 0.0 | 0.0 | 7.60e-03 | 0.0 | 0.0 | 0.0 | 0.0 |
| | | 0.0 | 0.0 | 7.60e-03 | 0.0 | 0.0 | 0.0 | 0.0 |
| 25 | D.Carico da vento Aerodinamico in direzione X=0.0978 | 0.0 | 0.10 | 0.0 | 0.0 | 0.0 | 0.0 | 0.0 |
| | | 0.0 | 0.10 | 0.0 | 0.0 | 0.0 | 0.0 | 0.0 |

| APPALTATORE: TELESE S.c.a r.l. Consorzio Telese Società Consortile a Responsabilità Limitata | ITINERARIO NAPOLI – BARI RADDOPPIO TRATTA CANCELLO-BENEVENTO II LOTTO FUNZIONALE FRASSO TELESINO – VITULANO 2° e 3 SUBLOTTO TELESE – SAN LORENZO – VITULANO PROGETTO ESECUTIVO | | | | | | | | | | | | |
|---|---|----------|---------------|----------|-----------|------|--------|------|----------|----|---------------|---|----------|
| PROGETTAZIONE: Mandataria: SYSTRA S.A. Mandante: SWS Engineering S.p.A. SYSTRA-SOTECNI S.p.A. | <table border="1"> <thead> <tr> <th>COMMESSA</th> <th>LOTTO</th> <th>CODIFICA</th> <th>DOCUMENTO</th> <th>REV.</th> <th>FOGLIO</th> </tr> </thead> <tbody> <tr> <td>IF2R</td> <td>0.2.E.ZZ</td> <td>CL</td> <td>LC.00.0.0.011</td> <td>A</td> <td>35 di 75</td> </tr> </tbody> </table> | COMMESSA | LOTTO | CODIFICA | DOCUMENTO | REV. | FOGLIO | IF2R | 0.2.E.ZZ | CL | LC.00.0.0.011 | A | 35 di 75 |
| COMMESSA | LOTTO | CODIFICA | DOCUMENTO | REV. | FOGLIO | | | | | | | | |
| IF2R | 0.2.E.ZZ | CL | LC.00.0.0.011 | A | 35 di 75 | | | | | | | | |
| IMPIANTI DI TRAZIONE ELETTRICA Relazione di Calcolo Sostegno LSU18a su viadotto per palo di ormeggio punto fisso e relativo tirante a terra (comprensiva di nota di calcolo per OO.CC.) | | | | | | | | | | | | | |

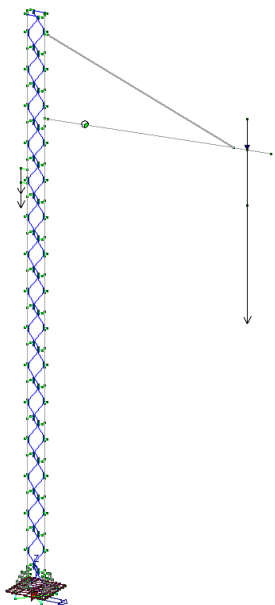

Carichi dovuti al peso dei conduttori

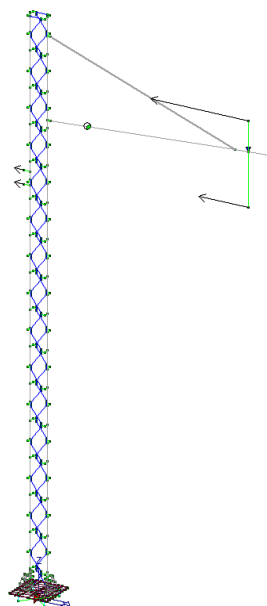

Carichi dovuti al tiro dei conduttori

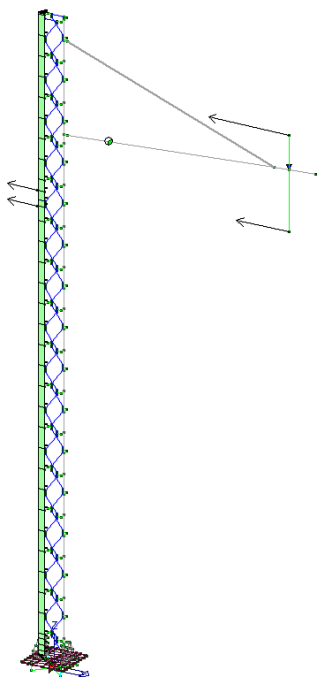

Carichi dovuti al vento trasversale (X)

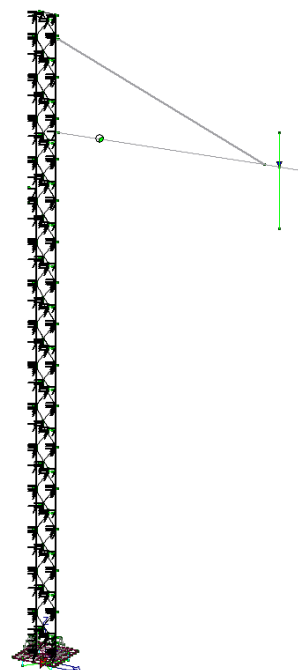

Carichi dovuti al vento longitudinale (Y)

| APPALTATORE: TELESE S.c.a r.l. Consorzio Telese Società Consortile a Responsabilità Limitata | ITINERARIO NAPOLI – BARI RADDOPPIO TRATTA CANCELLO-BENEVENTO II LOTTO FUNZIONALE FRASSO TELESINO – VITULANO 2° e 3 SUBLOTTO TELESE – SAN LORENZO – VITULANO PROGETTO ESECUTIVO | | | | | | | | | | | | |
|---|---|----------|---------------|----------|-----------|------|--------|------|----------|----|---------------|---|----------|
| PROGETTAZIONE: Mandataria: SYSTRA S.A. Mandante: SWS Engineering S.p.A. SYSTRA-SOTECNI S.p.A. | <table border="1"> <thead> <tr> <th>COMMESSA</th> <th>LOTTO</th> <th>CODIFICA</th> <th>DOCUMENTO</th> <th>REV.</th> <th>FOGLIO</th> </tr> </thead> <tbody> <tr> <td>IF2R</td> <td>0.2.E.ZZ</td> <td>CL</td> <td>LC.00.0.0.011</td> <td>A</td> <td>36 di 75</td> </tr> </tbody> </table> | COMMESSA | LOTTO | CODIFICA | DOCUMENTO | REV. | FOGLIO | IF2R | 0.2.E.ZZ | CL | LC.00.0.0.011 | A | 36 di 75 |
| COMMESSA | LOTTO | CODIFICA | DOCUMENTO | REV. | FOGLIO | | | | | | | | |
| IF2R | 0.2.E.ZZ | CL | LC.00.0.0.011 | A | 36 di 75 | | | | | | | | |
| IMPIANTI DI TRAZIONE ELETTRICA Relazione di Calcolo Sostegno LSU18a su viadotto per palo di ormeggio punto fisso e relativo tirante a terra (comprensiva di nota di calcolo per OO.CC.) | | | | | | | | | | | | | |

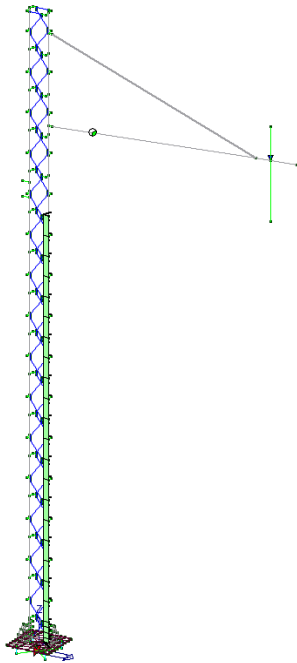

*Carichi dovuti al vento trasversale aerodinamico
(X)*

| | | | | | | |
|--|--|-------------------|----------------|----------------------------|-----------|--------------------|
| APPALTATORE: TELESE S.c.a r.l. Consorzio Telese Società Consortile a Responsabilità Limitata | ITINERARIO NAPOLI – BARI RADDOPPIO TRATTA CANCELLO-BENEVENTO II LOTTO FUNZIONALE FRASSO TELESINO – VITULANO 2° e 3 SUBLOTTO TELESE – SAN LORENZO – VITULANO | | | | | |
| PROGETTAZIONE: Mandataria: SYSTRA S.A. Mandante: SWS Engineering S.p.A. SYSTRA-SOTECNI S.p.A. | PROGETTO ESECUTIVO | | | | | |
| IMPIANTI DI TRAZIONE ELETTRICA Relazione di Calcolo Sostegno LSU18a su viadotto per palo di ormeggio punto fisso e relativo tirante a terra (comprensiva di nota di calcolo per OO.CC.) | COMMESSA IF2R | LOTTO 0.2.E.ZZ | CODIFICA CL | DOCUMENTO LC.00.0.0.011 | REV. A | FOGLIO 37 di 75 |

3 CARICHI ALLA BASE

Al fine di permettere la verifica strutturale delle opere civili sulle quali vengono installate le strutture di sostegno della trazione elettrica, si riportano in forma tabellare i carichi alla base in condizione B e D in combinazioni SLU e SLE per il caso analizzato.

I nodi nei quali si calcolano le azioni sono quelli di incastro perfetto posti alla base della piastra di base del palo e del tirante a terra.

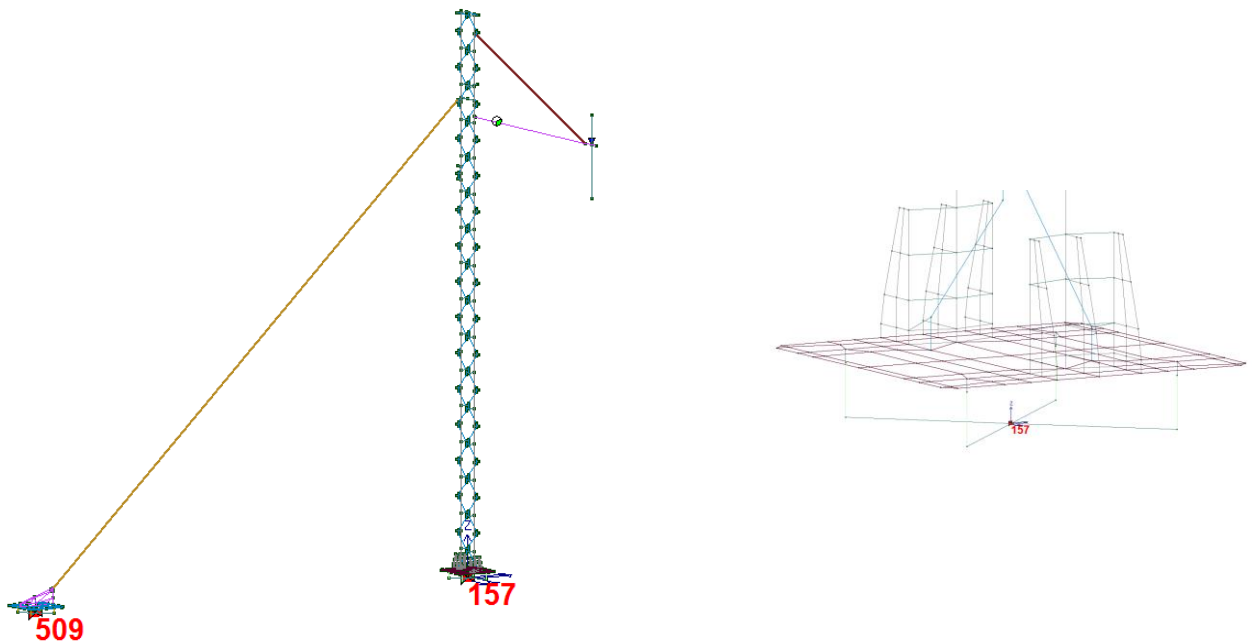

NODO 157 – BASE DEL PALO

CONDIZIONE DI CARICO B

Singoli casi di carico

| Nodo | | Azione X | Azione Y | Azione Z | Azione RX | Azione RY | Azione RZ |
|------|-----------------|----------|----------|----------|------------|------------|-----------|
| | | daN | daN | daN | daN cm | daN cm | daN cm |
| 157 | Peso proprio | 0.0 | 0.51 | -605.53 | -175.51 | 5935.79 | -0.48 |
| 157 | Peso conduttori | 0.0 | 0.16 | -398.17 | -164.59 | 1.230e+05 | 6.78 |
| 157 | Tiro conduttori | 383.04 | 3.82 | -815.64 | -6593.52 | 2.616e+05 | -1057.81 |
| 157 | Vento X+ | 659.80 | 0.37 | 0.36 | -269.23 | 3.805e+05 | -352.57 |
| 157 | Vento X- | -659.80 | -0.37 | -0.36 | 269.23 | -3.805e+05 | 352.57 |
| 157 | Vento Y+ | 0.0 | 98.06 | -89.00 | -1.499e+04 | 0.02 | 1.17 |
| 157 | Vento Y- | 0.0 | -98.06 | 89.00 | 1.499e+04 | -0.02 | -1.17 |
| 157 | Vento aero X+ | 54.82 | 0.01 | 0.01 | -9.09 | 1.609e+04 | 0.92 |
| 157 | Vento aero X- | -54.82 | -0.01 | -0.01 | 9.09 | -1.609e+04 | -0.92 |
| 157 | Sisma X+ | 795.97 | 0.44 | 0.46 | -322.92 | 4.605e+05 | 526.30 |

| | | | | | | | | |
|---|---|--|-------|----------|-----------|---------------|--------|----------|
| APPALTATORE: | TELESE S.c.a r.l. Consorzio Telese Società Consortile a Responsabilità Limitata | ITINERARIO NAPOLI – BARI RADDOPPIO TRATTA CANCELLO-BENEVENTO II LOTTO FUNZIONALE FRASSO TELESINO – VITULANO 2° e 3 SUBLOTTO TELESE – SAN LORENZO – VITULANO | | | | | | |
| PROGETTAZIONE: | | PROGETTO ESECUTIVO | | | | | | |
| Mandatario: | Mandante: | COMMESSA | LOTTO | CODIFICA | DOCUMENTO | REV. | FOGLIO | |
| SYSTRA S.A. | SWS Engineering S.p.A. | SYSTRA-SOTECNI S.p.A. | IF2R | 0.2.E.ZZ | CL | LC.00.0.0.011 | A | 38 di 75 |
| IMPIANTI DI TRAZIONE ELETTRICA Relazione di Calcolo Sostegno LSU18a su viadotto per palo di ormeggio punto fisso e relativo tirante a terra (comprensiva di nota di calcolo per OO.CC.) | | | | | | | | |

| Nodo | | Azione X | Azione Y | Azione Z | Azione RX | Azione RY | Azione RZ |
|------|----------|----------|----------|----------|------------|------------|-----------|
| 157 | Sisma X- | -795.97 | -0.44 | -0.46 | 322.92 | -4.605e+05 | -526.30 |
| 157 | Sisma Y+ | 0.0 | 221.25 | -527.02 | -4.350e+04 | 0.18 | 881.76 |
| 157 | Sisma Y- | 0.0 | -221.25 | 527.02 | 4.350e+04 | -0.18 | -881.76 |

Combinazioni SLU

| Nodo | Cmb | Azione X | Azione Y | Azione Z | Azione RX | Azione RY | Azione RZ |
|------|-----|----------|----------|----------|------------|------------|-----------|
| | | daN | daN | daN | daN cm | daN cm | daN cm |
| 157 | 1 | 574.56 | 6.64 | -2607.91 | -1.037e+04 | 5.846e+05 | -1577.17 |
| 157 | 2 | 574.56 | 6.49 | -2426.25 | -1.031e+04 | 5.828e+05 | -1577.03 |
| 157 | 3 | -85.04 | 6.29 | -2608.25 | -1.011e+04 | 2.228e+05 | -1260.97 |
| 157 | 4 | 1234.16 | 6.98 | -2607.57 | -1.062e+04 | 9.463e+05 | -1893.38 |
| 157 | 5 | -85.04 | 6.14 | -2426.59 | -1.006e+04 | 2.211e+05 | -1260.82 |
| 157 | 6 | 1234.16 | 6.83 | -2425.91 | -1.057e+04 | 9.445e+05 | -1893.23 |
| 157 | 7 | -497.37 | 6.07 | -2608.47 | -9947.83 | -1.026e+04 | -1049.70 |
| 157 | 8 | 1646.49 | 7.21 | -2607.35 | -1.078e+04 | 1.179e+06 | -2104.64 |
| 157 | 9 | -497.37 | 5.91 | -2426.81 | -9895.18 | -1.204e+04 | -1049.56 |
| 157 | 10 | 1646.49 | 7.06 | -2425.69 | -1.073e+04 | 1.178e+06 | -2104.50 |
| 157 | 11 | 574.56 | -81.62 | -2527.81 | 3129.00 | 5.846e+05 | -1578.22 |
| 157 | 12 | 574.56 | 94.89 | -2688.01 | -2.386e+04 | 5.846e+05 | -1576.12 |
| 157 | 13 | 574.56 | -81.77 | -2346.15 | 3181.65 | 5.828e+05 | -1578.08 |
| 157 | 14 | 574.56 | 94.74 | -2506.35 | -2.381e+04 | 5.828e+05 | -1575.98 |
| 157 | 15 | 574.56 | -140.45 | -2474.41 | 1.213e+04 | 5.846e+05 | -1578.92 |
| 157 | 16 | 574.56 | 153.73 | -2741.41 | -3.286e+04 | 5.846e+05 | -1575.42 |
| 157 | 17 | 574.56 | -140.61 | -2292.75 | 1.218e+04 | 5.828e+05 | -1578.78 |
| 157 | 18 | 574.56 | 153.58 | -2559.75 | -3.280e+04 | 5.828e+05 | -1575.28 |

Combinazioni Sismiche

| Nodo | Cmb | Azione X | Azione Y | Azione Z | Azione RX | Azione RY | Azione RZ |
|------|-----|----------|----------|----------|------------|------------|-----------|
| | | daN | daN | daN | daN cm | daN cm | daN cm |
| 157 | 1 | -489.53 | -63.12 | -1418.93 | 7791.63 | -1.469e+05 | -1632.13 |
| 157 | 2 | -489.53 | 69.63 | -1735.14 | -1.831e+04 | -1.469e+05 | -1103.08 |
| 157 | 3 | 1102.40 | -62.24 | -1418.02 | 7145.79 | 7.741e+05 | -579.53 |
| 157 | 4 | 1102.40 | 70.51 | -1734.23 | -1.896e+04 | 7.741e+05 | -50.48 |
| 157 | 5 | 67.64 | -217.69 | -1049.70 | 3.802e+04 | 1.754e+05 | -1880.96 |
| 157 | 6 | 67.64 | 224.82 | -2103.74 | -4.899e+04 | 1.754e+05 | -117.43 |
| 157 | 7 | 545.22 | -217.43 | -1049.43 | 3.782e+04 | 4.517e+05 | -1565.18 |
| 157 | 8 | 545.22 | 225.08 | -2103.46 | -4.918e+04 | 4.517e+05 | 198.35 |

Combinazioni SLE rare

| Nodo | Cmb | Azione X | Azione Y | Azione Z | Azione RX | Azione RY | Azione RZ |
|------|-----|----------|----------|----------|------------|-----------|-----------|
| | | daN | daN | daN | daN cm | daN cm | daN cm |
| 157 | 1 | 383.04 | 4.49 | -1819.34 | -6933.61 | 3.905e+05 | -1051.51 |
| 157 | 2 | -56.69 | 4.26 | -1819.57 | -6764.80 | 1.494e+05 | -840.71 |
| 157 | 3 | 822.77 | 4.72 | -1819.12 | -7102.43 | 6.317e+05 | -1262.31 |
| 157 | 4 | -331.58 | 4.11 | -1819.72 | -6655.29 | -6050.67 | -699.87 |
| 157 | 5 | 1097.66 | 4.87 | -1818.97 | -7211.94 | 7.871e+05 | -1403.16 |
| 157 | 6 | 383.04 | -54.34 | -1765.94 | 2062.60 | 3.905e+05 | -1052.21 |
| 157 | 7 | 383.04 | 63.33 | -1872.75 | -1.593e+04 | 3.905e+05 | -1050.81 |
| 157 | 8 | 383.04 | -93.57 | -1730.34 | 8060.07 | 3.905e+05 | -1052.68 |
| 157 | 9 | 383.04 | 102.55 | -1908.35 | -2.193e+04 | 3.905e+05 | -1050.34 |

| APPALTATORE:  Consorzio Telese Società Consortile a Responsabilità Limitata | ITINERARIO NAPOLI – BARI RADDOPPIO TRATTA CANCELLO-BENEVENTO II LOTTO FUNZIONALE FRASSO TELESINO – VITULANO 2° e 3 SUBLOTTO TELESE – SAN LORENZO – VITULANO PROGETTO ESECUTIVO | | | | | | | | | | | | |
|---|---|----------|---------------|----------|-----------|------|--------|------|----------|----|---------------|---|----------|
| PROGETTAZIONE: Mandatario: Mandante: SYSTRA S.A. SWS Engineering S.p.A. SYSTRA-SOTECNI S.p.A. | | | | | | | | | | | | | |
| IMPIANTI DI TRAZIONE ELETTRICA Relazione di Calcolo Sostegno LSU18a su viadotto per palo di ormeggio punto fisso e relativo tirante a terra (comprensiva di nota di calcolo per OO.CC.) | <table border="1"> <thead> <tr> <th>COMMESSA</th> <th>LOTTO</th> <th>CODIFICA</th> <th>DOCUMENTO</th> <th>REV.</th> <th>FOGLIO</th> </tr> </thead> <tbody> <tr> <td>IF2R</td> <td>0.2.E.ZZ</td> <td>CL</td> <td>LC.00.0.0.011</td> <td>A</td> <td>39 di 75</td> </tr> </tbody> </table> | COMMESSA | LOTTO | CODIFICA | DOCUMENTO | REV. | FOGLIO | IF2R | 0.2.E.ZZ | CL | LC.00.0.0.011 | A | 39 di 75 |
| COMMESSA | LOTTO | CODIFICA | DOCUMENTO | REV. | FOGLIO | | | | | | | | |
| IF2R | 0.2.E.ZZ | CL | LC.00.0.0.011 | A | 39 di 75 | | | | | | | | |

| | | | | | | | |
|---|---|--|----------------|----------------------------|-----------|--------------------|--|
| APPALTATORE: | TELESE S.c.a r.l. Consorzio Telese Società Consortile a Responsabilità Limitata | ITINERARIO NAPOLI – BARI RADDOPPIO TRATTA CANCELLO-BENEVENTO II LOTTO FUNZIONALE FRASSO TELESINO – VITULANO 2° e 3 SUBLOTTO TELESE – SAN LORENZO – VITULANO | | | | | |
| PROGETTAZIONE: | Mandatario: SYSTRA S.A. Mandante: SWS Engineering S.p.A. SYSTRA-SOTECNI S.p.A. | PROGETTO ESECUTIVO | | | | | |
| IMPIANTI DI TRAZIONE ELETTRICA Relazione di Calcolo Sostegno LSU18a su viadotto per palo di ormeggio punto fisso e relativo tirante a terra (comprensiva di nota di calcolo per OO.CC.) | COMMESSA IF2R | LOTTO 0.2.E.ZZ | CODIFICA CL | DOCUMENTO LC.00.0.0.011 | REV. A | FOGLIO 40 di 75 | |

Combinazioni SLE frequenti

| Nodo | Cmb | Azione X | Azione Y | Azione Z | Azione RX | Azione RY | Azione RZ |
|------|-----|----------|----------|----------|-----------|-----------|-----------|
| | | daN | daN | daN | daN cm | daN cm | daN cm |
| 157 | 1 | 344.74 | 4.09 | -1697.96 | -6257.80 | 3.520e+05 | -946.41 |
| 157 | 2 | 306.43 | 3.70 | -1576.58 | -5581.99 | 3.136e+05 | -841.30 |
| 157 | 3 | 147.06 | 3.62 | -1576.66 | -5523.60 | 2.295e+05 | -771.25 |
| 157 | 4 | 465.80 | 3.78 | -1576.50 | -5640.39 | 3.977e+05 | -911.36 |
| 157 | 5 | 306.43 | -15.92 | -1558.78 | -2583.26 | 3.136e+05 | -841.54 |
| 157 | 6 | 306.43 | 23.31 | -1594.38 | -8580.73 | 3.136e+05 | -841.07 |

Combinazione SLE quasi permanente

| Nodo | Cmb | Azione X | Azione Y | Azione Z | Azione RX | Azione RY | Azione RZ |
|------|-----|----------|----------|----------|-----------|-----------|-----------|
| | | daN | daN | daN | daN cm | daN cm | daN cm |
| 157 | 1 | 306.43 | 3.70 | -1576.58 | -5581.99 | 3.136e+05 | -841.30 |

CONDIZIONE DI CARICO D

Singoli casi di carico

| Nodo | | Azione X | Azione Y | Azione Z | Azione RX | Azione RY | Azione RZ |
|------|-----------------|----------|----------|----------|------------|------------|-----------|
| | | daN | daN | daN | daN cm | daN cm | daN cm |
| 157 | Peso proprio | 0.0 | 0.51 | -605.53 | -175.51 | 5935.79 | -0.48 |
| 157 | Peso conduttori | 0.0 | -0.37 | -671.69 | -112.57 | 1.823e+05 | 9.90 |
| 157 | Tiro conduttori | 417.40 | 4.65 | -999.16 | -8051.28 | 2.863e+05 | -1297.74 |
| 157 | Vento X+ | 614.07 | 0.38 | 0.37 | -278.00 | 3.848e+05 | -566.64 |
| 157 | Vento X- | -614.07 | -0.38 | -0.37 | 278.00 | -3.848e+05 | 566.64 |
| 157 | Vento Y+ | 0.0 | 50.87 | -46.17 | -7777.50 | 0.01 | 0.61 |
| 157 | Vento Y- | 0.0 | -50.87 | 46.17 | 7777.50 | -0.01 | -0.61 |
| 157 | Vento aero X+ | 54.82 | 0.01 | 0.01 | -9.09 | 1.609e+04 | 0.92 |
| 157 | Vento aero X- | -54.82 | -0.01 | -0.01 | 9.09 | -1.609e+04 | -0.92 |
| 157 | Sisma X+ | 795.97 | 0.44 | 0.46 | -322.92 | 4.605e+05 | 526.30 |
| 157 | Sisma X- | -795.97 | -0.44 | -0.46 | 322.92 | -4.605e+05 | -526.30 |
| 157 | Sisma Y+ | 0.0 | 221.25 | -527.02 | -4.350e+04 | 0.18 | 881.76 |
| 157 | Sisma Y- | 0.0 | -221.25 | 527.02 | 4.350e+04 | -0.18 | -881.76 |

Combinazioni SLU

| Nodo | Cmb | Azione X | Azione Y | Azione Z | Azione RX | Azione RY | Azione RZ |
|------|-----|----------|----------|----------|------------|-----------|-----------|
| | | daN | daN | daN | daN cm | daN cm | daN cm |
| 157 | 1 | 626.10 | 7.08 | -3293.47 | -1.247e+04 | 7.106e+05 | -1932.38 |
| 157 | 2 | 626.10 | 6.92 | -3111.81 | -1.242e+04 | 7.088e+05 | -1932.23 |
| 157 | 3 | 7.66 | 6.72 | -3293.82 | -1.221e+04 | 3.450e+05 | -1423.50 |
| 157 | 4 | 1244.54 | 7.43 | -3293.12 | -1.274e+04 | 1.076e+06 | -2441.25 |
| 157 | 5 | 7.66 | 6.57 | -3112.16 | -1.216e+04 | 3.432e+05 | -1423.36 |
| 157 | 6 | 1244.54 | 7.28 | -3111.46 | -1.268e+04 | 1.074e+06 | -2441.10 |
| 157 | 7 | -377.23 | 6.49 | -3294.05 | -1.204e+04 | 1.093e+05 | -1083.79 |
| 157 | 8 | 1629.43 | 7.66 | -3292.90 | -1.290e+04 | 1.312e+06 | -2780.96 |
| 157 | 9 | -377.23 | 6.33 | -3112.39 | -1.199e+04 | 1.076e+05 | -1083.65 |
| 157 | 10 | 1629.43 | 7.51 | -3111.24 | -1.285e+04 | 1.310e+06 | -2780.81 |
| 157 | 11 | 626.10 | -38.70 | -3251.92 | -5474.19 | 7.106e+05 | -1932.92 |
| 157 | 12 | 626.10 | 52.85 | -3335.03 | -1.947e+04 | 7.106e+05 | -1931.83 |
| 157 | 13 | 626.10 | -38.86 | -3070.26 | -5421.54 | 7.088e+05 | -1932.78 |
| 157 | 14 | 626.10 | 52.70 | -3153.37 | -1.942e+04 | 7.088e+05 | -1931.69 |

| | | | | | | |
|---|---|--|----------------|----------------------------|-----------|--------------------|
| APPALTATORE: | TELESE S.c.a r.l. Consorzio Telese Società Consortile a Responsabilità Limitata | ITINERARIO NAPOLI – BARI RADDOPPIO TRATTA CANCELLO-BENEVENTO II LOTTO FUNZIONALE FRASSO TELESINO – VITULANO 2° e 3 SUBLOTTO TELESE – SAN LORENZO – VITULANO | | | | |
| PROGETTAZIONE: | Mandatario: SYSTRA S.A. Mandante: SWS Engineering S.p.A. SYSTRA-SOTECNI S.p.A. | PROGETTO ESECUTIVO | | | | |
| IMPIANTI DI TRAZIONE ELETTRICA Relazione di Calcolo Sostegno LSU18a su viadotto per palo di ormeggio punto fisso e relativo tirante a terra (comprensiva di nota di calcolo per OO.CC.) | COMMESSA IF2R | LOTTO 0.2.E.ZZ | CODIFICA CL | DOCUMENTO LC.00.0.0.011 | REV. A | FOGLIO 41 di 75 |

| Nodo | Cmb | Azione X | Azione Y | Azione Z | Azione RX | Azione RY | Azione RZ |
|------|-----|----------|----------|----------|------------|-----------|-----------|
| 157 | 15 | 626.10 | -69.22 | -3224.22 | -807.69 | 7.106e+05 | -1933.28 |
| 157 | 16 | 626.10 | 83.37 | -3362.73 | -2.414e+04 | 7.106e+05 | -1931.47 |
| 157 | 17 | 626.10 | -69.38 | -3042.56 | -755.03 | 7.088e+05 | -1933.14 |
| 157 | 18 | 626.10 | 83.22 | -3181.07 | -2.409e+04 | 7.088e+05 | -1931.32 |

Combinazioni Sismiche

| Nodo | Cmb | Azione X | Azione Y | Azione Z | Azione RX | Azione RY | Azione RZ |
|------|-----|----------|----------|----------|------------|------------|-----------|
| | | daN | daN | daN | daN cm | daN cm | daN cm |
| 157 | 1 | -462.05 | -62.89 | -1784.57 | 6667.04 | -7.968e+04 | -1821.58 |
| 157 | 2 | -462.05 | 69.86 | -2100.78 | -1.943e+04 | -7.968e+04 | -1292.52 |
| 157 | 3 | 1129.89 | -62.01 | -1783.65 | 6021.19 | 8.413e+05 | -768.98 |
| 157 | 4 | 1129.89 | 70.75 | -2099.86 | -2.008e+04 | 8.413e+05 | -239.92 |
| 157 | 5 | 95.13 | -217.46 | -1415.33 | 3.689e+04 | 2.427e+05 | -2070.40 |
| 157 | 6 | 95.13 | 225.05 | -2469.37 | -5.011e+04 | 2.427e+05 | -306.87 |
| 157 | 7 | 572.71 | -217.19 | -1415.06 | 3.670e+04 | 5.190e+05 | -1754.62 |
| 157 | 8 | 572.71 | 225.32 | -2469.10 | -5.031e+04 | 5.190e+05 | 8.91 |

Combinazioni SLE rare

| Nodo | Cmb | Azione X | Azione Y | Azione Z | Azione RX | Azione RY | Azione RZ |
|------|-----|----------|----------|----------|------------|-----------|-----------|
| | | daN | daN | daN | daN cm | daN cm | daN cm |
| 157 | 1 | 417.40 | 4.78 | -2276.39 | -8339.36 | 4.745e+05 | -1288.31 |
| 157 | 2 | 5.11 | 4.55 | -2276.62 | -8165.29 | 2.308e+05 | -949.07 |
| 157 | 3 | 829.69 | 5.02 | -2276.15 | -8513.44 | 7.183e+05 | -1627.56 |
| 157 | 4 | -251.48 | 4.39 | -2276.77 | -8052.27 | 7.369e+04 | -722.59 |
| 157 | 5 | 1086.28 | 5.18 | -2276.00 | -8626.45 | 8.754e+05 | -1854.03 |
| 157 | 6 | 417.40 | -25.74 | -2248.69 | -3672.86 | 4.745e+05 | -1288.68 |
| 157 | 7 | 417.40 | 35.30 | -2304.09 | -1.301e+04 | 4.745e+05 | -1287.95 |
| 157 | 8 | 417.40 | -46.08 | -2230.22 | -561.86 | 4.745e+05 | -1288.92 |
| 157 | 9 | 417.40 | 55.65 | -2322.56 | -1.612e+04 | 4.745e+05 | -1287.71 |

Combinazioni SLE frequenti

| Nodo | Cmb | Azione X | Azione Y | Azione Z | Azione RX | Azione RY | Azione RZ |
|------|-----|----------|----------|----------|-----------|-----------|-----------|
| | | daN | daN | daN | daN cm | daN cm | daN cm |
| 157 | 1 | 375.66 | 4.36 | -2109.30 | -7522.98 | 4.277e+05 | -1159.53 |
| 157 | 2 | 333.92 | 3.93 | -1942.22 | -6706.59 | 3.808e+05 | -1030.75 |
| 157 | 3 | 183.70 | 3.85 | -1942.30 | -6646.45 | 2.958e+05 | -917.88 |
| 157 | 4 | 484.14 | 4.01 | -1942.13 | -6766.74 | 4.658e+05 | -1143.61 |
| 157 | 5 | 333.92 | -6.24 | -1932.98 | -5151.09 | 3.808e+05 | -1030.87 |
| 157 | 6 | 333.92 | 14.10 | -1951.45 | -8262.09 | 3.808e+05 | -1030.63 |

Combinazione SLE quasi permanente

| Nodo | Cmb | Azione X | Azione Y | Azione Z | Azione RX | Azione RY | Azione RZ |
|------|-----|----------|----------|----------|-----------|-----------|-----------|
| | | daN | daN | daN | daN cm | daN cm | daN cm |
| 157 | 1 | 333.92 | 3.93 | -1942.22 | -6706.59 | 3.808e+05 | -1030.75 |

CONDIZIONE DI CARICO ECCEZIONALE

| Nodo | Cmb | Azione X | Azione Y | Azione Z | Azione RX | Azione RY | Azione RZ |
|------|-----|----------|----------|----------|------------|-----------|-----------|
| | | daN | daN | daN | daN cm | daN cm | daN cm |
| 157 | 1 | 635.98 | 17.07 | -4662.48 | -2.937e+04 | 5.754e+05 | -4780.84 |

| | | | | | | | | | | | | | |
|--|---|----------|---------------|----------|-----------|------|--------|------|----------|----|---------------|---|----------|
| APPALTATORE: TELESE S.c.a r.l. Consorzio Telese Società Consortile a Responsabilità Limitata | ITINERARIO NAPOLI – BARI RADDOPPIO TRATTA CANCELLO-BENEVENTO II LOTTO FUNZIONALE FRASSO TELESINO – VITULANO 2° e 3 SUBLOTTO TELESE – SAN LORENZO – VITULANO | | | | | | | | | | | | |
| PROGETTAZIONE: Mandataria: SYSTRA S.A. Mandante: SWS Engineering S.p.A. SYSTRA-SOTECNI S.p.A. | PROGETTO ESECUTIVO | | | | | | | | | | | | |
| IMPIANTI DI TRAZIONE ELETTRICA Relazione di Calcolo Sostegno LSU18a su viadotto per palo di ormeggio punto fisso e relativo tirante a terra (comprensiva di nota di calcolo per OO.CC.) | <table border="1"> <tr> <td>COMMESSA</td> <td>LOTTO</td> <td>CODIFICA</td> <td>DOCUMENTO</td> <td>REV.</td> <td>FOGLIO</td> </tr> <tr> <td>IF2R</td> <td>0.2.E.ZZ</td> <td>CL</td> <td>LC.00.0.0.011</td> <td>A</td> <td>42 di 75</td> </tr> </table> | COMMESSA | LOTTO | CODIFICA | DOCUMENTO | REV. | FOGLIO | IF2R | 0.2.E.ZZ | CL | LC.00.0.0.011 | A | 42 di 75 |
| COMMESSA | LOTTO | CODIFICA | DOCUMENTO | REV. | FOGLIO | | | | | | | | |
| IF2R | 0.2.E.ZZ | CL | LC.00.0.0.011 | A | 42 di 75 | | | | | | | | |

NODO 509 – BASE DEL TIRANTE A TERRA

CONDIZIONE DI CARICO B

Singoli casi di carico

| Nodo | | Azione X | Azione Y | Azione Z | Azione RX | Azione RY | Azione RZ |
|------|-----------------|----------|----------|----------|-----------|-----------|-----------|
| | | daN | daN | daN | daN cm | daN cm | daN cm |
| 509 | Peso proprio | 0.0 | -0.51 | -77.37 | -383.25 | 0.0 | 0.0 |
| 509 | Peso conduttori | 0.0 | -0.16 | -0.16 | 1.06 | 0.0 | 0.0 |
| 509 | Tiro conduttori | 0.0 | 829.63 | 815.64 | -5327.43 | 0.0 | -1.20e-05 |
| 509 | Vento X+ | 0.0 | -0.37 | -0.36 | 2.36 | 0.0 | 0.0 |
| 509 | Vento X- | 0.0 | 0.37 | 0.36 | -2.36 | 0.0 | 0.0 |
| 509 | Vento Y+ | 0.0 | 90.53 | 89.00 | -581.32 | 0.0 | -1.31e-06 |
| 509 | Vento Y- | 0.0 | -90.53 | -89.00 | 581.32 | 0.0 | 1.31e-06 |
| 509 | Vento aero X+ | 0.0 | -0.01 | -0.01 | 0.08 | 0.0 | 0.0 |
| 509 | Vento aero X- | 0.0 | 0.01 | 0.01 | -0.08 | 0.0 | 0.0 |
| 509 | Sisma X+ | 4.01 | -0.47 | -0.46 | 2.99 | 76.68 | -41.66 |
| 509 | Sisma X- | -4.01 | 0.47 | 0.46 | -2.99 | -76.68 | 41.66 |
| 509 | Sisma Y+ | 0.0 | 540.07 | 527.02 | -3518.92 | 0.0 | -7.80e-06 |
| 509 | Sisma Y- | 0.0 | -540.07 | -527.02 | 3518.92 | 0.0 | 7.80e-06 |

Combinazioni SLU

| Nodo | Cmb | Azione X | Azione Y | Azione Z | Azione RX | Azione RY | Azione RZ |
|------|-----|----------|----------|----------|-----------|-----------|-----------|
| | | daN | daN | daN | daN cm | daN cm | daN cm |
| 509 | 1 | 0.0 | 1243.54 | 1122.65 | -8487.79 | 0.0 | 0.0 |
| 509 | 2 | 0.0 | 1243.69 | 1145.86 | -8372.81 | 0.0 | 0.0 |
| 509 | 3 | 0.0 | 1243.89 | 1122.99 | -8490.01 | 0.0 | 0.0 |
| 509 | 4 | 0.0 | 1243.19 | 1122.31 | -8485.57 | 0.0 | 0.0 |
| 509 | 5 | 0.0 | 1244.04 | 1146.20 | -8375.03 | 0.0 | 0.0 |
| 509 | 6 | 0.0 | 1243.35 | 1145.52 | -8370.60 | 0.0 | 0.0 |
| 509 | 7 | 0.0 | 1244.11 | 1123.21 | -8491.45 | 0.0 | 0.0 |
| 509 | 8 | 0.0 | 1242.97 | 1122.09 | -8484.13 | 0.0 | 0.0 |
| 509 | 9 | 0.0 | 1244.26 | 1146.42 | -8376.47 | 0.0 | 0.0 |
| 509 | 10 | 0.0 | 1243.12 | 1145.30 | -8369.16 | 0.0 | 0.0 |
| 509 | 11 | 0.0 | 1162.06 | 1042.55 | -7964.60 | 0.0 | 0.0 |
| 509 | 12 | 0.0 | 1325.02 | 1202.75 | -9010.98 | 0.0 | 0.0 |
| 509 | 13 | 0.0 | 1162.22 | 1065.76 | -7849.62 | 0.0 | 0.0 |
| 509 | 14 | 0.0 | 1325.17 | 1225.96 | -8896.01 | 0.0 | 0.0 |
| 509 | 15 | 0.0 | 1107.75 | 989.14 | -7615.81 | 0.0 | 0.0 |
| 509 | 16 | 0.0 | 1379.33 | 1256.15 | -9359.78 | 0.0 | 0.0 |
| 509 | 17 | 0.0 | 1107.90 | 1012.35 | -7500.83 | 0.0 | 0.0 |
| 509 | 18 | 0.0 | 1379.48 | 1279.36 | -9244.80 | 0.0 | 0.0 |

| | | | | | | |
|---|---|--|----------------|----------------------------|-----------|--------------------|
| APPALTATORE: | TELESE S.c.a r.l. Consorzio Telese Società Consortile a Responsabilità Limitata | ITINERARIO NAPOLI – BARI RADDOPPIO TRATTA CANCELLO-BENEVENTO II LOTTO FUNZIONALE FRASSO TELESINO – VITULANO 2° e 3 SUBLOTTO TELESE – SAN LORENZO – VITULANO | | | | |
| PROGETTAZIONE: | Mandatario: SYSTRA S.A. Mandante: SWS Engineering S.p.A. SYSTRA-SOTECNI S.p.A. | PROGETTO ESECUTIVO | | | | |
| IMPIANTI DI TRAZIONE ELETTRICA Relazione di Calcolo Sostegno LSU18a su viadotto per palo di ormeggio punto fisso e relativo tirante a terra (comprensiva di nota di calcolo per OO.CC.) | COMMESSA IF2R | LOTTO 0.2.E.ZZ | CODIFICA CL | DOCUMENTO LC.00.0.0.011 | REV. A | FOGLIO 43 di 75 |

Combinazioni Sismiche

| Nodo | Cmb | Azione X | Azione Y | Azione Z | Azione RX | Azione RY | Azione RZ |
|------|-----|----------|----------|----------|-----------|-----------|-----------|
| | | daN | daN | daN | daN cm | daN cm | daN cm |
| 509 | 1 | -4.01 | 501.51 | 417.37 | -3591.66 | -76.68 | 41.66 |
| 509 | 2 | -4.01 | 825.55 | 733.58 | -5703.02 | -76.68 | 41.66 |
| 509 | 3 | 4.01 | 500.58 | 416.46 | -3585.69 | 76.68 | -41.66 |
| 509 | 4 | 4.01 | 824.62 | 732.67 | -5697.04 | 76.68 | -41.66 |
| 509 | 5 | -1.20 | 123.14 | 48.14 | -1126.33 | -23.01 | 12.50 |
| 509 | 6 | -1.20 | 1203.27 | 1102.18 | -8164.17 | -23.01 | 12.50 |
| 509 | 7 | 1.20 | 122.86 | 47.86 | -1124.53 | 23.01 | -12.50 |
| 509 | 8 | 1.20 | 1202.99 | 1101.90 | -8162.38 | 23.01 | -12.50 |

Combinazioni SLE rare

| Nodo | Cmb | Azione X | Azione Y | Azione Z | Azione RX | Azione RY | Azione RZ |
|------|-----|----------|----------|----------|-----------|-----------|-----------|
| | | daN | daN | daN | daN cm | daN cm | daN cm |
| 509 | 1 | 0.0 | 828.96 | 738.12 | -5709.63 | 0.0 | 0.0 |
| 509 | 2 | 0.0 | 829.19 | 738.34 | -5711.11 | 0.0 | 0.0 |
| 509 | 3 | 0.0 | 828.73 | 737.89 | -5708.15 | 0.0 | 0.0 |
| 509 | 4 | 0.0 | 829.34 | 738.49 | -5712.07 | 0.0 | 0.0 |
| 509 | 5 | 0.0 | 828.58 | 737.74 | -5707.19 | 0.0 | 0.0 |
| 509 | 6 | 0.0 | 774.64 | 684.71 | -5360.83 | 0.0 | 0.0 |
| 509 | 7 | 0.0 | 883.28 | 791.52 | -6058.42 | 0.0 | 0.0 |
| 509 | 8 | 0.0 | 738.43 | 649.11 | -5128.30 | 0.0 | 0.0 |
| 509 | 9 | 0.0 | 919.49 | 827.12 | -6290.95 | 0.0 | 0.0 |

Combinazioni SLE frequenti

| Nodo | Cmb | Azione X | Azione Y | Azione Z | Azione RX | Azione RY | Azione RZ |
|------|-----|----------|----------|----------|-----------|-----------|-----------|
| | | daN | daN | daN | daN cm | daN cm | daN cm |
| 509 | 1 | 0.0 | 746.01 | 656.57 | -5176.99 | 0.0 | 0.0 |
| 509 | 2 | 0.0 | 663.07 | 575.02 | -4644.35 | 0.0 | 0.0 |
| 509 | 3 | 0.0 | 663.15 | 575.10 | -4644.86 | 0.0 | 0.0 |
| 509 | 4 | 0.0 | 662.99 | 574.94 | -4643.84 | 0.0 | 0.0 |
| 509 | 5 | 0.0 | 644.96 | 557.22 | -4528.09 | 0.0 | 0.0 |
| 509 | 6 | 0.0 | 681.17 | 592.82 | -4760.62 | 0.0 | 0.0 |

Combinazione SLE quasi permanente

| Nodo | Cmb | Azione X | Azione Y | Azione Z | Azione RX | Azione RY | Azione RZ |
|------|-----|----------|----------|----------|-----------|-----------|-----------|
| | | daN | daN | daN | daN cm | daN cm | daN cm |
| 509 | 1 | 0.0 | 663.07 | 575.02 | -4644.35 | 0.0 | -9.59e-06 |

| | | | | | | | | |
|---------------------------------------|--|--|-------------|-----------------|-----------|----------------------|----------|-----------------|
| APPALTATORE: | TELESE S.c.a r.l. Consorzio Telese Società Consortile a Responsabilità Limitata | ITINERARIO NAPOLI – BARI RADDOPPIO TRATTA CANCELLO-BENEVENTO II LOTTO FUNZIONALE FRASSO TELESINO – VITULANO 2° e 3 SUBLOTTO TELESE – SAN LORENZO – VITULANO | | | | | | |
| PROGETTAZIONE: | | PROGETTO ESECUTIVO | | | | | | |
| Mandatario: | Mandante: | | | | | | | |
| SYSTRA S.A. | SWS Engineering S.p.A. | SYSTRA-SOTECNI S.p.A. | | | | | | |
| IMPIANTI DI TRAZIONE ELETTRICA | Relazione di Calcolo Sostegno LSU18a su viadotto per palo di ormeggio punto fisso e relativo tirante a terra (comprensiva di nota di calcolo per OO.CC.) | | COMMESSA | LOTTO | CODIFICA | DOCUMENTO | REV. | FOGLIO |
| | | | IF2R | 0.2.E.ZZ | CL | LC.00.0.0.011 | A | 44 di 75 |

CONDIZIONE DI CARICO B

Singoli casi di carico

| Nodo | | Azione X | Azione Y | Azione Z | Azione RX | Azione RY | Azione RZ |
|------|-----------------|----------|----------|----------|-----------|-----------|-----------|
| | | daN | daN | daN | daN cm | daN cm | daN cm |
| 509 | Peso proprio | 0.0 | -0.51 | -77.37 | -383.25 | 0.0 | 0.0 |
| 509 | Peso conduttori | 0.0 | 0.37 | 0.36 | -2.36 | 0.0 | 0.0 |
| 509 | Tiro conduttori | 0.0 | 1016.30 | 999.16 | -6526.09 | 0.0 | -1.47e-05 |
| 509 | Vento X+ | 0.0 | -0.38 | -0.37 | 2.43 | 0.0 | 0.0 |
| 509 | Vento X- | 0.0 | 0.38 | 0.37 | -2.43 | 0.0 | 0.0 |
| 509 | Vento Y+ | 0.0 | 46.96 | 46.17 | -301.55 | 0.0 | 0.0 |
| 509 | Vento Y- | 0.0 | -46.96 | -46.17 | 301.55 | 0.0 | 0.0 |
| 509 | Vento aero X+ | 0.0 | -0.01 | -0.01 | 0.08 | 0.0 | 0.0 |
| 509 | Vento aero X- | 0.0 | 0.01 | 0.01 | -0.08 | 0.0 | 0.0 |
| 509 | Sisma X+ | 4.01 | -0.47 | -0.46 | 2.99 | 76.68 | -41.66 |
| 509 | Sisma X- | -4.01 | 0.47 | 0.46 | -2.99 | -76.68 | 41.66 |
| 509 | Sisma Y+ | 0.0 | 540.07 | 527.02 | -3518.92 | 0.0 | -7.80e-06 |
| 509 | Sisma Y- | 0.0 | -540.07 | -527.02 | 3518.92 | 0.0 | 7.80e-06 |

Combinazioni SLU

| Nodo | Cmb | Azione X | Azione Y | Azione Z | Azione RX | Azione RY | Azione RZ |
|------|-----|----------|----------|----------|------------|-----------|-----------|
| | | daN | daN | daN | daN cm | daN cm | daN cm |
| 509 | 1 | 0.0 | 1524.34 | 1398.71 | -1.029e+04 | 0.0 | -2.21e-05 |
| 509 | 2 | 0.0 | 1524.49 | 1421.92 | -1.018e+04 | 0.0 | -2.21e-05 |
| 509 | 3 | 0.0 | 1524.69 | 1399.06 | -1.029e+04 | 0.0 | -2.21e-05 |
| 509 | 4 | 0.0 | 1523.98 | 1398.36 | -1.029e+04 | 0.0 | -2.21e-05 |
| 509 | 5 | 0.0 | 1524.85 | 1422.27 | -1.018e+04 | 0.0 | -2.21e-05 |
| 509 | 6 | 0.0 | 1524.13 | 1421.57 | -1.017e+04 | 0.0 | -2.21e-05 |
| 509 | 7 | 0.0 | 1524.92 | 1399.29 | -1.029e+04 | 0.0 | -2.21e-05 |
| 509 | 8 | 0.0 | 1523.75 | 1398.13 | -1.029e+04 | 0.0 | -2.21e-05 |
| 509 | 9 | 0.0 | 1525.08 | 1422.50 | -1.018e+04 | 0.0 | -2.21e-05 |
| 509 | 10 | 0.0 | 1523.90 | 1421.34 | -1.017e+04 | 0.0 | -2.21e-05 |
| 509 | 11 | 0.0 | 1482.07 | 1357.16 | -1.002e+04 | 0.0 | -2.15e-05 |
| 509 | 12 | 0.0 | 1566.60 | 1440.26 | -1.056e+04 | 0.0 | -2.27e-05 |
| 509 | 13 | 0.0 | 1482.23 | 1380.37 | -9904.54 | 0.0 | -2.15e-05 |
| 509 | 14 | 0.0 | 1566.75 | 1463.47 | -1.045e+04 | 0.0 | -2.27e-05 |
| 509 | 15 | 0.0 | 1453.90 | 1329.46 | -9838.59 | 0.0 | -2.10e-05 |
| 509 | 16 | 0.0 | 1594.78 | 1467.96 | -1.074e+04 | 0.0 | -2.31e-05 |
| 509 | 17 | 0.0 | 1454.05 | 1352.67 | -9723.61 | 0.0 | -2.11e-05 |
| 509 | 18 | 0.0 | 1594.93 | 1491.17 | -1.063e+04 | 0.0 | -2.31e-05 |

Combinazioni Sismiche

| Nodo | Cmb | Azione X | Azione Y | Azione Z | Azione RX | Azione RY | Azione RZ |
|------|-----|----------|----------|----------|-----------|-----------|-----------|
| | | daN | daN | daN | daN cm | daN cm | daN cm |
| 509 | 1 | -4.01 | 651.27 | 564.61 | -4553.33 | -76.68 | 41.66 |
| 509 | 2 | -4.01 | 975.31 | 880.82 | -6664.68 | -76.68 | 41.66 |
| 509 | 3 | 4.01 | 650.34 | 563.69 | -4547.35 | 76.68 | -41.66 |
| 509 | 4 | 4.01 | 974.38 | 879.90 | -6658.71 | 76.68 | -41.66 |
| 509 | 5 | -1.20 | 272.90 | 195.37 | -2087.99 | -23.01 | 12.50 |
| 509 | 6 | -1.20 | 1353.03 | 1249.41 | -9125.84 | -23.01 | 12.50 |
| 509 | 7 | 1.20 | 272.62 | 195.10 | -2086.20 | 23.01 | -12.50 |

| | | | | | | | | |
|---|---|--|-------------|-----------------|-----------|----------------------|----------|-----------------|
| APPALTATORE: | TELESE S.c.a r.l. Consorzio Telese Società Consortile a Responsabilità Limitata | ITINERARIO NAPOLI – BARI RADDOPPIO TRATTA CANCELLO-BENEVENTO II LOTTO FUNZIONALE FRASSO TELESINO – VITULANO 2° e 3 SUBLOTTO TELESE – SAN LORENZO – VITULANO | | | | | | |
| PROGETTAZIONE: | | PROGETTO ESECUTIVO | | | | | | |
| Mandatario: | Mandante: | COMMESSA | LOTTO | CODIFICA | DOCUMENTO | REV. | FOGLIO | |
| SYSTRA S.A. | SWS Engineering S.p.A. | SYSTRA-SOTECNI S.p.A. | IF2R | 0.2.E.ZZ | CL | LC.00.0.0.011 | A | 45 di 75 |
| IMPIANTI DI TRAZIONE ELETTRICA Relazione di Calcolo Sostegno LSU18a su viadotto per palo di ormeggio punto fisso e relativo tirante a terra (comprensiva di nota di calcolo per OO.CC.) | | | | | | | | |

| Nodo | Cmb | Azione X | Azione Y | Azione Z | Azione RX | Azione RY | Azione RZ |
|------|-----|----------|----------|----------|-----------|-----------|-----------|
| 509 | 8 | 1.20 | 1352.75 | 1249.13 | -9124.05 | 23.01 | -12.50 |

Combinazioni SLE rare

| Nodo | Cmb | Azione X | Azione Y | Azione Z | Azione RX | Azione RY | Azione RZ |
|------|-----|----------|----------|----------|-----------|-----------|-----------|
| | | daN | daN | daN | daN cm | daN cm | daN cm |
| 509 | 1 | 0.0 | 1016.16 | 922.16 | -6911.71 | 0.0 | -1.47e-05 |
| 509 | 2 | 0.0 | 1016.39 | 922.39 | -6913.24 | 0.0 | -1.47e-05 |
| 509 | 3 | 0.0 | 1015.92 | 921.92 | -6910.19 | 0.0 | -1.47e-05 |
| 509 | 4 | 0.0 | 1016.55 | 922.54 | -6914.23 | 0.0 | -1.47e-05 |
| 509 | 5 | 0.0 | 1015.77 | 921.77 | -6909.20 | 0.0 | -1.47e-05 |
| 509 | 6 | 0.0 | 987.98 | 894.46 | -6730.78 | 0.0 | -1.43e-05 |
| 509 | 7 | 0.0 | 1044.33 | 949.86 | -7092.64 | 0.0 | -1.51e-05 |
| 509 | 8 | 0.0 | 969.20 | 875.99 | -6610.16 | 0.0 | -1.40e-05 |
| 509 | 9 | 0.0 | 1063.12 | 968.33 | -7213.27 | 0.0 | -1.54e-05 |

Combinazioni SLE frequenti

| Nodo | Cmb | Azione X | Azione Y | Azione Z | Azione RX | Azione RY | Azione RZ |
|------|-----|----------|----------|----------|-----------|-----------|-----------|
| | | daN | daN | daN | daN cm | daN cm | daN cm |
| 509 | 1 | 0.0 | 914.49 | 822.21 | -6258.87 | 0.0 | -1.32e-05 |
| 509 | 2 | 0.0 | 812.82 | 722.25 | -5606.02 | 0.0 | -1.18e-05 |
| 509 | 3 | 0.0 | 812.91 | 722.33 | -5606.55 | 0.0 | -1.18e-05 |
| 509 | 4 | 0.0 | 812.74 | 722.17 | -5605.49 | 0.0 | -1.18e-05 |
| 509 | 5 | 0.0 | 803.43 | 713.02 | -5545.71 | 0.0 | -1.16e-05 |
| 509 | 6 | 0.0 | 822.22 | 731.49 | -5666.33 | 0.0 | -1.19e-05 |

Combinazione SLE quasi permanente

| Nodo | Cmb | Azione X | Azione Y | Azione Z | Azione RX | Azione RY | Azione RZ |
|------|-----|----------|----------|----------|-----------|-----------|-----------|
| | | daN | daN | daN | daN cm | daN cm | daN cm |
| 509 | 1 | 0.0 | 812.82 | 722.25 | -5606.02 | 0.0 | -1.18e-05 |

CONDIZIONE DI CARICO ECCEZIONALE

| Nodo | Cmb | Azione X | Azione Y | Azione Z | Azione RX | Azione RY | Azione RZ |
|------|-----|----------|----------|----------|------------|-----------|-----------|
| | | daN | daN | daN | daN cm | daN cm | daN cm |
| 509 | 1 | 0.0 | 3720.85 | 3581.25 | -2.428e+04 | 1.18e-06 | -5.39e-05 |

| | | | | | | |
|---|--|-------------------|----------------|----------------------------|-----------|--------------------|
| APPALTATORE: TELESE S.c.a r.l. Consorzio Telese Società Consortile a Responsabilità Limitata | ITINERARIO NAPOLI – BARI RADDOPPIO TRATTA CANCELLO-BENEVENTO II LOTTO FUNZIONALE FRASSO TELESINO – VITULANO 2° e 3 SUBLOTTO TELESE – SAN LORENZO – VITULANO | | | | | |
| PROGETTAZIONE: Mandatario: SYSTRA S.A. Mandante: SWS Engineering S.p.A. SYSTRA-SOTECNI S.p.A. | PROGETTO ESECUTIVO | | | | | |
| IMPIANTI DI TRAZIONE ELETTRICA Relazione di Calcolo Sostegno LSU18a su viadotto per palo di ormeggio punto fisso e relativo tirante a terra (comprensiva di nota di calcolo per OO.CC.) | COMMESSA IF2R | LOTTO 0.2.E.ZZ | CODIFICA CL | DOCUMENTO LC.00.0.0.011 | REV. A | FOGLIO 46 di 75 |

4 VERIFICA STRUTTURALE (RIF. § 6 E SEGG. CEI EN 50119, §4.2 D.M.'18)

Ai fini delle verifiche (come da D.M. 17 Gennaio 2018 e circolare 21 Gennaio 2019 n.7) i tipi elementi differiscono per i seguenti aspetti:

| Verifica | Aste | Travi | Pilastrri |
|---|------|-------|-----------|
| 4.2.3.1 Classificazione | X | X | X |
| 4.2.4.1.2 Trazione, Compressione | X | X | X |
| Taglio, Torsione | | X | X |
| Flessione, taglio e forza assiale | | X | X |
| 4.2.4.1.3.1 Aste compresse | X | X | X |
| 4.2.4.1.3.2 Instabilità flessio-torsionale | | X | X |
| 4.2.4.1.3.3 Membrature inflesse e compresse | | X | X |

L'insieme delle verifiche sopra riportate è condotto sugli elementi purché dotati di sezione idonea come da tabella seguente:

| Azione | SEZIONI GENERICHE | PROFILI SEMPLICI | PROFILI ACCOPPIATI |
|---|---|------------------|---|
| 4.2.3.1 Classificazione automatica | L, doppio T, C, rettangolare cava, circolare cava | Tutti | Da profilo semplice |
| 4.2.3.1 Classificazione di default 2 | Circolare | | |
| 4.2.3.1 Classificazione di default 3 | restanti | | |
| 4.2.4.1.2 Trazione | si | si | si |
| 4.2.4.1.2 Compressione | si | si | si |
| 4.2.4.1.2 Taglio, Torsione | si | si | si |
| 4.2.4.1.2 Flessione, taglio e forza assiale | si | si | si |
| 4.2.4.1.3.1 Aste compresse | si | si | per elementi ravvicinati e a croce o coppie calastrellate |
| 4.2.4.1.3.2 Travi inflesse | doppio T simmetrica | doppio T | no |

Le verifiche sono riportate in tabelle con il significato sotto indicato; le verifiche sono espresse dal rapporto tra l'azione di progetto e la capacità ultima, pertanto la verifica ha esito positivo per rapporti non superiori all'unità.

| Asta | Trave | Pilastro | numero dell'elemento | | | |
|-----------|-------|----------|---|----|---|---|
| Stato | | | codice di verifica per resistenza, stabilità, svergolamento | | | |
| Note | | | sezione e materiali adottati per l'elemento | | | |
| V N | | | (ASTE) verifica come da par. 4.2.4.1.2 per punto (4.2.6) e (4.2.10) | | | |
| V V/T | | | (TRAVI E PILASTRI) verifica come da par. 4.2.4.1.2 per azioni taglio-torsione | | | |
| V N/M | | | (TRAVI E PILASTRI) verifica come da par. 4.2.4.1.2 per azioni composte con riduzione per taglio (4.2.41) ove richiesto | | | |
| N | M3 | M2 | V2 | V3 | T | sollecitazioni di interesse per la verifica |
| V stab | | | (ASTE) verifica come da par. 4.2.4.1.3 per punto (4.2.42) | | | |
| V stab | | | (TRAVI E PILASTRI) verifica come da par. 4.2.4.1.3 per punti (C4.2.32) o (C4.2.36) (membrature inflesse e compresse senza/con presenza di instabilità flessio-torsionale) | | | |
| BetaxL | B22xL | B33xL | lunghezze libere di inflessione (se indicato riferiti al piano di normale 22 o 33 rispettivamente) | | | |
| Snellezza | | | snellezza massima | | | |

| | | | | | | | | | | | | | |
|--|---|----------|---------------|----------|-----------|------|--------|------|----------|----|---------------|---|----------|
| APPALTATORE: TELESE S.c.a r.l. Consorzio Telese Società Consortile a Responsabilità Limitata | ITINERARIO NAPOLI – BARI RADDOPPIO TRATTA CANCELLO-BENEVENTO II LOTTO FUNZIONALE FRASSO TELESINO – VITULANO 2° e 3 SUBLOTTO TELESE – SAN LORENZO – VITULANO | | | | | | | | | | | | |
| PROGETTAZIONE: Mandatario: SYSTRA S.A. Mandante: SWS Engineering S.p.A. SYSTRA-SOTECNI S.p.A. | PROGETTO ESECUTIVO | | | | | | | | | | | | |
| IMPIANTI DI TRAZIONE ELETTRICA Relazione di Calcolo Sostegno LSU18a su viadotto per palo di ormeggio punto fisso e relativo tirante a terra (comprensiva di nota di calcolo per OO.CC.) | <table border="1"> <tr> <td>COMMESSA</td> <td>LOTTO</td> <td>CODIFICA</td> <td>DOCUMENTO</td> <td>REV.</td> <td>FOGLIO</td> </tr> <tr> <td>IF2R</td> <td>0.2.E.ZZ</td> <td>CL</td> <td>LC.00.0.0.011</td> <td>A</td> <td>47 di 75</td> </tr> </table> | COMMESSA | LOTTO | CODIFICA | DOCUMENTO | REV. | FOGLIO | IF2R | 0.2.E.ZZ | CL | LC.00.0.0.011 | A | 47 di 75 |
| COMMESSA | LOTTO | CODIFICA | DOCUMENTO | REV. | FOGLIO | | | | | | | | |
| IF2R | 0.2.E.ZZ | CL | LC.00.0.0.011 | A | 47 di 75 | | | | | | | | |

| | |
|----------|--|
| Classe | classe del profilo |
| Chi mn | coefficiente di riduzione (della capacità) per la modalità di instabilità pertinente |
| Rif. cmb | combinazioni in cui si sono rispettivamente attinti i valori di verifica più elevati |

4.1 PICCHETTO 82. PALO LSU 18A.

4.1.1 Verifica profili UPN180 (S355)

Dalle verifiche condotte si sono ottenuti i seguenti valori dello sfruttamento massimo delle sezioni:

Verifiche Statiche

Sfruttamenti condizione B

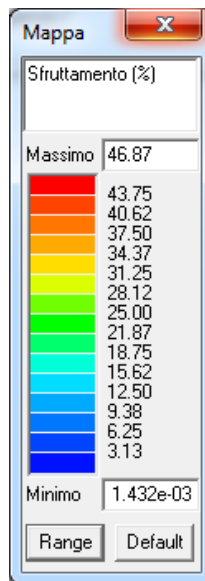
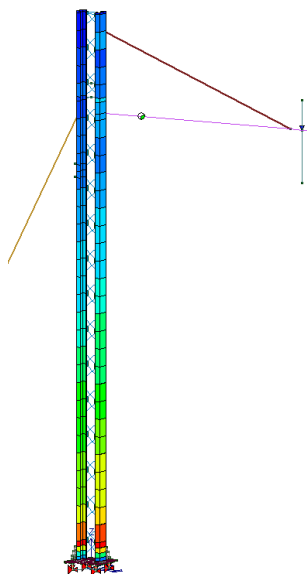

Sfruttamenti condizione D

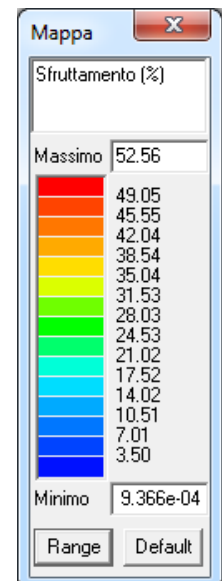
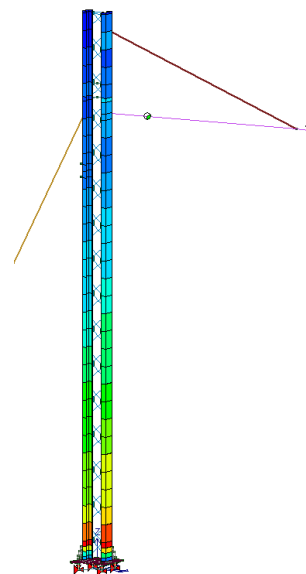

Verifiche Sismiche

Sfruttamenti condizione B

Sfruttamenti condizione D

| | | | | | | | | | | | | | |
|--|---|----------|---------------|----------|-----------|------|--------|------|----------|----|---------------|---|----------|
| APPALTATORE: TELESE S.c.a r.l. Consorzio Telese Società Consortile a Responsabilità Limitata | ITINERARIO NAPOLI – BARI RADDOPPIO TRATTA CANCELLO-BENEVENTO II LOTTO FUNZIONALE FRASSO TELESINO – VITULANO 2° e 3 SUBLOTTO TELESE – SAN LORENZO – VITULANO | | | | | | | | | | | | |
| PROGETTAZIONE: Mandatario: SYSTRA S.A. Mandante: SWS Engineering S.p.A. SYSTRA-SOTECNI S.p.A. | PROGETTO ESECUTIVO | | | | | | | | | | | | |
| IMPIANTI DI TRAZIONE ELETTRICA Relazione di Calcolo Sostegno LSU18a su viadotto per palo di ormeggio punto fisso e relativo tirante a terra (comprensiva di nota di calcolo per OO.CC.) | <table border="1"> <tr> <td>COMMESSA</td> <td>LOTTO</td> <td>CODIFICA</td> <td>DOCUMENTO</td> <td>REV.</td> <td>FOGLIO</td> </tr> <tr> <td>IF2R</td> <td>0.2.E.ZZ</td> <td>CL</td> <td>LC.00.0.0.011</td> <td>A</td> <td>48 di 75</td> </tr> </table> | COMMESSA | LOTTO | CODIFICA | DOCUMENTO | REV. | FOGLIO | IF2R | 0.2.E.ZZ | CL | LC.00.0.0.011 | A | 48 di 75 |
| COMMESSA | LOTTO | CODIFICA | DOCUMENTO | REV. | FOGLIO | | | | | | | | |
| IF2R | 0.2.E.ZZ | CL | LC.00.0.0.011 | A | 48 di 75 | | | | | | | | |

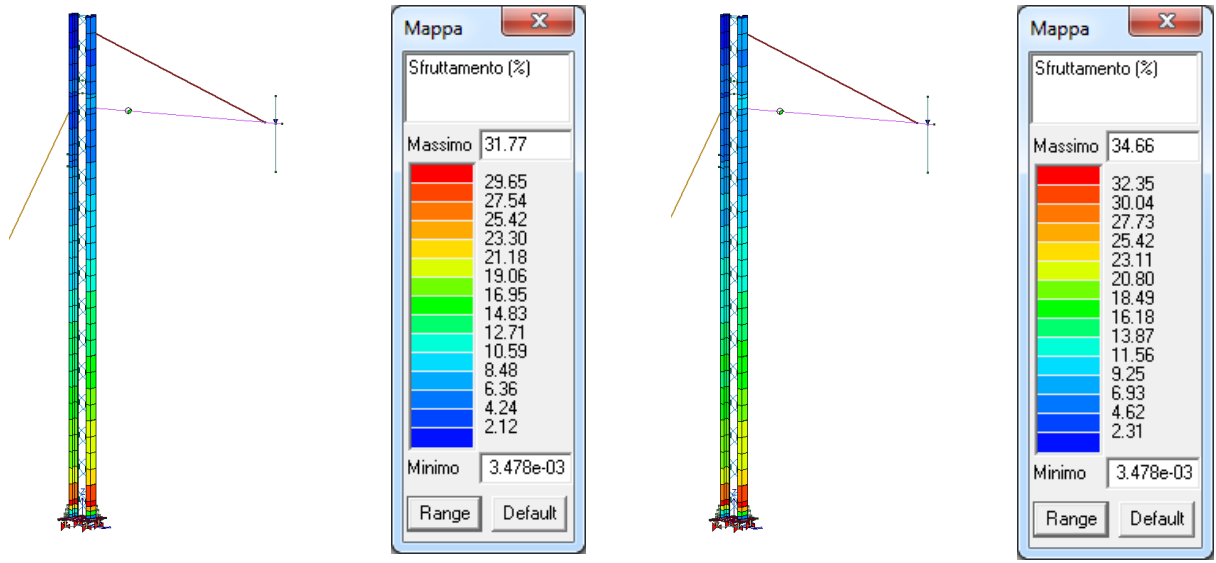

Condizione eccezionale

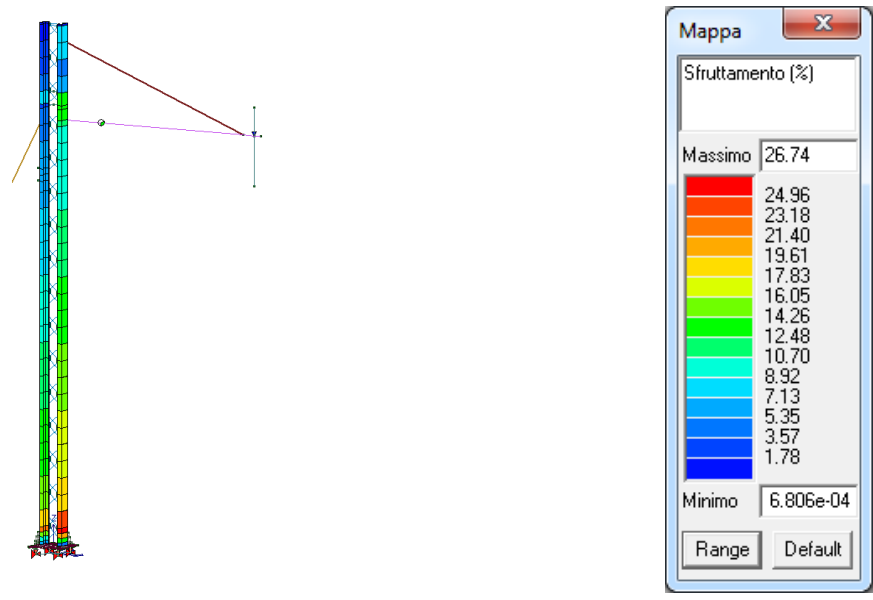

Riportiamo in forma tabellare i valori delle verifiche eseguite per ogni elemento finito rappresentante il sostegno relativamente ai profili UPN180 (acciaio S355) in condizione D con combinazioni statiche:

| Pilas. | Stato | Note | V V/T | V N/M | V stab | Cl. | LamS 22 | LamS 33 | Snell. | Chi mn | V flst | LamS LT | Chi LT | Rif. cmb |
|--------|-------|----------|----------|----------|--------|-----|---------|---------|--------|--------|--------|----------|--------|------------|
| 3 | ok | s=1,m=13 | 2.60e-05 | 1.68e-05 | | 1 | | | | | 0.0 | 8.95e-03 | 1.00 | 7,7,0,17 |
| 7 | ok | s=1,m=13 | 0.04 | 0.47 | | 1 | | | | | 0.02 | 7.55e-02 | 1.00 | 10,10,0,16 |

| | | | | | | | | |
|---------------------------------------|--|--|-------------|-----------------|-----------|----------------------|----------|-----------------|
| APPALTATORE: | TELESE S.c.a r.l. Consorzio Telese Società Consortile a Responsabilità Limitata | ITINERARIO NAPOLI – BARI RADDOPPIO TRATTA CANCELLO-BENEVENTO II LOTTO FUNZIONALE FRASSO TELESINO – VITULANO 2° e 3 SUBLOTTO TELESE – SAN LORENZO – VITULANO | | | | | | |
| PROGETTAZIONE: | | PROGETTO ESECUTIVO | | | | | | |
| Mandatari: | Mandante: | | | | | | | |
| SYSTRA S.A. | SWS Engineering S.p.A. | SYSTRA-SOTECNI S.p.A. | | | | | | |
| IMPIANTI DI TRAZIONE ELETTRICA | Relazione di Calcolo Sostegno LSU18a su viadotto per palo di ormeggio punto fisso e relativo tirante a terra (comprensiva di nota di calcolo per OO.CC.) | | COMMESSA | LOTTO | CODIFICA | DOCUMENTO | REV. | FOGLIO |
| | | | IF2R | 0.2.E.ZZ | CL | LC.00.0.0.011 | A | 49 di 75 |

| Pilas. | Stato | Note | V V/T | V N/M | V stab | Cl. | LamS 22 | LamS 33 | Snell. | Chi mn | V flst | LamS LT | Chi LT | Rif. cmb |
|--------|-------|----------|----------|----------|--------|-----|---------|---------|--------|--------|----------|----------|--------|------------|
| 15 | ok | s=1,m=13 | 0.08 | 0.49 | | 1 | | | | | 0.02 | 2.46e-02 | 1.00 | 10,10,0,16 |
| 16 | ok | s=1,m=13 | 0.04 | 0.49 | 0.50 | 1 | 0.3 | 0.1 | 26.4 | 0.93 | 0.02 | 7.25e-02 | 1.00 | 8,8,8,16 |
| 19 | ok | s=1,m=13 | 0.08 | 0.53 | | 1 | | | | | 0.02 | 2.49e-02 | 1.00 | 8,8,0,16 |
| 33 | ok | s=1,m=13 | 0.03 | 0.15 | | 1 | | | | | 0.02 | 3.61e-02 | 1.00 | 7,7,0,9 |
| 41 | ok | s=1,m=13 | 7.86e-03 | 0.03 | | 1 | | | | | 1.86e-03 | 2.01e-02 | 1.00 | 8,10,0,16 |
| 54 | ok | s=1,m=13 | 7.42e-06 | 9.37e-06 | | 1 | | | | | 0.0 | 8.95e-03 | 1.00 | 17,16,0,16 |
| 71 | ok | s=1,m=13 | 0.03 | 0.14 | | 1 | | | | | 0.02 | 3.94e-02 | 1.00 | 9,8,0,18 |
| 72 | ok | s=1,m=13 | 0.03 | 0.06 | | 1 | | | | | 6.36e-03 | 1.16e-02 | 1.00 | 8,8,0,8 |
| 82 | ok | s=1,m=13 | 0.09 | 0.24 | | 1 | | | | | 5.50e-03 | 1.94e-02 | 1.00 | 8,8,0,16 |
| 101 | ok | s=1,m=13 | 0.09 | 0.23 | | 1 | | | | | 6.47e-03 | 2.00e-02 | 1.00 | 10,10,0,16 |
| 107 | ok | s=1,m=13 | 0.03 | 0.06 | | 1 | | | | | 5.15e-03 | 1.02e-02 | 1.00 | 10,10,0,10 |
| 120 | ok | s=1,m=13 | 5.53e-03 | 0.03 | | 1 | | | | | 1.53e-03 | 2.15e-02 | 1.00 | 8,8,0,16 |
| 174 | ok | s=1,m=13 | 5.43e-03 | 0.29 | | 1 | | | | | 0.02 | 7.42e-02 | 1.00 | 10,8,0,8 |
| 175 | ok | s=1,m=13 | 5.40e-03 | 0.31 | | 1 | | | | | 0.02 | 7.54e-02 | 1.00 | 8,8,0,8 |
| 176 | ok | s=1,m=13 | 5.45e-03 | 0.28 | | 1 | | | | | 0.01 | 7.02e-02 | 1.00 | 10,8,0,7 |
| 177 | ok | s=1,m=13 | 5.42e-03 | 0.31 | | 1 | | | | | 0.01 | 7.20e-02 | 1.00 | 8,8,0,7 |
| 178 | ok | s=1,m=13 | 5.50e-03 | 0.31 | | 1 | | | | | 0.02 | 7.43e-02 | 1.00 | 10,8,0,8 |
| 179 | ok | s=1,m=13 | 5.49e-03 | 0.34 | | 1 | | | | | 0.02 | 7.55e-02 | 1.00 | 8,8,0,8 |
| 180 | ok | s=1,m=13 | 5.54e-03 | 0.31 | | 1 | | | | | 0.01 | 7.05e-02 | 1.00 | 10,8,0,7 |
| 181 | ok | s=1,m=13 | 5.50e-03 | 0.34 | | 1 | | | | | 0.01 | 7.23e-02 | 1.00 | 8,8,0,7 |
| 182 | ok | s=1,m=13 | 5.60e-03 | 0.34 | | 1 | | | | | 0.02 | 7.44e-02 | 1.00 | 10,8,0,8 |
| 183 | ok | s=1,m=13 | 5.61e-03 | 0.37 | | 1 | | | | | 0.02 | 7.55e-02 | 1.00 | 8,8,0,8 |
| 184 | ok | s=1,m=13 | 5.66e-03 | 0.34 | | 1 | | | | | 0.01 | 7.09e-02 | 1.00 | 10,10,0,7 |
| 185 | ok | s=1,m=13 | 5.58e-03 | 0.37 | | 1 | | | | | 0.01 | 7.24e-02 | 1.00 | 8,8,0,7 |
| 186 | ok | s=1,m=13 | 5.53e-03 | 0.37 | | 1 | | | | | 0.02 | 7.44e-02 | 1.00 | 10,10,0,8 |
| 187 | ok | s=1,m=13 | 5.56e-03 | 0.40 | | 1 | | | | | 0.02 | 7.55e-02 | 1.00 | 8,8,0,8 |
| 188 | ok | s=1,m=13 | 5.30e-03 | 0.36 | | 1 | | | | | 0.01 | 7.12e-02 | 1.00 | 10,10,0,7 |
| 189 | ok | s=1,m=13 | 5.11e-03 | 0.39 | | 1 | | | | | 0.01 | 7.19e-02 | 1.00 | 8,8,0,7 |
| 190 | ok | s=1,m=13 | 5.03e-03 | 0.39 | | 1 | | | | | 0.02 | 7.45e-02 | 1.00 | 10,10,0,8 |
| 191 | ok | s=1,m=13 | 5.10e-03 | 0.42 | | 1 | | | | | 0.02 | 7.51e-02 | 1.00 | 8,8,0,8 |
| 192 | ok | s=1,m=13 | 0.02 | 0.40 | | 1 | | | | | 0.02 | 7.10e-02 | 1.00 | 10,10,0,16 |
| 193 | ok | s=1,m=13 | 0.02 | 0.42 | 0.44 | 1 | 0.3 | 0.1 | 26.4 | 0.93 | 0.01 | 7.24e-02 | 1.00 | 8,8,8,16 |
| 214 | ok | s=1,m=13 | 5.36e-03 | 0.26 | | 1 | | | | | 0.02 | 7.41e-02 | 1.00 | 10,8,0,10 |
| 215 | ok | s=1,m=13 | 5.32e-03 | 0.29 | | 1 | | | | | 0.02 | 7.52e-02 | 1.00 | 8,8,0,10 |
| 216 | ok | s=1,m=13 | 5.37e-03 | 0.26 | | 1 | | | | | 0.01 | 6.98e-02 | 1.00 | 10,8,0,7 |
| 217 | ok | s=1,m=13 | 5.35e-03 | 0.29 | | 1 | | | | | 9.92e-03 | 7.16e-02 | 1.00 | 8,8,0,9 |
| 238 | ok | s=1,m=13 | 5.28e-03 | 0.23 | | 1 | | | | | 0.02 | 7.40e-02 | 1.00 | 10,8,0,10 |
| 239 | ok | s=1,m=13 | 5.25e-03 | 0.26 | | 1 | | | | | 0.02 | 7.51e-02 | 1.00 | 8,8,0,10 |
| 240 | ok | s=1,m=13 | 5.30e-03 | 0.23 | | 1 | | | | | 0.01 | 6.94e-02 | 1.00 | 10,8,0,17 |
| 241 | ok | s=1,m=13 | 5.27e-03 | 0.26 | | 1 | | | | | 0.01 | 7.11e-02 | 1.00 | 8,8,0,17 |
| 262 | ok | s=1,m=13 | 5.10e-03 | 0.21 | | 1 | | | | | 0.02 | 7.38e-02 | 1.00 | 10,8,0,10 |
| 263 | ok | s=1,m=13 | 5.20e-03 | 0.23 | | 1 | | | | | 0.02 | 7.50e-02 | 1.00 | 8,8,0,10 |
| 264 | ok | s=1,m=13 | 5.19e-03 | 0.20 | | 1 | | | | | 9.98e-03 | 6.90e-02 | 1.00 | 10,8,0,17 |
| 265 | ok | s=1,m=13 | 5.21e-03 | 0.23 | | 1 | | | | | 9.74e-03 | 7.06e-02 | 1.00 | 8,8,0,17 |
| 286 | ok | s=1,m=13 | 5.10e-03 | 0.18 | | 1 | | | | | 0.02 | 7.35e-02 | 1.00 | 10,8,0,10 |
| 287 | ok | s=1,m=13 | 5.12e-03 | 0.21 | | 1 | | | | | 0.02 | 7.48e-02 | 1.00 | 8,8,0,10 |
| 288 | ok | s=1,m=13 | 4.95e-03 | 0.18 | | 1 | | | | | 9.51e-03 | 6.85e-02 | 1.00 | 10,8,0,17 |
| 289 | ok | s=1,m=13 | 5.17e-03 | 0.21 | | 1 | | | | | 9.08e-03 | 7.00e-02 | 1.00 | 8,8,0,17 |
| 310 | ok | s=1,m=13 | 0.01 | 0.15 | | 1 | | | | | 0.01 | 4.64e-02 | 1.00 | 8,8,0,10 |
| 311 | ok | s=1,m=13 | 5.10e-03 | 0.18 | | 1 | | | | | 0.01 | 7.47e-02 | 1.00 | 8,8,0,10 |
| 312 | ok | s=1,m=13 | 7.29e-03 | 0.15 | | 1 | | | | | 8.67e-03 | 6.82e-02 | 1.00 | 10,8,0,17 |
| 313 | ok | s=1,m=13 | 5.14e-03 | 0.18 | | 1 | | | | | 8.37e-03 | 6.93e-02 | 1.00 | 8,8,0,9 |
| 334 | ok | s=1,m=13 | 0.01 | 0.14 | | 1 | | | | | 0.01 | 7.28e-02 | 1.00 | 8,8,0,10 |
| 335 | ok | s=1,m=13 | 0.03 | 0.15 | | 1 | | | | | 0.02 | 7.38e-02 | 1.00 | 7,8,0,10 |
| 336 | ok | s=1,m=13 | 6.05e-03 | 0.01 | | 1 | | | | | 3.63e-03 | 2.78e-02 | 1.00 | 7,7,0,8 |
| 337 | ok | s=1,m=13 | 6.38e-03 | 0.15 | | 1 | | | | | 7.90e-03 | 6.92e-02 | 1.00 | 8,8,0,9 |
| 358 | ok | s=1,m=13 | 0.02 | 0.11 | | 1 | | | | | 0.01 | 7.25e-02 | 1.00 | 8,8,0,8 |
| 359 | ok | s=1,m=13 | 0.03 | 0.20 | | 1 | | | | | 0.02 | 2.70e-02 | 1.00 | 7,7,0,10 |

| | | | | | | | | | | | | | |
|--|---|----------|---------------|----------|-----------|------|--------|------|----------|----|---------------|---|----------|
| APPALTATORE: TELESE S.c.a r.l. Consorzio Telese Società Consortile a Responsabilità Limitata | ITINERARIO NAPOLI – BARI RADDOPPIO TRATTA CANCELLO-BENEVENTO II LOTTO FUNZIONALE FRASSO TELESINO – VITULANO 2° e 3 SUBLOTTO TELESE – SAN LORENZO – VITULANO | | | | | | | | | | | | |
| PROGETTAZIONE: Mandataria: SYSTRA S.A. Mandante: SWS Engineering S.p.A. SYSTRA-SOTECNI S.p.A. | PROGETTO ESECUTIVO | | | | | | | | | | | | |
| IMPIANTI DI TRAZIONE ELETTRICA Relazione di Calcolo Sostegno LSU18a su viadotto per palo di ormeggio punto fisso e relativo tirante a terra (comprensiva di nota di calcolo per OO.CC.) | <table border="1"> <tr> <td>COMMESSA</td> <td>LOTTO</td> <td>CODIFICA</td> <td>DOCUMENTO</td> <td>REV.</td> <td>FOGLIO</td> </tr> <tr> <td>IF2R</td> <td>0.2.E.ZZ</td> <td>CL</td> <td>LC.00.0.0.011</td> <td>A</td> <td>50 di 75</td> </tr> </table> | COMMESSA | LOTTO | CODIFICA | DOCUMENTO | REV. | FOGLIO | IF2R | 0.2.E.ZZ | CL | LC.00.0.0.011 | A | 50 di 75 |
| COMMESSA | LOTTO | CODIFICA | DOCUMENTO | REV. | FOGLIO | | | | | | | | |
| IF2R | 0.2.E.ZZ | CL | LC.00.0.0.011 | A | 50 di 75 | | | | | | | | |

| Pilas. | Stato | Note | V V/T | V N/M | V stab | Cl. | LamS 22 | LamS 33 | Snell. | Chi mn | V flst | LamS LT | Chi LT | Rif. cmb |
|--------|-------|----------|----------|-------|--------|-----|---------|---------|--------|--------|----------|----------|--------|----------|
| 360 | ok | s=1,m=13 | 0.01 | 0.11 | | 1 | | | | | 5.47e-03 | 5.77e-02 | 1.00 | 8,8,0,9 |
| 361 | ok | s=1,m=13 | 0.05 | 0.16 | | 1 | | | | | 5.87e-03 | 7.02e-02 | 1.00 | 7,7,0,9 |
| 382 | ok | s=1,m=13 | 0.01 | 0.10 | | 1 | | | | | 9.71e-03 | 7.88e-02 | 1.00 | 7,8,0,16 |
| 383 | ok | s=1,m=13 | 0.01 | 0.14 | | 1 | | | | | 0.01 | 7.91e-02 | 1.00 | 8,8,0,16 |
| 384 | ok | s=1,m=13 | 0.02 | 0.08 | | 1 | | | | | 3.53e-03 | 1.59e-02 | 1.00 | 8,7,0,8 |
| 385 | ok | s=1,m=13 | 0.05 | 0.23 | | 1 | | | | | 3.35e-03 | 1.72e-02 | 1.00 | 7,7,0,9 |
| 406 | ok | s=1,m=13 | 0.02 | 0.04 | | 1 | | | | | 7.82e-03 | 7.67e-02 | 1.00 | 7,8,0,16 |
| 407 | ok | s=1,m=13 | 0.10 | 0.17 | | 1 | | | | | 8.86e-03 | 7.23e-02 | 1.00 | 7,7,0,8 |
| 408 | ok | s=1,m=13 | 0.02 | 0.07 | | 1 | | | | | 0.01 | 7.74e-02 | 1.00 | 7,8,0,15 |
| 409 | ok | s=1,m=13 | 0.05 | 0.10 | | 1 | | | | | 8.75e-03 | 7.87e-02 | 1.00 | 7,8,0,15 |
| 410 | ok | s=1,m=13 | 0.06 | 0.16 | | 1 | | | | | 6.20e-03 | 7.36e-02 | 1.00 | 7,7,0,8 |
| 413 | ok | s=1,m=13 | 6.02e-03 | 0.02 | | 1 | | | | | 3.97e-03 | 4.82e-02 | 1.00 | 8,7,0,8 |
| 424 | ok | s=1,m=13 | 0.06 | 0.21 | | 1 | | | | | 0.02 | 4.91e-02 | 1.00 | 7,7,0,10 |
| 425 | ok | s=1,m=13 | 0.01 | 0.13 | | 1 | | | | | 0.01 | 2.94e-02 | 1.00 | 8,8,0,10 |
| 426 | ok | s=1,m=13 | 9.77e-03 | 0.13 | | 1 | | | | | 7.83e-03 | 6.71e-02 | 1.00 | 8,8,0,9 |
| Pilas. | | | V V/T | V N/M | V stab | | LamS 22 | LamS 33 | Snell. | Chi mn | V flst | LamS LT | Chi LT | |
| | | | 0.10 | 0.53 | 0.50 | | 0.35 | 0.10 | 26.37 | 0.93 | 0.02 | 0.08 | 1.00 | |

Ogni singolo elemento UPN costituente il palo LSU18a risulta verificato. Il valore massimo raggiunto dello sfruttamento è pari al 52,56 % raggiunto nella verifica di resistenza N/M.

Si esplicherà la verifica più gravosa per gli elementi maggiormente sollecitati.

Verifiche di resistenza M/N [DM'18 §4.2.4.1.2 e segg.].

Classificazione della sezione. Rif.§4.2.3.1 DM'18.

UPN 180.

Tabella delle sezioni

| Sezioni generiche | | Profili semplici | | Profili accoppiati | |
|-------------------|------------------|------------------|-------------|--------------------|--------|
| Dati sezione | Progetto acciaio | Verifica acciaio | Soletta cls | | |
| A | 28.0 | J 2-2 | 114.0 | J 3-3 | 1354.0 |
| A V2 | 0.0 | W 2-2 | 22.4 | W 3-3 | 150.0 |
| A V3 | 0.0 | Wp 2-2 | 42.9 | Wp 3-3 | 179.0 |
| Jt | 9.55 | J 2-3 | 0.0 | Alfa pr | 0.0 |
| | | Altezza | 18.0 | Base | 7.0 |
| %R A | 100 | %R Jf | 100 | %R Jt | 100 |

Unità in cm

Analisi resistenza al fuoco

UNP 180

Copia Incolla

Annulla Esci

Applica 1

Resistenza N-M.

| | | | | | | |
|---|--|-------------------|----------------|----------------------------|-----------|--------------------|
| APPALTATORE: TELESE S.c.a r.l. Consorzio Telese Società Consortile a Responsabilità Limitata | ITINERARIO NAPOLI – BARI RADDOPPIO TRATTA CANCELLO-BENEVENTO II LOTTO FUNZIONALE FRASSO TELESINO – VITULANO 2° e 3 SUBLOTTO TELESE – SAN LORENZO – VITULANO | | | | | |
| PROGETTAZIONE: Mandatario: SYSTRA S.A. Mandante: SWS Engineering S.p.A. SYSTRA-SOTECNI S.p.A. | PROGETTO ESECUTIVO | | | | | |
| IMPIANTI DI TRAZIONE ELETTRICA Relazione di Calcolo Sostegno LSU18a su viadotto per palo di ormeggio punto fisso e relativo tirante a terra (comprensiva di nota di calcolo per OO.CC.) | COMMESSA IF2R | LOTTO 0.2.E.ZZ | CODIFICA CL | DOCUMENTO LC.00.0.0.011 | REV. A | FOGLIO 51 di 75 |

Tipologia sezione: Profilo ad U
Coefficiente Epsilon= 0,81
Profilo in classe di resistenza: 1.

Parti soggette a compressione: Anima.

Classe 1: Rapporto $c / t = 158 / 8 = 19,75 \leq 26,73 = 33 \times \text{Epsilon}$

Classe 2: Rapporto $c / t = 158 / 8 = 19,75 \leq 30,78 = 38 \times \text{Epsilon}$

Classe 3: Rapporto $c / t = 158 / 8 = 19,75 \leq 34,02 = 42 \times \text{Epsilon}$

Parti soggette a compressione: Piattabanda.

Classe 1: Rapporto $c / t = 54 / 11 = 4,91 \leq 7,29 = 9 \times \text{Epsilon}$

Classe 2: Rapporto $c / t = 54 / 11 = 4,91 \leq 8,1 = 10 \times \text{Epsilon}$

Classe 3: Rapporto $c / t = 54 / 11 = 4,91 \leq 11,34 = 14 \times \text{Epsilon}$

Parti soggette a flessione: Anima.

Classe 1: Rapporto $c / t = 158 / 8 = 19,75 \leq 58,32 = 72 \times \text{Epsilon}$

Classe 2: Rapporto $c / t = 158 / 8 = 19,75 \leq 67,23 = 83 \times \text{Epsilon}$

Classe 3: Rapporto $c / t = 158 / 8 = 19,75 \leq 100,44 = 124 \times \text{Epsilon}$

Profilo in classe di resistenza: 1.

Le azioni maggiormente gravose per il tratto più sollecitato in esame sono quelle relative all'elemento 19 in combinazione 8:

Coefficiente parziale di sicurezza sulla resistenza: $gM0 = 1,05$

Resistenza caratteristica dell'acciaio: $f_{yk} = 3550 \text{ daN/cm}^2$

Area sezione lorda: $A = 28 \text{ cm}^2$

Azione assiale di progetto: $NEd = 35360 \text{ daN}$

$NRd = A \times f_{yk} / g M0 = 28 \times 3550 / 1,05 = 94666,67 \text{ daN}$

$NEd/NRd = 35360 / 94666,67 = 37,35 \%$

Modulo di elasticità plastico $W22pl = 42,9 \text{ cm}^3$

$M22pl,Rd = W22pl \times f_{yk} / g M0 = 42,9 \times 3550 / 1,05 = 145042,86 \text{ daNcm}$

$M22Ed / M22pl,Rd = -21000 / 145042,86 = 14,48 \%$

Modulo di elasticità plastico $W33pl = 179 \text{ cm}^3$

$M33pl,Rd = W33pl \times f_{yk} / g M0 = 179 \times 3550 / 1,05 = 605190,48 \text{ daNcm}$

$M33Ed / M33pl,Rd = 4376,94 / 605190,48 = 0,72 \%$

Eseguiamo la verifica di resistenza N-M:

$$\frac{NEd}{A f_y / gM0} + \frac{M22,Ed}{W22pl f_y / gM0} + \frac{M33,Ed}{W33pl f_y / gM0} \leq 1$$

$$\frac{35360 \times 1,05}{(3550 \times 28)} + \frac{-21000 \times 1,05}{(3550 \times 42,9)} + \frac{4376,94 \times 1,05}{(3550 \times 179)} \leq 1$$

$$37,35 + 14,48 + 0,72 = 52,55 \%$$

Complessivamente si ha uno sfruttamento della sezione pari al 52,55 %

| APPALTATORE: TELESE S.c.a r.l. Consorzio Telese Società Consortile a Responsabilità Limitata | ITINERARIO NAPOLI – BARI RADDOPPIO TRATTA CANCELLO-BENEVENTO II LOTTO FUNZIONALE FRASSO TELESINO – VITULANO 2° e 3 SUBLOTTO TELESE – SAN LORENZO – VITULANO | | | | | | | | | | | | |
|---|---|----------|---------------|----------|-----------|------|--------|------|----------|----|---------------|---|----------|
| PROGETTAZIONE: Mandataria: SYSTRA S.A. Mandante: SWS Engineering S.p.A. SYSTRA-SOTECNI S.p.A. | PROGETTO ESECUTIVO | | | | | | | | | | | | |
| IMPIANTI DI TRAZIONE ELETTRICA Relazione di Calcolo Sostegno LSU18a su viadotto per palo di ormeggio punto fisso e relativo tirante a terra (comprensiva di nota di calcolo per OO.CC.) | <table border="1"> <thead> <tr> <th>COMMESSA</th> <th>LOTTO</th> <th>CODIFICA</th> <th>DOCUMENTO</th> <th>REV.</th> <th>FOGLIO</th> </tr> </thead> <tbody> <tr> <td>IF2R</td> <td>0.2.E.ZZ</td> <td>CL</td> <td>LC.00.0.0.011</td> <td>A</td> <td>52 di 75</td> </tr> </tbody> </table> | COMMESSA | LOTTO | CODIFICA | DOCUMENTO | REV. | FOGLIO | IF2R | 0.2.E.ZZ | CL | LC.00.0.0.011 | A | 52 di 75 |
| COMMESSA | LOTTO | CODIFICA | DOCUMENTO | REV. | FOGLIO | | | | | | | | |
| IF2R | 0.2.E.ZZ | CL | LC.00.0.0.011 | A | 52 di 75 | | | | | | | | |

4.1.2 Verifica tralicciatura $\phi 22$ (S355)

Dalle verifiche condotte si sono ottenuti i seguenti valori dello sfruttamento massimo delle sezioni:

Verifiche Statiche

Sfruttamenti condizione B

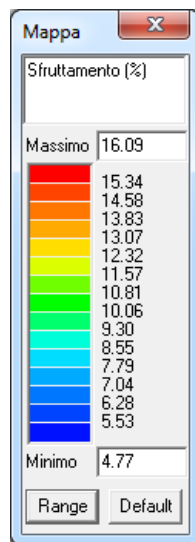
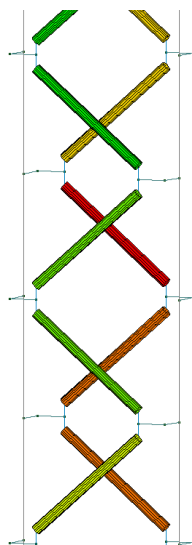

Sfruttamenti condizione D

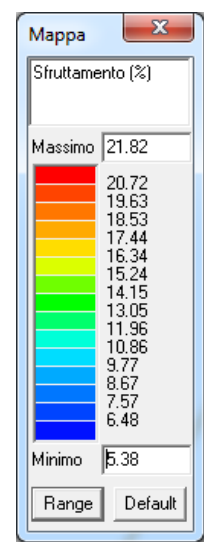
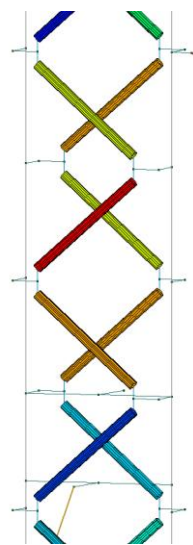

Verifiche Sismiche

Sfruttamenti condizione B

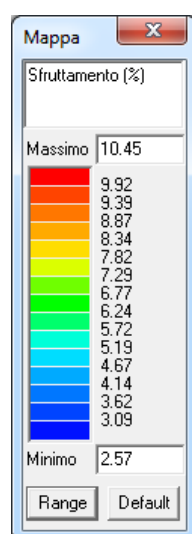
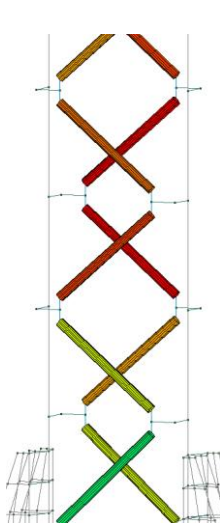

Sfruttamenti condizione D

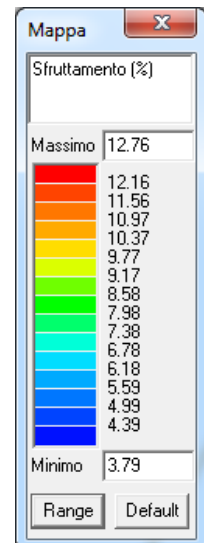
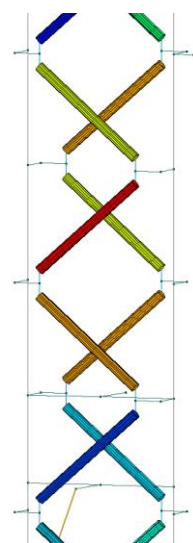

| | | | | | | | | | | | | | |
|--|---|----------|---------------|----------|-----------|------|--------|------|----------|----|---------------|---|----------|
| APPALTATORE: TELESE S.c.a.r.l. Consorzio Telese Società Consortile a Responsabilità Limitata | ITINERARIO NAPOLI – BARI RADDOPPIO TRATTA CANCELLO-BENEVENTO II LOTTO FUNZIONALE FRASSO TELESINO – VITULANO 2° e 3 SUBLOTTO TELESE – SAN LORENZO – VITULANO | | | | | | | | | | | | |
| PROGETTAZIONE: Mandatario: SYSTRA S.A. Mandante: SWS Engineering S.p.A. SYSTRA-SOTECNI S.p.A. | PROGETTO ESECUTIVO | | | | | | | | | | | | |
| IMPIANTI DI TRAZIONE ELETTRICA Relazione di Calcolo Sostegno LSU18a su viadotto per palo di ormeggio punto fisso e relativo tirante a terra (comprensiva di nota di calcolo per OO.CC.) | <table border="1"> <tr> <td>COMMESSA</td> <td>LOTTO</td> <td>CODIFICA</td> <td>DOCUMENTO</td> <td>REV.</td> <td>FOGLIO</td> </tr> <tr> <td>IF2R</td> <td>0.2.E.ZZ</td> <td>CL</td> <td>LC.00.0.0.011</td> <td>A</td> <td>54 di 75</td> </tr> </table> | COMMESSA | LOTTO | CODIFICA | DOCUMENTO | REV. | FOGLIO | IF2R | 0.2.E.ZZ | CL | LC.00.0.0.011 | A | 54 di 75 |
| COMMESSA | LOTTO | CODIFICA | DOCUMENTO | REV. | FOGLIO | | | | | | | | |
| IF2R | 0.2.E.ZZ | CL | LC.00.0.0.011 | A | 54 di 75 | | | | | | | | |

| Trave | Stato | Note | V V/T | V N/M | V stab | Cl. | LamS 22 | LamS 33 | Snell. | Chi mn | V flst | LamS LT | Chi LT | Rif. cmb |
|--------------|-------|----------|--------------|--------------|---------------|-----|----------------|----------------|---------------|---------------|---------------|----------------|---------------|----------|
| 170 | ok | s=2,m=13 | 3.70e-03 | 0.15 | | 2 | | | | | | | | 8,8,0,0 |
| 171 | ok | s=2,m=13 | 3.93e-03 | 0.15 | | 2 | | | | | | | | 8,10,0,0 |
| 196 | ok | s=2,m=13 | 3.03e-03 | 0.12 | | 2 | | | | | | | | 8,8,0,0 |
| 198 | ok | s=2,m=13 | 3.83e-03 | 0.15 | | 2 | | | | | | | | 8,10,0,0 |
| 200 | ok | s=2,m=13 | 3.57e-03 | 0.14 | | 2 | | | | | | | | 8,8,0,0 |
| 203 | ok | s=2,m=13 | 3.06e-03 | 0.12 | | 2 | | | | | | | | 8,10,0,0 |
| 220 | ok | s=2,m=13 | 2.98e-03 | 0.12 | | 2 | | | | | | | | 8,8,0,0 |
| 222 | ok | s=2,m=13 | 3.77e-03 | 0.15 | | 2 | | | | | | | | 8,10,0,0 |
| 224 | ok | s=2,m=13 | 3.53e-03 | 0.14 | | 2 | | | | | | | | 8,8,0,0 |
| 227 | ok | s=2,m=13 | 3.01e-03 | 0.11 | | 2 | | | | | | | | 8,10,0,0 |
| 244 | ok | s=2,m=13 | 2.93e-03 | 0.11 | | 2 | | | | | | | | 8,8,0,0 |
| 246 | ok | s=2,m=13 | 3.72e-03 | 0.14 | | 2 | | | | | | | | 8,10,0,0 |
| 248 | ok | s=2,m=13 | 3.48e-03 | 0.14 | | 2 | | | | | | | | 8,8,0,0 |
| 251 | ok | s=2,m=13 | 2.97e-03 | 0.11 | | 2 | | | | | | | | 8,10,0,0 |
| 268 | ok | s=2,m=13 | 2.88e-03 | 0.11 | | 2 | | | | | | | | 8,8,0,0 |
| 270 | ok | s=2,m=13 | 3.72e-03 | 0.14 | | 2 | | | | | | | | 8,10,0,0 |
| 272 | ok | s=2,m=13 | 3.44e-03 | 0.14 | | 2 | | | | | | | | 8,8,0,0 |
| 275 | ok | s=2,m=13 | 3.02e-03 | 0.11 | | 2 | | | | | | | | 8,10,0,0 |
| 292 | ok | s=2,m=13 | 2.80e-03 | 0.10 | | 2 | | | | | | | | 8,8,0,0 |
| 294 | ok | s=2,m=13 | 3.69e-03 | 0.14 | | 2 | | | | | | | | 8,10,0,0 |
| 296 | ok | s=2,m=13 | 4.45e-03 | 0.12 | | 2 | | | | | | | | 10,8,0,0 |
| 299 | ok | s=2,m=13 | 2.67e-03 | 0.10 | | 2 | | | | | | | | 8,10,0,0 |
| 316 | ok | s=2,m=13 | 6.21e-03 | 0.08 | | 2 | | | | | | | | 8,10,0,0 |
| 318 | ok | s=2,m=13 | 3.26e-03 | 0.13 | | 2 | | | | | | | | 8,8,0,0 |
| 320 | ok | s=2,m=13 | 0.01 | 0.11 | | 2 | | | | | | | | 15,8,0,0 |
| 323 | ok | s=2,m=13 | 3.67e-03 | 0.10 | | 2 | | | | | | | | 16,8,0,0 |
| 340 | ok | s=2,m=13 | 0.01 | 0.11 | | 2 | | | | | | | | 7,8,0,0 |
| 342 | ok | s=2,m=13 | 0.01 | 0.14 | | 2 | | | | | | | | 7,8,0,0 |
| 344 | ok | s=2,m=13 | 3.99e-03 | 0.14 | | 2 | | | | | | | | 7,8,0,0 |
| 347 | ok | s=2,m=13 | 0.01 | 0.13 | | 2 | | | | | | | | 7,8,0,0 |
| 364 | ok | s=2,m=13 | 3.44e-03 | 0.09 | | 2 | | | | | | | | 8,8,0,0 |
| 366 | ok | s=2,m=13 | 3.21e-03 | 0.12 | | 2 | | | | | | | | 8,8,0,0 |
| 368 | ok | s=2,m=13 | 4.76e-03 | 0.19 | | 2 | | | | | | | | 8,8,0,0 |
| 371 | ok | s=2,m=13 | 7.18e-03 | 0.15 | 0.19 | 2 | 0.7 | 0.7 | 57.0 | 0.70 | | | | 16,8,8,0 |
| 388 | ok | s=2,m=13 | 0.02 | 0.22 | | 2 | | | | | | | | 7,8,0,0 |
| 390 | ok | s=2,m=13 | 0.01 | 0.17 | | 2 | | | | | | | | 7,8,0,0 |
| 392 | ok | s=2,m=13 | 0.03 | 0.19 | | 2 | | | | | | | | 7,8,0,0 |
| 395 | ok | s=2,m=13 | 0.02 | 0.16 | | 2 | | | | | | | | 7,8,0,0 |
| 411 | ok | s=2,m=13 | 0.03 | 0.13 | | 2 | | | | | | | | 7,8,0,0 |
| 412 | ok | s=2,m=13 | 2.56e-03 | 0.07 | | 2 | | | | | | | | 7,8,0,0 |
| Trave | | | V V/T | V N/M | V stab | | LamS 22 | LamS 33 | Snell. | Chi mn | V flst | LamS LT | Chi LT | |
| | | | 0.03 | 0.22 | 0.19 | | 0.75 | 0.75 | 57.01 | 0.70 | | | | |

La verifica è stata eseguita per tutti gli elementi. Il valore massimo raggiunto dello sfruttamento è pari al 21,82 % raggiunto nella verifica di resistenza N/M.

Si esplicherà la verifica più gravosa per l'elemento maggiormente sollecitato.

| | | | | | | | | | | | | | |
|--|---|----------|---------------|----------|-----------|------|--------|------|----------|----|---------------|---|----------|
| APPALTATORE: TELESE S.c.a r.l. Consorzio Telese Società Consortile a Responsabilità Limitata | ITINERARIO NAPOLI – BARI RADDOPPIO TRATTA CANCELLO-BENEVENTO II LOTTO FUNZIONALE FRASSO TELESINO – VITULANO 2° e 3 SUBLOTTO TELESE – SAN LORENZO – VITULANO | | | | | | | | | | | | |
| PROGETTAZIONE: Mandatario: SYSTRA S.A. Mandante: SWS Engineering S.p.A. SYSTRA-SOTECNI S.p.A. | PROGETTO ESECUTIVO | | | | | | | | | | | | |
| IMPIANTI DI TRAZIONE ELETTRICA Relazione di Calcolo Sostegno LSU18a su viadotto per palo di ormeggio punto fisso e relativo tirante a terra (comprensiva di nota di calcolo per OO.CC.) | <table border="1"> <tr> <td>COMMESSA</td> <td>LOTTO</td> <td>CODIFICA</td> <td>DOCUMENTO</td> <td>REV.</td> <td>FOGLIO</td> </tr> <tr> <td>IF2R</td> <td>0.2.E.ZZ</td> <td>CL</td> <td>LC.00.0.0.011</td> <td>A</td> <td>55 di 75</td> </tr> </table> | COMMESSA | LOTTO | CODIFICA | DOCUMENTO | REV. | FOGLIO | IF2R | 0.2.E.ZZ | CL | LC.00.0.0.011 | A | 55 di 75 |
| COMMESSA | LOTTO | CODIFICA | DOCUMENTO | REV. | FOGLIO | | | | | | | | |
| IF2R | 0.2.E.ZZ | CL | LC.00.0.0.011 | A | 55 di 75 | | | | | | | | |

Verifiche di Stabilità [DM'18 e circ. esplic. 7/19].
Classificazione della sezione. Rif.§4.2.3.1 DM'18.

Tralicciatura palo LSU18b ϕ 22 (S355).

| Tabella delle sezioni | | | | | |
|-------------------------------------|------------------|------------------|-------------|--------------------|-------|
| Sezioni generiche | | Profili semplici | | Profili accoppiati | |
| Dati sezione | Progetto acciaio | Verifica acciaio | Soletta cls | | |
| A | 3.801 | J 2-2 | 1.15 | J 3-3 | 1.15 |
| A V2 | 3.207 | W 2-2 | 1.045 | W 3-3 | 1.045 |
| A V3 | 3.207 | Wp 2-2 | 1.775 | Wp 3-3 | 1.775 |
| Jt | 2.3 | J 2-3 | 0.0 | Alfa pr | 0.0 |
| | | Altezza | 2.2 | Base | 2.2 |
| %R A | 100 | %R Jf | 100 | %R Jt | 100 |
| Analisi resistenza al fuoco | | | Unità in cm | | |
| tralicciatura 22mm-Circolare: r=1.1 | | | | | |

Stabilità presso-flessione.

Tipologia sezione: Profilo Circolare Pieno
Coefficiente Epsilon= 0,81
Profilo in classe di resistenza: 1.

Parti soggette a compressione e/o flessione:
Classe 1: Rapporto $d / t = 2 \leq 32,81 = 50 \times \text{Epsilon}^2$
Classe 2: Rapporto $d / t = 2 \leq 45,93 = 70 \times \text{Epsilon}^2$
Classe 3: Rapporto $d / t = 2 \leq 59,05 = 90 \times \text{Epsilon}^2$
Profilo in classe di resistenza: 1.

Le azioni maggiormente gravose per il tratto più sollecitato in esame sono quelle relative all'elemento 388 in combinazione 8:

Coefficiente parziale di sicurezza sulla resistenza: $gM0 = 1,05$
Resistenza caratteristica dell'acciaio: $f_{yk} = 3550 \text{ daN/cm}^2$
Area sezione lorda: $A = 3,8 \text{ cm}^2$

Azione assiale di progetto: $NEd = 1131,14 \text{ daN}$
 $NRd = A \times f_{yk} / g M0 = 3,8 \times 3550 / 1,05 = 12847,62 \text{ daN}$
 $NEd/NRd = 1131,14 / 12847,62 = 8,8 \%$

Modulo di elasticità plastico $W_{22pl} = 1,77 \text{ cm}^3$

| | | | | | | |
|--|--|-------------------|----------------|----------------------------|-----------|--------------------|
| APPALTATORE: TELESE S.c.a r.l. Consorzio Telese Società Consortile a Responsabilità Limitata | ITINERARIO NAPOLI – BARI RADDOPPIO TRATTA CANCELLO-BENEVENTO II LOTTO FUNZIONALE FRASSO TELESINO – VITULANO 2° e 3 SUBLOTTO TELESE – SAN LORENZO – VITULANO | | | | | |
| PROGETTAZIONE: Mandatario: SYSTRA S.A. Mandante: SWS Engineering S.p.A. SYSTRA-SOTECNI S.p.A. | PROGETTO ESECUTIVO | | | | | |
| IMPIANTI DI TRAZIONE ELETTRICA Relazione di Calcolo Sostegno LSU18a su viadotto per palo di ormeggio punto fisso e relativo tirante a terra (comprensiva di nota di calcolo per OO.CC.) | COMMESSA IF2R | LOTTO 0.2.E.ZZ | CODIFICA CL | DOCUMENTO LC.00.0.0.011 | REV. A | FOGLIO 56 di 75 |

$M_{22pl,Rd} = W_{22pl} \times f_{yk} / \gamma_{M0} = 1,77 \times 3550 / 1,05 = 5984,29 \text{ daNcm}$

$M_{22Ed} / M_{22pl,Rd} = 0 / 5984,29 = 0 \%$

Modulo di elasticità plastico $W_{33pl} = 1,77 \text{ cm}^3$

$M_{33pl,Rd} = W_{33pl} \times f_{yk} / \gamma_{M0} = 1,77 \times 3550 / 1,05 = 5984,29 \text{ daNcm}$

$M_{33Ed} / M_{33pl,Rd} = 781,09 / 5984,29 = 13,05 \%$

Eseguiamo la verifica di resistenza N-M:

$$N_{Ed} / (A f_y / \gamma_{M0}) + M_{22,Ed} / (W_{22pl} f_y / \gamma_{M0}) + M_{33,Ed} / (W_{33pl} f_y / \gamma_{M0}) \leq 1$$

$$1131,14 \times 1,05 / (3550 \times 3,8) + 0 \times 1,05 / (3550 \times 1,77) + 781,09 \times 1,05 / (3550 \times 1,77) \leq 1$$

$$8,8 + 0 + 13,05 = 21,86 \%$$

Complessivamente si ha uno sfruttamento della sezione pari al 21,86 %

4.1.3 Verifica piastra di base (S355)

La piastra di base ed i fazzoletti di rinforzo laterali sono stati modellati attraverso l'utilizzo di elementi d3 denominati shell. Di seguito le verifiche condotte considerando i valori delle sollecitazioni più gravose.

Verifichiamo la condizione di resistenza elastica del materiale (DM'18- §4.2.4.1.2)

$$\sigma_{x,Ed}^2 + \sigma_{z,Ed}^2 + \sigma_{x,Ed} \sigma_{z,Ed} + 3 \tau_{Ed}^2 \leq (f_{yk} / \gamma_{M0})^2$$

Il valore massimo è inferiore alla tensione caratteristica di snervamento della piastra che per acciai tipo Fe510 S355 è $f_{yk} = 3550 \text{ daN/cm}^2$. Considerando un coefficiente di sicurezza $\gamma_{M0} = 1,05$ otteniamo una resistenza pari a 3380 daN/cm^2 .

Verifiche Statiche

Tensioni condizione B

Tensioni condizione D

| APPALTATORE: TELESE S.c.a r.l. Consorzio Telese Società Consortile a Responsabilità Limitata | ITINERARIO NAPOLI – BARI RADDOPPIO TRATTA CANCELLO-BENEVENTO II LOTTO FUNZIONALE FRASSO TELESINO – VITULANO 2° e 3 SUBLOTTO TELESE – SAN LORENZO – VITULANO | | | | | | | | | | | | |
|---|---|----------|---------------|----------|-----------|------|--------|------|----------|----|---------------|---|----------|
| PROGETTAZIONE: Mandataria: SYSTRA S.A. Mandante: SWS Engineering S.p.A. SYSTRA-SOTECNI S.p.A. | PROGETTO ESECUTIVO | | | | | | | | | | | | |
| IMPIANTI DI TRAZIONE ELETTRICA Relazione di Calcolo Sostegno LSU18a su viadotto per palo di ormeggio punto fisso e relativo tirante a terra (comprensiva di nota di calcolo per OO.CC.) | <table border="1"> <thead> <tr> <th>COMMESSA</th> <th>LOTTO</th> <th>CODIFICA</th> <th>DOCUMENTO</th> <th>REV.</th> <th>FOGLIO</th> </tr> </thead> <tbody> <tr> <td>IF2R</td> <td>0.2.E.ZZ</td> <td>CL</td> <td>LC.00.0.0.011</td> <td>A</td> <td>57 di 75</td> </tr> </tbody> </table> | COMMESSA | LOTTO | CODIFICA | DOCUMENTO | REV. | FOGLIO | IF2R | 0.2.E.ZZ | CL | LC.00.0.0.011 | A | 57 di 75 |
| COMMESSA | LOTTO | CODIFICA | DOCUMENTO | REV. | FOGLIO | | | | | | | | |
| IF2R | 0.2.E.ZZ | CL | LC.00.0.0.011 | A | 57 di 75 | | | | | | | | |

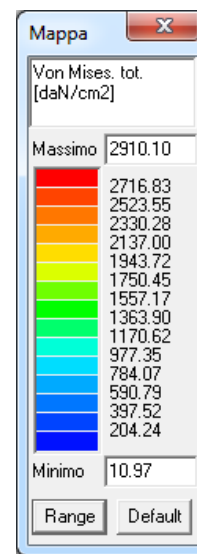
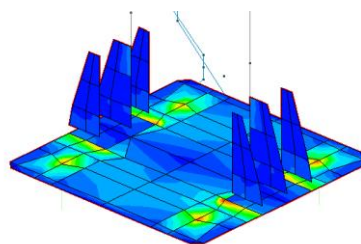
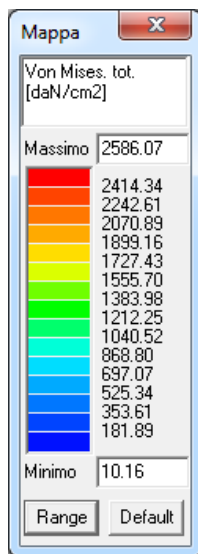
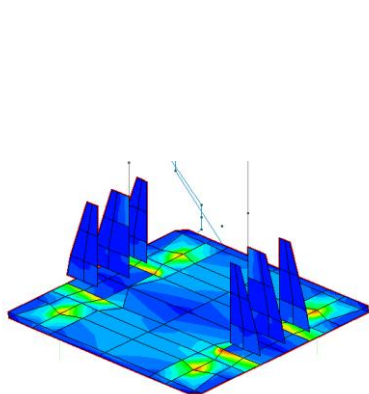

Verifiche Sismiche

Tensioni condizione B

Tensioni condizione D

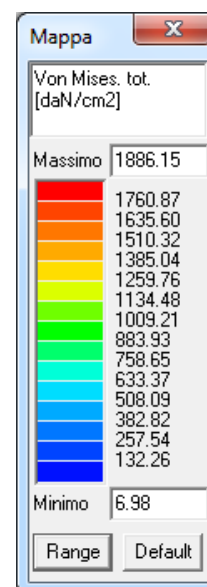
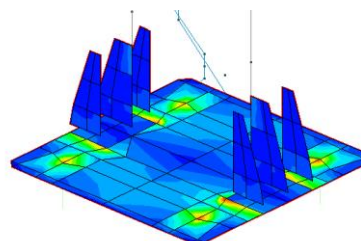
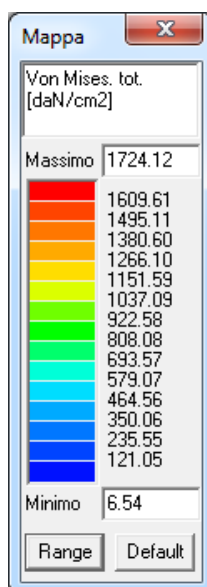
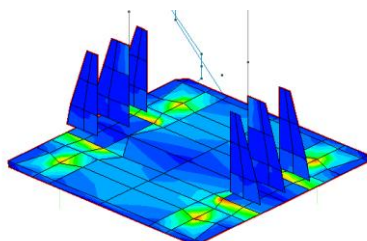

Condizione eccezionale

| APPALTATORE: TELESE S.c.a r.l. Consorzio Telese Società Consortile a Responsabilità Limitata | ITINERARIO NAPOLI – BARI RADDOPPIO TRATTA CANCELLO-BENEVENTO II LOTTO FUNZIONALE FRASSO TELESINO – VITULANO 2° e 3 SUBLOTTO TELESE – SAN LORENZO – VITULANO | | | | | | | | | | | | |
|--|---|----------|---------------|----------|-----------|------|--------|------|----------|----|---------------|---|----------|
| PROGETTAZIONE: Mandataria: SYSTRA S.A. Mandante: SWS Engineering S.p.A. SYSTRA-SOTECNI S.p.A. | PROGETTO ESECUTIVO | | | | | | | | | | | | |
| IMPIANTI DI TRAZIONE ELETTRICA Relazione di Calcolo Sostegno LSU18a su viadotto per palo di ormeggio punto fisso e relativo tirante a terra (comprensiva di nota di calcolo per OO.CC.) | <table border="1"> <thead> <tr> <th>COMMESSA</th> <th>LOTTO</th> <th>CODIFICA</th> <th>DOCUMENTO</th> <th>REV.</th> <th>FOGLIO</th> </tr> </thead> <tbody> <tr> <td>IF2R</td> <td>0.2.E.ZZ</td> <td>CL</td> <td>LC.00.0.0.011</td> <td>A</td> <td>58 di 75</td> </tr> </tbody> </table> | COMMESSA | LOTTO | CODIFICA | DOCUMENTO | REV. | FOGLIO | IF2R | 0.2.E.ZZ | CL | LC.00.0.0.011 | A | 58 di 75 |
| COMMESSA | LOTTO | CODIFICA | DOCUMENTO | REV. | FOGLIO | | | | | | | | |
| IF2R | 0.2.E.ZZ | CL | LC.00.0.0.011 | A | 58 di 75 | | | | | | | | |

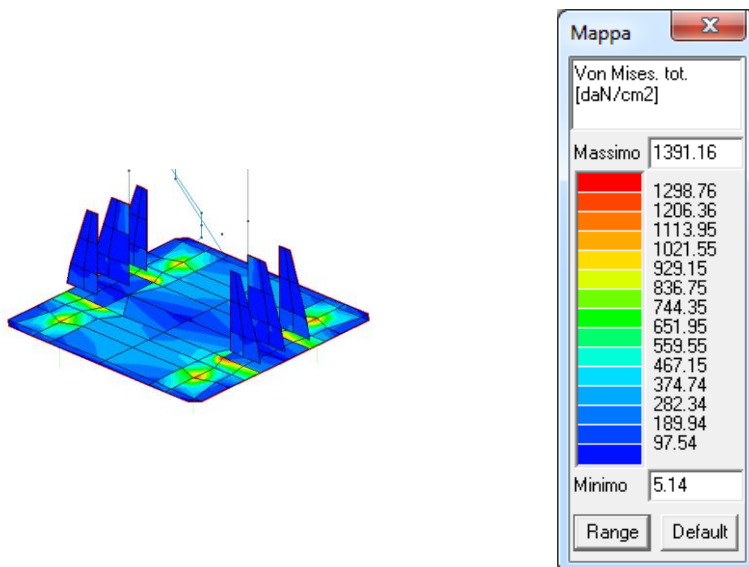

La combinazione 8 in condizione D con combinazioni statiche corrisponde ad uno stato di massima tensione sulle piastre pari a 2910 daN/cm² (< 3380 daN/cm²).

4.1.4 Verifica tirafondi M52 (S355).

Per una verifica dei tirafondi a favore di sicurezza non si è tenuto in considerazione l'effetto irrigidente del dado e non è stata considerata la malta cementizia autolivellante al di sotto della piastra di base del palo.

Dalle verifiche condotte si sono ottenuti i seguenti valori dello sfruttamento massimo delle sezioni:

Verifiche Statiche

Sfruttamenti condizione B

Sfruttamenti condizione D

| APPALTATORE: TELESE S.c.a r.l. Consorzio Telese Società Consortile a Responsabilità Limitata | ITINERARIO NAPOLI – BARI RADDOPPIO TRATTA CANCELLO-BENEVENTO II LOTTO FUNZIONALE FRASSO TELESINO – VITULANO 2° e 3 SUBLOTTO TELESE – SAN LORENZO – VITULANO | | | | | | | | | | | | |
|---|---|----------|---------------|----------|-----------|------|--------|------|----------|----|---------------|---|----------|
| PROGETTAZIONE: Mandataria: SYSTRA S.A. Mandante: SWS Engineering S.p.A. SYSTRA-SOTECNI S.p.A. | PROGETTO ESECUTIVO | | | | | | | | | | | | |
| IMPIANTI DI TRAZIONE ELETTRICA Relazione di Calcolo Sostegno LSU18a su viadotto per palo di ormeggio punto fisso e relativo tirante a terra (comprensiva di nota di calcolo per OO.CC.) | <table border="1"> <thead> <tr> <th>COMMESSA</th> <th>LOTTO</th> <th>CODIFICA</th> <th>DOCUMENTO</th> <th>REV.</th> <th>FOGLIO</th> </tr> </thead> <tbody> <tr> <td>IF2R</td> <td>0.2.E.ZZ</td> <td>CL</td> <td>LC.00.0.0.011</td> <td>A</td> <td>59 di 75</td> </tr> </tbody> </table> | COMMESSA | LOTTO | CODIFICA | DOCUMENTO | REV. | FOGLIO | IF2R | 0.2.E.ZZ | CL | LC.00.0.0.011 | A | 59 di 75 |
| COMMESSA | LOTTO | CODIFICA | DOCUMENTO | REV. | FOGLIO | | | | | | | | |
| IF2R | 0.2.E.ZZ | CL | LC.00.0.0.011 | A | 59 di 75 | | | | | | | | |

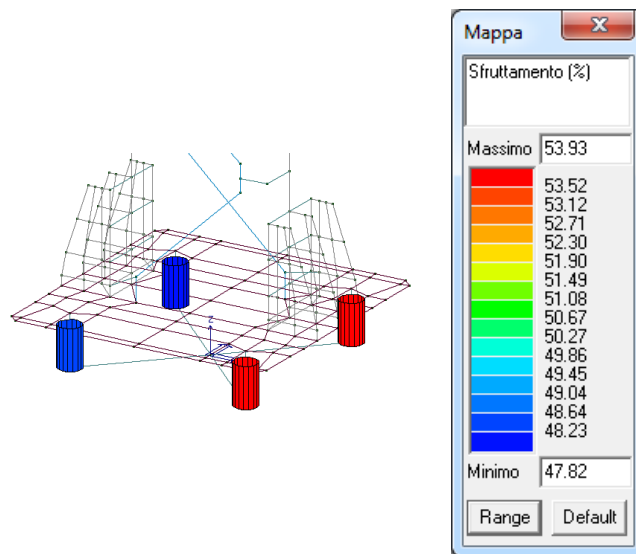
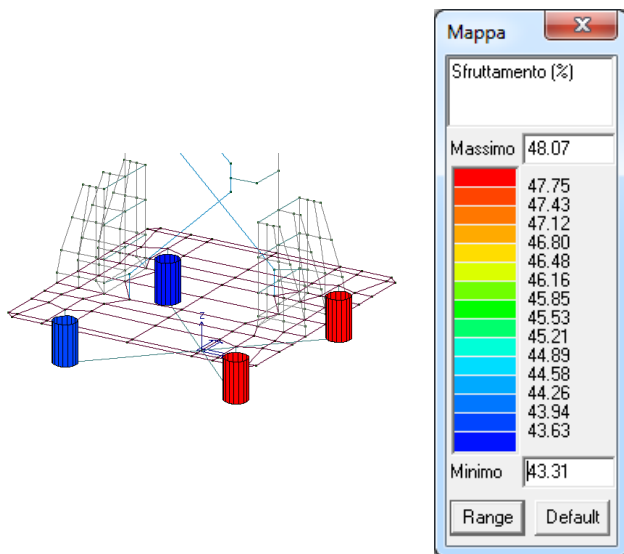

Verifiche Sismiche

Sfruttamenti condizione B

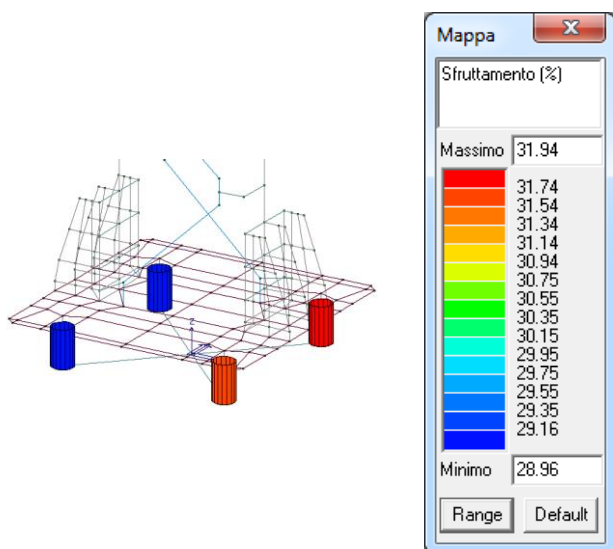

Sfruttamenti condizione D

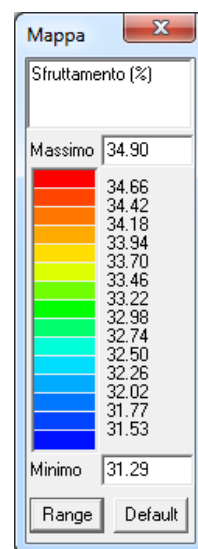

Condizione eccezionale

| | | | | | | |
|--|--|----------|----------|---------------|------|----------|
| APPALTATORE: TELESE S.c.a r.l. Consorzio Telese Società Consortile a Responsabilità Limitata | ITINERARIO NAPOLI – BARI RADDOPPIO TRATTA CANCELLO-BENEVENTO II LOTTO FUNZIONALE FRASSO TELESINO – VITULANO 2° e 3 SUBLOTTO TELESE – SAN LORENZO – VITULANO | | | | | |
| PROGETTAZIONE: Mandatario: SYSTRA S.A. Mandante: SWS Engineering S.p.A. SYSTRA-SOTECNI S.p.A. | PROGETTO ESECUTIVO | | | | | |
| IMPIANTI DI TRAZIONE ELETTRICA Relazione di Calcolo Sostegno LSU18a su viadotto per palo di ormeggio punto fisso e relativo tirante a terra (comprensiva di nota di calcolo per OO.CC.) | COMMESSA | LOTTO | CODIFICA | DOCUMENTO | REV. | FOGLIO |
| | IF2R | 0.2.E.ZZ | CL | LC.00.0.0.011 | A | 60 di 75 |

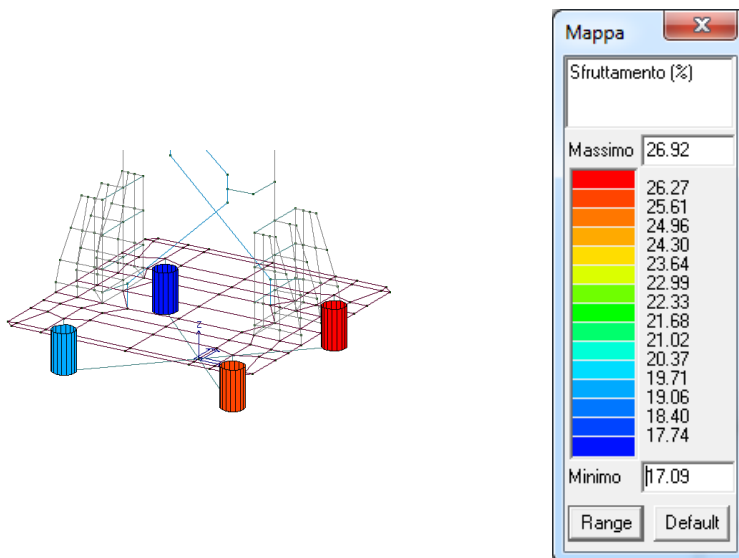

Riportiamo in forma tabellare i valori delle verifiche eseguite per ogni elemento finito rappresentante i profili M52 dei tirafondi alla base (acciaio S355):

| Pilas. | Stato | Note | V V/T | V N/M | V stab | Cl. | LamS 22 | LamS 33 | Snell. | Chi mn | V flst | LamS LT | Chi LT | Rif. cmb |
|--------|-------|----------|-------|-------|--------|-----|---------|---------|--------|--------|--------|---------|--------|-----------|
| 21 | ok | s=4,m=13 | 0.08 | 0.48 | | 2 | | | | | | | | 10,10,0,0 |
| 22 | ok | s=4,m=13 | 0.09 | 0.54 | | 2 | | | | | | | | 8,8,0,0 |
| 42 | ok | s=4,m=13 | 0.09 | 0.54 | | 2 | | | | | | | | 8,8,0,0 |
| 114 | ok | s=4,m=13 | 0.08 | 0.48 | | 2 | | | | | | | | 10,10,0,0 |
| Pilas. | | | V V/T | V N/M | V stab | | LamS 22 | LamS 33 | Snell. | Chi mn | V flst | LamS LT | Chi LT | |
| | | | 0.09 | 0.54 | | | | | | | | | | |

La verifica è stata eseguita per tutti gli elementi. Il valore massimo raggiunto dello sfruttamento è pari al 53,93 % della capacità resistente ottenuta nella verifica di resistenza M-N. Si esplicherà la verifica più gravosa per l'elemento maggiormente sollecitato.

| | | | | | | | | | | | | | |
|--|---|----------|---------------|----------|-----------|------|--------|------|----------|----|---------------|---|----------|
| APPALTATORE: TELESE S.c.a r.l. Consorzio Telese Società Consortile a Responsabilità Limitata | ITINERARIO NAPOLI – BARI RADDOPPIO TRATTA CANCELLO-BENEVENTO II LOTTO FUNZIONALE FRASSO TELESINO – VITULANO 2° e 3 SUBLOTTO TELESE – SAN LORENZO – VITULANO | | | | | | | | | | | | |
| PROGETTAZIONE: Mandatario: SYSTRA S.A. Mandante: SWS Engineering S.p.A. SYSTRA-SOTECNI S.p.A. | PROGETTO ESECUTIVO | | | | | | | | | | | | |
| IMPIANTI DI TRAZIONE ELETTRICA Relazione di Calcolo Sostegno LSU18a su viadotto per palo di ormeggio punto fisso e relativo tirante a terra (comprensiva di nota di calcolo per OO.CC.) | <table border="1"> <tr> <td>COMMESSA</td> <td>LOTTO</td> <td>CODIFICA</td> <td>DOCUMENTO</td> <td>REV.</td> <td>FOGLIO</td> </tr> <tr> <td>IF2R</td> <td>0.2.E.ZZ</td> <td>CL</td> <td>LC.00.0.0.011</td> <td>A</td> <td>61 di 75</td> </tr> </table> | COMMESSA | LOTTO | CODIFICA | DOCUMENTO | REV. | FOGLIO | IF2R | 0.2.E.ZZ | CL | LC.00.0.0.011 | A | 61 di 75 |
| COMMESSA | LOTTO | CODIFICA | DOCUMENTO | REV. | FOGLIO | | | | | | | | |
| IF2R | 0.2.E.ZZ | CL | LC.00.0.0.011 | A | 61 di 75 | | | | | | | | |

Verifiche di resistenza M/N [DM'18 §4.2.4.1.2 e segg.].

Classificazione della sezione. Rif.§4.2.3.1 DM'18.

Tirafondi $\phi 52$ (S355).

| Sezioni generiche | | Profili semplici | | Profili accoppiati | |
|-------------------|------------------|------------------|-------------|--------------------|--------|
| Dati sezione | Progetto acciaio | Verifica acciaio | Soletta cls | | |
| A | 21.237 | J 2-2 | 35.891 | J 3-3 | 35.891 |
| A V2 | 17.919 | W 2-2 | 13.804 | W 3-3 | 13.804 |
| A V3 | 17.919 | Wp 2-2 | 23.435 | Wp 3-3 | 23.435 |
| Jt | 71.782 | J 2-3 | 0.0 | Alfa pr | 0.0 |
| | | Altezza | 5.2 | Base | 5.2 |
| %R A | 100 | %R Jf | 100 | %R Jt | 100 |

Unità in cm

Tirafondi M52-Circolare: r=2.6

Resistenza N-M.

Tipologia sezione: Profilo Circolare Pieno

Coefficiente Epsilon= 0,81

Profilo in classe di resistenza: 1.

Parti soggette a compressione e/o flessione:

Classe 1: Rapporto $d / t = 2 \leq 32,81 = 50 \times \text{Epsilon}^2$

Classe 2: Rapporto $d / t = 2 \leq 45,93 = 70 \times \text{Epsilon}^2$

Classe 3: Rapporto $d / t = 2 \leq 59,05 = 90 \times \text{Epsilon}^2$

Profilo in classe di resistenza: 1.

Le azioni maggiormente gravose per il tratto più sollecitato in esame sono quelle relative all'elemento 22 in combinazione 8:

Coefficiente parziale di sicurezza sulla resistenza: $gM0 = 1,05$

Resistenza caratteristica dell'acciaio: $f_{yk} = 3550 \text{ daN/cm}^2$

Area sezione lorda: $A = 21,24 \text{ cm}^2$

Azione assiale di progetto: $NEd = 16820 \text{ daN}$

$NRd = A \times f_{yk} / g M0 = 21,24 \times 3550 / 1,05 = 71811,43 \text{ daN}$

$NEd/NRd = 16820 / 71811,43 = 23,42 \%$

Modulo di elasticità plastico $W22pl = 23,43 \text{ cm}^3$

$M22pl,Rd = W22pl \times f_{yk} / g M0 = 23,43 \times 3550 / 1,05 = 79215,71 \text{ daNcm}$

| | | | | | | | | | | | | | |
|--|---|----------|---------------|----------|-----------|------|--------|------|----------|----|---------------|---|----------|
| APPALTATORE: TELESE S.c.a r.l. Consorzio Telese Società Consortile a Responsabilità Limitata | ITINERARIO NAPOLI – BARI RADDOPPIO TRATTA CANCELLO-BENEVENTO II LOTTO FUNZIONALE FRASSO TELESINO – VITULANO 2° e 3 SUBLOTTO TELESE – SAN LORENZO – VITULANO | | | | | | | | | | | | |
| PROGETTAZIONE: Mandatario: SYSTRA S.A. Mandante: SWS Engineering S.p.A. SYSTRA-SOTECNI S.p.A. | PROGETTO ESECUTIVO | | | | | | | | | | | | |
| IMPIANTI DI TRAZIONE ELETTRICA Relazione di Calcolo Sostegno LSU18a su viadotto per palo di ormeggio punto fisso e relativo tirante a terra (comprensiva di nota di calcolo per OO.CC.) | <table border="1"> <tr> <td>COMMESSA</td> <td>LOTTO</td> <td>CODIFICA</td> <td>DOCUMENTO</td> <td>REV.</td> <td>FOGLIO</td> </tr> <tr> <td>IF2R</td> <td>0.2.E.ZZ</td> <td>CL</td> <td>LC.00.0.0.011</td> <td>A</td> <td>62 di 75</td> </tr> </table> | COMMESSA | LOTTO | CODIFICA | DOCUMENTO | REV. | FOGLIO | IF2R | 0.2.E.ZZ | CL | LC.00.0.0.011 | A | 62 di 75 |
| COMMESSA | LOTTO | CODIFICA | DOCUMENTO | REV. | FOGLIO | | | | | | | | |
| IF2R | 0.2.E.ZZ | CL | LC.00.0.0.011 | A | 62 di 75 | | | | | | | | |

$M_{22Ed} / M_{22pl}, R_d = 0 / 79215,71 = 0 \%$
 Modulo di elasticità plastico $W_{33pl} = 23,43 \text{ cm}^3$
 $M_{33pl}, R_d = W_{33pl} \times f_{yk} / g M_0 = 23,43 \times 3550 / 1,05 = 79215,71 \text{ daNcm}$
 $M_{33Ed} / M_{33pl}, R_d = 24174,9 / 79215,71 = 30,52 \%$

Eseguiamo la verifica di resistenza N-M:

$$N_{Ed} / (A f_y / g M_0) + M_{22,Ed} / (W_{22pl} f_y / g M_0) + M_{33,Ed} / (W_{33pl} f_y / g M_0) \leq 1$$

$$16820 \times 1,05 / (3550 \times 21,24) + 0 \times 1,05 / (3550 \times 23,43) + 24174,9 \times 1,05 / (3550 \times 23,43) \leq 1$$

$$23,42 + 0 + 30,52 = 53,94 \%$$

Complessivamente si ha uno sfruttamento della sezione pari al 53,94 %

4.1.5 Verifica della tensione di compressione sulla base dell'impalcato

Il palo viene ancorato al viadotto tramite un sistema di piastre e contropiastre collegate tra loro da tirafondi M52 come in figura:

| POS. | DESCRIZIONE | MATERIALE | N° PEZZI | Lg. mm | PESO kg |
|-----------|-------------------|---------------------------------------|----------|--------|---------|
| | TONDO M52 | UNI EN 10080 ACCIAIO S355 J2 EN 10025 | 4 | 900 | 63,52 |
| | PIASTRA SUPERIORE | UNI 7209 ACCIAIO S355 J2 EN 10163-1 | 1 | 20 | 54,66 |
| | PIASTRA INFERIORE | UNI 7209 ACCIAIO S355 J2 EN 10163-1 | 1 | 20 | 54,66 |
| | DADO M52 | ISO 4033 ACCIAIO CL. 8.8 ISO 898-2 | 24 | - | 36,51 |
| | RONDELLA M52 | ISO 7089 ACCIAIO CL. 8.8 ISO 898-3 | 16 | - | 6,48 |
| 6 | TUBETTO | MATERIALE ISOLANTE (1) | 4 | - | - |
| 7 | ROSETTA | MATERIALE ISOLANTE (1) | 8 | - | - |
| TOTALE kg | | | | | 215,83 |

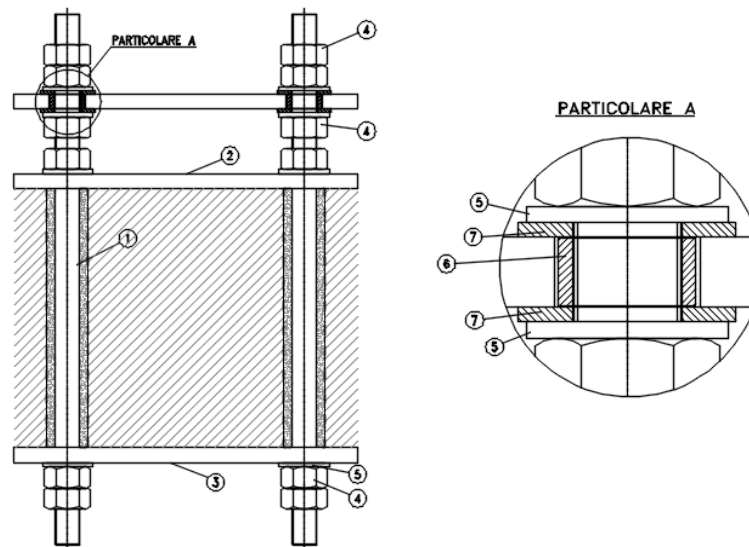

| | | | | | | |
|--|--|----------|----------|---------------|------|----------|
| APPALTATORE: TELESE S.c.a r.l. Consorzio Telese Società Consortile a Responsabilità Limitata | ITINERARIO NAPOLI – BARI RADDOPPIO TRATTA CANCELLO-BENEVENTO II LOTTO FUNZIONALE FRASSO TELESINO – VITULANO 2° e 3 SUBLOTTO TELESE – SAN LORENZO – VITULANO | | | | | |
| PROGETTAZIONE: Mandataria: SYSTRA S.A. Mandante: SWS Engineering S.p.A. SYSTRA-SOTECNI S.p.A. | PROGETTO ESECUTIVO | | | | | |
| IMPIANTI DI TRAZIONE ELETTRICA Relazione di Calcolo Sostegno LSU18a su viadotto per palo di ormeggio punto fisso e relativo tirante a terra (comprensiva di nota di calcolo per OO.CC.) | COMMESSA | LOTTO | CODIFICA | DOCUMENTO | REV. | FOGLIO |
| | IF2R | 0.2.E.ZZ | CL | LC.00.0.0.011 | A | 63 di 75 |

Verifichiamo le pressioni che vengono trasferite dalla piastra di ancoraggio (elementi n°2/3 in figura) all'impalcato e le confrontiamo con la resistenza di progetto a compressione f_{cd} dell'impalcato stesso nell'ipotesi che esso sia costituito da un calcestruzzo C25/30 ($f_{cd} = 141,1 \text{ daN/cm}^2$).

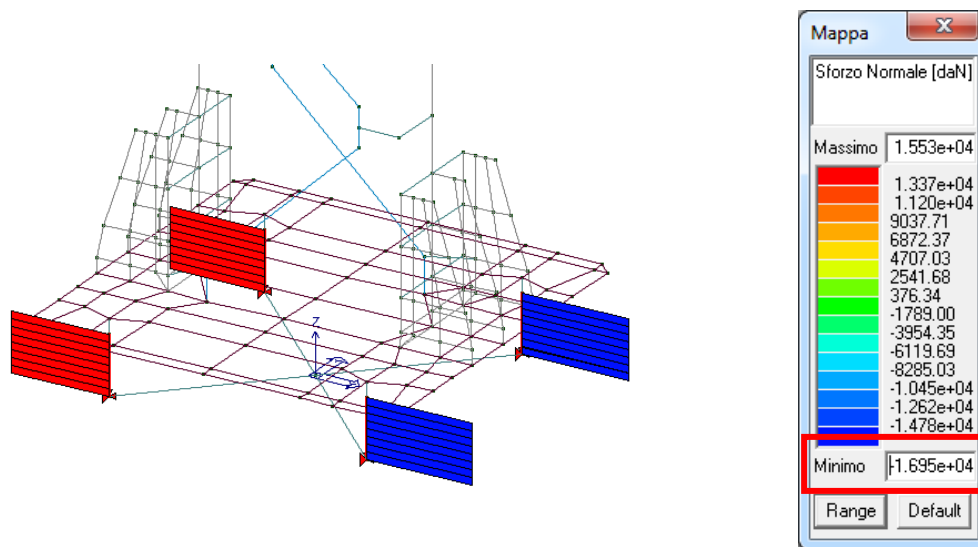

La tensione massima di compressione sui tirafondi agli SLU è pari a $T_{max} = 16950 \text{ daN}$.

Considerando quindi che sulla piastra superiore agiscono due forze concentrate di 16950 daN in corrispondenza dei tirafondi imbullonati, la distribuzione triangolare delle pressioni al di sotto della piastra evidenzia un valore massimo di circa 43 daN/cm^2 con parzializzazione della superficie.

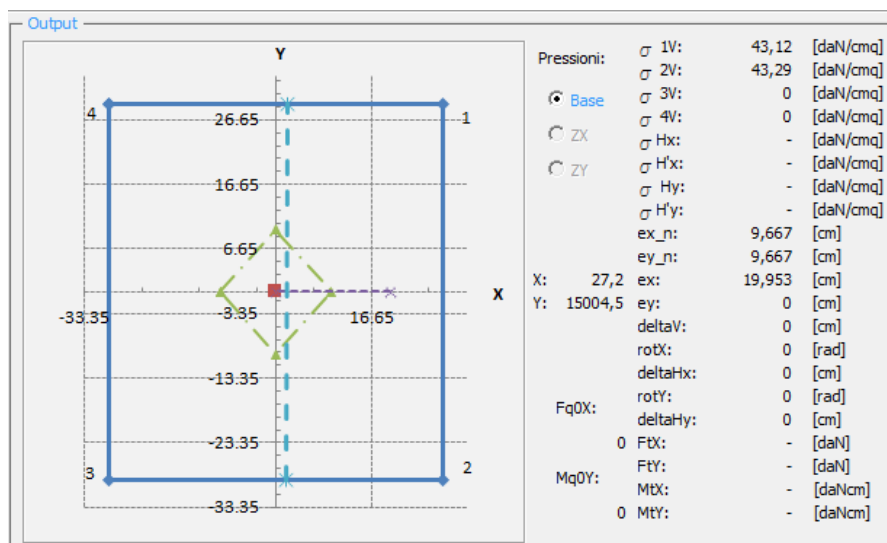

Tale valore risulta essere inferiore alla resistenza di progetto a compressione del calcestruzzo considerato nelle verifiche:

| | | | | | | | | | | | | | |
|--|---|----------|---------------|----------|-----------|------|--------|------|----------|----|---------------|---|----------|
| APPALTATORE: TELESE S.c.a r.l. Consorzio Telese Società Consortile a Responsabilità Limitata | ITINERARIO NAPOLI – BARI RADDOPPIO TRATTA CANCELLO-BENEVENTO II LOTTO FUNZIONALE FRASSO TELESINO – VITULANO 2° e 3 SUBLOTTO TELESE – SAN LORENZO – VITULANO | | | | | | | | | | | | |
| PROGETTAZIONE: Mandatario: SYSTRA S.A. Mandante: SWS Engineering S.p.A. SYSTRA-SOTECNI S.p.A. | PROGETTO ESECUTIVO | | | | | | | | | | | | |
| IMPIANTI DI TRAZIONE ELETTRICA Relazione di Calcolo Sostegno LSU18a su viadotto per palo di ormeggio punto fisso e relativo tirante a terra (comprensiva di nota di calcolo per OO.CC.) | <table border="1"> <tr> <td>COMMESSA</td> <td>LOTTO</td> <td>CODIFICA</td> <td>DOCUMENTO</td> <td>REV.</td> <td>FOGLIO</td> </tr> <tr> <td>IF2R</td> <td>0.2.E.ZZ</td> <td>CL</td> <td>LC.00.0.0.011</td> <td>A</td> <td>64 di 75</td> </tr> </table> | COMMESSA | LOTTO | CODIFICA | DOCUMENTO | REV. | FOGLIO | IF2R | 0.2.E.ZZ | CL | LC.00.0.0.011 | A | 64 di 75 |
| COMMESSA | LOTTO | CODIFICA | DOCUMENTO | REV. | FOGLIO | | | | | | | | |
| IF2R | 0.2.E.ZZ | CL | LC.00.0.0.011 | A | 64 di 75 | | | | | | | | |

$$43 \text{ daN/cm}^2 < 141 \text{ daN/cm}^2$$

4.2 PICCHETTO 82 - TIRANTE A TERRA.

4.2.1 Verifica tirante Ø20

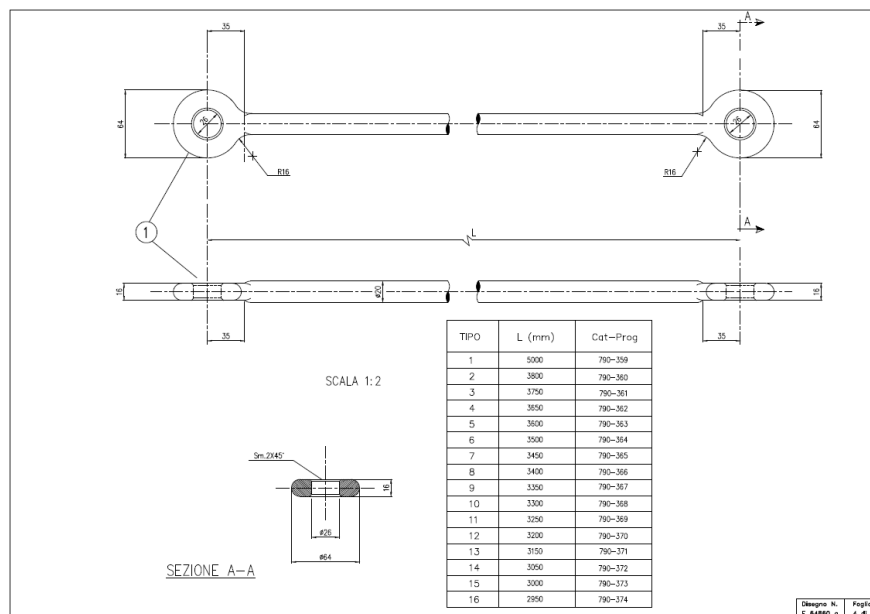

Dalle verifiche condotte si sono ottenuti i seguenti valori dello sfruttamento massimo:

| | | | | | | | | | | | | | |
|--|---|----------|---------------|----------|-----------|------|--------|------|----------|----|---------------|---|----------|
| APPALTATORE: TELESE S.c.a r.l. Consorzio Telese Società Consortile a Responsabilità Limitata | ITINERARIO NAPOLI – BARI RADDOPPIO TRATTA CANCELLO-BENEVENTO II LOTTO FUNZIONALE FRASSO TELESINO – VITULANO 2° e 3 SUBLOTTO TELESE – SAN LORENZO – VITULANO | | | | | | | | | | | | |
| PROGETTAZIONE: Mandataria: SYSTRA S.A. Mandante: SWS Engineering S.p.A. SYSTRA-SOTECNI S.p.A. | PROGETTO ESECUTIVO | | | | | | | | | | | | |
| IMPIANTI DI TRAZIONE ELETTRICA Relazione di Calcolo Sostegno LSU18a su viadotto per palo di ormeggio punto fisso e relativo tirante a terra (comprensiva di nota di calcolo per OO.CC.) | <table border="1"> <tr> <td>COMMESSA</td> <td>LOTTO</td> <td>CODIFICA</td> <td>DOCUMENTO</td> <td>REV.</td> <td>FOGLIO</td> </tr> <tr> <td>IF2R</td> <td>0.2.E.ZZ</td> <td>CL</td> <td>LC.00.0.0.011</td> <td>A</td> <td>66 di 75</td> </tr> </table> | COMMESSA | LOTTO | CODIFICA | DOCUMENTO | REV. | FOGLIO | IF2R | 0.2.E.ZZ | CL | LC.00.0.0.011 | A | 66 di 75 |
| COMMESSA | LOTTO | CODIFICA | DOCUMENTO | REV. | FOGLIO | | | | | | | | |
| IF2R | 0.2.E.ZZ | CL | LC.00.0.0.011 | A | 66 di 75 | | | | | | | | |

| Asta | Stato | Note | V N | N | V stab | N | Cl. | Beta x L | Snell. | LambDaS | Chi mn | v.Omeg | Rif. cmb |
|-------------|-------|-----------|------------|----------|---------------|----------|-----|-----------------|---------------|----------------|---------------|---------------|----------|
| 2 | ok | s=17,m=12 | 0.63 | 5213.7 | | daN | 1 | 778.6 | 1557.2 | 17.94 | 3.03e-03 | 0.0 | 1,0 |
| Asta | | | V N | N | V stab | N | | Beta x L | Snell. | LambDaS | Chi mn | v.Omeg | |
| | | | | 5213.69 | | | | | | 17.94 | 3.03e-03 | 0.0 | |
| | | | 0.63 | 5213.69 | | | | 778.58 | 1557.16 | 17.94 | | 0.0 | |

Il valore massimo raggiunto dello sfruttamento è pari al 63,38 % della capacità resistente ottenuta nella verifica di resistenza a trazione.



Tabella delle sezioni

| Sezioni generiche | | Profili semplici | | Profili accoppiati | |
|-------------------|------------------|------------------|-------------|--------------------|-------|
| Dati sezione | Progetto acciaio | Verifica acciaio | Soletta cls | | |
| A | 3.142 | J 2-2 | 0.785 | J 3-3 | 0.785 |
| A V2 | 2.651 | W 2-2 | 0.785 | W 3-3 | 0.785 |
| A V3 | 2.651 | Wp 2-2 | 1.333 | Wp 3-3 | 1.333 |
| Jt | 1.571 | J 2-3 | 0.0 | Alfa pr | 0.0 |
| | | Altezza | 2.0 | Base | 2.0 |
| %R A | 100 | %R Jf | 100 | %R Jt | 100 |

Analisi resistenza al fuoco

Unità in cm

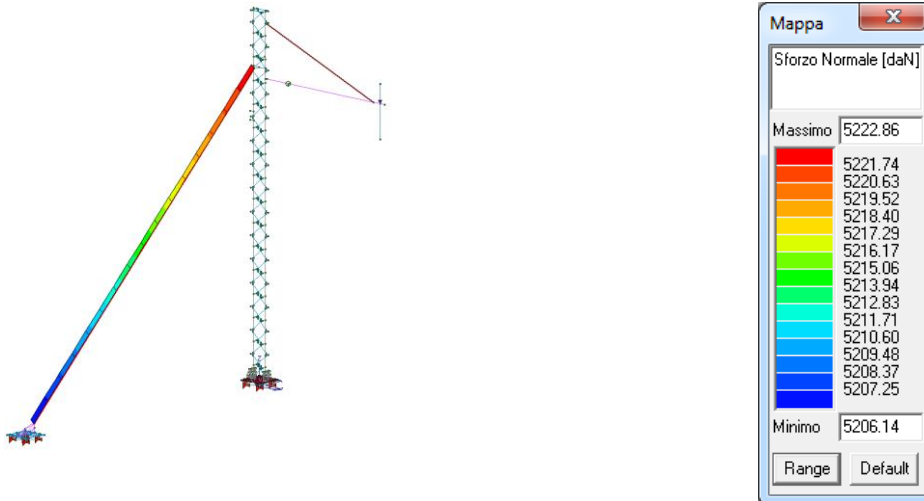
tralicciatura diam 20 mm-Circolare: r=1

La resistenza a trazione della sezione è pari a:

$$R_{Ed} = A \times f_y = 3,142 \times 2750 / 1,05 = 8229,05 \text{ daN}$$

| APPALTATORE: TELESE S.c.a r.l. Consorzio Telese Società Consortile a Responsabilità Limitata | ITINERARIO NAPOLI – BARI RADDOPPIO TRATTA CANCELLO-BENEVENTO II LOTTO FUNZIONALE FRASSO TELESINO – VITULANO 2° e 3 SUBLOTTO TELESE – SAN LORENZO – VITULANO PROGETTO ESECUTIVO | | | | | | | | | | | | |
|---|---|----------|---------------|----------|-----------|------|--------|------|----------|----|---------------|---|----------|
| PROGETTAZIONE: Mandatario: Mandante: SYSTRA S.A. SWS Engineering S.p.A. SYSTRA-SOTECNI S.p.A. | | | | | | | | | | | | | |
| IMPIANTI DI TRAZIONE ELETTRICA Relazione di Calcolo Sostegno LSU18a su viadotto per palo di ormeggio punto fisso e relativo tirante a terra (comprensiva di nota di calcolo per OO.CC.) | <table border="1"> <thead> <tr> <th>COMMESSA</th> <th>LOTTO</th> <th>CODIFICA</th> <th>DOCUMENTO</th> <th>REV.</th> <th>FOGLIO</th> </tr> </thead> <tbody> <tr> <td>IF2R</td> <td>0.2.E.ZZ</td> <td>CL</td> <td>LC.00.0.0.011</td> <td>A</td> <td>67 di 75</td> </tr> </tbody> </table> | COMMESSA | LOTTO | CODIFICA | DOCUMENTO | REV. | FOGLIO | IF2R | 0.2.E.ZZ | CL | LC.00.0.0.011 | A | 67 di 75 |
| COMMESSA | LOTTO | CODIFICA | DOCUMENTO | REV. | FOGLIO | | | | | | | | |
| IF2R | 0.2.E.ZZ | CL | LC.00.0.0.011 | A | 67 di 75 | | | | | | | | |

Lo sfruttamento risulta pari a:

$$\text{sfr. \%} = (5222,86 / 8229,05) \times 100 = 63,47 \%$$

| APPALTATORE: TELESE S.c.a r.l. Consorzio Telese Società Consortile a Responsabilità Limitata | ITINERARIO NAPOLI – BARI RADDOPPIO TRATTA CANCELLO-BENEVENTO II LOTTO FUNZIONALE FRASSO TELESINO – VITULANO 2° e 3 SUBLOTTO TELESE – SAN LORENZO – VITULANO | | | | | | | | | | | | |
|---|---|----------|---------------|----------|-----------|------|--------|------|----------|----|---------------|---|----------|
| PROGETTAZIONE: Mandataria: SYSTRA S.A. Mandante: SWS Engineering S.p.A. SYSTRA-SOTECNI S.p.A. | PROGETTO ESECUTIVO | | | | | | | | | | | | |
| IMPIANTI DI TRAZIONE ELETTRICA Relazione di Calcolo Sostegno LSU18a su viadotto per palo di ormeggio punto fisso e relativo tirante a terra (comprensiva di nota di calcolo per OO.CC.) | <table border="1"> <thead> <tr> <th>COMMESSA</th> <th>LOTTO</th> <th>CODIFICA</th> <th>DOCUMENTO</th> <th>REV.</th> <th>FOGLIO</th> </tr> </thead> <tbody> <tr> <td>IF2R</td> <td>0.2.E.ZZ</td> <td>CL</td> <td>LC.00.0.0.011</td> <td>A</td> <td>68 di 75</td> </tr> </tbody> </table> | COMMESSA | LOTTO | CODIFICA | DOCUMENTO | REV. | FOGLIO | IF2R | 0.2.E.ZZ | CL | LC.00.0.0.011 | A | 68 di 75 |
| COMMESSA | LOTTO | CODIFICA | DOCUMENTO | REV. | FOGLIO | | | | | | | | |
| IF2R | 0.2.E.ZZ | CL | LC.00.0.0.011 | A | 68 di 75 | | | | | | | | |

4.2.2 Verifica piastra di base (S355)

La piastra di base ed i fazzoletti di rinforzo laterali sono stati modellati attraverso l'utilizzo di elementi d3 denominati shell. Di seguito le verifiche condotte considerando i valori delle sollecitazioni più gravose.

Verifichiamo la condizione di resistenza elastica del materiale (DM'18- §4.2.4.1.2)

$$\sigma_{x,Ed}^2 + \sigma_{z,Ed}^2 + 3 \tau_{Ed}^2 \leq (f_{yk} / \gamma_{M0})^2$$

Il valore massimo è inferiore alla tensione caratteristica di snervamento della piastra che per acciai tipo Fe510 S355 è $f_{yk} = 3550$ daN/cm². Considerando un coefficiente di sicurezza $\gamma_{M0} = 1,05$ otteniamo una resistenza pari a 3380 daN/cm².

Verifiche Statiche

Tensioni condizione B

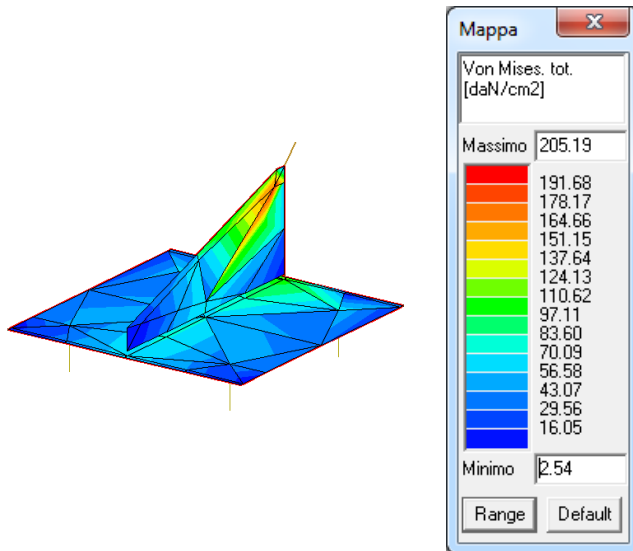

Tensioni condizione D

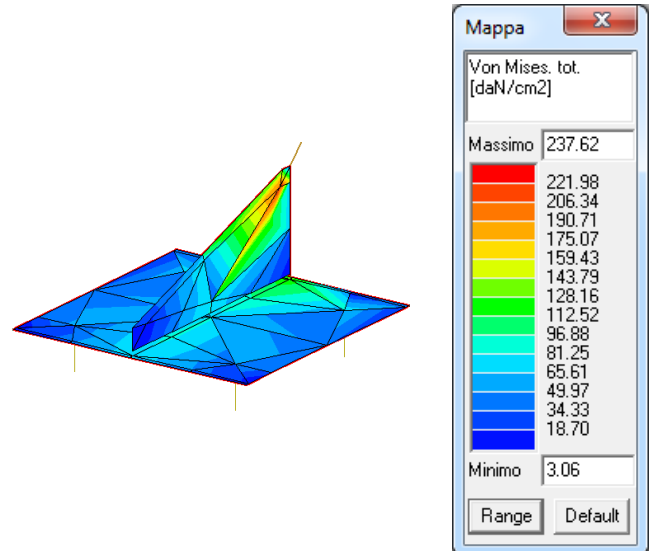

| APPALTATORE: TELESE S.c.a r.l. Consorzio Telese Società Consortile a Responsabilità Limitata | ITINERARIO NAPOLI – BARI RADDOPPIO TRATTA CANCELLO-BENEVENTO II LOTTO FUNZIONALE FRASSO TELESINO – VITULANO 2° e 3 SUBLOTTO TELESE – SAN LORENZO – VITULANO PROGETTO ESECUTIVO | | | | | | | | | | | | |
|---|---|----------|---------------|----------|-----------|------|--------|------|----------|----|---------------|---|----------|
| PROGETTAZIONE: Mandataria: SYSTRA S.A. Mandante: SWS Engineering S.p.A. SYSTRA-SOTECNI S.p.A. | <table border="1"> <thead> <tr> <th>COMMESSA</th> <th>LOTTO</th> <th>CODIFICA</th> <th>DOCUMENTO</th> <th>REV.</th> <th>FOGLIO</th> </tr> </thead> <tbody> <tr> <td>IF2R</td> <td>0.2.E.ZZ</td> <td>CL</td> <td>LC.00.0.0.011</td> <td>A</td> <td>69 di 75</td> </tr> </tbody> </table> | COMMESSA | LOTTO | CODIFICA | DOCUMENTO | REV. | FOGLIO | IF2R | 0.2.E.ZZ | CL | LC.00.0.0.011 | A | 69 di 75 |
| COMMESSA | LOTTO | CODIFICA | DOCUMENTO | REV. | FOGLIO | | | | | | | | |
| IF2R | 0.2.E.ZZ | CL | LC.00.0.0.011 | A | 69 di 75 | | | | | | | | |
| IMPIANTI DI TRAZIONE ELETTRICA Relazione di Calcolo Sostegno LSU18a su viadotto per palo di ormeggio punto fisso e relativo tirante a terra (comprensiva di nota di calcolo per OO.CC.) | | | | | | | | | | | | | |

Verifiche Sismiche

Tensioni condizione B

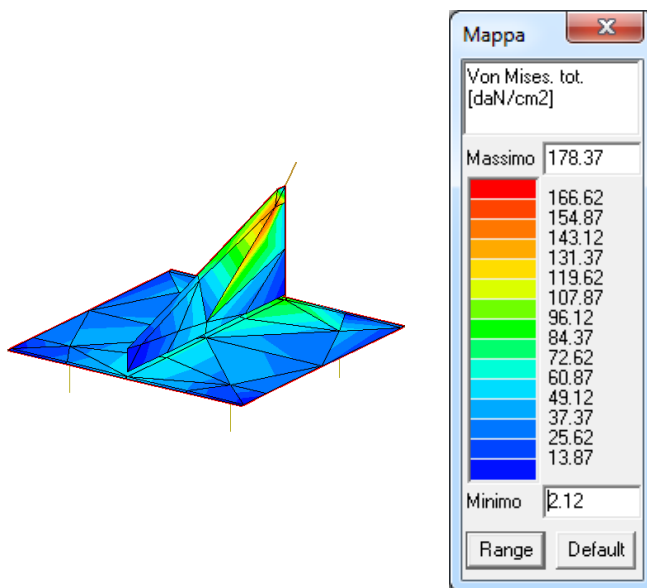

Tensioni condizione D

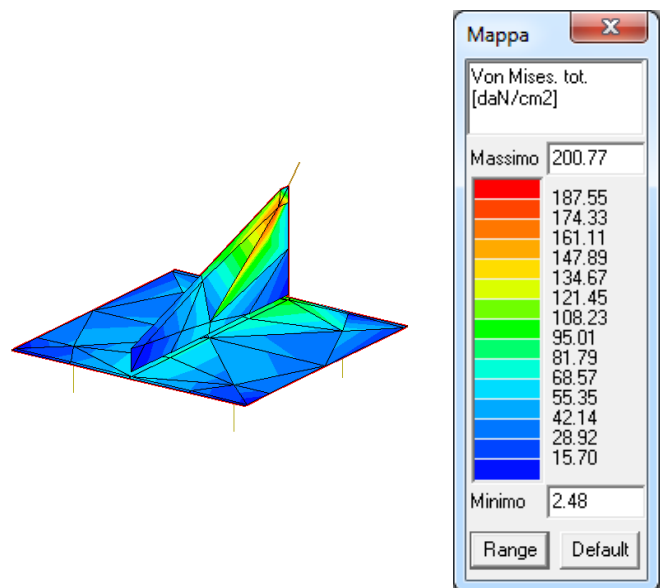

Condizione eccezionale

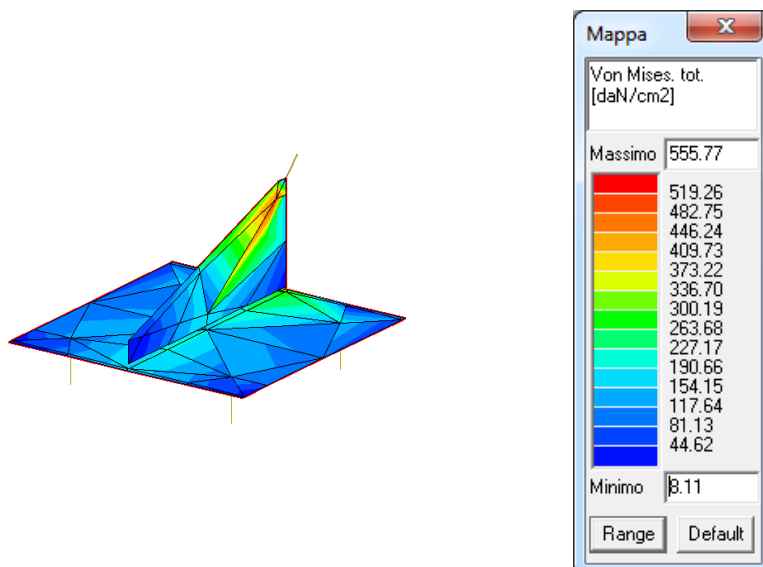

| | | | | | | | | | | | | | |
|--|---|----------|---------------|----------|-----------|------|--------|------|----------|----|---------------|---|----------|
| APPALTATORE: TELESE S.c.a r.l. Consorzio Telese Società Consortile a Responsabilità Limitata | ITINERARIO NAPOLI – BARI RADDOPPIO TRATTA CANCELLO-BENEVENTO II LOTTO FUNZIONALE FRASSO TELESINO – VITULANO 2° e 3 SUBLOTTO TELESE – SAN LORENZO – VITULANO | | | | | | | | | | | | |
| PROGETTAZIONE: Mandataria: SYSTRA S.A. Mandante: SWS Engineering S.p.A. SYSTRA-SOTECNI S.p.A. | PROGETTO ESECUTIVO | | | | | | | | | | | | |
| IMPIANTI DI TRAZIONE ELETTRICA Relazione di Calcolo Sostegno LSU18a su viadotto per palo di ormeggio punto fisso e relativo tirante a terra (comprensiva di nota di calcolo per OO.CC.) | <table border="1"> <tr> <td>COMMESSA</td> <td>LOTTO</td> <td>CODIFICA</td> <td>DOCUMENTO</td> <td>REV.</td> <td>FOGLIO</td> </tr> <tr> <td>IF2R</td> <td>0.2.E.ZZ</td> <td>CL</td> <td>LC.00.0.0.011</td> <td>A</td> <td>70 di 75</td> </tr> </table> | COMMESSA | LOTTO | CODIFICA | DOCUMENTO | REV. | FOGLIO | IF2R | 0.2.E.ZZ | CL | LC.00.0.0.011 | A | 70 di 75 |
| COMMESSA | LOTTO | CODIFICA | DOCUMENTO | REV. | FOGLIO | | | | | | | | |
| IF2R | 0.2.E.ZZ | CL | LC.00.0.0.011 | A | 70 di 75 | | | | | | | | |

La condizione eccezionale corrisponde ad uno stato di massima tensione sulle piastre pari a 555,8 daN/cm² (< 3380 daN/cm²).

4.2.3 Verifica tirafondi M36 (S355).

Per una verifica dei tirafondi a favore di sicurezza non si è tenuto in considerazione l'effetto irrigidente del dado e non è stata considerata la malta cementizia autolivellante al di sotto della piastra di base del palo.

Dalle verifiche condotte si sono ottenuti i seguenti valori dello sfruttamento massimo delle sezioni:

Verifiche Statiche

Sfruttamenti condizione B

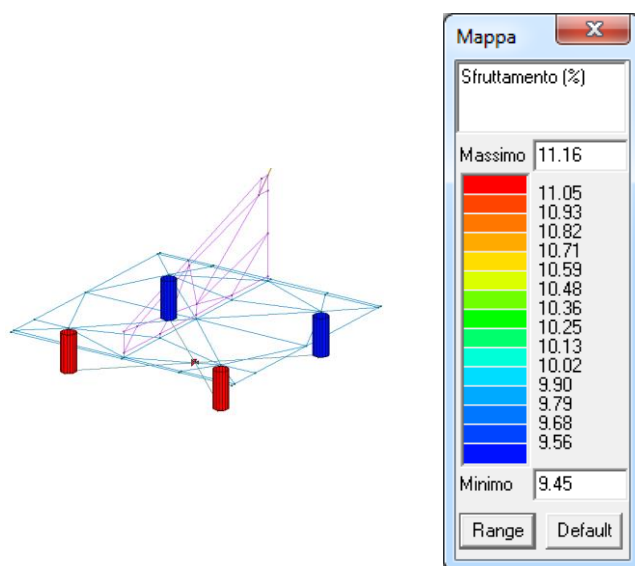

Sfruttamenti condizione D

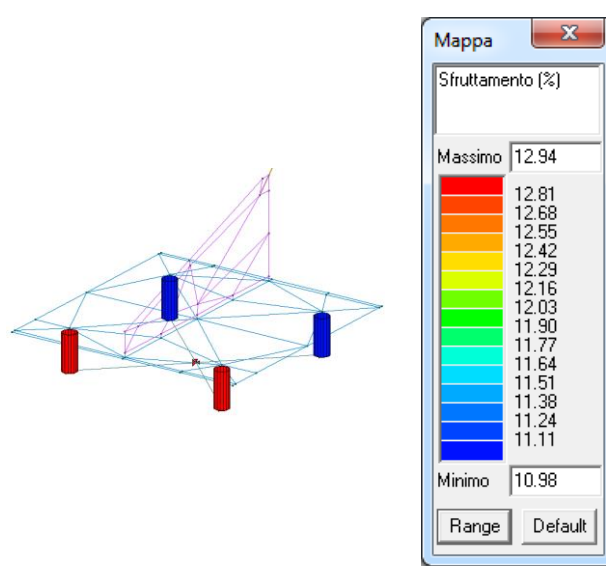

Verifiche Sismiche

Sfruttamenti condizione B

Sfruttamenti condizione D

| | | | | | | | | | | | | | |
|--|---|----------|---------------|----------|-----------|------|--------|------|----------|----|---------------|---|----------|
| APPALTATORE: TELESE S.c.a r.l. Consorzio Telese Società Consortile a Responsabilità Limitata | ITINERARIO NAPOLI – BARI RADDOPPIO TRATTA CANCELLO-BENEVENTO II LOTTO FUNZIONALE FRASSO TELESINO – VITULANO 2° e 3 SUBLOTTO TELESE – SAN LORENZO – VITULANO | | | | | | | | | | | | |
| PROGETTAZIONE: Mandataria: SYSTRA S.A. Mandante: SWS Engineering S.p.A. SYSTRA-SOTECNI S.p.A. | PROGETTO ESECUTIVO | | | | | | | | | | | | |
| IMPIANTI DI TRAZIONE ELETTRICA Relazione di Calcolo Sostegno LSU18a su viadotto per palo di ormeggio punto fisso e relativo tirante a terra (comprensiva di nota di calcolo per OO.CC.) | <table border="1"> <tr> <td>COMMESSA</td> <td>LOTTO</td> <td>CODIFICA</td> <td>DOCUMENTO</td> <td>REV.</td> <td>FOGLIO</td> </tr> <tr> <td>IF2R</td> <td>0.2.E.ZZ</td> <td>CL</td> <td>LC.00.0.0.011</td> <td>A</td> <td>71 di 75</td> </tr> </table> | COMMESSA | LOTTO | CODIFICA | DOCUMENTO | REV. | FOGLIO | IF2R | 0.2.E.ZZ | CL | LC.00.0.0.011 | A | 71 di 75 |
| COMMESSA | LOTTO | CODIFICA | DOCUMENTO | REV. | FOGLIO | | | | | | | | |
| IF2R | 0.2.E.ZZ | CL | LC.00.0.0.011 | A | 71 di 75 | | | | | | | | |

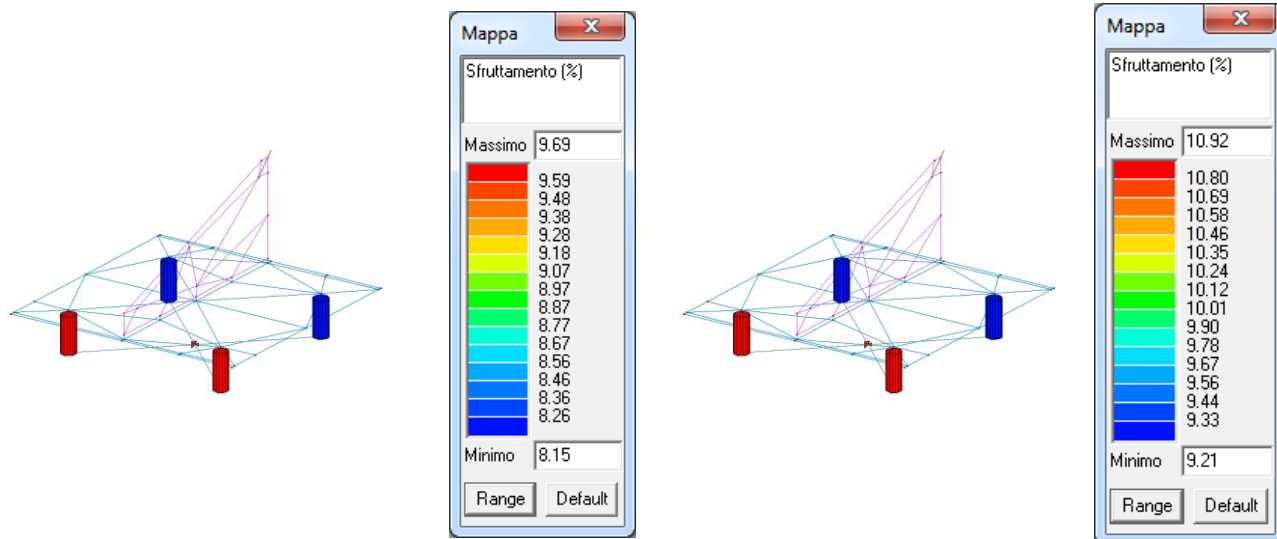

Condizione eccezionale

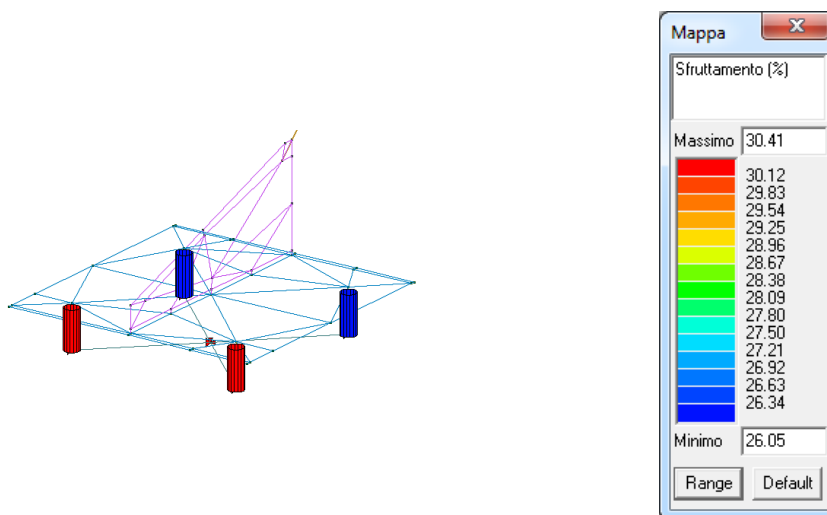

Riportiamo in forma tabellare i valori delle verifiche eseguite per ogni elemento finito rappresentante i profili M36 dei tirafondi alla base (acciaio S355):

| Pilas. | Stato | Note | V V/T | V N/M | V stab | Cl. | LamS 22 | LamS 33 | Snell. | Chi mn | V flst | LamS LT | Chi LT | Rif. cmb |
|--------|-------|-----------|-------|-------|--------|-----|---------|---------|--------|--------|--------|---------|--------|----------|
| 436 | ok | s=18,m=13 | 0.06 | 0.26 | | 2 | | | | | | | | 1,1,0,0 |
| 437 | ok | s=18,m=13 | 0.06 | 0.26 | | 2 | | | | | | | | 1,1,0,0 |
| 438 | ok | s=18,m=13 | 0.07 | 0.30 | | 2 | | | | | | | | 1,1,0,0 |
| 439 | ok | s=18,m=13 | 0.07 | 0.30 | | 2 | | | | | | | | 1,1,0,0 |
| Pilas. | | | V V/T | V N/M | V stab | | LamS 22 | LamS 33 | Snell. | Chi mn | V flst | LamS LT | Chi LT | |

| | | | | | | | | | | | | | |
|---|---|-----------|----------------------|----------|-----------------|------|--------|-------------|-----------------|-----------|----------------------|----------|-----------------|
| APPALTATORE: TELESE S.c.a r.l. Consorzio Telese Società Consortile a Responsabilità Limitata | ITINERARIO NAPOLI – BARI RADDOPPIO TRATTA CANCELLO-BENEVENTO II LOTTO FUNZIONALE FRASSO TELESINO – VITULANO 2° e 3 SUBLOTTO TELESE – SAN LORENZO – VITULANO PROGETTO ESECUTIVO | | | | | | | | | | | | |
| PROGETTAZIONE: Mandatario: Mandante: SYSTRA S.A. SWS Engineering S.p.A. SYSTRA-SOTECNI S.p.A. | <table border="1"> <tr> <td>COMMESSA</td> <td>LOTTO</td> <td>CODIFICA</td> <td>DOCUMENTO</td> <td>REV.</td> <td>FOGLIO</td> </tr> <tr> <td>IF2R</td> <td>0.2.E.ZZ</td> <td>CL</td> <td>LC.00.0.0.011</td> <td>A</td> <td>72 di 75</td> </tr> </table> | COMMESSA | LOTTO | CODIFICA | DOCUMENTO | REV. | FOGLIO | IF2R | 0.2.E.ZZ | CL | LC.00.0.0.011 | A | 72 di 75 |
| COMMESSA | LOTTO | CODIFICA | DOCUMENTO | REV. | FOGLIO | | | | | | | | |
| IF2R | 0.2.E.ZZ | CL | LC.00.0.0.011 | A | 72 di 75 | | | | | | | | |
| IMPIANTI DI TRAZIONE ELETTRICA Relazione di Calcolo Sostegno LSU18a su viadotto per palo di ormeggio punto fisso e relativo tirante a terra (comprensiva di nota di calcolo per OO.CC.) | | | | | | | | | | | | | |

| Pilas. | Stato | Note | V V/T | V N/M | V stab | Cl. | LamS 22 | LamS 33 | Snell. | Chi mn | V flst | LamS LT | Chi LT | Rif. cmb |
|--------|-------|------|-------|-------|--------|-----|---------|---------|--------|--------|--------|---------|--------|----------|
| | | | 0.07 | 0.30 | | | | | | | | | | |

La verifica è stata eseguita per tutti gli elementi. Il valore massimo raggiunto dello sfruttamento è pari al 30,41 % della capacità resistente ottenuta nella verifica di resistenza M-N.
Si espliciterà la verifica più gravosa per l'elemento maggiormente sollecitato.

| | | | | | | | | | | | | | |
|--|---|----------|---------------|----------|-----------|------|--------|------|----------|----|---------------|---|----------|
| APPALTATORE: TELESE S.c.a r.l. Consorzio Telese Società Consortile a Responsabilità Limitata | ITINERARIO NAPOLI – BARI RADDOPPIO TRATTA CANCELLO-BENEVENTO II LOTTO FUNZIONALE FRASSO TELESINO – VITULANO 2° e 3 SUBLOTTO TELESE – SAN LORENZO – VITULANO | | | | | | | | | | | | |
| PROGETTAZIONE: Mandatario: SYSTRA S.A. Mandante: SWS Engineering S.p.A. SYSTRA-SOTECNI S.p.A. | PROGETTO ESECUTIVO | | | | | | | | | | | | |
| IMPIANTI DI TRAZIONE ELETTRICA Relazione di Calcolo Sostegno LSU18a su viadotto per palo di ormeggio punto fisso e relativo tirante a terra (comprensiva di nota di calcolo per OO.CC.) | <table border="1"> <tr> <td>COMMESSA</td> <td>LOTTO</td> <td>CODIFICA</td> <td>DOCUMENTO</td> <td>REV.</td> <td>FOGLIO</td> </tr> <tr> <td>IF2R</td> <td>0.2.E.ZZ</td> <td>CL</td> <td>LC.00.0.0.011</td> <td>A</td> <td>73 di 75</td> </tr> </table> | COMMESSA | LOTTO | CODIFICA | DOCUMENTO | REV. | FOGLIO | IF2R | 0.2.E.ZZ | CL | LC.00.0.0.011 | A | 73 di 75 |
| COMMESSA | LOTTO | CODIFICA | DOCUMENTO | REV. | FOGLIO | | | | | | | | |
| IF2R | 0.2.E.ZZ | CL | LC.00.0.0.011 | A | 73 di 75 | | | | | | | | |

Verifiche di resistenza M/N [DM'18 §4.2.4.1.2 e segg.].

Classificazione della sezione. Rif.§4.2.3.1 DM'18.

Tirafondi $\Phi 36$ (S355).

Resistenza N-M.

Tipologia sezione: Profilo Circolare Pieno

Coefficiente Epsilon= 0,81

Profilo in classe di resistenza: 1.

Parti soggette a compressione e/o flessione:

Classe 1: Rapporto $d / t = 2 \leq 32,81 = 50 \times \text{Epsilon}^2$

Classe 2: Rapporto $d / t = 2 \leq 45,93 = 70 \times \text{Epsilon}^2$

Classe 3: Rapporto $d / t = 2 \leq 59,05 = 90 \times \text{Epsilon}^2$

Profilo in classe di resistenza: 1.

Le azioni maggiormente gravose per il tratto più sollecitato in esame sono quelle relative all'elemento 439 in combinazione 1:

Coefficiente parziale di sicurezza sulla resistenza: $gM0 = 1,05$

Resistenza caratteristica dell'acciaio: $f_{yk} = 3550 \text{ daN/cm}^2$

Area sezione lorda: $A = 10,18 \text{ cm}^2$

Azione assiale di progetto: $NEd = 959,99 \text{ daN}$

$NRd = A \times f_{yk} / g M0 = 10,18 \times 3550 / 1,05 = 34418,1 \text{ daN}$

$NEd/NRd = 959,99 / 34418,1 = 2,79 \%$

Modulo di elasticità plastico $W22pl = 7,78 \text{ cm}^3$

| | | | | | | |
|--|--|-------------------|----------------|----------------------------|-----------|--------------------|
| APPALTATORE: TELESE S.c.a r.l. Consorzio Telese Società Consortile a Responsabilità Limitata | ITINERARIO NAPOLI – BARI RADDOPPIO TRATTA CANCELLO-BENEVENTO II LOTTO FUNZIONALE FRASSO TELESINO – VITULANO 2° e 3 SUBLOTTO TELESE – SAN LORENZO – VITULANO | | | | | |
| PROGETTAZIONE: Mandatario: SYSTRA S.A. Mandante: SWS Engineering S.p.A. SYSTRA-SOTECNI S.p.A. | PROGETTO ESECUTIVO | | | | | |
| IMPIANTI DI TRAZIONE ELETTRICA Relazione di Calcolo Sostegno LSU18a su viadotto per palo di ormeggio punto fisso e relativo tirante a terra (comprensiva di nota di calcolo per OO.CC.) | COMMESSA IF2R | LOTTO 0.2.E.ZZ | CODIFICA CL | DOCUMENTO LC.00.0.0.011 | REV. A | FOGLIO 74 di 75 |

$$M_{22pl,Rd} = W_{22pl} \times f_{yk} / g \quad M_0 = 7,78 \times 3550 / 1,05 = 26303,81 \text{ daNcm}$$

$$M_{22Ed} / M_{22pl,Rd} = 0 / 26303,81 = 0 \%$$

Modulo di elasticità plastica $W_{33pl} = 7,78 \text{ cm}^3$

$$M_{33pl,Rd} = W_{33pl} \times f_{yk} / g \quad M_0 = 7,78 \times 3550 / 1,05 = 26303,81 \text{ daNcm}$$

$$M_{33Ed} / M_{33pl,Rd} = 7262,27 / 26303,81 = 27,61 \%$$

Eseguiamo la verifica di resistenza N-M:

$$N_{Ed} / (A \times f_y / g M_0) + M_{22,Ed} / (W_{22pl} \times f_y / g M_0) + M_{33,Ed} / (W_{33pl} \times f_y / g M_0) \leq 1$$

$$959,99 \times 1,05 / (3550 \times 10,18) + 0 \times 1,05 / (3550 \times 7,78) + 7262,27 \times 1,05 / (3550 \times 7,78) \leq 1$$

$$2,79 + 0 + 27,61 = 30,4 \%$$

Complessivamente si ha uno sfruttamento della sezione pari al 30,4 %

4.2.4 Verifica della tensione di compressione sulla base dell'impalcato

La piastra del tirante a terra viene ancorata al viadotto mediante il medesimo sistema di piastra e contropiastra adottato per l'ancoraggio del palo. Le dimensioni delle piastre sono 580x580x20 mm. I fori per il passaggio dei tirafondi sono posizionati ad interassi 400x400 mm con distanza dai bordi in entrambe le direzioni di 90 mm da centro foro. I tirafondi sono tutti tesi.

Verifichiamo le pressioni che vengono trasferite dalla piastra di ancoraggio all'impalcato e le confrontiamo con la resistenza di progetto a compressione f_{cd} dell'impalcato stesso nell'ipotesi che esso sia realizzato mediante calcestruzzo C25/30 ($f_{cd} = 141,1 \text{ daN/cm}^2$).

Condizione E

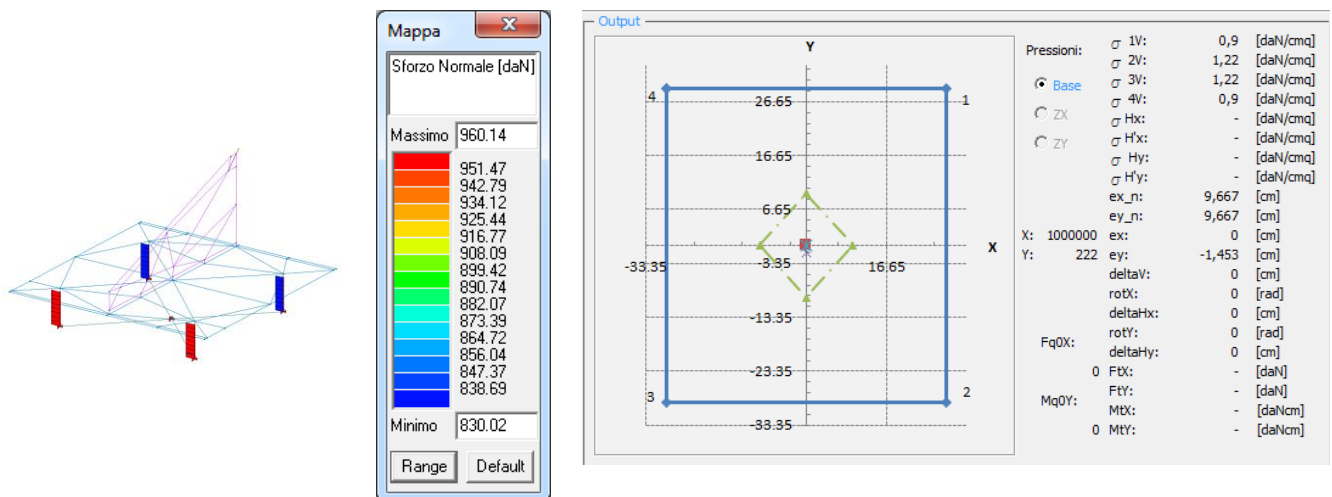

L'azione massima di trazione sui tirafondi nella condizione eccezionale è pari a $T_{max} = 960 \text{ daN}$.

| | | | | | | |
|---|--|-------------------|----------------|----------------------------|-----------|--------------------|
| APPALTATORE: TELESE S.c.a r.l. Consorzio Telese Società Consortile a Responsabilità Limitata | ITINERARIO NAPOLI – BARI RADDOPPIO TRATTA CANCELLO-BENEVENTO II LOTTO FUNZIONALE FRASSO TELESINO – VITULANO 2° e 3 SUBLOTTO TELESE – SAN LORENZO – VITULANO | | | | | |
| PROGETTAZIONE: Mandatario: SYSTRA S.A. Mandante: SWS Engineering S.p.A. SYSTRA-SOTECNI S.p.A. | PROGETTO ESECUTIVO | | | | | |
| IMPIANTI DI TRAZIONE ELETTRICA Relazione di Calcolo Sostegno LSU18a su viadotto per palo di ormeggio punto fisso e relativo tirante a terra (comprensiva di nota di calcolo per OO.CC.) | COMMESSA IF2R | LOTTO 0.2.E.ZZ | CODIFICA CL | DOCUMENTO LC.00.0.0.011 | REV. A | FOGLIO 75 di 75 |

Considerando quindi che sulla contropiastra inferiore agiscano due forze concentrate di 960 daN e due forze concentrate di 830 daN in corrispondenza dei tirafondi imbullonati. La distribuzione delle pressioni sulla superficie di contatto evidenzia un valore massimo di circa 1,22 daN/cm² con superficie completamente compressa.

Tale valore risulta essere inferiore alla resistenza di progetto a compressione del calcestruzzo considerato nelle verifiche.

5 CONCLUSIONI

Riportiamo in forma tabellare le conclusioni delle verifiche condotte sulla struttura (il riferimento è solo ai risultati maggiormente gravosi ottenuti):

| VERIFICA | VALORI | U.M. | ESITO |
|---|--------------|---------------------|----------|
| Profili UPN180 palo LSU18a (S355) | 52,56 % | - | Positivo |
| Profili Φ 22 traliciatura palo LSU18a (S355) | 21,82 % | - | Positivo |
| Piastra di base (S355) | 2910 < 3380 | daN/cm ² | Positivo |
| Tirafondi M52 (S355) | 53,93 % | - | Positivo |
| Tensione di compressione ancoraggio al viadotto | 43 < 141,1 | daN/cm ² | Positivo |
| Profili Φ 20 tirante a terra TTC (S275) | 63,38 % | - | Positivo |
| Piastra di base del TTC (S355) | 555,8 < 3380 | daN/cm ² | Positivo |
| Tirafondi M36 (S355) | 30,41 % | - | Positivo |
| Tensione di compressione ancoraggio al viadotto | 1,22 < 141,1 | daN/cm ² | Positivo |